



UITGAVE

Koninklijke Vereniging ter Beoefening
van de Krijgswetenschap

Secretaris: J. Hardenbol
Seringenlaan 25, 7313 CH Apeldoorn

Ledenadministratie:
K. Doormanlaan 274, 2283 BB Rijswijk

HOOFDREDACTEUR

T. de Kruijf
generaal-majoor der genie b.d.
p/a Inst. Defensie Leergangen MPC 16Y
Postbus 20701, 2500 ES Den Haag
Telefoon (015) 215 27 00

ADJ. HOOFDREDACTEUR

D. Starink
commodore Koninklijke Luchtmacht

REDACTEUREN

ir. J.W. van Bommel
kolonel van de technische staf

J.M.J. Bosch
kolonel der cavalerie

drs. P.H. Kamphuis
hoofd Sectie Militaire Geschiedenis KL

F.H. Meulman
luitenant-kolonel Koninklijke Luchtmacht

drs. G.J.C. Roozendaal
brigade-generaal van de militair psycho-
logische en sociologische dienst

BUREAUREDACTIE/PRODUKTIE

mw. M.H.C. de Nijs
Brasserskade 227a, 2289 PA Rijswijk
Telefoon (015) 215 27 67

ABONNEMENTEN

f 40,-, (studenten f 25,-) buitenland
f 50,- per jaar. Losse nummers f 4,-

ADVERTENTIES

Giethoorn-NND
Postbus 41, 7940 AA Meppel
Telefoon (0522) 26 66 66
I.s.m. CET Reclame & Publiciteit
Rogge 19, 5521 RX Eersel
Commerciële zaken: A.H.C. Thijssen
Telefoon (0497) 51 67 89

NADruk VERBODEN

JAARGANG 164 NUMMER 11 1995



MILITAIRE SPECTATOR

490 Editoriaal:
Srebenica. Enkele lessen

492 Mededelingen

493 J.F.W. van Angeren en drs. A.J. Vinke:
Machiavelli. Zijn politieke leer en zijn kijk op het
krijgsbedrijf

501 C.D.A. Blankestijn, J.J.N. van Horssen en
drs. G. Schäfer:
Loopbaanprognose. Een bijzonder project

507 mr. C.H. Blok:
Korpsen en kapellen: een keerpunt. Muziek bij
de Koninklijke Landmacht

513 A.J.L.M. van Berne, W. Sleurink en J. Ypma:
Opleiden, trainen en oefenen in de nieuwe KL.
Een uitdaging

519 J.R. Mulder:
MCCD, a (more) indirect approach

524 Meningen van anderen:
Militair geneeskundige zorg, een integrale zorg

526 Antwoord op meningen van anderen:
Militair geneeskundige zorg, een integrale zorg

527 Boeken

Srebrenica

Enkele lessen

De inname van de enclave Srebrenica in juli jl. door de Bosnische Serviërs en de betrokkenheid van Nederlandse troepen (Dutchbat) daarbij, heeft de gemoederen in Nederland de afgelopen maanden danig beziggehouden. Na de aanvankelijke euforie en lofuitingen in de pers sloeg de stemming om, nadat meer details bekend waren geworden over het tragische lot van de Bosnische moslims. Ook enige uitspraken van de bataljonscommandant en de ondertekening door zijn plaatsvervanger van een Bosnisch-Servische verklaring over de evacuatie van de moslimbevolking uit de enclave, vielen bij pers en politici niet in goede aarde. De krantekoppen, zoals „Dutch courage”, „Nederlandse hulp was te beperkt” en „Blauwhelmen hebben blinde vlek voor bad guys” logen er niet om. Vervolgens richtte de aandacht en de kritiek zich op de defensietop, want daar bleek de coördinatie tussen de Centrale Organisatie en de Koninklijke Landmacht niet feilloos te zijn verlopen.

Na verloop van tijd verschenen echter ook artikelen, die weliswaar soms kritiek inhielden, maar toch meer genuanceerd de gebeurtenissen benaderden. Als gevolg van deze stroom aan publicaties en meningen heeft de Tweede Kamer begin september over dit onderwerp een uitgebreid debat gehouden. De minister heeft daarbij het verloop van de gebeurtenissen nog eens uitvoerig uit de doeken gedaan en aangekondigd dat de nodige coördinerende maatregelen zullen worden genomen, in de hoop dat bij toekomstig optreden minder verwarring zal ontstaan.

Het is niet de bedoeling in dit editoriaal alle gebeurtenissen en voorgenomen maatregelen nog eens de revue te laten passeren en van commentaar te voorzien; wel biedt het de mogelijkheid op enkele van belang geachte punten de aandacht te vestigen.

Het streven naar een betere coördinatie binnen de top van defensie is niet nieuw, maar het heeft

kennelijk tot dusver niet tot voldoende resultaten geleid. Ongetwijfeld heeft het te maken met het van oudsher aanwezige streven van de krijgsmachtdelen zo onafhankelijk mogelijk te blijven. Ook in het editoriaal over de zgn. *Novemberbrief* (MS164(1995)(1)) is hierop gewezen en gesteld dat maatregelen moeten worden genomen, desnoods ten koste van de krijgsmachtdeelaautonomie.

De aankondiging in de *Defensienota 1991*, dat de matrixstructuur zal worden vervangen door een concernstructuur, heeft tot gevolg gehad dat de krijgsmachtdelen als „werkmaatschappijen” buiten het ministerie zijn geplaatst. Bij deze reorganisatie van de defensietop stond de *beleidsvoorbereiding* centraal. Ten aanzien van de *beleidsuitvoering* werd slechts aangegeven, dat vanwege zijn politieke verantwoordelijkheid, de minister te allen tijde door de krijgsmachtdelen van de nodige informatie moet worden voorzien. Een verdere uitwerking hieraan is – i.t.t. de *beleidsvoorbereiding* – in deze nota niet gegeven. Ook de *Prioriteitennota* van januari 1993 geeft hierin geen verdere duidelijkheid. Deze benadering is goed te verklaren, want in het verleden heeft de defensietop zich voornamelijk moeten bezighouden met plannen en beleid. Daadwerkelijk uitvoeren was (gelukkig) niet of nauwelijks aan de orde en politiek dus niet interessant (en bovendien zijn uitvoeringsproblemen maar lastig).

Het deelnemen aan vredesoperaties noopte de krijgsmachtdelen commandofaciliteiten in het leven te roepen of te activeren, zoals de Crisisstaf/Staf Ochtendblad bij de Koninklijke Landmacht. Ook op „het Plein” is een defensie-crisis-beheersingscentrum aanwezig. Dit centrum moet het de chef defensiestaf mogelijk maken de vredesoperaties te coördineren, waarbij Nederland is betrokken. Het achterwege laten van structurele maatregelen om deze coördinatie uit te voeren, lijkt één van de belangrijkste oorzaken dat bij de behandeling van de „affaire Srebrenica” soms op onbeholpen wijze fouten zijn gemaakt, zodat van „oenig” en „knullig” werd gesproken.

Gelet op de politieke gevoeligheid van vredesoperaties, ook al zijn deze zeer kleinschalig, is het minimaal noodzakelijk alle activiteiten vanaf „het Plein” zodanig te volgen, dat op elk moment de coördinatie kan worden overgenomen, indien dit om politieke redenen nodig is. Hierbij zal de Chef Defensiestaf een leidende rol moeten vervullen. De behartiging van de logistieke en personele aspecten van vredesoperaties kan dan om praktische redenen bij de betrokken krijgsmachtdelen blijven. Daarenboven is het wenselijk te onderzoeken in hoeverre één coördinatiecentrum voor de gehele krijgsmacht een doelmatiger sturing en/of begeleiding mogelijk kan maken.

Het verblijf van de politieke bewindspersonen in het defensie-crisisbeheersingscentrum in Den Haag (inb. overnachting) en de mededeling van de minister over zijn directe bemoeienis met het leiden van de aftocht, hebben de indruk gewekt dat Nederland, onafhankelijk van Unprofor, een eigen oorlog in de enclave Srebrenica voerde. De opdrachten en aanwijzingen van commandant Unprofor aan de commandant van Dutchbat hebben daarentegen niet of nauwelijks de publiciteit gehaald, terwijl eerstgenoemde toch de operationele commandant was. Hierdoor is niet geheel duidelijk geworden hoe de onderlinge afstemming tussen de Nederlandse politieke leiding en Unprofor heeft plaatsgevonden en of dit op de juiste wijze gebeurde. In dat verband is slechts zijdelings aandacht geschonken aan de zeer gecompliceerde VN-bevelsstructuur. Ook was er nauwelijks belangstelling voor de inhoud van het mandaat, de opgedragen taken en de bevoegdheid (inb. de *rules of engagement*) om tot actie over te gaan in het geval één van de partijen het verdrag schendt, waarop het genoemde mandaat is gestoeld.

In het volgende worden nog enkele opmerkingen gemaakt over Dutchbat, dat gehouden was ter plaatse zo goed mogelijk en voor een deel naar eigen bevind van zaken te handelen. Als eerste moet worden opgemerkt dat Dutchbat niet op sterkte was. Vrijwel steeds was er personeel op verlof; o.a. mocht één compagnie na verlof niet meer in de enclave terugkeren en is na vier weken vergeefs wachten in Zagreb, teruggehaald naar Nederland. Door de stagnatie in de bevoorrading van o.m. dieselolie en munitie, was de mobiliteit van de voertuigen nagenoeg tot nul gereduceerd en waren de munitievoorraden op een bedenkelijk laag peil terecht gekomen. De discussie over deze bewapening van het bataljon is op veel andere plaatsen reeds gevoerd en zal hier niet worden herhaald. Wel moet het duidelijk zijn, dat ook al zou het bataljon op volle sterkte zijn geweest, een effectieve beveiliging van de enclave niet mogelijk was. Dat was trouwens ook niet de opdracht. Dutchbat was uitgerust met witte voertuigen en voorzien van blauwe helmen. Dit onderstreept nog eens dat het bataljon niet was bestemd voor het uitvoeren van gevechtsacties. Een belangrijk deel van de middelen was op grond van de opgedragen taken ingezet op de vele waarnemingsposten langs de grens van de 400 km² grote enclave. De veronderstelling dat Dutchbat met enige kans op succes de enclave had kunnen beveiligen tegen de met tanks uitgeruste Bosnisch-Servische aanvallers, is dus beslist onjuist. Helaas is in verschillende commentaren de indruk gewekt dat Dutchbat minstens een poging daartoe had moeten doen. Een dergelijke poging zou bij voorbaat tot mislukken zijn gedoemd en zeker ook tot veel slachtoffers bij

Dutchbat en onder de bevolking hebben geleid. Daarbij heeft echter niemand een antwoord durven te geven op de vraag hoeveel slachtoffers dan acceptabel zijn. Bovendien is het de vraag of de Bosnische Serviërs na afloop nog bereid zouden zijn geweest enig overleg te voeren.

Indien Nederlandse eenheden worden uitgezonden in het kader van vredesoperaties, mag worden verwacht dat ook de politici die de uitzending sanctioneren (in het geval van de uitzending naar het voormalige Joegoslavië kon zelfs van enige gretigheid worden gesproken) duidelijk stelling nemen tegen meningen, die de uitgezonden eenheid andere (uitgebreidere) taken toedichten. Dit uitsluitend overlaten aan de uitvoerders is onjuist en verdient dan ook correctie. Een uitlating van de bataljonscommandant over „good guys and bad guys” heeft in de Nederlandse pers voor de nodige commotie gezorgd. Omdat deze uitlating niet (geheel) overeenstemde met het meer algemene beeld, werd zelfs een verband gelegd met de affiniteit van gijzelaars met hun gijzelnemers. Alhoewel er ook begrip is getoond voor de uitlating, geeft het toch te denken dat de vele verslaggevers kennelijk niet direct willen aanvaarden dat de militairen, geïsoleerd in de enclave, andere ervaringen hebben opgedaan met beide partijen. Het is opmerkelijk dat de voorganger van de verguisde bataljonscommandant in februari dit jaar, tijdens een lezing voor de Koninklijke Vereniging ter Beoefening van de Krijgswetenschap, ook reeds kanttekeningen plaatste bij het gedrag van de Bosnische moslims.¹ Helaas kreeg dat toen nauwelijks aandacht in de pers, ondanks de grote belangstelling voor de bijeenkomst. Wel is het zaak aan dit verschijnsel de nodige aandacht te schenken, zowel bij de voorbereiding op uitzending als tijdens de nazorg.

Dutchbat heeft zijn opdracht uitgevoerd en gegeven de omstandigheden vermoedelijk het minst slechte resultaat behaald dat mogelijk was. Inmiddels is het ook de Tweede Kamer duidelijk geworden, dat in het voorkomend geval een betere afstemming nodig is tussen opdracht en middelen. Hopelijk zal dan ook meer het oor te luisteren worden gelegd bij de militaire deskundigen, voordat beslissingen over uitzendingen worden genomen.

Tenslotte. In sommige commentaren op de parlementaire debatten klonk de kritiek door dat de politici wel erg weinig aandacht besteedden aan de eigen rol bij de uitzending en aan de overhaaste besluitvorming destijds. Dit moge juist zijn, maar de krijgsmacht heeft ervoor wel te zorgen dat de eigen zaken in ieder geval kloppen.

¹ P.L.E.M. Everts – Ervaringen in de grootste open lucht gevangenis van Europa. *Mars in Cathedra*, nr. 102 (sept '95) 2970 - 2977.



Mededelingen

Het Nederlandse bedrijfsleven actief in VN-vredesoperaties

woensdag 29 november 1995

De VN hebben een vredestaak. Overal ter wereld worden militaire en humanitaire acties uitgevoerd, die ontworpen samenlevingen helpen overeind te komen. Minder bekend is dat het Nederlandse bedrijfsleven van de VN tal van opdrachten krijgt om bij de voorbereiding en tijdens deze operaties diensten te verrichten. M.n. de laatste jaren is veel ervaring opgedaan die een goed beeld geven van de betekenis die de economie speelt in het vredesproces.

Verwacht wordt dat er een groeiende behoefte zal zijn militaire interventies uit te voeren. Ook wordt verwacht dat er steeds vaker zal worden gevraagd naar aanvullende vrede-bevorderende instrumenten. Herstel van economie is zo'n instrument, waardoor de noodzaak wordt onderkend om tot een politieke en economisch geïntegreerde aanpak te komen.

De Stichting Maatschappij en Onderneming (SMO) houdt, op verzoek van het Nationaal Comité 50 jaar VN, tezamen met het Nederlandse bedrijfsleven een conferentie over bovengenoemd onderwerp. De conferentie zal worden gehouden in Den Haag en richt zich op politici, militairen, ondernemers en vertegenwoordigers van NGO's.

Aanmelden bij SMO, t.a.v. mw. M.F. Jonkman via faxnr. 070-352 25 91, of per post (Postbus 87859, 2508 DG Den Haag).

Nooit meer vechten?

De Koninklijke Vereniging ter Beoefening van de Krijgswetenschap en de Stichting Maatschappij en Krijgsmacht houden op

donderdag 30 november

een conferentie over bovengenoemd onderwerp op het Instituut Defensie Leergangen te Rijswijk.

De conferentie begint om 09.30 uur en duurt tot 17.00 uur en staat onder voorzitterschap van oud-Chef Defensiestaf, generaal b.d. A.K. van der Vlis. Inleidingen worden verzorgd door o.a. prof. dr. Volten, prof. dr. Teitler, prof. dr. Siccama, prof. dr. Tromp, dr. Honig en Igen b.d. Loos.

Deelnemerkosten voor leden van de KVBK, donateurs van de Stichting Maatschappij en Krijgsmacht en voor studenten bedragen f 35,-; (overige deelnemers f 50,-).

Inschrijving en betaling: door storting op girorekening 479513 van de Stichting Maatschappij en Krijgsmacht, Den Haag, o.v.v. „conferentie 30 november”.

Telefonisch aanmelden kan ook bij het bureau van de Stichting (070-3461259), waarna u een acceptgirokaart krijgt toegezonden. Na betaling zal uw inschrijving rond 24 november worden bevestigd.

Overzicht verdere activiteiten

3 november 1995: conferentie „Grenzen van tolerantie”. Organisator: NVVM, NGIZ, JASON, Studentenverenigingen. Locatie: Vredespaleis Den Haag.

6 november 1995: avondbijeenkomst „Decoding the Netherlands”. Organisator: Clingendael. Locatie: Clingendael, Den Haag.

6 november 1995: seminar „Het Nederlandse belang en de Europese integratie”. Organisator: Clingendael. Locatie: Clingendael, Den Haag.

16 november 1995: seminar „Sociale dimensie en de IGC”. Organisator: EBN, Vakbondsmuseum. Locatie: Vakbondsmuseum, Amsterdam.

28 november 1995: lezing „De Russische buitenlandse politiek”. Organisator: NGIZ. Locatie: Sofitel, Den Haag.

Machiavelli

Zijn politieke leer en zijn kijk op het krijgsbedrijf

J.F.W. van Angeren en drs. A.J. Vinke - kolonel en majoor van de Koninklijke Luchtmacht¹

Sedert Machiavelli's (1469 - 1527) geschriften roept zijn naam, naast geestdrift en fascinatie, bovenal tegenstand en afwijzing op. Hij wordt enerzijds bewonderd door lieden van politieke actie (in de politieke wetenschappen veelal aangeduid met „realisten”), actiegerichte (*no-nonsense*) politici (*Realpolitiker*), pragmatische dus, alsook door enige belangrijke denkers over de staat. Anderzijds wordt hij verguisd, in het bijzonder door hen die de politiek normatief benaderen en vooral baseren op ideologie. Zij zien politiek dus veelal door de „idealistische” bril van wat hoort, of van wat gewenst is (*Idealpolitiker*). M.n. deze laatste groep verbindt aan de naam Machiavelli voorstellingen van leugens, bedrog, achterbaksheid en gebrek aan scrupules. Hoe vaak komen we niet de negatief beladen termen tegen als „Machiavellistische politiek”, „de Machiavelli van” (en dan volgt een stad, streek, politieke partij of beweging). Hoe komt het dat aan hem vaak de uitdrukking „het doel heiligt de middelen” wordt toegeschreven, hoewel die helemaal niet van hem afkomstig is?

Interpretatiegeschiedenis twee tradities

Machiavelli heeft eigenlijk maar weinig geschreven. De commentaren op zijn werk vullen daarentegen een bibliotheek. Niet alleen in verschil-

¹ Kol Van Angeren is Hoofd van de Afdeling Militair-Strategische Aangelegenheden van de Defensiestaf. Maj Vinke is historicus.

lende tijden, maar ook in verscheidene nationale culturen heeft men zich diepgaand met hem bezig gehouden. De toon van de commentaren is vaak polemisch en daagt dus uit tot een debat. Er zijn in de interpretatiegeschiedenis twee tradities waarin de meeste commentaren kunnen worden ondergebracht.

In de ene traditie is Machiavelli niet alleen een waarnemer van het kwaad van de politiek, maar ook een instructeur van het kwaad, de oorzaak ervan. Hem worden de rampen die de onbetugelde macht veroorzaakt ten laste gelegd. Machiavelli wordt in deze traditie voorgesteld als een slechte of zelfs kwaadaardige man.

In de tweede interpretatietraditie is Machiavelli voor alles iemand die de waarheid spreekt. Hij wordt voorgesteld als een patriot of een revolutionair, als een vijand van de macht. Deze interpretatie zou de manier laten zien waarop de geheimen van de macht, nu ze eenmaal ontsluit zijn, kunnen worden gebruikt om de structuren van de macht te veranderen.

De waarheid zal wel in het midden liggen, hoewel wij ertoe neigen de tweede interpretatie meer waarheidsgehalte toe te kennen en in ieder geval meer realiteitsgehalte. Met andere woorden, in ons artikel benaderen wij Machiavelli en zijn denken vanuit een positieve invalshoek, in de aanname dat hetgeen hij ons heeft geleerd (hoewel wellicht niet leuk en soms ook verre van ideaal) de wijze waarop in de praktijk politiek moet worden bedreven, het dichtst benadert.

De context waarin Machiavelli zijn waarnemingen deed en de exacte betekenis van zijn ideeën zijn het

naar onze mening waard eens nader onder de loep te worden genomen, juist omdat er een spanningsveld bestaat tussen wat gewenst is en wat mogelijk is. Dat geldt zowel voor zijn politieke denkbeelden, als voor zijn (voor zijn tijd revolutionaire) ideeën over het militaire apparaat, d.w.z. de ontwikkelingen ervan en de gewenste organisatie. Daarmee kunnen o.m. de betekenis van Machiavelli's denkbeelden in de Nederlandse politieke arena, en meer in het bijzonder hun relatie tot de normen en waarden binnen de militaire arena, beter worden duidelijk gemaakt.

Daarom zal in dit artikel aandacht worden besteed aan Machiavelli als persoon, zijn leven, zijn omgeving en zijn manier van denken (*Machiavelli en zijn politieke leer; zijn list en bedrog toepasbare, loffelijke eigenschappen?*). Vervolgens worden in dit artikel de ideeën van Machiavelli over de militaire organisatie weergegeven (*Machiavelli en het krijgsbedrijf; lessons learned*). In een tweede artikel (*Machiavelli en de politiek-militaire arena*) zullen de kenmerken van de hedendaagse politieke arena, waarin de ideeën van Machiavelli een belangrijke rol spelen, worden geplaatst naast die van de militaire arena. Getracht zal worden de fricties te identificeren.

Machiavelli en zijn politieke leer

Zijn list en bedrog toepasbare, loffelijke eigenschappen?

In dit artikel wordt een schets gegeven van de man die bekend staat als

de grondlegger van de wetenschap van de politiek; de man die – wat nog niemand tot dan toe had gedaan – de politiek beschouwde als een op zichzelf staande wetenschap, als een autonoom studie-object, dat los van zedelijkheid en godsdienst, vroeg om eigen methoden en benaderingswijzen. Aangezien iedereen die Machiavelli wil beoordelen dient te weten dat deze ambtenaar leefde in een tijd waarin alles op losse schroeven was komen te staan, kan zijn naam niet los worden gezien van de tijd en de omstandigheden waarin hij leefde.

De internationale politieke situatie:

Het einde van de Middeleeuwen

Machiavelli leefde in een tijd van zich ontplooiende, grote veranderingen. Het was de periode waarin de grote beslissingen werden bezegeld, die het einde van de Middeleeuwen betekenden. De tijd dat Columbus zijn ontdekkingsreizen naar Amerika maakte, Luther zijn stellingen plakte aan de slotkerk te Wittenberg en Leonardo da Vinci zijn experimenten ten uitvoer bracht. Het was alsof Europa rond het jaar 1500 stond te trillen op zijn grondvesten. Europa werd aangegrepen door een vitaliteit en een energie, die voorgoed met het verleden schenen te willen afrekenen. Alles was in beweging, alles bruiste van vernieuwingsdrift. De middeleeuwse wereld had definitief afgedaan, de nieuwe tijd was begonnen.

Op het terrein van de levensbeschouwing deden zich enorme veranderingen voor. In plaats van het vroegere theocentrische wereldbeeld waarin God centraal stond en het aardse leven als een overgangsfase naar het hiernamaals werd beschouwd, kwam nu de mens zelf meer en meer in het middelpunt te staan. Maatschappelijk en sociaal veranderde er eveneens veel. De feodale adel en de geestelijkheid, de twee pijlers waarop de middeleeuwse maatschappij rustte, moesten hoe langer hoe meer wijken voor de burgerij en de koopmansstand. De politieke situatie rond 1500 werd

praktisch overal gekenmerkt door het ontstaan van grote soevereine staten. Daarin waren koningen druk bezig met het fabriceren van de instituties van de moderne staat. De monarchie werd daarbij voorgesteld als een garantie voor recht en orde; de erfelijke monarchie als de wettige vorm van publieke macht. In alle koninkrijken groeide de koninklijke macht ten koste van adel, vrijsteden of geestelijkheid. De koning belichaamde immers, aldus experts in het oude Romeinse Recht, die in die tijd bijzonder veel invloed hadden, de wil en het welzijn van het volk in zijn persoon. De koning kon de wet maken, ongeacht oude rechten of historische vrijheden onder het motto: *Quod principi placuit legis habet vigorem* („Wat de koning behaagt heeft kracht van wet”). Alle macht kwam in handen van de koning als heilzaam figuur voor de zich vergrotende nationale eenheid. Overal was het verval van middeleeuwse instellingen permanent.

De nationale politieke situatie:

Een versplinterd Italië

En temidden van dit zich innerlijk consoliderend Europees statensysteem, stond daar het chaotische Italië. Het had sedert de Oudheid het municipaal karakter behouden: de steden waren de brandpunten van het Italiaanse leven gebleven. Mede daardoor had het in de 14e en 15e eeuw op cultureel en economisch gebied in Europa de eerste plaats ingenomen. Voorts waren de steden van Italië, zo lang de handel zich concentreerde rond de Middellandse Zee, de grootste en drukste van Europa. Maar door dit municipale karakter was het land verdeeld in tal van grotere en kleinere vorstendommen en onafhankelijke stadstaten, die elkaar op alle mogelijke manieren beconcurrerden. Hierin verschilde Italië principieel van de streken in Midden-Europa, die een landelijke feodaliteit hadden. Er was in Italië geen koning om een regering of bestuur voor het gehele land op te

bouwen. De machtsverhoudingen waren daardoor wisselend en onstabiel en berustten grotendeels op het optreden van krachtige persoonlijkheden, die om hun plannen te verwezenlijken, vaak gebruik maakten van huurlegers onder leiding van *condottieri*². Koningschap, leiderschap, dictatuur en tirannie waren in Italië begrippen die elkaar benaderden. Het overheidsgezag miste de brede basis van het aloude recht. Ondanks, of wellicht dankzij deze versplinterde maatschappij, droomde men van een Italiaanse eenheid naar het voorbeeld van Frankrijk en Spanje met hun innerlijke geslotenheid. Op dat moment herleefde voorts het humanisme en daarmee de herinnering aan de antieke wereld waarin Rome (dus Italië) zo'n grootse rol had gespeeld. Maar het mag duidelijk zijn dat in het Italië van de *Renaissance* geen plaats was voor de vorming van een nationale staat. Immers, een blik op de kaart van rond 1500 toont vijf grote staten die het schiereiland verdelen: het koninkrijk Napels, het koninkrijk Venetië, het hertogdom Milaan, de Kerkelijke Staat en de republiek Florence. Politiek onafhankelijk en in macht aan elkaar gewaagd, was geen der staten sterk genoeg de ander te veroveren. Met name tegen de Kerkelijke Staat was niet op te treden.³ Hoewel te zwak om eenheid te brengen, was de Paus sterk genoeg om elk der andere heersers dat te verhinderen. Voorts maakten zijn internationale relaties hem leider van wat door velen werd gezien als de „verdorven politiek” om vreemde mogendheden te laten interveniëren.⁴ M.a.w. de Paus liet wereldlijke machthebbers die hem niet aanstonden van de troon werpen m.b.v. buitenlandse mogendheden, en hij kon die hulp krijgen (of eisen) vanwege van zijn kerkelijke machtspositie.

² Soldatenondernemers, die oorlogen „op bestelling” leverden.

³ Machiavelli gaf vaak de kerk de schuld van het verdeelde Italië.

⁴ Machiavelli stond afwijzend tegen elk geestelijk vorst. De vermenging van wereldlijk machtsdenken met kerkelijk religieuze principes was hem onwenselijk.

De Italiaanse politiek werd een web waarin men verstrikt raakte. Er heerste verwarring en „Italiaanse sluwheid” werd een bekend spreekwoord in Europa, omdat de Italiaanse politiek een platform vormde waarop de groten van die tijd konden wedijveren in wandaden. Leden van de familie der Medici werden hertogen in Florence, van de Sforza in Milaan, terwijl in de republieken Venetië en Genua kleine oligarchieën de touwtjes strak in handen hadden. Midden in deze turbulente ellende werd Machiavelli als het ware gearachuteerd.

Het leven van Machiavelli

In deze tijd van heilloze politieke verwarring, maar ook van hoogste culturele bloei, werd Machiavelli op 3 mei 1469 in Florence geboren. Florence was toen met haar meer dan 120.000 inwoners het brandpunt van Italië, het kloppend hart van de grote Renaissance. Hier werd de strijd tussen de oude en nieuwe orde uitgevochten en hier verzamelde zich wat in het toenmalige Italië betekenis had. In deze stad ontwikkelde zich de eerste moderne staatsstructuur; het werd het geboorteland van politieke doctrines en theorieën.

De toen 29-jarige Machiavelli werd op 15 juni 1498 tot secretaris en hoofd van de Tweede Kanselarij benoemd. De Tweede Kanselarij hield zich hoofdzakelijk bezig met correspondentie inzake binnenlandse aangelegenheden. Onder de Eerste Kanselarij ressorteerden in principe buitenlandse zaken en daarmee samenhangende representatieve taken. Deze verdeling was slechts theoretisch, want in de praktijk kwamen beide kanselarijen veelvuldig op elkaars terrein en in veel gevallen overlaptten hun bevoegdheden elkaar.

Op grond van zijn functie als hoofd van de Tweede Kanselarij, was Machiavelli tevens één van de zes secretarissen van de Eerste Kanselier. Zijn taak hierin bestond uit het bijstaan van de Raad van Tien, die meer in het bijzonder met de oorlog was belast. Zijn werk in het militaire bestuur

werd veelvuldig onderbroken door politieke missies. Ze behoorden tot de bijzondere taak van de secretaris voor buitenlandse zaken. Zeer belangrijk en bijzonder vormend voor Machiavelli waren deze vele diplomatieke missies. Zijn verblijf aan het Franse hof leerde hem meer over de positie van de Italiaanse stadstaten, dan over de Franse politiek. De eerste les die hij leerde was dat de Florentijnse regeringsmachine wankel en zwak was, de tweede dat het besef van haar eigen grootheid niet in overeenstemming was met haar militaire positie en rijkdom.

Een heerser moet er voor zorgen dat hij op zodanige wijze gevreesd wordt dat hij in elke geval haat weet te ontlopen. Hij zal hierin slagen wanneer hij zijn handen weet af te houden van het bezit – en de vrouwen! – van zijn burgers en onderdanen.

Machiavelli nam de eerste van deze lessen goed ter harte. Zijn politieke geschriften staan vol waarschuwingen over het talmen, het gevaar niet resoluut te schijnen en de noodzaak van snelle actie in oorlog en politiek. Zijn ontmoetingen met diverse staatslieden hadden hem geleerd dat er één les was die ze niet hadden begrepen. De fundamentele zwakte die ze allen deelden, was een fatale inflexibiliteit t.o.v. veranderende omstandigheden. Wat ze allen weigerden te erkennen was dat ze succesrijker zouden zijn geweest, indien ze hun persoonlijkheid meer hadden aangepast aan de eisen van de tijd, in plaats van te proberen hun tijd aan te passen aan hun persoonlijkheid.

Roem en verguizing

De functie van secretaris van de Tweede Kanselarij van de Florentijnse republiek – hoe belangrijk en enerverend die ook geweest moge zijn – zou hem op zich nooit die roem en verguizing hebben gebracht die hij

heeft gekregen. Lof en haat jegens hem voeren terug op de werken die hij heeft geschreven en dan in het bijzonder op de geschriften *Il Principe* en *Discorsi*. Beide handelen over staatkunde en problemen die samenhangen met het begrip macht en beide verschaffen aspecten over hetzelfde onderwerp: de opkomst en vervaloorzaken van staten en de middelen waarmee een staatsman een staat kan bestendigen.

Il Principe. Voor de eerste maal in de nieuwere geschiedenis werd in het boek *Il Principe* over de moderne nationale staat gesproken. Voor de eerste maal werd het grote, tot eenheid uitgegroeide Italië, dat in de plaats moest komen van de versplintering, tot politiek doel verheven. Machiavelli beschrijft hier het wezen van de heerschappij, de te onderscheiden soorten, de middelen om de heerschappij te behouden en de oorzaken van verlies. Hij wil heersers de weg naar behoud van de macht tonen, vooral diegenen die nieuw aan de macht zijn gekomen. Hij plaatst zich midden in de problematiek van zijn tijd en analyseert scherp de politieke situatie van Italië.

Wanneer je je tot een machtliehebber wendt met het verzoek om je te hulp te komen met zijn troepen is dat bijna altijd schadelijk. Want als ze verliezen is het met je gedaan en als ze winnen ben je aan hen overgeleverd.

Discorsi. In de *Discorsi* daarentegen, zijn omvangrijkste werk, hield Machiavelli zich uitvoerig bezig met problemen van binnen- en buitenlandse politiek, de leiding van de staat, wetten en bestuur, economie, koloniale politiek en oorlogvoering. Als leerschool voor de politiek toentertijd, gold nog algemeen de studie van de geschiedenis van het oude Rome. Wie over geschiedenis en politiek discussiëren wilde, deed er goed aan dit met voorbeelden uit de Romeinse geschiedenis gepaard te doen gaan. Dat deed Machiavelli ook. Hij zag in de

Romeinse republiek (ca. 500 – 27 v. Chr) slechts politieke grootheid. Maar naast de historische voorbeelden steunde Machiavelli ook op voorbeelden uit het toenmalige Italië. Uit al dit ontwikkelde hij zijn politieke grondstellingen.

Machiavelli verzamelde zijn ervaringen in een tijd van voortdurende burgeroorlog tussen de stadstaten. Religie, moraal en burgerlijke orde bevonden zich bovendien in verval. Hardheid en onvoorwaardelijkheid golden in de politiek als volstrekt lofelijke eigenschappen, die noch door ethische overwegingen, noch door religieuze voorschriften werden beïnvloed. Succes was slechts de minst scrupuleuze.

Uit deze ervaringen bouwde Machiavelli zijn staatsmodel op, een theoretisch ideaaltipe van de staat, die onafhankelijk van morele en religieuze overwegingen, slechts zijn politieke doel zoekt. Zijn politieke theorieën zijn niet ontwikkeld op een systematische wijze, maar gegoten in de vorm van opmerkingen over bijzondere situaties. Hieraan ten grondslag lagen

⁵ Deze voorstelling is niet moeilijk te begrijpen tegen de achtergrond van het statische karakter van het gebied rondom de Middellandse Zee. Wanneer alles zich herhaalde, waarom zou de politiek zich dan niet herhalen. De moderne ervaring van een plotselinge verandering van een gebied t.g.v. een technische innovatie was onbekend.

⁶ In deze theorie is sprake van een kringloop die begint in het natuurstadium, waarin de mensen rondzwerven als wilde dieren, maar behoefte voelen aan een gemeenschappelijke bescherming en daarom de monarchie creëren, het eerste cultuurstadium op het gebied van de politiek, daarna gevolgd door de elkaar opvolgende andere fasen: de tirannie, de decadente vorm van de monarchie; aristocratie met als decadente vorm de oligarchie; ten slotte de democratie met als decadente vorm de ochlocratie, het bewind van het gepeupel, waarna de mens zozeer de gevangene wordt van zijn begeerten en egoïsme dat de staat in zijn voegen, de wetten, begint te kraken en de mens weer terug is in het natuurstadium, weer rondzwervt als een wild dier, waarna hij langzamerhand weer aan een monarchie begint te denken als bescherming tegen alle gevaren van de natuur.

⁷ Daarmee velde hij geen oordeel over de menselijke natuur in het algemeen; hem interesseert slechts de politieke mens en zijn gedrag tegenover de staat.

dikwijls consistente gezichtspunten, die tot een politieke theorie zouden kunnen worden ontwikkeld.

In de eerste plaats dacht Machiavelli dat de geschiedenis zich herhaalde. Volgens hem ging de ontwikkeling niet voorwaarts, maar eerder in het rond, cyclisch; zij keert steeds terug naar dezelfde stations. Alle staten hadden hun steeds terugkerende existentiële crises, omdat de voorwaarden nu eenmaal waren zoals ze waren.⁵ Men kon dus wel degelijk iets leren van de Oudheid. Hij geloofde, evenals zijn tijdgenoten, dat de wereld de eeuwen door, inhoudelijk hetzelfde bleef⁶, afgezien van veranderingen van een buitenaards karakter. Studie der geschiedenis zou niet slechts de oorzaken ontdekken van de kwalen van zijn tijd, maar ook de genezing: historische gebeurtenissen konden zo onder menselijke controle worden gebracht.

Onrechtvaardigheden moet men allemaal tegelijk begaan om te bereiken dat ze minder gevoeld worden en dus minder krenkend zijn. Maar weldaden moet men, om te maken dat ze beter gevoeld worden, een voor een bewijzen.

In de tweede plaats had Machiavelli een naturalistische mensopvatting. Hij beschouwde de mens als iets definitiefs en onveranderlijks. De mens zou zich naar vaste natuurlijke wetten richten. Dit idee was rond 1500 actueel en sloot nauw aan bij de these *l'histoire se repète*. Achter bijna alles wat Machiavelli zei over politiek, lag de opvatting dat de menselijke natuur essentieel zelfzuchtig was, en dat de beweegredenen waarop een staatsman moest vertrouwen egoïstisch waren.⁷ Indien nu de mens van nature egoïstisch was, moest de staat en macht achter de wet, de enige macht zijn die de maatschappij samenhiield. Morele verplichtingen moesten worden afgeleid van wet en regering. Vanuit deze optiek was het gemakkelijk de dubbele gedragscode voor de staatsman en de burger te zien. De eerste wordt beoordeeld naar zijn suc-

ces in het vergroten van de macht, de tweede naar zijn gedrag t.o.v. de sociale groep. De heerser als stichter van de staat stond niet alleen buiten de wet, maar aangezien de wet de moraal bepaalde, stond hij ook boven deze moraal. De openheid waarmee Machiavelli dit aanvaardde is een van de belangrijkste oorzaken voor zijn slechte reputatie.

Omdat mensen slecht zijn en ze ten opzichte van jou hun woord niet zullen houden, hoef jij dit evenmin tegen hen te doen.

Machiavelli wist dat er geen definitieve oplossing in de politiek was. Succesvolle politiek eiste voortdurende aanpassing. Maatstaf voor een goede politiek waren evenwel niet morele waarden als goed en kwaad. De enige maatstaf voor de politiek was of ze doelmatig was of niet. De politiek moest zich steeds op de werkelijkheid oriënteren en de staatsman moest slechts naar rationele doelmatigheid handelen. Hij mocht zich niet door morele of religieuze waarden laten beïnvloeden. Politiek was voor Machiavelli een kunst, maar meer nog een techniek.

Ondanks loskoppeling van politiek en moraal, onderkende Machiavelli dat de christelijke wetten van moraal in het geweten van de mens een rol speelden. Begrippen als menselijkheid, goedheid, vroomheid en barmhartigheid speelden een rol in de menselijke gedachten en in de sociale omgeving. Het was dan ook met droefheid dat Machiavelli erkende dat deze morele waarden wél uit het *politieke* leven waren verdwenen. Daarin voerden overal zelfzucht, bedrog, trouweloosheid en geweld de boventoon. Van dit *feit* ging Machiavelli uit en beval ons zijn ideaaltipe van de

Zij die de hoogste macht uitoefenen moeten onplezierige dingen door anderen laten opknappen, terwijl ze zelf de plezierige dingen voor hun rekening moeten nemen.

heerser aan als werkzaam wapen, de man met een onvoorwaardelijke werkelijkheidszin. Een cynische opvatting, mede voortgebracht door zijn patriottisme en zijn wens naar eenheid van Italië en het te behoeden voor vreemde indringers en ordeloosheid.

Machiavelli en het krijgsbedrijf

Lessons learned

Toen Machiavelli tot zijn ambt als hoofd van de Tweede Kanselarij werd geroepen, was Florence reeds vier jaar in oorlog met Pisa. Zijn eerste taken waren daarom aan de daarmee samenhangende militaire activiteiten gewijd. In een advies aan de Raad van Tien verwierp hij elke vreedzame oplossing van het geschil en beval een beslissing met wapengeweld te forceren.⁸ Machiavelli had veel moeilijkheden uit de weg te ruimen. Hij schreef talrijke brieven, zond bevelen, zorgde voor soldij en aanvoer, loste meningsverschillen tussen bevelhebbers op en moest daarnaast nog het misnoegen van het volk over de hoge oorlogsuitgaven wegnemen.

Leger als machtsvorm

Aristoteles zei reeds: „*een mens, gescheiden van recht en orde, is de slechtste onder de beesten*”. Machiavelli is in zekere zin de politieke theoreticus van „de mens zonder meester”, van een samenleving waarin het individu alleen staat, met geen andere motieven dan die van het eigen egoïsme. Vandaar ook dat Machiavelli goede wetten en goede legers als fundamente van alle machtsvormen beschouwde. Maar omdat er naar zijn oordeel geen goede wetten konden zijn als er geen goede legers waren en omgekeerd, als er goede legers bestonden waren er automatisch goe-

⁸ Reeds hier treffen wij zijn onverbidde-lijkheid in zijn politieke oordeel aan. De Florentijnen volgden weliswaar zijn raad op, maar moesten nog tien jaar wachten op succes.

de wetten, heeft Machiavelli het voornamelijk over legers.

Het leger had in de Romeinse tijd een aantal veranderingen te zien gegeven. Aan cavalerie en individuele gevechten werd minder belang gehecht. Het zwaartepunt kwam tijdens de Romeinse republiek bij de gedisciplineerde infanteriefalansen te liggen. Een vorm van dienstplicht was georganiseerd op basis van een indeling naar vermogensklasse.

Het tijdvak tussen 232 en 552 werd gekenmerkt door de overgang van de Romeinse naar de middeleeuwse vorm van oorlog. In militaire termen trad in het gevecht de overmacht aan de dag van de ruitery boven het voetvolk. In de Merovingische tijd (bij benadering van 500 tot 751) traden er veranderingen op, die in de richting wezen van een soort feodaliteit. Het oude Frankische leger, samengesteld uit trouwe metgezellen van de koning en plaatselijk aangeworven manschappen, werd vervangen door een kaste van beroepssoldaten te paard. Deze schaarde zich onder de koning d.m.v. een onderhands verdrag, waarin persoonlijke en wettelijke aspecten werden gecombineerd, nl. leenmanschap en leengoed. Leenmanschap hield een fusie in van Romeinse en Germaanse opvattingen. Volgens Germaanse opvatting berustte de militaire dienst op een basis van vrijwilligheid (een opvatting die werd afgezwakt door het Gallische gebruik van gedwongen deelname aan militaire dienst) en de „gewone soldaat” van de Romeinen. Sinds de 8e eeuw baseerden de Franken de militaire dienst op het principe van wederzijdse verplichtingen. Als tegenprestatie voor de militaire dienstverlening van de vazal stond een stuk land, dat door de heer in leen werd gegeven. De toenemende welvaart van stad en land door de opbloei van handel en stijgende prijzen in de 14e eeuw, had echter een welhaast omgekeerd effect op het leenstelsel, daar dit economisch was gebaseerd op de statische feodale verplichtingen en diensten in geld of natura. Door de stijgende behoefte aan baar geld, werd de adel gedwongen veel van de dienstverle-

ningen en verplichtingen om te zetten in betalingen met contant geld. Het leenstelsel brokkelde af. De behoefte aan huursoldaten was een van de eerste tekenen; soldaten die niet alleen werden gehuurd om de feodale troepen te versterken, maar gewoon omdat het traditionele feodale leger niet langer voldeed aan de eisen van langdurige oorlogvoering. Huurtroepen zorgden zelf voor hun uitrusting en konden voor nagenoeg onbepaalde tijd in het veld blijven, i.t.t. de ongeveer veertig dagen, in sommige gevallen uitgroeiend tot drie maanden, van het feodale leger. Die moesten immers „terug” om hun „gewone” beroep weer ter hand te nemen. Aan het einde van de 15e eeuw resteerden nog slechts legers van huursoldaten; in Italië al sedert de 13e eeuw.

Huurtroepen en hulpstroepen

Machiavelli merkte op dat de legers waarmee een heerser zijn heerschappij kan verdedigen, eigen troepen, huurtroepen, hulpstroepen of een combinatie daarvan konden zijn. Echter, huurtroepen en hulpstroepen konden in zijn ogen geen genade vinden; hij vond ze nutteloos en gevaarlijk. Indien een staatsman zijn macht op huurtroepen baseerde, zou hij zich nooit sterk en veilig kunnen voelen. Deze troepen waren in de ogen van Machiavelli niet eensgezind, eerezuchtig, ongedisciplineerd en onbetrouwbaar, hoogmoedig tegenover hun vrienden en lafhartig tegenover hun vijanden en bezaten noch vrees voor God, noch trouw tegenover mensen. In vreedstijd werd je geplunderd door huurtroepen, in oorlogstijd door je vijanden. Met huurlegers verliepen veroveringen altijd moeizaam en traag, terwijl nederlagen steeds plotseling en onverwachts plaatsvonden. De reden van dit alles was volgens Machiavelli, dat huurtroepen door niets anders werden aangetrokken en door niets anders op de been werden gehouden, dan door een karig soldij. Niet groot genoeg om voor te willen sterven, maar net groot genoeg om soldaat te willen zijn, als er maar geen

oorlog werd gevoerd. Machiavelli gaf van de chaos die er in Italië heerste, de schuld aan huurtroepen.

Hulptroepen beschouwde Machiavelli als de tweede categorie nutteloze troepen. Ze konden volgens hem weliswaar soms goed en nuttig zijn, maar voor hem die ze te hulp riep, waren ze bijna altijd schadelijk. Als ze verloren was het met je gedaan, als ze wonnen was je aan hen overgeleverd.

Wie meent dat machtige personen oude beledigingen vergeten doordat ze nieuwe weldaden ontvingen, vergist zich.

Wanneer een veldheer zich met alle geweld de kans op een overwinning wilde ontnemen, kon hij het best van hulptroepen gebruik maken. Bij het inschakelen van hulptroepen was de zaak volgens Machiavelli al bij voorbaat bekeken, omdat ze een compact blok vormden en volledig aan iemand anders gehoorzaamden. Huurlegers daarentegen hadden na een overwinning meer tijd en een meer geschikte gelegenheid nodig om schade toe te brengen, omdat ze geen gesloten eenheid vormden. Indien een heerser, aldus Machiavelli, dan ook nog een derde aanstelde als aanvoerder van zo'n huurleger, kon deze niet ineens zoveel gezag krijgen om je in moeilijkheden te brengen. Kortom, bij huurtroepen was lafheid de gevaarlijkste factor, bij hulptroepen dapperheid.

Gemengde en eigen troepen

Over de derde soort troepen, nl. de gemengde, was Machiavelli wat positiever. Dit waren troepen die gedeeltelijk bestonden uit huur- en gedeeltelijk uit eigen troepen. Deze gemengde strijdmachten vond Machiavelli veel beter dan pure hulp- of pure huurtroepen, maar veel minder goed dan eigen troepen. Machiavelli staaft dit met het voorbeeld van de Romeinen, die hun ondergang tegemoet gingen nadat ze Goten als soldaten in dienst begonnen te nemen. Vanaf dat moment be-

gon de kracht van het Romeinse Rijk te verslappen. Zo kwam Machiavelli tot de conclusie dat iemand, in welke machtspositie hij zich ook bevond, nooit veilig was wanneer hij niet beschikte over eigen troepen. Een verstandig heerser heeft dan ook altijd gebruik gemaakt van een eigen krijgsmacht. Liever had hij met zijn eigen soldaten willen verliezen, dan met die van anderen te winnen.

Ontwikkelingen van de krijgskunst

Over wat een heerser op het terrein van de oorlogvoering diende te doen had Machiavelli ook eigen opvattingen. Zo moest volgens de Florentijn, iemand die de hoogste macht uitoefende geen ander doel nastreven, geen andere gedachten hebben en geen andere bekwaamheid ontwikkelen dan de krijgskunst, en de daarmee samenhangende activiteiten op het gebied van organisatie en bestuur van het leger. De belangrijkste oorzaak die een machthebber tot het verlies van zijn positie bracht, was de verwaarlozing van de krijgskunst. De oorzaak waardoor een machthebber zo'n positie kon veroveren was juist de bedrevenheid op dat terrein. Een heerser die geen verstand had van de oorlogvoering, afgezien van andere nadelige gevolgen, kon niet door zijn soldaten worden gerespecteerd en evenmin kon hij zich op hen verlaten. Hij mocht dan ook nooit zijn gedachten van het bedrijfsbedrijf afwenden. In vredetijd zou hij zich erin nog meer moeten bekwaamen dan in oorlogstijd. Volgens Machiavelli kon dit op twee manieren gebeuren: door actie en door studie. Wat het eerste betreft bedoelde Machiavelli veel organiseren, oefenen, trainen van het lichaam en terrein verkennen.

In de tweede plaats moest de heerser zich verdiepen in de geschiedenis en daarin de daden bestuderen van hen die hadden uitgeblonken. Een heerser kon op deze wijze zien hoe dezen zich bij het oorlogvoeren hadden gedragen; hij kon de oorzaken nagaan van hun overwinningen en nederlagen en

zo in staat worden gesteld de eerste na te volgen en de laatste te vermijden.

Lessons learned

De idee dat oorlog systematisch kon worden bestudeerd door historische observatie, door een selectie van succesvol organiseren en door het imiteren van krijgslisten, herleefde sterk in de Renaissance. Het was de tegenhanger van de traditionele klassieke politieke filosofie, deductieve conceptie van de geschiedenis en het besef van een universele natuurwet. Oorzaak lag ook hier in de opvatting dat fundamentele veranderingen nauwelijks bestonden, en dat het karakteristieke in de menselijke werkelijkheid als eeuwigdurend werd voorgesteld. Militaire theorie was slechts een synthese van de beste militaire modellen van het toen bekende culturele verleden van Griekenland en Rome. Ruwweg gezegd veranderde er weinig van het klassieke Griekenland tot in Machiavelli's tijd, in wat de technologische dimensie van de oorlog wordt genoemd, als in het karakter van de oorlog zelf. Ondanks veranderingen bleven wapensystemen toch een opmerkelijke gelijkenis vertonen. Militaire modellen die hierop waren gebaseerd lieten dan ook een fundamenteel wederkerend karakter zien. Historische ervaring was dus een uitgebreide proeftuin voor een beperkt aantal krijgskundige modellen. Ook Machiavelli probeerde een synthese te maken van alle militaire ervaringen van de Oudheid tot de late Middeleeuwen. Hierin verwerkte hij de klassieke conceptie van de lessen der geschiedenis, de *lessons learned*. Voor Machiavelli en zijn tijdgenoten was het een gegeven, dat ondanks historische veranderingen, mens en maatschappij in alle tijden en culturen in essentie hetzelfde bleven, omdat de menselijke natuur onveranderlijk was. Geschiedenis kon hem dus lessen leren die in elke periode geldig waren. Deze opvatting, die Machiavelli's werk domineerde, was van beslissende invloed op zijn militaire gedachten.

De reden voor Machiavelli's warme militaire belangstelling ligt voor de hand: hij beschouwde kracht en macht als hoogste goed in de binnen- en buitenlandse politiek. Wilde een staat overleven, dan diende zij steeds meer macht te verzamelen. Een gezonde staat was een imperialistische staat, gericht op veroveringen, het evenbeeld van het oude Rome. Hij trachtte de lessen van de militaire geschiedenis te analyseren en toe te passen in een compleet schema voor het leger. De militia, het nationale leger bestaande uit burgers om hun „patria” te verdedigen, werd vanuit sociaal en militair oogpunt als enige juiste vorm van militaire organisatie gezien. Deze had zijn waarde bewezen in de hoogtijdagen van de Griekse stadstaten en nog meer in de Romeinse republiek. In modernere tijden verklaarde deze vorm de buitengewone kracht van de kleine Zwitserse republiek. In Machiavelli's tijd werd de negatieve rol gedemonstreerd door a-loyale, verkrachtende, verraderlijke en laffe *condottieri*, die gevaarlijker waren voor hun werkgever dan voor hun vijand. Zij waren verantwoordelijk voor het verval van de internationale status van de Italiaanse stadstaten. In Machiavelli's opvattingen vormde de infanterie de kern van de strijdkrachten. Onder normale omstandigheden kon zij de felste cavale-

Goede raadgevingen, van wie ook afkomstig, moeten hun oorsprong vinden bij de intelligentie van de heerser en niet dat de intelligentie van de heerser voortkomt uit goede raadgevingen.

riecharges weerstaan. Deze les was veelvuldig door de Grieken en Romeinen gedemonstreerd, maar met het verval van het Romeinse Rijk kwam deze stelling enigszins in de verdrinking.

Heel verrassend en tot verbijstering van ridderlijk Europa, werd de belangrijke rol van de in carré optredende infanterie, opnieuw gedemonstreerd door de Zwitsers op de slagvelden van Bourgondië en Italië. Ook Machiavelli bleef in flexibele, wendbare en elkaar wederzijds bijstaande carrés het volste vertrouwen houden. Toch duurde het maar kort voor zijn militaire ideeën door het volle gewicht van de historische verandering

Wanneer een heerser het commando voert over veel troepen moet hij zich er absolut niets van aantrekken als hij zich de reputatie van wreedheid op de hals haalt.

werden ondergraven. Reeds in Machiavelli's dagen werd de oude vorm van oorlogvoeren revolutionair gewijzigd door de introductie van het vuurwapen. De nieuwe vuurwapens konden volgens hem niet in het oude framework van het krijgsbedrijf worden gepast. Indien commandanten op de infanterie en op de vertrouwde methode zouden vertrouwen, dan was volgens Machiavelli artillerie nutteloos en hun rol kon niet genoeg worden onderschat. Pogingen om vuurwapens als onbelangrijk en onbetekend af te doen, vonden geen gehoor toen hun belang op het slagveld groter en krachtiger werd.

Oordeel

Hoe kon Machiavelli, beroemd door zijn diepe en eenvoudige inzicht in de complexiteit van menselijke relaties, politiek en maatschappij, zo voorbijgaan aan een van de belangrijkste mijlpalen van de militaire geschiedenis? Belangrijk omdat de kosten van vuurwapens in het algemeen, en die van een artillerietrein in het bijzonder, de draagkracht van een commandant te boven gingen en de logische consequentie hiervan was, dat de krijgsmacht onder het beheer van de monarchie kwam, het enige machtsinstrument dat in staat was de voor de moderne uitrusting benodigde fondsen bijeen te brengen. Met recht kan dan ook worden betoogd, dat de opkomst van vuurwapens en hun groeiend belang heeft geleid tot een verdere machtsconcentratie in wereldlijke handen. Het deed de monarchie boven de Kerk uitrijzen en maakte dat de oorlog van een morele krachtmeting, een politiek instrument werd. Waarschijnlijk trok de kunst van het oorlogvoeren in de geschiedenis hem te zeer, niet slechts haar geest maar ook haar vorm. De lessen uit de geschiedenis, de *lessons learned*, verhief hij tot norm. Toch ligt de reden voor zijn mistasten dieper. Dit kan slechts worden begrepen in de context van zijn concepties van geschiedenis en theorie. Zijn manier van denken in het trachten artillerie te overwinnen,

Literatuur

- E. Barincou – *Niccolo Machiavelli in Selbstzeugnissen und Bilddocumenten*. Hamburg (1958).
- A. Ehnmark – *De geheimen van de macht. Een essay over Machiavelli*. Stockholm (1986).
- N. Machiavelli – *De Heerser*. Amsterdam (1981).
- N. Machiavelli – *De Vorst*. Uit het Italiaans vertaald, ingeleid en van aantekeningen voorzien door dr. J.F. Otten. Gommer/Becht (1990).
- N. Machiavelli – *Gedanken über Politik und Staatsführung*. Deutsche Gesamtausgabe. Stuttgart (1977).
- R.R. Palmer and J. Colton – *A History of the Modern World*. New York (1978).
- G.H. Sabine en Th. L. Thorson – *A History of Political Theory*. Indiana University, USA (1981).
- Q. Skinner – *Machiavelli*. Oxford (1981).
- H. Williams, M. Wright en T. Evans (red) – *International relations and Political Theory*. Open University Press, Buckingham (1993).
- K. van der Pijl – *Wereldoorlog en Machtspolitiek, visies op de internationale betrekkingen van Dante tot Fukuyama*. Het Spinhuis (1992).
- R. A. Dahl – *Modern political Analysis*. Prentice Hall Inc. (1963).
- M. de Cervantes Saavedra – *De geestrijke ridder Don Quichot van de Mancha*. Vertaling J.W.F. Werumeus Buning en C.F.A. van Dam (12e druk) Querido (1993).

ligt in het zoeken naar analogie in de Oudheid. Toen kon de infanterie tegen aanvallen met olifanten altijd een remedie vinden de charges te ontwijken. Nog gemakkelijker zouden ze een remedie vinden tegen de artillerie van zijn tijd. Machiavelli kon vuurwapens als een belangrijke militaire en politieke innovatie niet accepteren omdat dit niet alleen zijn model voor de militaire organisatie en haar waarden (het Romeinse leger) ondermijnde, maar ook de fundamenten van zijn historische en theoretische visie. Het toekennen van een groot belang aan het gebruik van vuurwapens, zou een

fundamentele verandering zonder historische precedent zijn geweest in de goed bekende, steeds terugkerende patronen van oorlogvoering. De lessen van 2000 jaar historisch perspectief zouden overboord kunnen worden gezet.

Het klassieke erfgoed bleef de intellectuele achtergrond en bron van historische referentie voor militair denken vormen tot het einde van de 18e eeuw. Het besef van een fundamentele historische verandering begon te leven met de *Verlichting*. Een nieuwe houding t.o.v. het verleden, inclusief de militaire geschiedenis, ontstond

aan het einde van de 18e eeuw. In een directe reactie op het militaire denken van de Franse *Verlichting* schreef de Pruisische kolonel Tempelhoff, dat theorie moest worden gebaseerd op contemporaine ervaring en niet op de geschiedenis van Grieken en Romeinen. De eenduidigheid van historische ervaringen als basis voor de oorlogstheorie verdween in de vroeg moderne periode. Dit kwam omdat deze ontwikkeling meer werd gevoed door het onderschikken van alle regels (ook die van de oorlog) dan aan de regel van de rede.

(SLOT VOLGT)



***U bent lid van de Koninklijke Vereniging
ter Beoefening van de Krijgswetenschap,***

tevens actief dienend officier van de KL of KLu, en u gaat de dienst verlaten?

Meldt u dat dan even aan de ledenadministrateur

(Karel Doormanlaan 274, 2283 Rijswijk),

dan wordt ervoor gezorgd dat u de Militaire Spectator blijft ontvangen!

Loopbaanprognose

Een bijzonder project

C.D.A. Blankestijn, J.J.N. van Horssen en drs. G. Schäfer - resp. kolonel der intendance, luitenant-kolonel der genie en adviseur beleidsevaluatie

In 1994 is het project Loopbaanprognose (LOPRO) uitgevoerd in de KL. Doel hiervan was duidelijkheid te verschaffen aan het Beroepspersoneel Onbepaalde Tijd over zijn toekomstmogelijkheden in de KL. Hiermee beoogde de Bevelhebber der Landstrijdkrachten de onrust onder het personeel weg te nemen, die was ontstaan na het uitkomen van de Prioriteitennota. Het personeel werd ingedeeld in drie categorieën (zie kader). In welke categorie betrokken militair werd ingedeeld werd hem/haar meegedeeld in een persoonlijk gesprek. De Directie Personeel KL is hierover niet geïnformeerd. Daardoor heeft de indeling het karakter van een advies, waaraan geen rechtspositionele consequenties zijn verbonden.

LOPRO was een bijzonder project. Het was groot: er zijn 13.500 loopbaanprognosegesprekken gevoerd. De tijd was beperkt: het project moest binnen een jaar gerealiseerd zijn, terwijl bij aanvang nog niet was vastgesteld hoe het moest gebeuren. Het was target nummer één van de Bevelhebber, waarmee het belang werd benadrukt dat hij aan dit project hechtte. Maar ook de uitvoering was bijzonder.

In dit artikel zal, na een korte schets van het verloop van het project, op drie bijzonderheden worden ingegaan: het gebruik van evaluatie en de resultaten daarvan, de decentrale uitvoering en de voorlichting. Tot slot wordt een conclusie gegeven, alsmede enkele aanbevelingen voor volgende projecten. We willen u met dit artikel verslag doen van de wijze waarop het project LOPRO is verlopen en hopen dat u bruikbare elementen en

ideeën opdoet, indien u zelf bij projecten bent betrokken.

Verloop van het project LOPRO

Een korte schets van het project LOPRO. Het project kende twee doelstellingen, die zijn verwoord in de instellingsbeschikking. Ten eerste: „Het verschaffen van duidelijkheid aan de beroepsmilitairen onbepaalde tijd over hun toekomstmogelijkheden binnen de nieuwe KL-organisatie”. Ten tweede: „Het verschaffen van duidelijkheid aan de organisatie over de kwaliteiten van het individu, alsmede de toekomstige vullings situatie binnen de KL en het vastleggen van de gegevens (niet de categorie-indeling) in een databank t.b.v. de bestandsbeheerders van DPKL”. De eerste doelstelling had daarbij de hoogste prioriteit.

Na het verschijnen van de Prioriteitennota, ontstond in mei/juni 1993 een discussie in het maandblad FLEX over het al dan niet „*label*len” van het personeel. Hiermee werd bedoeld, het per personeelslid aangeven of hij/zij in de KL kon blijven of niet. Dit werd nodig geacht om de grote onrust weg te nemen. De methode van „*label*len” was echter sterk omstreden, m.n. de bonden waren fel tegen. Na deze discussie is door de Directie Personeel onderzocht hoe het personeel voldoende duidelijkheid kon krijgen. Hieruit is het idee van de loopbaanprognose ontstaan. In een proef bij twee deelbestanden, majoors der intendance en opperwachtmeesters der

cavalerie, is vervolgens de uitvoerbaarheid onderzocht. Naar aanleiding van de resultaten van deze proef is door de Directie Personeel aan de Bevelhebber voorgesteld de loopbaanprognose uit te voeren als een project. De werklast was nl. zo groot, dat de staande organisatie dit niet kon realiseren. Eind 1993 besloot de Bevelhebber het project uit te voeren; het moest binnen 18 maanden zijn afgerond en 90% van de gesprekken moest in 1994 zijn gerealiseerd. Daarbij moesten alle Beroepsmilitairen Onbepaalde Tijd, tot en met de rang van luitenant-kolonel (met uitzondering van de gebrevetteerden), erbij worden betrokken. Ondanks de ervaring opgedaan in de proef, was op dat moment niet duidelijk hoe het project zou worden uitgevoerd. Toen in januari 1994 de ongeveer 100 vaste en 80 part-time projectmedewerkers zich in Amsterdam meldden, bleek er nog veel niet te zijn geregeld. De werkwijze moest nog worden vastgesteld en er waren nog geen middelen aanwezig. Dit maakte de start van het project nogal rommelig, maar na enige tijd konden de commissies aan de slag. Het project bestond uit 36 commissies, ingedeeld naar wapen/dienstvak of specialistencategorie en naar officieren/onderofficieren. Daarnaast bestond het project uit de leiding, drie coördinatoren, enige adviseurs en ondersteuning (zie afb. 1). Elke commissie bestond uit een voorzitter (veelal een kolonel of luitenant-kolonel van het betreffende wapen of dienstvak), een plv. voorzitter (luitenant-kolonel of majoor), een secretaris (majoor of kapitein) en een 2e

secretaris (adjutant of sergeant-majoor). De voorzitter en plv. voorzitter waren part-time leden.

De commissies bekeken iedere militair uit hun bestand aan de hand van de door de projectleiding ontwikkelde LOPRO-werkinstructie. Daarin was aangegeven waarnaar de commissie moest kijken en hoe de onderwerpen (in grote lijnen) moesten worden gewaardeerd. De commissies hadden voldoende vrijheid binnen de richtlijnen van de werkinstructie, de bijzondere kenmerken van hun wapen/dienstvak/categorie tot hun recht te laten komen. Met de gegevens uit de personeelsdossiers en de door het personeel zelf ingevulde vragenlijsten, kon de commissie een rapport opstellen per militair en op basis hiervan werd vervolgens door de commissie de categorie-indeling vastgesteld. Gelijktijdig werd door de Directies Operatiën en Personeel het functiebestand voor de KL in 1998 opgesteld en daarna omgezet in een geprognosticeerd personeelsbestand 1998. Dit moest voldoende gedetailleerd zijn om vervolgens de gegevens van de categorie-indeling per commissie ermee te vergelijken. Hieruit kon per deelbestand worden vastgesteld of er in 1998 voldoende functies zouden zijn voor het huidige personeel. Bij de meeste deelbestanden bleken er voor

de categorie 1-personeel en een groot deel van de categorie 2-personeel voldoende functies te zijn. In enkele deelbestanden (onderofficieren motor-technici, kok/chef-hofmeester en materieelbeheerder) bleken er onvoldoende functies te zijn, zelfs voor het personeel dat was ingedeeld in categorie 1. Na de vergelijking is voor iedereen een advies opgesteld. Dit is vervolgens door de (plv.) voorzitters van de commissies in een persoonlijk gesprek aan de militair verteld. Als voorbereiding op de gesprekken hebben alle (plv.) voorzitters een training gevolgd bij het Opleidingscentrum Didactiek en Militair Leiderschap. Om de dossiers te actualiseren zijn na de gesprekken de gegevens van de militairen, zonder de categorie-aanduiding, overgedragen aan de Directie Personeel.

We gaan nu nader in op de eerste van de drie onderwerpen: het gebruik van evaluatie en de resultaten daarvan.

Evaluatie

Op verzoek van de projectmanager is door de Sectie Beleidsevaluatie (DEBKL) en de Afdeling Gedragswetenschappen (DPKL) een evaluatie van het LOPRO-project gepland en uitgevoerd. Eerst zullen we aangeven

waarom de evaluatie is uitgevoerd en hoe dit is gedaan. Tot slot vermelden we de belangrijkste resultaten van de evaluatie-onderzoeken.

Waarom het LOPRO-project evalueren? Evaluatie moet antwoord geven op de volgende kernvragen: „In hoeverre is het doel bereikt?“, „In hoeverre heeft het project bijgedragen aan het bereiken van het doel?“ en „Welke neveneffecten zijn opgetreden?“ Deze informatie is vooral van belang voor de opdrachtgever, in dit geval de Sous-chef Personeelszaken namens de Bevelhebber. Die wil weten of het door hem gestelde doel is bereikt en of het probleem dat hij heeft onderkend, daarmee ook is opgelost. De projectleiding heeft ook belang bij deze informatie, omdat ze daarmee verantwoording kan afleggen over de effecten van het project. Op basis van deze informatie kan de opdrachtgever eventueel nadere maatregelen nemen, indien het probleem bijv. niet geheel is opgelost. Om de uitkomst van het project maximaal te laten profiteren van het middel evaluatie, zijn naast de eindrapportage ook tussentijdse rapportages gemaakt om bijsturing tijdens de uitvoering mogelijk te maken. In totaal zijn drie evaluatieonderzoeken uitgevoerd. De evaluatie had dus tot doel de effecten van het project vast te stellen en om tussentijdse sturing tijdens de uitvoering mogelijk te maken.

Hoe is de evaluatie aangepakt? Eerst is een beeld gevormd van het project aan de hand van het evaluatiemodel. Dit is een door de Sectie Beleids-evaluatie ontwikkeld model, dat als startpunt dient voor beleidsevaluaties. Het geeft de belangrijkste elementen van het project weer in hun onderlinge verband, ten behoeve van een evaluatie. In afb. 2 is het model toegepast op het LOPRO-project.

Het model begint links in de cirkel met het probleem: wat is de reden dat er beleid ontwikkeld moest worden? Vervolgens wordt in de rechtercirkel aangegeven wat het doel van het beleid is: wat moet het beleid teweeg brengen? In het linkervierkant worden de beleidsdocumenten genoemd:

Afb. 1 Structuur van de LOPRO-organisatie

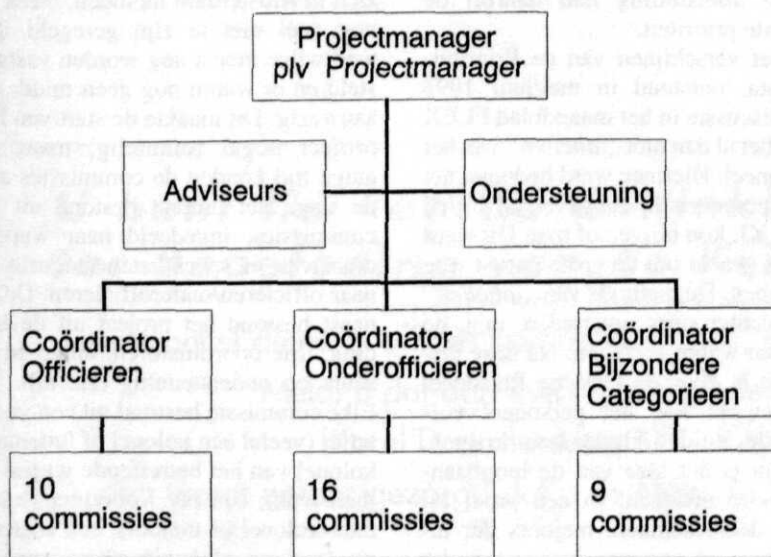

Project Loopbaanprognose

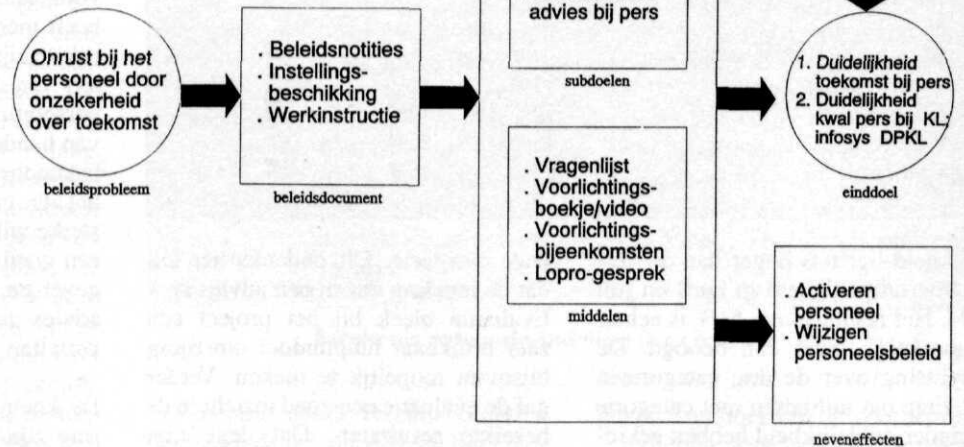

Afb. 2 Model Loopbaanprognose. Het project kernachtig weergegeven in evaluatiemodel

waar staat het beleid beschreven, in welke documenten, brieven, interne memoranda, vaste orders is het beleid terug te vinden? In het volgende blok wordt de zogenoemde beleidstheorie vermeld. Deze geeft aan hoe de beleidsmaker denkt het gegeven doel te bereiken. Welke middelen moeten via welke tussenstappen tot het gewenste eindresultaat leiden? De tussenstappen zijn daarbij aangegeven in de vorm van subdoelen. De laatste twee blokken hebben een extern en een onbedoeld karakter. De externe invloeden hebben effect op het eindresultaat, zonder dat de beleidsmaker dat in de hand heeft. De neveneffecten ten slotte zijn onbedoelde gevolgen van het beleid. Deze kunnen zowel positief als negatief zijn.

Bij invulling van het model voor het LOPRO-project kwamen enkele opvallende zaken naar voren. Zo ontbraken beleidsdocumenten, waarin de overwegingen stonden om tot het project te komen, vrijwel geheel. Ook de externe invloed van verdere bezuinigingen, waardoor het geprognostiseerde personeelsbestand op losse schroeven zou kunnen komen te staan, was sterk

aanwezig. Op basis van het ingevulde evaluatiemodel zijn vervolgens drie onderzoeken uitgevoerd. Het eerste was gericht op de effecten van de voorlichtingscampagne. De Afdeling Gedragswetenschappen heeft twee NIPO-enquêtes (april en juli 1994) uit laten voeren om deze effecten te meten. Het tweede onderzoek was gericht op de beleidsfase voorafgaand aan het project en op de werkwijze binnen het project. De Sectie Beleidsevaluatie heeft interviews gehouden bij alle sleutelfunctionarissen, een enquête gehouden onder alle projectleden en een documentenonderzoek gedaan. In augustus is een interimrapport uitgebracht. Hierdoor konden de bevindingen nog door de projectleiding en commissies worden gebruikt voordat de gesprekken begonnen.

Het derde onderzoek was gericht op de uitvoering en effecten van de LOPRO-gesprekken. Een maand na aanvang is door het NIPO een telefonische enquête gehouden onder 500 militairen die een gesprek hadden gehad. De resultaten waren zodanig, dat geen bijsturing nodig werd geacht.

Wat zijn nu de voornaamste resultaten van de evaluatie? De beleidsfase voorafgaande aan het project is als oplossingsgericht te kenmerken. In een vroeg stadium (medio 1993) was al gekozen voor het idee alle personeelsleden te categoriseren en het resultaat vervolgens aan hen bekend te stellen. Andere mogelijke oplossingen voor het probleem zijn niet overwogen. Bovendien bleek het gekozen doel „duidelijkheid voor het personeel” minder duidelijk dan gedacht. Veel militairen bedoelden met duidelijkheid namelijk zekerheid, en dat kon het project niet geven. Een betere analyse van het probleem en het ontwikkelen van meer alternatieve oplossingen, was de uiteindelijke effectiviteit zeker ten goede gekomen.

In hoeverre het einddoel werd bereikt, is gemeten met de vraag: „Heeft u door het LOPRO-gesprek voldoende duidelijkheid gekregen over uw toekomstmogelijkheden bij de KL?”. In tabel 1 is aangegeven hoe dat werd beantwoord. Tevens is aangegeven wat de verwachtingen van het personeel waren voordat de gesprekken waren gevoerd. De uiteindelijke dui-

Tabel 1 Duidelijkheid over de toekomst bij de KL

	JA	NEE	Weet niet
Verwachting voor voorlichting april 1994	44%	46%	10%
Verwachting na voorlichting juli 1994	46%	48%	6%
Mening na LOPRO-gesprek:			
Gehele groep	51%	46%	3%
Categorie 1	52%	44%	4%
Categorie 2	45%	52%	3%
Categorie 3	55%	45%	0%

delijkheid ligt iets hoger dan de verwachte duidelijkheid in april en juli 1994. Het resultaat van 51% is echter aanmerkelijk lager dan beoogd. De uitsplitsing over de drie categorieën laat zien, dat militairen met categorie 2 minder duidelijkheid hebben gekregen dan de andere categorieën. De verschillen zijn echter kleiner dan verwacht. Categorie 2 betekende immers een onduidelijke toekomst. Als redenen voor het ervaren van onvoldoende duidelijkheid werden vooral genoemd: de onzekere toekomst (waarover geen duidelijkheid te geven was) en het niet krijgen van zwart-op-wit-garanties (men zocht zekerheid en geen duidelijkheid). De *Novemberbrief* die op dat moment bijna uitkwam, heeft zeer waarschijnlijk het resultaat negatief beïnvloed. De wijze waarop het advies is opgesteld en waarop de gesprekken zijn gevoerd, werden als goed beoordeeld. De toegekende categorie werd door 84% als juist aangemerkt. Hierbij zaten overigens grote verschillen per categorie: van de categorie 1 vond 99% de toekenning juist, voor categorie 2 was dit 32% en voor categorie 3 65%. Vooral de categorie-2-militairen zijn het oneens met de indeling en geven aan dat dit vnl. komt door het (te) sterk laten meewegen van het gevolgde loopbaanpatroon, waarop ze bovendien te weinig invloed hebben kunnen uitoefenen. Een gevoel van „ik heb altijd gedaan wat de KL van mij vroeg en daarvoor word ik nu gestraft” leeft bij veel militairen in

deze categorie. Dit ondanks het feit dat de indeling alleen een advies is. Evaluatie bleek bij het project een zeer bruikbaar hulpmiddel om tijdig bijsturen mogelijk te maken. Verder gaf de evaluatie een goed inzicht in de bereikte resultaten. Dat deze niet altijd overeenkomen met de verwachtingen, is alleen een reden te meer dit middel vaker toe te passen. Na de opzet en resultaten van de evaluatie, komt nu de decentrale sturing in het project aan de orde.

Decentrale uitvoering

De structuur van het project is aangegeven in afb. 1. De besturing is echter niet volgens deze structuur verlopen. In afb. 3 is dit schematisch weergegeven. Vanwege de grote omvang van de projectorganisatie en de geringe overlap tussen de bestanden van de commissies, heeft de projectmanager besloten de commissies aan te sturen met een managementcontract. Hierin was vastgelegd wat de commissies wanneer zouden opleveren en binnen welke randvoorwaarden dit moest gebeuren. Een belangrijke randvoorwaarde daarbij was de werkinstructie, waarin de wijze van categoriseren was aangegeven. Dit om voldoende gelijkheid tussen de diverse deelbestanden te verzekeren. In de uitvoering hadden de commissies grote vrijheid. Wat zijn de voordelen en knelpunten gebleken van deze wijze van sturen?

De voordelen blijken duidelijk uit de geleverde effectiviteit. Het werk van de commissies, opstellen advies en voeren LOPRO-gesprek, werd door de militairen uit hun bestand als goed beoordeeld (derde evaluatieonderzoek). Dit succes, en dat is het zeker gezien de vele sceptische reacties voor aanvang van de gesprekken, heeft meerdere oorzaken. De belangrijkste zijn: de selectie van de voorzitters van de commissies op grond van persoonlijke kwaliteiten, de vrijheid van handelen van deze voorzitters, de bekendheid van de commissies met het te categoriseren personeel, de sterke wil van de commissieleden om een goed advies aan hun collega's te geven en het feit dat de voorzitters het advies zelf aan de militair moesten vertellen.

De knelpunten bij de decentrale sturing zijn de onduidelijkheid over de taken en bevoegdheden van de coördinatoren, en de diverse pogingen van de projectleiding om bepaalde (veelal uitvoerende) zaken toch centraal aan te sturen. Doordat de wijze van sturing niet bij alle medewerkers voldoende bekend was, was de plaats en functie van de coördinator onduidelijk. Volgens het organisatieschema uit de instellingsbeschikking hadden ze een lijnfunctie, maar volgens de (mondeling doorgegeven) sturingswijze vervulden ze een adviesfunctie. Deze onduidelijkheid heeft het intern functioneren in bepaalde gevallen negatief beïnvloed. De projectleiding heeft bovendien een aantal pogingen gedaan om centraal zaken te regelen voor de commissies, die daaraan geen behoefte hadden. Dit leidde op de afstemvergaderingen van de leiding met de voorzitters soms tot verhitte discussies. Uiteindelijk is het decentrale principe doorgevoerd en heeft de leiding zich facilitair opgesteld. Al met al is de decentrale wijze van sturen een goede keus geweest. Bedacht moet echter worden, dat de mogelijkheden voor de projectleiding om in te grijpen sterk verminderen en dat de taken en bevoegdheden goed moeten worden afgebakend en aan iedereen duidelijk moeten worden gemaakt.

Voorlichting

Voorlichting was van groot belang, omdat de medewerking van het KL-personeel, alsook het vertrouwen in de LOPRO-organisatie noodzakelijk was voor het welslagen van het project. De medewerking van het personeel was vereist, omdat zij zelf een groot aantal gegevens moest leveren, op basis waarvan de LOPRO-organisatie hen in een categorie indeelde. Het vertrouwen van het personeel in de organisatie was van groot belang, omdat de organisatie een advies gaf over de loopbaan van de individuele militair. Wanneer de militair geen vertrouwen zou hebben in de inhoud van het advies, zou het advies ook geen effect hebben op het handelen van de militair. Een goede voorlichting over het project was dan ook noodzakelijk. De voorlichtingsactiviteiten bestonden uit het beschikbaar stellen van een boekje en een video. Daarnaast werd er een aantal artikelen gepubliceerd in diverse KL-bladen en werden er voorlichtingsbijeenkomsten gehouden door commandanten en hun personeelsfunctionarissen. De projectleiding had bewust gekozen de uitvoering van de voorlichting over te laten aan de lijnfunctionarissen. Ze was

Categorie 1 : Militairen die algemeen inzetbaar zijn in de groep van functies waarvoor ze zijn bestemd, alsmede in zogenoemde algemeen functies. Naar verwachting zal voor deze militairen ook in de toekomst een functie in de KL beschikbaar zijn.

Categorie 2 : Militairen die op bepaalde gronden beperkt indeelbaar zijn in de groep van functies waarvoor ze zijn bestemd en/of in de zogenoemde algemeen functies. Of er in de toekomst nog een functie voor deze militairen beschikbaar is, is afhankelijk van de aard van de beperkte indeelbaarheid.

Categorie 3: Militairen die op bepaalde gronden in één of slechts enkele functie(s) indeelbaar zijn en/of niet langer voldoen aan de algemene militaire geschiktheidseisen. De in deze categorie ingedeelde militairen dienen er ernstig rekening mee te houden dat er in de toekomst geen functie voor hen beschikbaar zal zijn.

Betekenis categorie-indeling (bron brochure LOPRO)

van mening, dat de verantwoordelijkheid voor de personeelszorg ligt bij de commandant en dat het project niet in deze verantwoording moest treden. Bovendien werden de commandanten (die zelf veelal niet werden gecategoriseerd) zo meer betrokken bij de loopbaanprognose. De projectorganisatie verzorgde de benodigde middelen om het de commandanten mogelijk te maken goede voorlichting te

geven. Het doel van de voorlichtingsactiviteiten was het informeren van het personeel over de werkwijze bij het categoriseren en de gang van zaken bij het project. Hiermee hoopte men tevens een vertrouwensbasis te creëren voor de acceptatie van het LOPRO-advies. Omdat de projectleiding geen zicht had op de uitvoering van de voorlichtingsactiviteiten, is een evaluatieonderzoek gehouden. Met twee telefonische enquêtes, één voor (april 1994) en één na (juli 1994) de voorlichting, kon het effect worden gemeten. Bij ongeveer 70% van de ondervraagden is er voorlichting gegeven over Loopbaanprognose. Deze is voornamelijk door de commandant en/of de personeelsfunctionaris gegeven. Over het algemeen werd de voorlichting hoog gewaardeerd (rapportcijfer 7,3). De waardering voor de videoband (6,8) en de brochure (7,2) was eveneens naar tevredenheid. Van het personeel gaf 81% aan dat het na de voorlichting duidelijk was hoe de loopbaanprognose tot stand kwam. Vóór de voorlichting was dit slechts 44%. Het informatieve doel van de voorlichting is grotendeels behaald. Desondanks bleef het vertrouwen in het effect van LOPRO laag. Het percentage van de militairen dat aangaf na het advies duidelijkheid te hebben, bleef voor en

Afb. 3 Sturing binnen het LOPRO-project.
Voor de commissies grote mate van vrijheid in de uitvoering

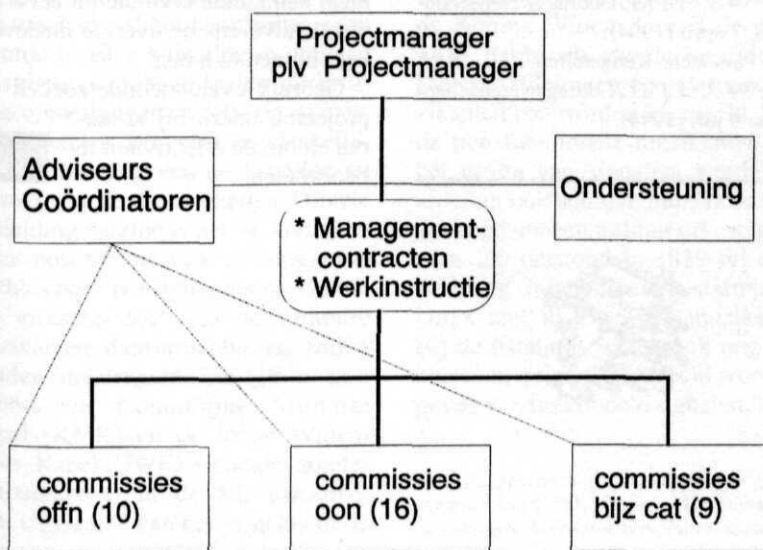

na de voorlichting vrijwel gelijk (zie tabel 1). Geconcludeerd kan worden dat de voorlichtingsactiviteiten een goede bijdrage hebben geleverd aan de kennis over LOPRO.

Tot slot

Wat heeft het project Loopbaanprognose nu opgeleverd en wat niet? Om dit te kunnen beoordelen zullen we de voornaamste plus- en minpunten noemen, alsmede het nut van het LOPRO-advies voor de komende jaren.

Als pluspunten kunnen worden genoemd:

– de decentrale uitvoering door de

commissies heeft goed gefunctioneerd;
– de voorlichting door de commandanten heeft goed gefunctioneerd;
– de voorbereiding en uitvoering van de LOPRO-gesprekken is goed verlopen;
– het inzicht in de toekomstige functiebestanden is versneld.

Als minpunten kunnen worden genoemd:

– in de beleidsfase voorafgaande aan het project is het probleem onvoldoende geanalyseerd en zijn geen alternatieve oplossingen ontwikkeld;
– het eindresultaat voldoet niet aan de verwachtingen: onvoldoende militairen hebben duidelijkheid over hun toekomst ervaren;
– de overdracht van de verzamelde

gegevens aan de Directie Personeel verliep moeizaam.

Heeft het LOPRO-advies na de *Novemberbrief* en de vele *Task forces* nog wel nut? Door de nog komende wijzigingen in het functiebestand neemt de waarde van het advies zeker af. Dit zal vooral voor de militairen in categorie 2 gelden; hun als vrij redelijk aangemerkte kansen op werk zullen dalen. Anderzijds heeft het advies de militair inzicht gegeven in zijn plaats t.a.v. zijn collega's. Hierdoor kan hij bij wijzigingen in het functiebestand een redelijke inschatting van zijn kansen maken.

Het project Loopbaanprognose heeft binnen de mogelijkheden het maximale eruit gehaald. Dat was echter niet voldoende om tevreden te zijn. Welke lessen kunnen we nu uit dit bijzondere project trekken, zodat we een volgende keer wel tevreden kunnen zijn over het resultaat. Hoewel er natuurlijk vele lessen zijn te leren en reeds geleerd zijn, besluiten we het artikel met een drietal.

– Besteed bij een beleidsprobleem ruime aandacht aan een goede analyse en het ontwikkelen en onderzoeken van alternatieve oplossingen.

– Vul een projectorganisatie niet geheel met personeel voordat duidelijk is wat het project moet bereiken en hoe dit moet gebeuren. Formeer eventueel een kleine kern die dit eerst uitwerkt, alvorens de overige medewerkers binnen te halen.

– Gebruik evaluatieonderzoeken om projecten intern bij te sturen en om de effectiviteit te beoordelen.

Literatuur

C.D.A. Blankestijn – *Eindrapport Vaststelling kwaliteitsinventarisatie maajors der intendance*, september (1993).

C.D.A. Blankestijn – *Eindrapport Categorie-indeling militair personeel voor onbepaalde tijd*, september (1994).

Wie kan blijven – *FLEX*, mei (1993).

Ingezonden – *FLEX*, juni (1993).

GW-documentnummer 94-19 – *Loopbaanprognose tussen-evaluatie*, DPKL/Gedragwetenschappen, november (1994).

J.J.N. van Horssen, G. Schäfer, S.H. Springer – *Evaluatie Project Loopbaanprognose: interimrapport*. DEBKL/Sectie Beleidsevaluatie en DPKL/Gedragwetenschappen, augustus (1994).

J.J.N. van Horssen, G. Schäfer, S.H.

Springer – *Evaluatie Project Loopbaanprognose: eindrapport*. DEBKL/Sectie Beleidsevaluatie en DPKL/Gedragwetenschappen, februari (1995).

J.J.N. van Horssen e.a. – *Effectief Evalueren: een handleiding voor beleids-evaluatie in de Koninklijke landmacht*. DEBKL/Sectie Beleidsevaluatie, november (1993).

Instellingsbeschikking projectorganisatie loopbaanprognose DPKL, 10 januari (1994).

Panel Personele Kengetallen KL – *PPK no: 94-1*. DPKL/Gedragwetenschappen, 7 april (1994).

Panel Personele Kengetallen KL – *PPK no: 94-2*, DPKL/Gedragwetenschappen, 8 juli (1994).



Korpsen en kapellen: een keerpunt

Muziek bij de Koninklijke Landmacht

mr. C.H. Blok - kolonel van de militair juridische dienst

C'est le ton qui fait la musique.

Het is lange tijd geleden dat een goede uitvoering van militaire operaties slechts mogelijk was met de inzet van militaire muzikanten. Met het geven van allerlei signalen ondersteunden zij de commandovoering tijdens het gevecht. Thans vervult de muzikant slechts een ornamentale rol. Bij een grote verscheidenheid aan militaire, maar ook civiele plechtigheden en evenementen, zijn de militaire orkesten niet meer weg te denken. Toch is vanaf de stichting van het Koninkrijk bij achtereenvolgende reorganisaties van de Koninklijke Landmacht geen instituut zo vaak ingrijpend van omvang en inhoud gewijzigd, als juist de militaire muziek. Zij mag zich echter verheugen in een grote betrokkenheid van commandanten, oud-commandanten en vrienden, zeker in tijden waar een wijziging of het voortbestaan aan de orde is. Elke wijziging in omvang en structuur blijkt te leiden tot kritische opmerkingen en felle discussies. Momenteel is het weer noodzakelijk taak en omvang van de kapellen en korpsen aan de orde te stellen. Directe aanleiding daartoe is het op korte termijn opschorten van de opkomstplicht voor dienstplichtigen. Omdat het grootste deel van de militaire muzikanten dienstplichtig is, zullen zonder maatregelen in 1996 nog slechts de Koninklijke Militaire Kapel (KMK) en de Johan Willem Friso Kapel (JWFK) (beide zonder tamboerkorps) in de KL aanwezig zijn. Uitgaande van het gestelde in de *Prioriteitennota* (1993) en de *Novem-*

berbrief (1994) is in het volgende uiteengezet, op welke wijze ook in de toekomst militaire muziek kan worden verzorgd. Voorafgaand daaraan is een korte historische schets gegeven, waaruit blijkt, dat de huidige problematiek niet nieuw is.¹

In dit artikel zal niet worden ingegaan op de positie van het tamboerkorps *Prins Bernhard* van de Koninklijke Militaire Academie (KMA), het tamboerkorps van de Koninklijke Marechaussee (KMar) en dat van de Nationale Reserve (Natres). Deze korpsen bestaan niet uit beroepsmuzikanten, maar uit cadetten, marechaussees met een andere functie en uit reservisten.

Historie: de strijd om het bestaan

Bij Koninklijk Besluit verordonneerde Koning Willem I op 3 december 1818, dat bij elk van de zeventien infanterie-afdelingen een formatie muzikanten zou worden ingedeeld. Naast de tien functionele muzikanten voor het geven van signalen, werden per afdeling ook achttien muzikanten toegevoegd om een militair orkest te vormen. Zo ontstond in 1819 bij de 1e Afdeling Infanterie een stafmuziekkorps met in totaal 28 muzikanten. Bij de bataljons waren ook nog tamboers en pijpers ingedeeld voor het geven van functionele signalen. Na de

opheffing van de muziekkorpsen in de periode 1843-1875 vond in het laatste jaar heroprichting plaats en werd de naam Stafmuziekkorps van het 1e Regiment Infanterie. Uit dit orkest is in 1954 de JWFK voortgekomen, dat daarmee het oudste beroepskorps van de Nederlandse krijgsmacht is. De andere beroepskapel, de KMK, stamt uit 1829. In dat jaar werd een afdeling grenadiers en twee bataljons jagers opgericht. In 1876 verleende Koning Willem III het predikaat „Koninklijk” aan dit muziekkorps. Sedert het ontstaan van het Koninkrijk heeft de militaire muziek een aaneenschakeling van reorganisaties gekend. In januari 1875 schreef de toenmalige minister van oorlog aan de Koning:

„Meermalen is, nadat het afschaffen van de muziekkorpsen bij de regimenten infanterie als maatregel van bezuiniging had plaats gehad, de wenselijkheid betoogd om daarop terug te komen, uit hoofde waarvan niet te ontkennen valt, dat militaire muziek een zeer grote invloed op de gemoedstoestand van de troepen uitoefent, zij de harmonie tussen de militairen en de burgerij verbetert en tevens kan strekken om de lust tot dienstneming aan te wakkeren.”

De argumenten al dan niet te reorganiseren blijken in de loop der jaren niet te verschillen. Na de Eerste Wereldoorlog werd de militaire muzikale presentatie teruggebracht tot vier kapellen, gestationeerd te 's-Gravenhage, Assen, Amersfoort en Breda. In deze periode werd door militaire orkesten vooral opgetreden aan het hoofd van de troepen bij parades,

¹ Bij dit geschiedkundig overzicht is gebruik gemaakt van R.H.E. Gooren, *Van trompetters en tamboers. Vier eeuwen militaire muziek* Den Haag (1994) Brochurereeks SMG nr. 12.

défilés en dergelijke. Na de Tweede Wereldoorlog richtten de beroepskapellen zich meer op de kwalitatief hoogstaande concerten, die werden gegeven in concertzalen. In de behoefte aan de militair functionele muziek en marsmuziek werd meer en meer voorzien door tamboer- en trompetterkorpsen, die voornamelijk uit dienstplichtigen bestonden. Achtereenvolgens werden (her)opgericht het Trompetterkorps der Cavalerie (1946), het Fanfarekorps der Limburgse Jagers (1950), het Fanfarekorps der Genie (1952) en het Trompetterkorps der Artillerie (1960). Daarnaast ontstonden in de loop der jaren veel tamboerkorpsen. In 1966 waren in de KL twee beroepskapellen, vier fanfare-/trompetterkorpsen en maar liefst dertig tamboerkorpsen actief. Van deze tamboerkorpsen zijn er inmiddels veel weer verdwenen. Op 3 maart 1992 besliste de Bevelhebber der Landstrijdkrachten, dat het aantal dienstplichtige militaire muziekkorpsen zou worden verminderd. Van twaalf korpsen werd teruggegaan naar zeven. De verwachting was, dat op basis van de *Defensienota 1991* het optreden zou verminderen tot 1000 keer per jaar. Als taakstelling werd vastgesteld:

- het muzikaal ondersteunen van

- ceremoniële en protocollaire activiteiten binnen en buiten de KL;
- het verzorgen van *public relations*;
- het bijdragen aan ontspanningsactiviteiten;
- het in stand houden van de specifieke militaire muziek;
- het bijdragen aan de traditiehandhaving van de KL.

Deze reorganisatie heeft zijn beslag gekregen in 1992, toen de contouren van de *Prioriteitennota* reeds zichtbaar werden. In de geschiedenis van de militaire muziek loopt als een rode draad de strijd om het voortbestaan. Hoewel muziekkorpsen veelvuldig werden opgeheven, bleken telkens weer nieuwe formaties te ontstaan.

Muzikale variëteiten

Om keuzes te motiveren, is enige achtergrondinformatie noodzakelijk. Daartoe dient dit gedeelte.

Het harmonieorkest

Dit is de ideaalste en compleetste orkestvorm van blaasmuziek. Een harmonieorkest kan zowel in de open lucht als in een orkestzaal alle soorten muziek spelen. Daarnaast is splitsing in kleinere bezettingen mogelijk,

zoals kwartet, kwintet, combo en big band. In de KL hebben de KMK en de JWFK deze orkestvorm.

Het fanfare-/trompetterkorps

Dit is een typisch Nederlandse orkestvorm, die vooral geschikt is voor het spelen in de open lucht. Alle soorten muziek kunnen worden gespeeld, al ligt de nadruk op de blaasinstrumenten. In de KL zijn dit de Trompetterkorpsen Artillerie en Cavalerie en de Fanfarekorpsen der Genie en der Limburgse Jagers.

Tamboerkorps

Deze korpsen kunnen alleen „signaal-muziek” spelen. Dit betekent dat een muziekstuk als het *Wilhelmus* in signaalvorm, niet goed herkenbaar is. Een tamboerkorps is gewent bij een harmonieorkest, als het optreden lang duurt. Dit biedt de mogelijkheid elkaar af te lossen. Tamboerkorpsen kunnen ook zelfstandig optreden; men speelt dan in een drumfanfarebezetting.

Drumfanfare

Dit is een Amerikaanse orkestvorm (vgl. drumband), waarbij de trom een belangrijke rol speelt. Muziek in de vorm van avondvullende concerten is eigenlijk niet mogelijk met deze, vooral op show gerichte orkesten.

Jachthoornkorps

De samenstelling en klank van dit korps wijkt sterk af van de andere korpsen. Deze orkestvorm is beperkt inzetbaar en alleen vanuit traditioneel oogpunt van belang. Evenals de civiele muzikale formaties kennen ook de militaire orkesten geen absolute minimale sterkte. Wel is een beperking te vinden in de voorgeschreven bezetting voor het spelen van bepaalde composities. Dit geldt overigens ook voor een provinciaal symfonieorkest, dat zich een bezetting zou wensen van bijv. het Koninklijk Concertgebouw-orkest. In de muzikale wereld is steeds het streven naar een grotere bezetting waarneembaar om zodoende meer muzikale mogelijkheden te krijgen en een groter repertoire aan te kunnen.

Koninklijke Militaire Kapel



Inbegrepen de staf van de Inspecteur Militaire Muziek en kapelmeesters, bedroeg de totale sterkte van de militaire muziek na het verschijnen van de *Prioriteitennota* binnen de KL 370 personen.

Hoeveel muziek?

Bepalend voor de toekomstige organisatie van de militaire muziek binnen de KL is de omvang van de behoefte. Daartoe moet worden uitgegaan van het aantal keren dat wordt opgetreden. Hierbij is onderscheid te maken tussen een noodzakelijk en gewenst optreden. Erkend moet worden dat het zeer lastig is hiervoor heldere criteria te formuleren. Daarom zal worden gebruik gemaakt van de sedert jaren gevestigde praktijk.

Als noodzakelijk zijn te beschouwen het optreden voor het Koninklijk Huis, bij staatsbezoeken, herdenkingsplechtigheden, beëdigingen, commando-overdrachten, défilés, taptoes, nationale en internationale presentaties ter verbetering van het imago van de KL. Als wenselijk kunnen worden genoemd het optreden bij ouderdagen, diploma-/barettuitreikingen, ouderdagen, sportmanifestaties, nationale en internationale presentaties. Alhoewel elke kwantitatieve benadering voor discussie vatbaar is, zal in het volgende daartoe toch een aanzet worden gegeven.

Voor wat betreft de beschikbare capaciteit lijkt het redelijk uit te gaan van een reductie bij de militaire muziek, die overeenstemt met de vermindering in sterkte elders binnen de KL. Dit houdt in dat het huidige optreden met ca. 40% zal verminderen, zodat in de toekomst maximaal 600 keer per jaar door muziekkorpsen zal worden opgetreden. Uitgaande van de ervaringen met de dienstplichtige korpsen, die gemiddeld 150 keer per jaar optreden, zal kunnen worden volstaan met vier korpsen in de nieuwe KL-structuur. Naar verwachting zal door KL-muziekkorpsen 35 tot 50 keer per jaar worden opgetreden voor het Koninklijk Huis, bij staatsbezoeken



Fanfare der Genie

en andere „Koninklijke” evenementen. In 1998 zal de KL beschikken over ruim honderd eenheden, die in aanmerking komen voor muziek bij commando-overdrachten. Rekening houdend met de duur van functievervulling, die bepalend is voor de frequentie van commando-overdrachten, zal voor deze evenementen per jaar ca. vijftig keer muziek nodig zijn. In de toekomst moeten alle militairen worden beëdigd en hiervoor zal naar schatting 150 keer per jaar een optreden plaatsvinden. Voor het optreden in het kader van de imagoverbetering enz. zijn geen concrete criteria gegeven. Niet onvermeld mag blijven, dat de druk van invloedrijke personen, verwachte publieke belangstelling en de gegroeide gewoonte, van invloed zijn op de huidige inzet. Het lijkt wenselijk voor deze vorm van optreden steeds het militaire (KL) belang voorop te stellen. De omvang van het optreden in het kader van imagoverbetering zal dus worden bepaald door de beschikbaarheid. Gelet op de hierna nog te noemen vorm van optreden, zou kunnen worden uitgegaan van ca. 250 optredens per jaar.

Er is een soort optreden waaraan ten onrechte thans een lage prioriteit wordt gegeven. Ik doel op het optre-

den voor de eigen KL-populatie. Hierbij valt te denken aan optredens tijdens thuisfrontdagen, terugkeer van personeel na uitzending, barettuitreikingen, feestavonden voor personeel, muziek tijdens ontvangsten en dergelijke. Dit soort optreden – gemakshalve te noemen *music for the soldiers* – kan motiverend werken en is daarom van belang. Gelet op de kwaliteit van de musici, zijn de orkesten daartoe zeker in staat. Voor de eerder genoemde honderd eenheden zou één optreden per jaar per eenheid kunnen worden toegezegd.

Traditie

Marsen blazen, ach hoe banaal! Concerten geven is de hoofdzaak, zegt de kapelmeester en de stafmuzikanten zeggen het hem na. Voor de troep lopen en blazen is beneden de muzikale waardigheid van de artiest.

(kapitein R. Götz 1898)

Ten aanzien van de traditiebeleving en traditiehandhaving hebben de militaire orkesten altijd een belangwekkende partij meegeblazen. Het is echter lastig langs rationele lijnen een logische benadering te geven van het

bestaansrecht van militaire muziek en over de aard van de uit te voeren muziek. De gemiddelde militair zal niet altijd op duidelijke wijze kunnen aangeven, dat vanwege de traditie-handhaving deze orkesten zonder meer bestaansrecht hebben. Bekendheid met en gevoel voor militaire traditie ontstaat niet vanzelf, maar moet in de loop van de tijd groeien. Hierbij kunnen de orkesten een rol vervullen. Daarbij moet wel de kanttekening worden gemaakt, dat de orkesten zich dan moeten richten op militaire muziek en niet te veel aandacht moeten besteden aan niet-militaire muziek. Om meer specifiek te zijn: het spelen van de *Peer Gynt*suite van E. Grieg door bijv. de KMK heeft weinig te maken met traditiehandhaving; daarentegen draagt het spelen van een regimentsmars daartoe wel bij.



JWF-kapel en tamboerkorps

Imagoverbetering

De stelling dat militaire muziek zonder meer bijdraagt aan de imagoverbetering, moet zeker kritisch worden bezien. Deze stelling wordt veelal geponeerd, maar niet onderbouwd en ook uit de dagelijkse praktijk is het bewijs niet te leveren. Het is van belang hier enige relativerende opmerkingen te maken. Men kan zich afvragen of met het optreden van militaire kapellen bij de gemiddelde Nederlander een positief beeld wordt opgewekt over de Nederlandse krijgsmacht (en in dit geval over de KL), omdat tussen optreden en landmacht niet altijd een relatie kan worden gelegd. Ook lijkt het twijfelachtig dat een optreden van een militair orkest bijdraagt de KL als moderne werkgever te accepteren. Het optreden van muzikanten in historische gala-uniformen zou wel eens contra-productief kunnen zijn en de indruk wekken dat de KL zich op het verleden richt en niet de technisch hoogwaardige organisatie is, die zij voorgeeft te zijn. De leiding van de KL zal zich bewust moeten zijn van het beeld, dat het optreden van militaire orkesten bij de Nederlandse samenleving kan oproepen.

Kwaliteit

Voor een organisatie waarvan de hoofddoelstelling het maken van muziek als kunst is, vormt het handhaven van de kwaliteit het belangrijkste aspect. Een organisatie als het Koninklijk Concertgebouworkest is zeer beducht voor het verlies van kwaliteit. Het streven naar een hoge standaard is dan een doel op zich. Meer algemeen gesteld, staat bij kunst de kwaliteitstoets centraal. Bij bedrijven en organisaties, die ter ondersteuning van de eigen identiteit of als personeelszorginstrument een muzikale formatie hebben, ligt dat wezenlijk anders. Voor de KL geldt dat het streven naar een zeer hoge kwaliteit van het militaire muziekniveau geen doel op zich is, maar een toegevoegde waarde geeft; daarop is overigens niets tegen, tenzij de kosten-batenverhouding uit balans gaat raken. Ook lijkt het in dit verband wenselijk te bezien wat voor de KL de meeropbrengst is van uitstekende concerten tijdens een tournee in een ander land, in vergelijking met optreden in eigen huis of eigen land. Ongetwijfeld zal een dergelijke tournee een positieve invloed hebben op de individuele

muzikant en wellicht de ensemblevorming van het orkest ten goede komen, maar het is de vraag of zulke reizen passen in de taakstelling van de militaire muziek. Het begrip *public relations* wordt daarbij wel erg opgerekt.

Toch zijn geluiden waar te nemen, die duiden op een behoefte bij de KL aan een kapel met een zeer hoog muzikaal niveau. Deze kapel zou als visitekaartje bij speciale gelegenheden zijn vereist. In dat geval kan men onderscheid maken tussen een *concertband* en *fieldbands*. Of aan een dergelijke kapel behoefte is, staat nog te bezien. In ieder geval moeten alle muzikale formaties in staat zijn normale militaire muziekkuitvoeringen te geven, waardoor de band met de KL blijft verzekerd.

Tamboerkorps

Tamboerkorpsen zijn, aldus muzikale deskundigen, nodig indien langdurig een optreden moet worden verzorgd. Sommige ceremoniële activiteiten nemen enkele uren in beslag en één orkest is dan niet in staat voortdurend muziek te maken. Momenteel maken de KMK en de JWFK bij dergelijke

plechtigheden gebruik van hun – dienstplichtig – tamboerkorps. In deze behoefte aan een tweede orkest kan worden voorzien door bijv. twee kapellen aan te wijzen, waarvan één in tamboerbezetting. Het overig deel van de tweede kapel is dan beschikbaar voor andere activiteiten (w.o. verlof).

In de huidige situatie worden tamboerkorpsen nogal eens ingezet – voor uit muzikaal oogpunt minder interessante optredens – bij eenheden, zoals commandowisselingen en beëdigingen. Uit de hiervoor vermelde benadering van het aantal keren dat in de toekomst zal worden opgetreden, blijken de vier korpsen in de behoefte te kunnen voorzien. Het zal duidelijk zijn, dat er voor tamboerkorpsen geen zelfstandige bestaansredenen meer is.

Personele bezetting

Op dit moment zijn er – personeel-technisch gezien – twee soorten militaire orkesten: de KMK en JWFK gevuld met beroepspersoneel aangesteld voor onbetaalde tijd (BOT) en de andere orkesten, bestaande uit voornamelijk dienstplichtig personeel, alsmede enkele BOT'ers die leiding geven. In de nieuwe situatie zal het dienstplichtig personeel in de te handhaven orkesten, plaats maken voor beroepspersoneel aangesteld voor bepaalde tijd (BBT). De verleiding is hierbij groot de huidige situatie voor de KMK en de JWFK – uitsluitend BOT'ers – ook in de toekomst te handhaven. Toch lijkt dit ongewenst, want daardoor blijft de personeelssituatie erg star en zal uitwisseling van personeel tussen de orkesten nauwelijks mogelijk zijn. Bovendien zal de indruk ontstaan, dat de BBT-orkesten op de tweede plaats komen. Om ook voor muzikanten een flexibel personeelsbeleid te kunnen voeren, lijkt het wenselijk bij alle orkesten te kiezen voor een gemengde bezetting van BOT'ers en BBT'ers. Dan is bij elk van de orkesten een kern aanwezig, bestaande uit muzikanten die gedurende lange tijd in de KL aanwezig zijn en over meer erva-

ring beschikken. Het overige deel bestaat dan uit een meer fluctuerend bestand. Hierbij zou de verhouding BOT/BBT bij de KMK en JWFK kunnen afwijken met die van de andere orkesten. Een verhouding 40/60 resp. 30/70 lijkt mij alleszins aanvaardbaar; uiteraard kunnen muzikale overwegingen tot een nadere precisering leiden. Door deze indeling kunnen BOT-muzikanten op een logischer wijze een loopbaan volgen dan in de huidige structuur. Daarbij moet niet worden vergeten, dat muzikanten bij het klimmen der jaren in muzikaal-technische zin in het algemeen

die enigszins bekend is in de muzikale wereld weet dat er een natuurlijke spanning bestaat tussen de zakelijk leider en de artistiek directeur van een orkest. Indien deze zich niet als schoenmakers bij hun leest houden, ligt het conflict op de loer. Elk militair orkest zou een directeur moeten hebben die niet afkomstig is uit de muzikale wereld. De kapelmeester/dirigent is verantwoordelijk voor het artistieke niveau. De directeur kent de KL-organisatie, heeft bewezen over managerscapaciteiten te beschikken en voert het commando. Dit geldt ook voor een instituut als de Inspectie



Jachthoornkorps

minder presteren. De werving van BBT-muzikanten lijkt geen probleem te gaan leveren. In Nederland en m.n. in het zuiden zijn veel fanfare- en harmonieorkesten, die menig muzikant met enige ervaring voor enkele jaren aan de KL kunnen leveren.

Management of commandovoering

Indien wordt gekozen voor de hiervoor vermelde gemengde en flexibele personeelsbezetting van de orkesten en de aangegeven frequentie van optreden, is een versterking van het management noodzakelijk. Iedereen

Militaire Muziek Krijgsmacht, die voor alle orkesten coördinerend en sturend optreedt. Het is noodzakelijk dat de zakelijke leiding van de te formeren orkesten centraal op een punt – bij de inspectie – wordt gecoördineerd. Alhoewel deze ideeën gevoelig zullen liggen, is vanwege de aard van de KL en de taakstelling van de militaire muziek, een nevenschikking van de artistieke leiding aan de zakelijke leiding gerechtvaardigd.

Ten slotte

Gebaseerd op de hiervoor beschreven behoefte aan militaire muziek en de

gewenste flexibiliteit in optreden, zal de militaire muziek van de KL in de toekomst kunnen bestaan uit vier orkesten. Het betreft dan twee kapellen (KMK en JWFK) in harmonie-orkestbezetting, elk bestaande uit 45 personen met een gemengde samenstelling (40/60) van BOT'ers en BBT'ers en twee orkesten in drum-fanfarebezetting van elk 30 personen, eveneens BOT/BBT gemengd (30/70). Deze structuur van de militaire muziek doet recht aan de grote organisatie die de KL ook in het jaar 2000 is. Met vier orkesten, die bij speciale gelegenheden elkaar kunnen aanvullen, maar die ook in kleinere bezetting, zoals combo, bigband, brassband, kunnen optreden, kan in de behoefte aan gewone militaire muziek goed worden voorzien. Alle muzikale formaties verzorgen alle soorten van militair muzikaal optreden, waarbij de KMK en JWFK tevens zullen optreden bij ceremoniële plechtigheden voor het Koninklijk Huis en staatsbezoeken. Dit betekent dat de laatstgenoemde kapellen meer zullen worden betrokken bij activiteiten in de KL dan nu het geval is; avondvullende concerten verschuiven dan naar het tweede plan.

Ten slotte een antwoord op een mogelijke vraag betreffende het voortbe-

staan van de huidige orkesten. De redelijke onaantastbaarheid van de KMK leidt tot het laten voortbestaan van deze kapel, maar wel in een andere bezetting en zonder een tamboerkorps. De standplaats kan – gelet op de goede voorzieningen – Den Haag blijven. Ook de JWFK zal blijven bestaan, zonder tamboerkorps en eveneens met een gemengde bezetting van BOT'ers en BBT'ers. Om dezelfde reden als genoemd bij de KMK, kan Assen de standplaats blijven. Vermoedelijk anticiperend op de ontwikkelingen is inmiddels een samenwerking tussen de trompetterkorpsen van artillerie en cavalerie tot stand gekomen, zodat de basis voor het vormen van een trompetterkorps bereden wapens, reeds is gelegd. In beginsel zal in Oirschot een fanfarekorps worden geplaatst en gecoloeerd zijn met het trompetterkorps van de bereden wapens. De discussie over de uitmonstering van het fanfarekorps (genie of infanterie) is nog gaande. Mogelijk moet een nieuwe naam en traditie worden gekozen.

Zoals reeds werd aangegeven zullen – KMA, KMar en Natres uitgezonderd – de tamboerkorpsen verdwijnen. Dit geldt eveneens voor het Jachthoornkorps. Opheffing hiervan leidt weliswaar tot het verdwijnen van een unieke traditie, maar het is van-

wege de beperkingen bij het maken van muziek niet mogelijk het korps na 1998 nog een passende taakstelling te geven. Wellicht kan de traditie af en toe weer eens worden opgepoetst met een gelegenhedsformatie. Weliswaar vergt dit veel repetitietijd, maar ook een heroptreden in de uitmonstering van het muziekkorps van het voormalige regiment wielrijders, blijkt mogelijk te zijn.

Vorenstaande heeft tot gevolg dat alle orkesten die thans uit dienstplichtigen bestaan, zullen worden opgeheven. Hiermee wordt weliswaar een belangrijke periode van de militaire muziek afgesloten, maar ook in de toekomst gaat de KL nog steeds met de muziek mee. De doelmatigheidsoperatie, gebaseerd op de zogenoemde *Novemberbrief*, laat de contouren van de door de landmacht reeds geplande reorganisatie van de militaire muziek, langs bovenstaande hoofdlijnen intact. Afgezien van een kleine aanpassing in de *overhead* en een meer zakelijke aansturing om tot grotere produktiviteit te komen, zal de landmacht straks over vier muzikale formaties beschikken. En daarmee beleefde de militaire muzikale wereld in vier jaar tijd drie reorganisaties. Het zullen zeker niet de laatsten zijn. Ook dat is traditie... [REDACTED]



Opleiden, trainen en oefenen in de nieuwe KL

Een uitdaging

A.J.L.M. van Berne, W. Sleurink en J. Ypma - resp. luitenant-kolonel en majoor der cavalerie en majoor der infanterie

Als gevolg van de gewijzigde internationale veiligheidssituatie is de taakstelling van de Koninklijke Landmacht veranderd. De verruiming van de taakstelling en de overgang van een kadermilitie naar een beroepsleger hebben een grote uitstraling op de systematiek van opleiden en oefenen.

In dit artikel richten wij ons m.n. op de vraag hoe onderdeelvorming in de toekomst moet plaatsvinden. Allereerst behandelen we die aspecten uit de initiële opleiding, die voor de onderdeelvorming van belang zijn. Vervolgens komt de onderdeelvorming zelf aan bod, met een relatie naar de resultaatverantwoordelijkheid. Ten slotte gaan we in op het oefenen binnen de nieuwe KL.

Doel opleiden, trainen en oefenen

Het doel van opleiden, trainen en oefenen is dat het personeel en de eenheden in staat zijn de opgedragen taken uit te voeren. In feite betekent dit in de huidige situatie dat iedere militair en iedere eenheid, eventueel na een specifiek aanvullende training, binnen de gestelde reactietijd inzetbaar is voor het gehele scala aan inzetopties.

Initiële opleiding

De basis voor de militaire opleidingen wordt gevormd door de initiële opleidingen, bestaande uit een algemene militaire opleiding (AMO) en een

functieopleiding (FO). De AMO-eisen moeten voor al het personeel dezelfde zijn. Bij kaderleden wordt de AMO aangevuld met een algemene kaderopleiding (AKO). Sinds begin 1994 worden „evaluatie“-syllabi van de nieuwe AMO en AKO gehanteerd; in de toekomst zal de nadruk meer komen te liggen op de gevechtopleiding van de groep, het „kleine werk“ en het kunnen overleven op het gevechtveld. Om crisisbeheersingsoperaties te kunnen uitvoeren is in de AMO-nieuwe-stijl een module *Algemene Crisisbeheersing* (ACB) opgenomen. Hierin wordt de individuele militair de beginselen bijgebracht die nodig zijn voor het uitvoeren van crisisbeheersingsoperaties.

De AMO voor soldaten en korporaals Beroeps Bepaalde Tijd (BBT) wordt uitgevoerd bij de schoolbataljons van de brigades en de divisie. De ressortcommandanten kunnen voor de AMO van hun personeel contracten afsluiten met het Commando Opleidingen KL (COKL) of *I(GE/NL) Corps* (GNC) en de eerste Divisie (1 Div). Alle BBT-kaderleden volgen een gecombineerde AMO/AKO bij de Koninklijke Militaire Academie (KMA) voor resp. onderofficieren en officieren.

De FO voor soldaten en korporaals BBT vindt eveneens plaats bij de schoolbataljons. Voor de FO of delen daarvan, die niet door de schoolbataljons kunnen worden uitgevoerd of waarvoor het efficiënter is ze bij het COKL te laten plaatsvinden, sluiten GNC en 1 Div contracten af met het COKL. De FO voor BBT-kaderleden

worden onder verantwoordelijkheid van KMS en KMA uitgevoerd door het COKL. Om kleine (ondoelmatige) klassen te voorkomen zullen de opleidingen daar waar mogelijk worden gecombineerd met die van de Beroeps Onbepaalde Tijd (BOT)-kaderleden. Hierbij moeten we ons realiseren dat de wet van de grote getallen in de nieuwe KL niet meer geldt. Met name het aantal op te leiden BOT-kaderleden zal gering zijn (één á twee officieren-BOT-cavalerie-verkenning per jaar). In deze situatie zou maatwerk i.p.v. confectie wel eens doeltrekender en doelmatiger kunnen zijn!

De duur van de totale opleiding van BBT-soldaten/korporaals en BBT-kaderleden bedraagt gemiddeld zes resp. negen maanden.

De initiële opleiding moet als resultaat hebben, dat de militair alle vaardigheden tot op groepsniveau beheerst. Dit is noodzakelijk omdat de zojuist paraat geworden militair direct met zijn eenheid kan worden uitgezonden. Hij/zij kan zelfs worden geplaatst bij een eenheid die is uitgezonden!

In tegenstelling tot de huidige (dienstplichtige) situatie heeft in de toekomst de individuele militair die instroomt bij een parate eenheid, naast zijn FO, ook een gedegen AMO ontvangen.

Onderdeelvorming

Het doel van onderdeelvorming is ervoor te zorgen dat de eenheden in staat zijn de opgedragen taken uit te voeren. Het betreft hier alle activitei-

ten die het personeel in staat stelt zijn functie op zodanige wijze uit te voeren, dat de eenheid als samenhangend geheel kan optreden. In feite betekent dit in de huidige situatie dat iedere eenheid, eventueel na een aanvullende training en specifieke crisisbeheersingsopleiding, binnen de gestelde reactietijd inzetbaar moet zijn voor taken binnen het scala van inzetopties, variërend van humanitaire operaties tot de algemene verdedigingstaak.

De vereiste professionaliteit van het personeel, alsmede de grotere diversiteit aan taken gecombineerd met de daaraan gerelateerde reactietijden, maken een andere onderdeelvorming noodzakelijk. De geoefendheid van (gevechts)eenheden is afhankelijk van de vakkundigheid van de individuele militair, de onderlinge samenwerking van de bemanningen van de wapensystemen, maar vooral van de beoefende vaardigheid van het geïntegreerde optreden van de samengestelde eenheden (pelotons, compagnieën, teams, bataljons en hogere verbanden) én de geoefendheid van commandanten en hun staven.

Tot op heden is bij de meeste gevechtseenheden sprake van een onderdeelsaanvullingssysteem: de dienstplichtigen stromen gelijktijdig bij een parate eenheid binnen, allen tot nagevoeg hetzelfde militaire peil opgeleid. De opleiding bij de parate eenheid begint in het algemeen met het gedurende een week te velde beoefenen van de basis militaire vaardigheden, vervolgens het beoefenen van het wapentechnische groepsniveau enz. Op het moment dat de dienstplichtigen (diensttijd 14 maanden) afzwaaien zijn alle stappen gezet en is hooguit éénmaal op bataljonsniveau of hoger geoefend. Bij dit systeem zijn de KL-eenheden weliswaar op ieder moment gereed voor inzet, maar niet iedere eenheid heeft de onderdeelvorming compleet afgesloten. „Als een lichterling eenmaal is opgeleid, zwaait zij af.”

Door tijdgebrek en die trapsgewijze opbouw is in het verleden tijdens de parate cyclus weinig geoefend op bataljonsniveau en hoger. Hierdoor

zijn de kennis en ervaring op die niveaus minder geworden. Met de verdere verkorting van de diensttijd krijgt ook de opleiding op compagniesniveau niet meer de noodzakelijke aandacht. Dit moet veranderen. We komen hierop terug.

In de toekomst zal er voor alle eenheden sprake zijn van een individueel aanvullingssysteem (INDAS): ieder kwartaal stroomt bij de parate eenheden ca. 10-15% nieuw BBT-personeel binnen, dat is opgeleid tot op groepsniveau, maar nog niet heeft gewerkt binnen het verband van de eigen groep. Bij deze wijze van personeelsaanvulling kan er geen sprake meer zijn van een trapsgewijze opbouw in de opleiding van groepsniveau naar hoger: iedere drie maanden opnieuw leren tijgeren is niet erg aantrekkelijk

houdt, individueel dan wel collectief. In een beroepsleger vindt geen pure instructie meer plaats bij de eenheden. In de initiële opleiding en (individuele) cursussen wordt het personeel kennis en vaardigheden bijgebracht. Bij de eenheid is reeds een hoge mate van kennis en ervaring aanwezig; het geleerde wordt door het personeel in de praktijk gebracht en door herhaling onderhouden en verder eigen gemaakt. In onze visie wordt bij een parate eenheid geen schietinstructie meer gegeven, maar alleen nog schiettraining.

De indeling van het hiervoor omschreven opleidings- en onderdeelvormingstraject is schematisch weergegeven in de tabel.

De relatief kleine Koninklijke Landmacht heeft een groot en gevarieerd

Indeling opleidings- en onderdeelvormingstraject

Initiële opleiding	Onderdeelvorming
<p>„School’ periode</p> <p>Aanleren basiskennis en basisvaardigheden</p> <p>* AMO (schoolbats) * FO (COKL/schoolbats)</p>	<p>Parate periode</p> <p>Uitbouwen en onderhouden kennis en vaardigheden</p> <p>* trainen * oefenen</p>

en zinvol voor het zittende personeel! Vanwege de opgedragen uitzendbaarheid wordt in dit systeem gekozen voor een gemiddeld opleidings- en ervaringspeil bij een eenheid. Dat peil moet zodanig zijn, dat de eenheid binnen de gestelde reactietijd gereed is voor haar taken. De aanwezige kennis en vaardigheid van de eenheid moet door regelmatige training op ieder eenheidsniveau worden gehandhaafd, waarbij nieuwkomers zo snel mogelijk in hun eenheid dienen te worden geïntegreerd.

Wij zijn van mening dat een beroepsleger niet zonder het begrip *training* kan. Onder training verstaan we: een activiteit waarbij het personeel ervaring opdoet in de uitoefening van de functie, kennis en vaardigheid onder-

takenpakket. De uitvoering van crisisbeheersingsoperaties vraagt, m.n. door de aflossing van eenheden, veel personele en materiële middelen. Om als KL over voldoende voortzettingcapaciteit voor crisisbeheersingsoperaties te kunnen beschikken moeten eenheden d.m.v. *cross-training* ook voor een niet-organieke taak worden geschikt gemaakt. *Cross-training* is een activiteit die het personeel en/of een eenheid in staat stelt een andere dan de organieke functie of taak uit te voeren. Tevens wordt hiermee voorkomen dat sommige eenheden altijd aan de beurt zijn en andere nooit. Dit is naar onze mening ook aantrekkelijker voor het personeel. Voorbeelden van eenheden met *cross-training*-taken zijn tank- en artillerie-eenhe-

den. Deze eenheden komen vanuit hun organieke functie in het kader van de algemene verdedigingstaak, het best in aanmerking om aanvullend te worden opgeleid. Ze moeten infanterie- en verkenningsbataljons kunnen aflossen bij bijv. beveiligings- en bewakingsopdrachten.

Het INDAS-systeem biedt in enige mate garantie voor het continu handhaven van een hoog operationeel niveau van de eenheid. Daarbij zien we echter dat het takenpakket is uitgebreid, waarbij de aard van de verschillende taken uiteenlopend is. Dit maakt de organisatie van de onderdeelvorming niet eenvoudiger voor de resultaatverantwoordelijke commandant.

Resultaatverantwoordelijkheid

In de nieuwe bedrijfsvoering wordt onze landmacht ingericht op basis van zgn. resultaatverantwoordelijke eenheden. Commandanten gaan eindverantwoordelijkheid dragen en krijgen bevoegdheden en verantwoordelijkheden toegewezen op het gebied van personeel, materieel en financiën. Deze manier van sturing zal leiden tot een beter gebruik van mensen en middelen. Die resultaatverantwoordelijkheid geldt m.n. voor de operationele inzetbaarheid van hun eenheid. Daartoe moet de commandant, op ieder niveau, weten wat het personeel van zijn eenheid moet kennen en kunnen om het complexe takenpakket uit te voeren. Tevens moet hij weten binnen welke randvoorwaarden hij zijn eenheid op het vereiste niveau moet brengen en houden. Op deze twee zaken gaan we nader in.

De opleidingsdoelen moeten duidelijk zijn. Dit is overigens niet anders dan vroeger. Ook het probleem „hoe normmeer je die doelen?” is niet veranderd. Duidelijk zal zijn dat er behoefte is aan een in de praktijk hanteerbare normstelling. Het doel is immers niet gehaald wanneer de activiteit is uitgevoerd, maar pas wanneer die op de juiste wijze is uitgevoerd. In de voorschriften en andere documenten



Variëteit in oefenterreinen

wordt aan de juiste wijze van uitvoering richting gegeven. Iedere commandant heeft eigen ideeën over hoe die richtlijnen in de praktijk moeten worden toegepast. Wij vinden dat de mening van de metende commandant als *de* norm moet worden geaccepteerd.

Normbesef en normgevoel zijn belangrijker dan normstelling. Dat normbesef moet de commandant in staat stellen zelf aan kwaliteitsbewaking te doen. Met de resultaten daarvan moet hij kunnen bepalen waar de accenten van zijn training moeten liggen:

– bij welk individu of eenheid: zoals de commandant bij inzet de geschikteste militair/eenheid voor het uitvoeren van een bepaalde opdracht kiest, zo moet hij tijdens oefeningen die militair/eenheid aanwijzen die extra training nodig heeft;

– bij welk niveau binnen zijn eenheid: als de vaardigheden op pelotonsniveau onvoldoende blijken, moet daarvoor extra tijd worden ingeruimd;

– bij welke specifieke deeltaak: het *road-block*, het bouwen van een brug of het verdedigend gevecht?

Tijdens een oefenperiode moet de commandant vrij zijn naar eigen inzicht, op basis van de resultaten van zijn kwaliteitscontrole, alle niveaus naar behoefte te oefenen. Een oefenperiode kan dus beginnen met een herhaling van enkele dagen van vaardigheden van de enkele man en de groep, maar kan ook direct starten op bataljonsniveau. De eerder genoemde behoefte de hogere niveaus vaker te oefenen kan zo worden afgedekt.

Resultaatverantwoordelijkheid betekent niet alleen vrijheid van handelen, het betekent ook dat commandanten ten aanzien van het behaalde resultaat verantwoording moeten afleggen. Bij het meten van het resultaat komen twee problemen om de hoek kijken. Ten eerste is een duidelijke normstelling zoals eerder gezegd niet voorhanden. Ten tweede is het de vraag welke commandant welke eenheden moet meten. Moet bijv. de brigadecommandant de compagnieën meten, of moet de bataljonscommandant dit doen? Hierbij is in ieder geval van belang dat de metende instantie de capaciteit en de expertise in huis heeft en in staat is „geaccepteerd objectief” te meten. Met dat laatste bedoelen we,

dat de gecontroleerde eenheid het oordeel van de jury als objectief moet ervaren. Het volledig accepteren van het uitgebrachte oordeel zal bijdragen aan de motivatie om tekortkomingen te verbeteren.

(Onder)commandanten moeten dus de vrijheid hebben hun eigen trainings- en oefenprogramma samen te stellen om aan de norm van de metende commandant te voldoen. Zij worden hierbij echter beperkt door allerlei randvoorwaarden zoals beschikbare tijd, oefenterreinen, munitie, onderwijsleermiddelen, aantallen hulpleiders enz. Deze randvoorwaarden zijn over het algemeen schaarse middelen, o.a. omdat ze kostbaar zijn. In de praktijk komt het neer op „nu of nooit” in plaats van „nu of straks” en „hier of nergens” in plaats van „hier of daar”. Keuzes die wel gemaakt kunnen worden, zullen door aanvraagtermijnen e.d., veelal voldongen feiten zijn voor opvolgers. Als naast de beperkingen door de randvoorwaarden nog enkele richtlijnen ten tonele verschijnen, lijkt het enige verschil met vroeger dat afgerekend zal worden op het behaalde resultaat. Commandanten zullen dus naast resultaatverantwoordelijk, zeer creatief en inventief met de beschikbare middelen moeten omgaan.

Wijze van oefenen

Het beeld dat de toekomstige beroepsmilitair heeft van de Koninklijke Landmacht, moet er een zijn van een uitdagend bedrijf met veel afwisseling. Het soort werk moet aantrekkelijk zijn. Wil de KL werkelijk een uitdagend bedrijf zijn, dan zal dat dagelijks zichtbaar moeten zijn. Tijdens opleiding, training en oefening mag absoluut geen sleur ontstaan. Een sjabloonmatig karakter werkt demotiverend en zal de aantrekkingskracht van de Koninklijke Landmacht in negatieve zin beïnvloeden. Meer nog dan thans het geval is, dient veel variatie, afwisseling en verrassing te worden gerealiseerd. Dit vraagt creativiteit en inventiviteit van de leiding.

Telkenmale zullen we ons moeten afvragen in hoeverre het personeel zo realistisch, effectief en attractief mogelijk kan worden geoefend. Hierbij spelen onder andere de volgende aspecten een rol:

- variëteit in oefenterreinen;
- toepassing van geavanceerde onderwijsleermiddelen;
- integratie van schietopleiding en tactische opleiding in *live-firing*-oefeningen;
- grensverleggende activiteiten.

We zullen deze vier aspecten in het kort behandelen.

Variëteit in oefenterreinen

Naarmate het eenheidsverband groter wordt, gaat de omgeving waarin men oefent een steeds belangrijkere rol spelen. Het op elkaar afgestemd inzetten van wapensystemen is niet alleen technisch complex, maar ook sterk afhankelijk van opdracht, weer en terrein. Het kunnen beschikken over geschikte oefenterreinen is daarmee een bepalende factor voor de mate waarin de gewenste graad van geoefendheid kan worden gerealiseerd. Inzet in het kader van crisis-beheersingsoperaties kan op vele plaatsen onder verschillende weer- en terreincondities plaatsvinden. In de toekomst dient de militair tijdens de opleiding dan ook met verschillende weer- en terreinconfiguraties te worden geconfronteerd.

De variëteit in oefenterreinen is ook vanuit een ander oogmerk noodzakelijk. Voor het beroepspersoneel moet een oefenterrein ook voldoende uitdagingen bieden. De situatie met dienstplichtigen, waarbij in de relatief korte dienstplichttijd meerdere malen sjabloonmatig van hetzelfde oefenterrein moest worden gebruik gemaakt, is bij langer dienend beroepspersoneel, ook uit motivatie-oogpunt, niet aanvaardbaar.

Om aan de gewenste variëteit in weer- en terreincondities te kunnen voldoen, is het noodzakelijk oefenmogelijkheden in het buitenland te benutten. Hiermee gaan hogere kosten gepaard, maar in een leger is oefenen toch het laatste waarop je moet bezuinigen?

Toepassing van geavanceerde onderwijsleermiddelen

De geavanceerde onderwijsleermiddelen (GOLMN) maken door de technologische vooruitgang een steeds realistischer nabootsing van de werkelijkheid mogelijk. In veel simulatoren kan nu reeds realistischer worden geoefend, dan op een oefenterrein of schietbaan haalbaar is. Ondanks de technologische vooruitgang zullen evenwel nooit alle aspecten van een oefening in een simulator kunnen plaatsvinden. Oefeningen te velde zullen dus altijd noodzakelijk blijven. Het gebruik van simulatoren zal wel het aantal oefeningen te velde kunnen beperken, maar nooit in het geheel vervangen.

Indoor betekent dat door het gebruik van simulatoren meer individuele- en bemanningsopleidingen een hoger rendement zullen opleveren. Dit kan niet alleen worden bereikt in wapensysteemgerichte bedieningssimulatoren, maar ook in *indoorsimulatoren* voor schiet- en tactische trainingen. Het streven is om op den duur het gros van de deelsimulatoren samen te bundelen in één tactische *indoorsimulator*, waarin alle aspecten van ieder niveau kunnen worden getraind in zeer realistische, door computers gegenereerde scenario's (*virtual reality*). Niet alleen wordt daarmee een hoger realiteitsgehalte bereikt, maar dit zal bovendien leiden tot besparingen van brandstof en munitie en het ontzien van het materieel en het milieu. Die besparingen moeten overigens naar onze mening duidelijker worden meegenomen bij de besluitvorming omtrent aanschaf en verandering van simulatoren. Met de huidige stand van de technologie moeten investeringen in GOLMN zichtbaar worden in minstens evenredig dalende exploitatiekosten. Alleen verhoging van de effectiviteit is onvoldoende argument.

Te velde zal het realiteitsgehalte en het rendement van oefeningen worden verhoogd door steeds uitgebreider gebruik te maken van duelsimulatoren (zoals MILES) en geïnstrumenteerde oefenterreinen (zoals op het *Combat Maneuver Training Center*

Hohenfels). Het streven is om uiteindelijk een afgewogen pakket duelsimulators binnen de KL te verdelen, zodat deze op alle niveaus kunnen worden gebruikt. De instrumentatie van oefenterreinen voor eenheden tot compagniesniveau zal mobiel moeten zijn, zodat er op vele terreinen, zowel in Nederland als daarbuiten, gebruik van kan worden gemaakt. Dit sluit aan bij de stelling dat er variatie in het oefenprogramma moet zijn.

Integratie schietopleiding en tactische opleiding in live-firing-oefeningen

Na het volgen van de initiële schietopleidingen bij de schoolbataljons en het COKL, zal het personeel in de parate periode de opgedane schiet-

munitie door zowel manoeuvre- als gevechtsondersteunende eenheden. Momenteel nemen steeds meer landen *live-firing*-oefeningen op in hun oefenprogramma's. Vaak worden hierbij complete bataljons geoefend. Gelet op de benodigde manoeuvre-ruimte en de onveilige zones van de te gebruiken wapensystemen, vereisen dergelijke oefeningen grote terreinen. Voor m.n. de complexere wapensystemen en voor het uitvoeren van gevechtsschietoefeningen is in Nederland geen toereikende capaciteit aanwezig. Hiervoor zal moeten worden uitgeweken naar het buitenland. Mogelijkheden om met complete bataljons *live-firing*-oefeningen te houden zijn er bijv. in Canada, Polen en Tsjechië.



Live-firing

vaardigheid op peil moeten houden en verder moeten uitbouwen. In deze periode zullen meer complexe gevechtsschietoefeningen kunnen plaatsvinden, doordat het gemiddelde peil van de eenheid continu op een hoog niveau ligt. Hierbij moet een aantal wapensystemen gecombineerd optreden, om het personeel vertrouwd te maken met de invloed van het schieten door verschillende soorten wapensystemen. In de toekomst moet tactisch worden geoefend in combinatie met het verschieten van scherpe

Alternatieven voor *live-firing*-oefeningen kunnen ook dicht bij huis worden gezocht. Dat is dan echter niet mogelijk op bataljonsniveau, maar dit is naar onze mening geen onoverkomelijk bezwaar. De meeste leerdoelen van *live-firing*-oefeningen worden namelijk op teamniveau behaald. Daar leert het personeel de uitwerking van de verschillende wapensystemen kennen. De organisatie van de gevechtsondersteuning (bijv. artillerie) maakt het voor die wapensystemen wel noodzakelijk op afde-

lingsniveau aan dergelijke oefeningen deel te nemen. Dit betekent echter niet dat de hele afdeling daadwerkelijk moet vuren; het kan beperkt blijven tot een enkele vuureenheid.

Naast het feit dat de meeste leerdoelen op teamniveau kunnen worden behaald, is er nog een reden waarom niet direct met *live-firing*-oefeningen op bataljonsniveau kan worden begonnen. Dit soort oefeningen zijn immers complex en vereisen grote aandacht voor de veiligheid en we beschikken (nog) niet over de vereiste ervaring.

Grensverleggende activiteiten

Onder grensverleggende activiteiten verstaan we die activiteiten die het personeel confronteren met extreme ervaringen, teneinde het incasseringsvermogen of de onderdeelbinding te verhogen. Dit kan plaatsvinden in het kader van leiderschapstraining en -vorming voor kaderleden, maar ook in het kader van het verhogen van de professionaliteit van al het tot de KL behorende personeel in het algemeen. Voorbeelden van grensverleggende activiteiten zijn: *survival* training, rotsklimmen en het gebruik van de klimtoren. Niet alleen speciaal daartoe opgezette activiteiten moeten een grensverleggend karakter hebben. Ook bij normale oefeningen kan meer van het personeel worden gevraagd dan voorheen met dienstplichtigen het geval was. Dit houdt wel in dat oefeningen, ondanks te nemen voorzorgsmaatregelen, een hoger veiligheidsrisico met zich brengen.

Slot

De Koninklijke Landmacht verandert, en dus ook het opleiden, trainen en oefenen. De eenheden moeten – binnen de gestelde reactietijden – inzetbaar zijn om een van de vele taken in het kader van de algemene verdedigingstaak of crisisbeheersingsoperaties te kunnen uitvoeren. Een hoge graad van paraatheid v.w.b. het gehele takenpakket is derhalve permanent noodzakelijk, ondanks personeelswisselingen e.d.

Het INDAS-systeem geeft in enige mate garantie voor het continu handhaven van die noodzakelijke paraatheid. Personeel dat bij de eenheid binnenstroomt heeft reeds een zeer uitgebreide opleiding gehad en verstoort het peil van de eenheid niet noemenswaardig.

Bij de onderdeelvorming zal meer de nadruk komen te liggen op trainen dan op opleiden. Het personeel heeft (individueel) alles geleerd en moet de

vaardigheden bijhouden en (collectief) verder uitbouwen.

Elke commandant is resultaatverantwoordelijk en dient derhalve zelf voor kwaliteitsbewaking zorg te dragen om zeker te stellen dat zijn eenheid gereed is voor de uitgebreide taakstelling. Dit betekent dat commandanten, op ieder niveau, in de toekomst (nog) creatiever en inventiever te werk moeten gaan. Bij het opzetten van een uitgebalanceerd trainings- en oefen-

programma wordt de „vrijheid van handelen” echter door vele randvoorwaarden beperkt. Door de uitgebreide taakstelling en alle beperkingen in combinatie met de vrijheid van handelen op ieder niveau, wordt het een nog grotere uitdaging dan voorheen om de vereiste professionaliteit te bereiken. Met dit artikel hebben wij ruimere bekendheid willen geven aan enkele aspecten van deze uitdaging.



MCCD, a (more) indirect approach

J.R. Mulder - luitenant-kolonel der cavalerie

Sinds het verschijnen van de Prioriteitennota in januari 1993 staan crisisbeheersing en vredesoperaties sterk op de voorgrond. Het nadenken over oorlogvoering op grotere schaal (operaties van divisies en legerkorpsen, in samenwerking met luchtmachtkrachten) lijkt in de ijskast te zijn gezet. Toch dient ook de kennis hierover te worden behouden, onderwezen, beoefend en verder ontwikkeld. Het kunnen plannen, voorbereiden en zo nodig uitvoeren van grote operaties is een wezenlijk onderdeel van het militaire vak. In 1992 is reeds een bijdrage verschenen over het *Mobile Counter Concentration Defence-concept* (MCCD) [1]. Kort samengevat betreft het hier „een nieuwe doctrine die is ontwikkeld om aan een eventuele agressie op grote schaal en gericht tegen het Europese NAVO-verdragsgebied, het hoofd te bieden.” Toen, in april 1992, was het MCCD-concept twee keer door Nederlandse militairen toegepast. Sindsdien is iets meer ervaring opgedaan: in juni 1992 en mei 1994 vonden de legerkorpsoefeningen *Agile Lion* en *Brave Lion* plaats. In september 1992 nam een kleine Nederlandse delegatie deel aan de oefening *Beacon Glare* van Corps Landjut. Het artikel van 1992 sloot af met de uitnodiging de discussie aan te gaan over de behandelde materie. Deze bijdrage is bedoeld het onderwerp verder uit te diepen.

Achtergronden van het MCCD

MCCD beschrijft hoe met legerkorpsen tegen een grootschalige agressie

kan worden opgetreden. Het is een concept op operationeel niveau waarbij de bevelhebber in een oorlogstheater d.m.v. een land/luchtoperatie de agressor opvangt, tot staan brengt, vernietigt en de territoriale integriteit herstelt. Het concept is in zijn grondvorm in 1990 bij Afcen ontwikkeld en (in Nederland) door de staf van het legerkorps verder uitgewerkt en bij oefeningen toegepast. Het MCCD-concept bevindt zich nog in een experimenteel stadium en is noch nationaal noch internationaal goedgekeurd. Het MCCD is een defensieve operatievorm die breed toepasbaar is. Zo ziet Cincen¹ dit als een bruikbaar concept voor een eventueel grootschalig optreden in het centrale deel van Europa. Er zijn minder eenheden beschikbaar om in dit theater operaties uit te voeren: beschikte Cincen in 1990 nog over acht in het theater aanwezige legerkorpsen van twee à drie divisies, nu nog over vier à vijf legerkorpsen van elk twee divisies. Ook het aantal gevechtsvliegtuigen is verminderd.

Het MCCD gaat uit van een vijandoptreden conform de doctrine van de voormalige Sovjet-Unie, beschreven in voorschrift 30-1². Het toedichten van deze doctrine aan een tegenstander in het MCCD is natuurlijk voor discussie vatbaar. Feit is dat veel niet-NAVO landen over Warschau-Pact-materieel beschikken en conform de Sovjetdoctrine zijn opgeleid. De invloed hiervan zal nog jaren merk-

baar blijven. Bij gebrek aan een op dit moment duidelijk herkenbare tegenstander, is het vooralsnog hanteren van VS 30-1 voor het vijandoptreden „a second best option”, beter dan niets. Minder middelen in een vergroot gebied leidt tot een uitgedund gevechtsveld. Uit de ervaringen tot nu toe opgedaan met het MCCD, blijkt het wel mee te vallen met dat uitgedunde gevechtsveld. Dat blijkt m.n. in het zwaartepunt van het optreden. Daarbuiten is het relatief zeer rustig. Bij oefeningen valt dat vaak niet op, omdat nauwelijks buiten dat zwaartepunt wordt opgetreden; daar is het te rustig en daar is de oefentijd niet voor! Een aanvaller kan dus zijn middelen *concentreren* op de tijd en plaats van zijn keuze, waarbij de NAVO vervolgens moet *contra-concentreren*. Snelheid en flexibiliteit zijn daarbij essentieel. Deze worden niet alleen bereikt door de technische mobiliteit van de middelen (de snelheid van tanks of vliegtuigen bijv.) maar ook door de mobiliteit van de organisatie en de commandostructuur en de mentale flexibiliteit van het personeel. Mobiliteit/snelheid en flexibiliteit zijn de essentie van het MCCD-concept. De Nederlandse land- en luchtmacht dienen zich m.n. die twee aspecten eigen te maken, om mede daardoor nog meer afstand te nemen van de erfenis van het *General Defence Plan* (GDP).

Beschrijving MCCD

Cincen heeft land- en luchtmachtkrachten tot zijn beschikking om aan een agressor het hoofd te bieden. De

¹ Commander-in-Chief Central Europe

² VS 30-1: organisatie en optreden van de Sovjet-strijdkrachten

landstrijdkrachten worden geleid door Comlandcent en de luchtsrijdkrachten door Comaircent.

De landstrijdkrachten omvat een aantal legerkorpsen *Manoeuvre Forces* (MF), zoals het Duits/Nederlandse legerkorps en Corps Landjut. Bij oplopende spanning kunnen eenheden langs de bedreigde grens worden ontplooid, in eerste instantie in het kader van crisisbeheersing, maar wanneer de crisis escaleert gaan deze *Screening Forces* (SF) over tot het bewaken en beveiligen van de grens. Na het uitbreken van vijandelijkheden zal door Cincent het vijandelijk zwaartepunt moeten worden vastgesteld (zie afb. 1). Buiten dat zwaartepunt zullen geen of weinig vijandelijke activiteiten plaatsvinden. De *Screening Forces* blijven daar „screenen”. In het zwaartepunt worden de *Screening Forces* met een overmacht geconfronteerd en zullen het vertragend gevecht voeren (de *Covering Force Battle*). Het doel van dit gevecht is de vijand enigszins onder controle en waarneming te houden en tijd te winnen voor de *Manoeuvre Forces* die in de diepte zijn opgesteld.

Met deze legerkorpsen voert Cincent twee acties: een defensieve en een offensieve. De defensieve actie beoogt de binnengedrongen tegenstander in de diepte op te vangen en tot staan te brengen; het legerkorps dat dit uitvoert wordt aangeduid met *Blocking Manoeuvre Force* (BMF). Er kunnen uiteraard ook twee BMFs worden ingezet. De offensieve actie, uit te voeren door een *Counter Attacking Manoeuvre Force* (CAMF), bestaat uit één of twee *Manoeuvre Forces*, heeft tot doel 1 Operationele Echelon (OPE) van de tegenstander te vernietigen. Een voorwaarde hierbij is dat 2OPE enige tijd op afstand kan worden gehouden.

Een belangrijke veronderstelling bij het MCCD is het doctrinair en enigszins planmatig optreden van de tegenstander. Daarbij is de veronderstelde afstand (in kilometers en in tijd) tussen de diverse echelons essentieel.

Luchtsrijdkrachten

Luchtsrijdkrachten spelen in een oorlog een cruciale rol, ook wanneer het

MCCD-concept wordt toegepast. Zij dienen de *Joint Forces Commander* (in de *Central Region* is dat Cincent) vrijheid van handelen te verschaffen door de vijandelijke luchtsrijdkrachten te neutraliseren (*Offensive Counter Air*, OCA) of tenminste de eigen strijdkrachten van vijandelijke luchtaanvallen te vrijwaren (*Defensive Counter Air*, DCA). Daarnaast dienen de luchtsrijdkrachten de aanvoer van vijandelijke eenheden te verhinderen of tenminste te vertragen (*Air Interdiction*, AI). Tot slot kunnen luchtsrijdkrachten de legerkorpsen ondersteunen (*Offensive Air Support*, OAS). De *Regional Commander* zal, naar mijn inschatting, de eerste dagen na uitbreken van vijandelijkheden, het accent leggen op OCA en DCA om luchtoverwicht te verkrijgen. Ook aan luchtverkenningen zal veel aandacht worden besteed, niet alleen ter ondersteuning van de luchtoperatie, maar ook om het vijandelijk zwaartepunt vast te stellen. OAS zal – mede door een gebrek aan middelen – daarom in de eerste fase een lage prioriteit krijgen. Dat betekent dat 1OPE relatief met weinig luchtaanvallen wordt geconfronteerd en dat de *Covering Force Battle* weinig luchtsteun hoeft te verwachten. Na enige dagen echter moet een AI-campaign worden gestart om het aankomen van 2OPE op het gevechtveld te verhinderen (of te vertragen). Daartoe zullen luchtaanvallen worden uitgevoerd op troepenconcentraties van 2OPE en/of aanvallen op knooppunten in de verkeersinfrastructuur (bruggen, kruispunten, spoorwegen). Luchtaanvallen op 2OPE zullen een hogere prioriteit krijgen dan op 1OPE. De oorlog op de grond tegen 1OPE zal dus vanuit de lucht vrijwel alleen worden ondersteund door gevechtshelikopters en „single-role” aanvalsvliegtuigen zoals de A-10.

Blocking Manoeuvre Force (BMF)

Een legerkorps krijgt in zijn verzamelgebied de opdracht 1OPE op te vangen en tot staan te brengen.

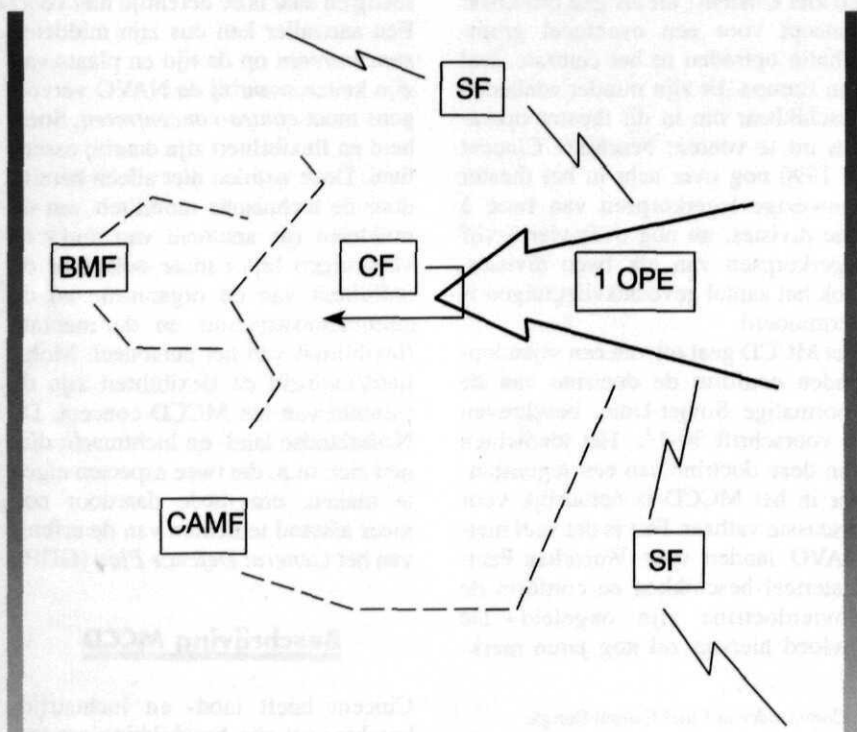

Afb. 1 Schematische opzet MCCD

Afhankelijk van de factoren *tijd*, *vijand* en *eigen middelen* kunnen hiervoor ook twee legerkorpsen worden ingezet. Het legerkorps verplaatst daartoe vanuit het verzamelgebied over een veelal grote afstand (kan tot ca. 100 km zijn) naar de geplande locatie en betreft verdedigende opstellingen. De locatie van de BMF wordt zo gunstig mogelijk in het terrein gekozen. Elementen van de *covering force* (CF) zullen achterwaarts doorschrijven of voor de BMF-locatie uitwijken. De BMF voert regulier het verdedigend gevecht. Het zal vermoedelijk een haastig ingerichte verdediging zijn, want het is niet te verwachten dat veel tijd beschikbaar is voor het graven van opstellingen en het leggen van hindernisgordels. In het MCCD wordt verondersteld dat met name de CF, IOPE onder controle en waarneming kan houden. Deze veronderstelling kan wel eens te optimistisch zijn, zodat de BMF reeds tijdens de verplaatsing en het betrekken van de opstellingen, rekening moet houden met ontmoetingsgevechten.

Counter Attacking Manoeuvre Force (CAMF)

Gelijktijdig met de opdracht aan de BMF krijgt een ander legerkorps de opdracht de tegenaanval uit te voeren op de binnendringer (CAMF, zie afb. 2). Afhankelijk van de factoren *tijd*, *vijand* en *eigen middelen* kunnen ook hiervoor twee legerkorpsen worden ingezet. Het eerste operationele echelon van de vijand opereert met divisies voorin als eerste tactische echelon (1TE/IOPE) en divisies daarachter als tweede tactische echelon (2TE/IOPE). De doelstelling van de aanval van de CAMF is het vernietigen van 2TE/IOPE. Deze aanval moet agressief en vooral snel worden uitgevoerd, omdat de tijd dringt. Na het uitschakelen van IOPE moet nl. 2OPE worden opgevangen. Het „gat” tussen 1 en 2OPE wordt ingeschat op twee dagen. Inzet van de luchtmacht moet erin resulteren dat de aankomst van 2OPE met minimaal een dag wordt vertraagd. Dat betekent

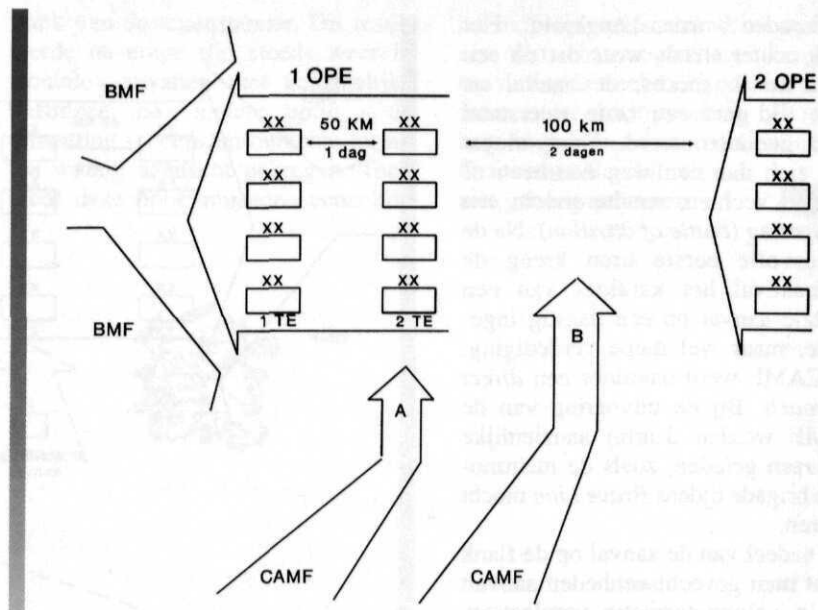

Afb. 2 MCCD, de BMF en de CAMF

dat voor het uitvoeren van de CAMF en het voorbereiden van de verdediging tegen 2OPE drie dagen beschikbaar zijn: twee dagen om 2TE uit te schakelen en een dag voor de verdedigingsvoorbereiding. In de theorie van MCCD worden twee opties onderkend bij de uitvoering van de CAMF: a. op de flank van 2TE en b. achter 2TE langs. In beide gevallen wordt de frontale aanval vermeden en wordt getracht de vijand te vernietigen via een *indirect approach*.

Indirect approach

Sir Basil Liddell Hart (1895-1970) was een bekende en invloedrijke Engelse militaire denker, die m.n. na de Eerste Wereldoorlog zijn ideeën ontwikkelde met betrekking tot oorlogvoering. Zijn afkeer van de slijtageoorlog die de Eerste Wereldoorlog was, leidde ertoe dat hij op zoek ging naar een methode dat te vermijden. In diverse publicaties vanaf de jaren '20 ontvouwde hij de strategie van de *indirect approach*.

De essentie daarvan is dat een frontale aanval moet worden vermeden en dat een aanval op de flank of (nog beter) in de rug meer succes heeft. De aanduiding *indirect* moet daarbij ruim

worden geïnterpreteerd: iedere aanval op een onverwacht tijd en plaats en vanuit een onverwachte richting is een *indirect approach*.

In de zeer recente krijgshistorie zijn twee voorbeelden te geven van de *indirect approach*. Bij het grondoffensief van *Desert Storm* werd de hoofdaanval niet frontaal uitgevoerd maar werden Iraakse troepen in Koeweit en noord daarvan, via een omvatting uitgemaneuvreerd. Maar ook kleinschaliger bleek het principe bruikbaar: tijdens de Falklandoorlog gingen de Engelsen op een onverwachte plaats, in feite via de achterdeur, aan land (San Carlos) in plaats van bij Port Stanley.

Ervaringen

Tijdens de oefeningen waarbij tot nu toe het MCCD is toegepast, is steeds de aanval op de flank van 2TE/IOPE uitgevoerd. Een CAMF met twee divisies naast elkaar, elk met twee brigades voor, beschikkend over de nodige manoeuvreer ruimte, had al gauw een aanvalsbreedte van 40-50 km. De diepte waarover de aanval plaatsvond bedroeg 60 tot 80 km. Het idee erachter was dat, door de vijand te verassen, de divisies op de flank één voor

één konden worden „opgerold”. Het bleek echter steeds weer dat na een aanvankelijk succes, de aanval na enige tijd met een taai weerstand werd geconfronteerd. Daar moest men zich dan een weg doorheen of omheen vechten, resulterend in een slijtageslag (*battle of attrition*). Na de succesvolle eerste uren kreeg de tegenaanval het karakter van een frontale aanval op een haastig ingerichte, maar wel diepe verdediging. De CAMF werd daardoor een *direct approach*. Bij de uitvoering van de CAMF werden daarbij aanzienlijke verliezen geleden, zoals de luchtmobiele brigade tijdens *Brave Lion* mocht ervaren.

Een nadeel van de aanval op de flank is dat men gevechtseenheden aanvult die in colonneformatie verplaatsen. Het eerste bataljon of regiment dat men tegenkomt, kan nog met verrassing snel worden vernietigd. De derde of vierde eenheid is dan inmiddels gewaarschuwd en heeft relatief eenvoudig een kwart slag kunnen draaien, waardoor de aanvaller met een lineaire verdediging wordt geconfronteerd. Overigens wel een lineaire verdediging met diepte, omdat inmiddels verderop andere eenheden eveneens een kwart slag zijn gedraaid. De timing van de aanval bleek eveneens moeilijk, zeker wanneer het in de computer werd nagespeeld. Zette men de aanval te vroeg in, dan kwam men (deels) vóór 2TE uit; werd de aanval te laat ingezet, dan schoot men achter 2TE langs.

De omvatting

In afb. 2 staan twee opties aangegeven voor het uitvoeren van een

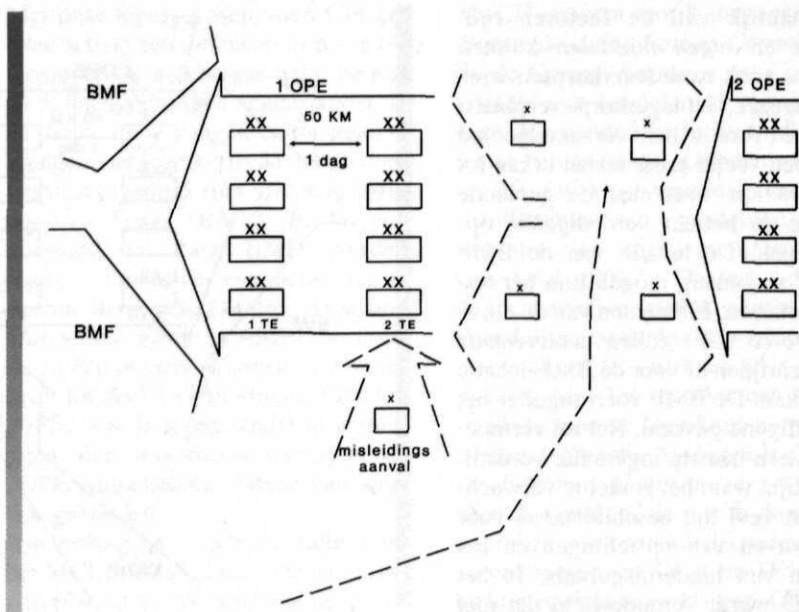

Afb. 3 De omvatting van 1 OPE

CAMF: optie A zoals tot nu toe uitgevoerd, op de flank van 1 OPE, en optie B. Optie B behelst een omvatting van 1 OPE door met een snelle opmars het gebied tussen 1 en 2 OPE te bezetten en de aanvoerlijnen van 1 OPE af te snijden (afb. 3). Vervolgens moet de CAMF twee vervolgooperaties uitvoeren: een deel moet zich richten op het afgrenzen van 1 OPE, een ander deel op de voorbereiding van de opvang van 2 OPE. Daarbij zijn vele varianten mogelijk, zoals bijv. het uitvoeren van een misleidingsaanval op de flank van 2TE, waarmee optie A wordt gesimuleerd.

Deze omvattingsoptie heeft tot nu toe nauwelijks aandacht gekregen en is nog niet beoefend. Toch heeft het omvatten van 1 OPE een aantal duidelijke voordelen en is het een echte *indirect approach*. De uitvoering zal veel sneller verlopen omdat het ge-

vecht met (het gros van) 2TE wordt vermeden. De omvatting van 1 OPE kan binnen 24 uur zijn gerealiseerd. Er worden tijdens het afsnijden van 1 OPE veel minder verliezen geleden omdat het gevechtscontact wordt vermeden. Uiteraard zullen wel verliezen optreden na voltooiing van de omvatting, bij zuiveringsoperaties en/of bij het afwijzen van uitbraakpogingen. De timing van de CAMF is eenvoudiger, omdat niet hoeft te worden bepaald wanneer 2TE zich in de aanvalszône bevindt. En er is meer tijd beschikbaar voor het voorbereiden van de verdediging tegen 2 OPE, terwijl de eenheden die dat voorbereiden nauwelijks verliezen leiden. Natuurlijk zijn ook aan de omvattingsoptie risico's verbonden. Zodra 1 OPE de omvatting opmerkt, moet met uitbraakpogingen rekening worden gehouden. Indien 1 OPE het langer dan 48 uur uithoudt en vervolgens 2 OPE arriveert, kan de CAMF tussen twee vuren terecht komen.

Samenvatting

Operaties met grote landeenheden in een land/luchtoorlog blijven deel uitmaken van het militaire vak. Het MCCD beschrijft hoe zulke operaties

Literatuur

1. F.J.D.C. Egter van Wissekerke en A. Vermeij – Het mobiel concentra-tiedefensief (MCCD), *MilSpect* 161(1992)(4)153.
2. B.H. Lidell-Hart – *Strategy, the indirect approach* (3e druk). London (1954).
3. T.A. Wray – Standing fast: German defensive doctrine on the Russian front during World War II. *Research Survey* No. 5, US Army Command and General Staff College (1986).
4. Charles Messenger – *The Blitzkrieg story*. New York (1976).

succesvol zouden kunnen verlopen. Flexibiliteit is daarbij de troefkaart, m.n. de flexibiliteit in geest en organisatie. MCCD is nu enkele malen beoefend, in een *Command Post Exercise* (computerondersteund), echter steeds weer met een aanval op de

flank van de tegenstander. Dit resulteerde na enige tijd steeds weer in frontale aanvallen met aanzienlijke verliezen. Een andere optie – de omvatting – heeft ten onrechte tot nu toe weinig aandacht gekregen. Toch biedt deze optie minstens eenzelfde

en mogelijk zelfs meer kans op succes. Wat echter nog belangrijker is: de omvatting is veel meer een vorm van manoeuvre-oorlogvoering en stelt nog hogere eisen aan de flexibiliteit. Oefenen in flexibiliteit kan niet genoeg gebeuren. ■



VERZOEK AAN AUTEURS

Auteurs wordt verzocht bij hun manuscript – zo mogelijk – de diskette aan te leveren: WORD PERFECT 5.1 (DOS). (NB. Alinea's eindloos typen; slechts ter afsluiting een HARDE RETURN geven, evenals voor een witregel. Geen speciale codes en layout-elementen invoeren.)

Regelmatig worden illustraties ingezonden die niet of nauwelijks geschikt zijn voor verkleining en reproductie. In dit verband wordt verwezen naar de „Regels voor kopijverzorging“ (pt. 2) die éénmaal per jaar achterin de Militaire Spectator worden afgedrukt (zie oktobernummer 1994).

Computertekeningen zijn slechts bruikbaar indien vervaardigd m.b.v. een speciaal tekenprogramma.

REDACTIE

MENINGEN van anderen

Militair geneeskundige zorg, een integrale zorg

Stelling:

Militairen klagen te weinig!

Het zal de alerte lezer van de Militaire Spectator niet zijn ontgaan dat er over de „integrale” gezondheidszorg, die door en vanwege de dienst wordt geboden, nogal wat discussie gaande is. Voor alsnog geïnteresseerden verwijs ik naar het hoofdartikel in de Militaire Spectator van Groenhout¹ c.s. en naar hun *Antwoord op meningen van anderen*² en naar de *Mening van anderen* van Van de Water³ c.s. en van Van Veen⁴. Deze discussies worden echter ook op andere niveaus gevoerd. Zij hebben er tot op heden niet toe geleid dat er een – voor allen aanvaardbare – oplossing voor het probleem werd gevonden. Sterker nog: de door de Koninklijke Landmacht ingeslagen weg heeft weliswaar zowel binnen de KL als van civiele deskundigen⁵ veel waardering ontvangen, maar zij staat nog altijd onder grote druk van de Directie Militair Geneeskundig Beleid (DMGB).

¹ MS 163(1994)(9).

² MS 164(1995)(1); MS 164(1995)(6).

³ MS 164(1995)(1).

⁴ MS 164(1995)(6).

⁵ Mw. prof. mr. dr. H.D.C. Roscam Abbing, hoogleraar gezondheidsrecht aan de faculteit der Rechtsgeleerheid, Universiteit Utrecht, tevens stafmedewerker gezondheidsrecht bij het ministerie van VWS (zij geniet zowel nationaal als internationaal een zeer groot aanzien) en prof. mr. dr. J. Legemaate, hoogleraar gezondheidsrecht verbonden aan de Erasmus Universiteit Rotterdam en adviseur gezondheidsrecht van de KNMG.

⁶ De functie van Directeur Militair Geneeskundig Beleid is (nog altijd) gekoppeld aan die van de Inspecteur Militaire Gezondheidszorg, waarmee beleid en inspectie – mijns inziens ten onrechte – in één hand zijn.

⁷ Verslagen zijn gepubliceerd in het Nederlands Militair Geneeskundig Tijdschrift, 48e jaargang, juni 1995, nr. 3.

⁸ Hiervoor verwijs ik naar de tekst van art. 12h van het wetsvoorstel voor de nieuwe Militaire Ambtenarenwet (MAW).

Tijdens de themadagen „Geneeskundige Dienst Koninklijke Luchtmacht 1995” kwam de discrepantie tussen het standpunt van de DMGB en daarmee⁶ van de Inspecteur Militaire Gezondheidszorg (IMG), en het standpunt van de KL en van civiele deskundigen als mw. prof. mr. dr. Roscam Abbing, nog eens naar voren⁷. Hierbij werd voor mij nog eens duidelijk dat de discussie binnen de krijgsmacht inhoudelijk onzuiver wordt gevoerd en dat een diepergaande discussie met onafhankelijke civiele deskundigen angstvallig wordt gemedend. Over het hoofd van de individuele militair heen wordt enerzijds geschermd met de organisatiebelangen, en anderzijds met de door militaire instanties veronderstelde eigen belangen van de individuele militair.

Voor alle duidelijkheid: er bestaat voor mij *absoluut geen twijfel* aan de welgemeende bedoelingen van alle betrokken partijen. Allen streven zij naar het feitelijk leveren van een kwalitatief hoogwaardige gezondheidszorg aan de militair. Waaraan echter in de discussie binnen de krijgsmacht voorbij lijkt te worden gegaan, is de autonomie en rechtspositie van de individuele militair als burger binnen onze samenleving.

De geboden gezondheidszorg is *niet alleen* gerelateerd aan de operationele activiteiten van de krijgsmacht. Zij behelst ook de dagelijkse zorgbehoefte van de militair en in sommige gevallen van zijn gezin, op de werklocaties en in de thuis-situatie. Voor deze zorg wordt dan ook, sinds kort direct zichtbaar, een premie betaald aan een civiele zorgverzekeraar. Dit brengt op zich al extra verplichtingen met zich mee. Daarnaast wordt de militair, door de DMGB voorgestane absolute binding⁸ van de militair aan de Militaire Geneeskundige Dienst, voor al zijn gezondheidszorgbehoeften nog eens extra gesterkt in *zijn recht op een kwalitatieve en kwantitatieve zorg naar de normen en waarden zoals in de civiele gezondheidszorg gebruikelijk. En dit op grond van artikel 1 van de grondwet; het gelijkheidsbeginsel.*

Hoe goed bedoeld ook, het is *niet aan de militaire organisatie* een houding aan te nemen alsof zij wel weet wat goed is voor de individuele militair. Daarmee worden niet alleen de individuele grondrechten van de militair aangetast, het riekt ook

naar ongevraagd paternalisme. Natuurlijk staan hier grote organisatiebelangen tegenover. Maar wijken deze belangen in de praktijk nu werkelijk zoveel af van de belangen van bijv. een grote luchtvaartmaatschappij? Niet alleen over vier maanden, over drie dagen, nee ook nú, direct, dienen piloten inzetbaar te zijn voor *take-off*. De politie en de brandweer moeten ook kunnen beschikken over personeel met een goede fysieke en mentale conditie benodigd voor hun taakuitvoering. Toch lossen deze organisaties deze ook vaak acute inzetbaarheidsproblematiek anders op, zónder daarbij de grondrechten van het individu geweld aan te doen. Is hun personeelsbestand wezenlijk afwijkend van dat van de militaire organisatie? Zijn hun belangen van een andere orde dan die van een krijgsmacht? Ik denk het niet. Dan zou ook een leger dat voor een (groot) deel uit reservisten is opgebouwd, zonder tussenkomst van een militair geneeskundige dienst, volstrekt onacceptabel zijn geweest. Toch is dat vele jaren geaccepteerd. Maar misschien nog veel wezenlijker in de discussie is de veronderstelling, dat de inzet van welke „integrale” geneeskundige dienst dan ook, zou kunnen leiden tot het uitzenden van alleen dié militairen die mentaal en fysiek inzetbaar zijn; dit wordt door mij ernstig in twijfel getrokken. Een uiterst discutabele veronderstelling, die getuigt van een forse overschatting van de reële mogelijkheden van een (militair) geneeskundige dienst. Het is daarmee een discussie apart.

Alleen al het gebrek aan continuïteit in de zorgverlener-cliëntrelatie maakt dit tot een farce. De overduidelijke „risicogevoallen” zullen altijd wel naar voren komen, als de eigen commandant ze al niet kent, maar wat zich onder de oppervlakte afspeelt zal slechts zelden tijdig worden gesignaleerd. De meningen van deskundigen over aanstellingskeuringen geven nog eens extra voeding aan een gereede twijfel over de mogelijkheden van een geneeskundige dienst, in relatie tot een optimale taakuitvoering door de (aanstaande) werknemer.

Maar *to the point*: het heeft er alle schijn van dat in de discussies wordt vergeten dat de militair óók burger is. Een burger met grondrechten. Burger in een samenleving met bijzondere taken en verantwoordelijkheden die zwaar op de schouders

kunnen drukken. Het laveren tussen macht, overmacht en onmacht, maakt daarvan continu deel uit. Er worden dan ook terecht hoge eisen aan de fysieke en mentale gezondheid van de militair gesteld. Beelden van voormalig Joegoslavië, Rwanda, Irak ... zij zeggen voldoende. Laten we echter niet te hard van stapel lopen bij het veronderstellen van een bruikbaar instrument (de militair geneeskundige dienst), dat hiertoe de garantie zou kunnen bieden.

De grondrechten zijn een juridische vormgeving van de fundamentele positie van de mens in de samenleving. De individuele grondrechten beogen bescherming te bieden van een individueel vrijheidsgebied tegenover overheid en, bij horizontale werking, ook tegenover anderen in de samenleving. In een aantal individuele grondrechten, zoals bijv. het recht op bescherming van de persoonlijke levenssfeer (art. 10 GW) en het recht op onaantastbaarheid van het lichaam (art. 11 GW), komt het zelfbeschikkingsrecht van de mens tot uitdrukking. Het handelt hierbij om een afscherming van een vrijheidsgebied waar de mens zelf beslissingen kan nemen.

Artikel 10 GW ... ieder heeft, behoudens bij of krachtens de Wet te stellen beperkingen, recht op eerbiediging van zijn persoonlijke levenssfeer ... ;

artikel 11 GW ... ieder heeft, behoudens bij of krachtens de Wet te stellen beperkingen, recht op onaantastbaarheid van zijn lichaam

Moet de militair dan werkelijk eerst naar de nationale rechter, de *European Commission of Human Rights* of de *European Court of Human Rights*?

Wat is een land zonder krijgsmacht en wat is een krijgsmacht zonder zijn militairen? Voor veel beroepsmilitairen is dat in elk geval een uitgemaakte zaak. Zij geloven niet alleen in zichzelf, in hun eenheid en in de organisatie, maar óók in het bestaansrecht van die organisatie. Op grond van deze overtuiging zijn zij binnen de militaire organisatie komen werken en zijn zij daarmee in zeer hoge mate solidair. Zelfs in de praktijk zijn militairen bereid een deel van hun individuele autonomie af te staan in het belang van het militaire optreden, in het landsbelang, zoals zij dat als hun plicht voelen; misschien wel té gemakkelijk.

Slechts weinig bedrijven of organisaties kennen zo'n door bijna alle werknemers gedeelde visie op het eigen bedrijf en zo'n saamhorigheid, alle *mission statements* ten spijt. Hierin is de krijgsmacht dan ook te benijden. Wij zijn ons ervan bewust dat deze solidariteit en eensgezindheid een gevaar met zich meebrengt en dat deze bij het operationele optreden zijn ethische grenzen heeft. Maar wij dienen ons ook bewust te zijn van het risico, dat de militair door zijn grote solidariteit minder kritisch kijkt naar de beperkingen die hem door de organisatie worden opgelegd. Hij weet vaak niet beter. Het is niet alleen juridisch maar ook ethisch onjuist, hiervan misbruik te maken.

Mag de militair voor die solidariteit misschien iets terug verwachten? Niet alleen van de samenleving maar ook van het bedrijf? Ik vind van wel!

De militair verdient niet alleen respect als persoon en voor zijn arbeidsinspanning, maar óók een uiterst zorgvuldige afweging van zijn individuele belangen en (grond)rechten tegenover het organisatie- of landsbelang. Net zo goed als wij als organisatie de in gedragscodes vastgelegde internationale normen en waarden dienen te respecteren, dient de krijgsmacht de (grond)rechten van de individuele militair te respecteren. Het is slechts aan de wetgever voorbehouden aan te geven waar van de grondrechten van de individuele burger mag worden afgeweken. Alleen de in de Grondwet geschreven beperkingen zijn mogelijk (Legaliteitsbeginsel). Inbreuken op de individuele grondrechten vergen echter zwaarwegende argumenten. Gronden daarvoor mogen, juist omdat het om individuele grondrechten gaat, niet te gemakkelijk worden aangenomen. Noodzaak van de overtreding, afwezigheid van andere mogelijkheden (subsidiariteit) en proportionaliteit vormen daarbij criteria. Hierbij dient te worden aangegeven dat historisch gezien juist het gedrag van de overheden aanleiding vormde tot het opstellen van de grondwetgeving!

„Machthebbers zullen altijd proberen aan

⁹ In *Handboek Gezondheidsrecht - Rechten van mensen in de gezondheidszorg*; hfst II; „Grondbeginselen en grondrechten”; Uitg. Samson, ISBN: 90.6092.771.0.

¹⁰ *World Health Organization; Regional Office for Europe*.

individuele rechten die hun in de weg staan, af te doen”. Het lijkt mij dan ook noodzakelijk, zo niet vereist, dat de militairen als afnemers van de militaire gezondheidszorg, veel meer dan tot nu toe het geval is, worden betrokken bij de discussie die nu over hun hoofd heen gaande is en waarvan zij veelal de reikwijdte niet kunnen overzien en waarbij zij onvoldoende inzicht hebben in hun feitelijke grondwettelijke rechten. Naar mijn stellige overtuiging dient de militaire organisatie zich daarnaast veel terughoudender op te stellen bij het telkens maar weer, bij de wetgever, aanvragen van een uitzonderingspositie. Zeker wanneer dit gebeurt op basis van weinig steekhoudende argumenten (subsidiariteit en proportionaliteit) en wanneer overduidelijk financiële belangen een veel belangrijker rol spelen.

Het kan toch niet zo zijn dat het land, dat een voortrekkersrol heeft vervuld bij de totstandkoming van de „*Declaration on the promotion of patients' rights in Europe*”¹⁰, hetzelfde is, waarin vervolgens op grond van onvoldoende onderbouwde argumenten deze „*declarations*” geweld wordt aangedaan.

Daarnaast is het voor mij onbegrijpelijk, dat in een tijd waarin men zich civiel steeds meer bewust is van het belang van openheid en van de noodzaak beleidstaken en inspectietaken te scheiden, de krijgsmacht bij zijn Centraal Medisch Beleid, angstvallig vasthoudt aan zijn afschermingspolitiek en zich onvoldoende openstelt voor externe toetsing en verantwoording. De Inspectie voor de Gezondheidszorg (IGZ) heeft deze scheiding inmiddels in zijn laatste reorganisatie doorgevoerd en bij het ministerie van justitie (gevangeniswezen) is deze, na vele klachten en missers, afgedwongen.

Mijn conclusie: militairen klagen te weinig! Ik pleit voor een veel breder discussie-platform met een grotere inbreng van en ondersteuning door civiele *onafhankelijke* deskundigen als mevrouw Roscam Abbing of de heer Legemaate. Dit geldt óók voor de toetsing van het wetsvoorstel voor de nieuwe Militaire Ambtenarenwet zoals deze nu in behandeling is! Het zijn géén „onder-ons-jes”!

drs. H.A. GERRETSEN,
majoor-arts

ANTWOORD op meningen van anderen

Militair geneeskundige zorg, een integrale zorg

Aangezien commandeur-arts A.J. Noordhoek, co-auteur van het artikel, de dienst inmiddels met functioneel leeftijdsontslag heeft verlaten, berust de verantwoordelijkheid voor dit weerwoord uitsluitend bij commodore-arts H.J.M. Groenhout.

De kern van het betoog van de heer Gerretsen is, dat de militair net als de Nederlandse burger recht heeft op kwalitatieve en kwantitatieve geneeskundige zorg naar civiele maatstaven en op bescherming (eerbiediging) van de persoonlijke levenssfeer en onaantastbaarheid van zijn lichaam (artikelen 1, 10 en 11 van de grondwet). Afwijkingen en uitzonderingen vereisen een zorgvuldige afweging van belangen en kunnen alleen als de wetgever dat aangeeft in de grondwet (bij of krachtens een wet). Naar het oordeel van de auteur worden deze grondrechten in het militair geneeskundig systeem, in strijd met de „*declaration on the promotion of patients' rights in Europe*”, aangetast. Dit gebeurt meer op basis van een paternalistische houding van de militaire organisatie, dan op basis van steekhoudende argumenten. De belangen van de krijgsmacht zouden niet afwijken van bijv. een grote luchtvaartmaatschappij, politie of brandweer. Voorts is de auteur van mening dat het centraal medisch beleid bij de krijgsmacht onvoldoende openstaat voor externe toetsing en verantwoording en dat wordt vastgehouden aan afschermingspolitiek, door beleidstaken en inspectietaken niet van elkaar te scheiden. Ook zouden militairen meer bij de discussie moeten worden betrokken.

In mijn opvatting is voor wat betreft de behoefte aan geneeskundige ondersteuning, de krijgsmacht niet vergelijkbaar met enige andere organisatie. Het unieke is dat deze, of onderdelen daarvan, op gezag van de regering en het parlement snel kunnen worden ingezet voor taken, die niet door andere organisaties kunnen worden uitgevoerd en in gebieden en onder

omstandigheden waar andere organisaties niet kunnen opereren. Dit vereist geneeskundige ondersteuning door een organisatie met een werkwijze en vanuit een attitude, die in de civiele gezondheidszorg niet bestaat. De bedoelde attitude wordt in belangrijke mate gekenmerkt door het gericht zijn op het voorkomen van vermijdbare én het herstellen van opgelopen schade aan de gezondheid, die het gevolg is van blootstelling aan bijzondere en wisselende gezondheidsrisico's. Dit vereist een professionele militair geneeskundige houding van de arts en de organisatie waarin hij werkzaam is. Militairen mogen op basis daarvan bescherming (soms ook tegen zichzelf) en genezing van hem verwachten, juist omdat de door de auteur genoemde sterke motivatie het risico van overbelasting met zich meebrengt. Dat is de meerwaarde van het militair geneeskundige systeem, dat op dit punt uitgaat boven de kwalitatieve en kwantitatieve zorg naar civiele maatstaven. Als het waar is dat de militair geneeskundige dienst als instrument voor de vaststelling en de bescherming van de gezondheid en de inzetbaarheid onvoldoende effectief is, dan zullen er maatregelen moeten worden genomen om daarin verbetering te brengen. Door de veranderde taakstelling van de krijgsmacht, gekenmerkt door frequente en langdurige of snelle kortstondige uitzendingen, dringt dit des te meer. Zeker is dat de civiele gezondheidszorg geen ondersteuning kan bieden bij de uitvoering van de taken van de krijgsmacht. De verhoudingen tussen werkgever en werknemer zijn civiel anders, de risico's van de taakuitvoering zijn anders, de attitude van de zorgverleners is anders enz. De relatie tussen huisarts of bedrijfsarts en hun civiele cliënten schiet tekort voor een adequate militair geneeskundige begeleiding. Afwijkingen en uitzonderingen op civiele maatstaven en beperkingen van grondrechten komen tot stand na overleg met alle betrokken departementen, zonedig met betrokken beroepsgroepen, en na parlementaire toetsing. Het door de auteur aangehaalde gelijkheidsbeginsel, en de subsidiariteit en proportionaliteitsbeginselen zijn daarop volledig van toepassing. Voor de militaire organisatie wordt aantasting van de effectiviteit van het optreden van de individuele militair onder operationele omstandigheden (waaronder de

initiële opleidingen, varen, oefenen, de directe voorbereiding op en de operationele inzet in Nederland en in het buitenland) en de aantasting van de effectiviteit van het optreden van de groep waartoe de militair behoort, opgevat als argumenten met voldoende gewicht om, onder strikte voorwaarden een geringe beperking van wettelijke rechten te rechtvaardigen. De beperkingen worden in wetgeving vastgelegd. Als de effectiviteit van het optreden niet in het geding is, gelden voor militairen dezelfde rechten op het gebied van geneeskundige zorg als voor een burger.

Het verwijt van een paternalistische houding vind ik niet op zijn plaats. Van paternalisme is sprake als beperkingen worden opgelegd die niet zijn gebaseerd op een gedegen risico-inschatting, maar op een meestal welgemeende, maar ongepaste en onnodige behoefte aan bescherming.

Dat het medisch beleid bij de krijgsmacht onvoldoende open zou staan voor externe toetsing en verantwoording acht ik onjuist. Ten eerste: de functie van de DMGB en de IMG zijn niet gekoppeld. De DMGB is tevens IMG, dat is waar, en het wekt de ongewenste schijn van afhankelijkheid, maar organisatie, taken en verantwoordelijkheden zijn strikt gescheiden. Tegen het in een persoon verenigen van gescheiden taken is overigens ook door de DMGB en de IMG sinds het ontstaan van de constructie bezwaar gemaakt. Dit heeft geresulteerd in een scheiding die op korte termijn zal worden geëffectueerd. Toetsing van de kwaliteit van de militair geneeskundige zorg geschiedt derhalve door een onafhankelijke instantie, die haar werk verricht in volledige afstemming met de Inspectie voor de Gezondheidszorg. Ten tweede: wetgeving en geneeskundig beleid komen tot stand na uitgebreid overleg met alle betrokken partijen, waaronder belangenverenigingen van militairen, maar ook civiele beroepsgroepen als de KNMG en andere departementen. De uiteindelijke verantwoordelijkheid ligt bij de minister die daarop, en dat gebeurt regelmatig, kan worden aangesproken door het parlement. Het discussieplatform is dus wat minder smal dan de auteur veronderstelt; de „militairen als afnemers van de militaire gezondheidszorg”, zijn daarbij betrokken. Van afschermingspolitiek is m.i. geen sprake.

H.J.M. GROENHOUT, commodore-vliegerarts

BOEKEN bespreking

Militair tuchtrecht

door prof. mr. G.L. Coolen, 182 blz. met registers. Uitg.: W.E.J. Tjeenk Willink, Zwolle 1994. Studiepockets Strafrecht nr. 28. Prijs f 52,50 ISBN 90.271.4010.3

Per 1 januari 1991 zijn het militaire strafrecht en het militaire tuchtrecht geheel herzien en soms ingrijpend gewijzigd. Nieuw ingevoerd is de Wet Militair Tuchtrecht (WMT) en hierover gaat deze studiepocket. Zowel het materiële als het formele tuchtrecht worden behandeld. Het eerste gedeelte start met een historisch overzicht, waarna het oude stelsel van vóór 1991 aan de orde komt. Voordat wordt ingegaan op de essentiële vraag op wie het tuchtrecht van toepassing is, wordt uitgelegd waar het huidige militaire tuchtrecht is geregeld. Vervolgens wordt het begrip tuchtvergrijp uitgelegd, waarna de meest voorkomende vergrijpen zoals ongeoorloofde afwezigheid, onttrekking aan dienstverplichtingen, schending van een dienstbevel en het niet naleven van het dienstvoorschrift aan de orde komen. In hoofdstuk 10 wordt het strafstelsel met zijn straffen behandeld in al zijn beperktheid en eenvoud. Ondertussen is de lezer van het materiële in het formele tuchtrecht aangekomen met een beschrijving van de dwangmiddelen, de strafbevoegdheid en het tuchtproces in eerste aanleg. Voor het feitelijk zover is, moet de commandant een beschuldiging uitreiken en deze procedure wordt in de pocket duidelijk uit de doeken gedaan. Hierna volgt een behandeling van het beraad en de uitspraak, waarbij de overeenkomst met het civiele strafrecht enigszins opvalt. Hoewel deze aanraking met het tuchtrecht voor de meeste militairen voldoende en afdoende is, kan het niet anders of het militair tuchtrechtsysteem voorziet in een beroepsprocedure, in dit geval bij de onafhankelijke rechter. Deze rechtsgang wordt kort en begrijpelijk beschreven. De studiepocket is, in tegenstelling tot wat men van juris-

ten in het algemeen pleegt te zeggen, goed leesbaar geschreven, m.n. voor de niet-militair-juridisch geschoolden. Professor Coolen heeft zijn verhaal doorspekt met relevante stukjes parlementaire geschiedenis en verder met verduidelijkende casus uit de (bekende) militaire praktijk. En zoals gewoonlijk bij deze auteur, is zijn boekje redelijk compleet. Buiten de duidelijke inhoudsopgave en een lijst met afkortingen, is er een bijlage opgenomen met een gedeelte uit het Verdrag van Genève over de behandeling van krijsgesvangenen. Registers zijn in dit soort literatuur onmisbaar en zo vindt de lezer een jurisprudentieregister, een artikelenregister en een trefwoordenregister. Een prima werkje om snel eens in op te zoeken hoe het eigenlijk zit en waarom.

Afsluitend stel ik dat deze studiepocket, buiten de verplichte stof van de regelgeving uit MP 11-55, een must is voor elke militair die heeft te maken met het militaire tuchtrecht; dat geldt bij uitstek voor de militair die strafbevoegdheid bezit.

mr. C.H. VAN DER MEIJ, lkol mjd

The Defeat of imperial Germany 1917-1918

door R. Paschall, 247 blz., geïll. Uitg.: Da Capo Press, New York, 1994. Prijs: \$ 13,95 (pb) ISBN: 0.366.80585.5

De Eerste Wereldoorlog blijft voor velen een fascinerend historisch fenomeen. Het geïnteresseerde publiek wordt geconfronteerd met een voortdurende stroom van zeer uiteenlopende publikaties, variërend van populaire reisgidsen voor slagveldtoerisme tot serieuze studies naar oorlogspoëzie. Vooral het westelijk front oefent tot op de dag van vandaag een sterke aantrekkingskracht uit op de verbeelding van historici en lezers. Elke episode heeft daarbij een uniek dramatisch karakter. Eerst komt de bijna onstuitbare Duitse opmars door België en Noord-Frankrijk tot aan de slag bij de Marne. Vervolgens zijn er de verschrikkingen van het dagelijks overleven in de loopgraven, afgewisseld door de ogenschijnlijk zinloze offensieven met ongekend hoge verliescijfers en vaak minieme terreinwinst. Tenslotte

volgen in 1918 het Duitse wanhoops-offensief, dat de oorlog lijkt te beslissen, en het geallieerde tegenoffensief dat tot de wapenstilstand van 11 november leidt.

Over de eindfase van de oorlog aan het westelijk front zijn de afgelopen jaren al de nodige leesbare studies in paperback verschenen: Martin Middlebrook, *The Kaiser's Battle* (1984) over het Duitse offensief van 1918, John Terraine, *To Win a War. 1918, The Year of Victory* (1986), John Toland, *No Man's Land. 1918, The Last Year of the Great War* (1980) en Barrie Pitt, *1918. The Last Act* (1984) over het laatste oorlogsjaar. Merkwaardig genoeg ontbreken al deze boeken in het bibliografische essay waarmee Paschall zijn boek besluit.

The Defeat of Imperial Germany gaat over de twee laatste oorlogsjaren. Het boek biedt een chronologisch overzicht van de belangrijkste militaire offensieven aan het westelijk front en aan het Italiaanse front in 1917 en 1918. Andere regio's, maar ook andere thema's vallen buiten dit onderwerp. De strijd aan het oostelijk front, op de Balkan of in het Midden-Oosten komt een enkele keer ter sprake. Maritieme of politieke ontwikkelingen worden zo nu en dan genoemd.

In 1917 werd door de Britse en Franse legers aan het westelijk front opnieuw een poging gedaan de Duitse linies te doorbreken. De plannen daarvoor waren in de wintermaanden opgesteld en uitgewerkt. De oorlogsverklaring van de Verenigde Staten aan Duitsland in april 1917 maakte geen enkel verschil; geallieerde bevelhebbers aan het front wilden niet wachten op de komst van het Amerikaanse expeditieleger. M.n. de Franse generaal Nivelle, verantwoordelijk voor het Franse voorjaarsoffensief langs de Aisne, had geen enkele twijfel over de uitkomst van de geallieerde offensieven. De Duitse verdediging zou zeker worden doorbroken, waarna de oorlog kon worden beslist.

Het Franse offensief werd een compleet fiasco. De enorme verliezen leidden tot muiten in het Franse leger. Daardoor kreeg het offensief van het Britse expeditieleger rond de Vlaamse stad Ieper een grotere betekenis. Ondanks miserabele terrein- en weersomstandigheden werd dit offensief tot in november 1917 voortgezet. De terreinwinst was gering, het ver-

liescijfer enorm. Maar ook de Duitse verliezen waren hoog opgelopen, terwijl de reserves aan mankracht in Duitsland uitgeput raakten. En er was tijdswinst geboekt om het Franse leger te reorganiseren. Bovendien kwam het Amerikaanse expeditieleger geleidelijk aan op volle sterkte. Het Duitse offensief van 1918 was een laatste poging van de Duitse legerleiding de oorlog te beslissen. Hoewel de geallieerde legers in grote problemen kwamen door de snelle opmars van de Duitse Stoottroepen, nam ook de Duitse gevechtskracht door het gebrek aan inzetbare reserves steeds meer af. Nadat de geallieerde legers langs het gehele front het initiatief hadden overgenomen, kon de Duitse legerleiding in het najaar van 1918 een massale terugtocht van de eigen troepen niet meer tegengaan. En daarmee werd niet alleen de strijd aan het westelijk front beslist, maar was ook de oorlog voor Duitsland definitief verloren.

De volledige aandacht van Paschall op het westelijk front en op de strikt operationele kant van de oorlog heeft voor- en nadelen. Enerzijds krijgt de lezer een coherent verhaal over de militaire gebeurtenissen die uiteindelijk tot de Duitse nederlaag hebben geleid. Daar staat tegenover dat de context ontbreekt waarin deze operaties plaatsvonden. In dat opzicht vormt het boek een klassiek voorbeeld van de traditionele militaire geschiedschrijving, die zich volledig richt op het verloop van de gevechtshandelingen. De beschrijving van wat er gebeurd is, staat daarin centraal. Een verklaring of analyse die uitleg geeft waarom bepaalde operaties werden uitgevoerd, komt nauwelijks aan de orde. Dat is jammer. Juist over de strategische doelstellingen en tactische uitvoeringen van de grootschalige geallieerde en Duitse offensieven, zijn de meningen van militair-historici nog altijd zeer verdeeld.

Voor kenners en specialisten bevat het boek dan ook nauwelijks nieuwe informatie of inzichten, maar voor deze kleine groep is het boek niet in de eerste plaats geschreven. De geïnteresseerde militair met de nodige kennis van recente militair-historische publicaties krijgt al evenmin veel nieuws te lezen. De doelgroep onder het publiek is vooral de lezer die wel enige belangstelling voor, maar weinig kennis over de eindfase van de Eerste

Wereldoorlog bezit. Het boek is in een soepele stijl geschreven, met meestal korte en bondige zinnen. De militaire operaties worden in zakelijke en heldere formuleringen beschreven, al heeft Paschall de nodige moeite om clichématig taalgebruik te vermijden. De nuttige kaarten en goed gekozen illustraties vormen een welkome ondersteuning. Een lichte nadruk op de organisatie en operaties van de Amerikaanse expeditiemacht in Frankrijk zal m.n. door de Amerikaanse lezer worden gewaardeerd. drs. R.H.E. GOOREN, (SMG/KL)

Oorlogsmonumenten

(Stichtse Monumentenreeks 5), door I. van Beuzekom, R. Blijdenstijn en R. van Olderen, 64 blz., geïll. Uitg.: Matrijs, Utrecht, 1995. Prijs: f 19,95 ISBN: 90.534.5062.9

Met name in dit herdenkingsjaar blijkt wel hoe levendig de bevrijding velen in dit land nog voor ogen staat. De gedachte aan hen die tijdens de Tweede Wereldoorlog zijn gevallen, is gedurende de afgelopen jaren ook levendig gehouden door de talrijke oorlogsmonumenten die na de bevrijding in Nederland werden opgericht. Dat er alleen al in de provincie Utrecht 125 oorlogsmonumenten te zien zijn, zal menigeen verrassen. In dit boekje worden veertig zorgvuldig gekozen voorbeelden daarvan in woord en beeld nader belicht. Elk monument heeft daarbij zijn eigen wordingsgeschiedenis. Allereerst gaat het daarbij uiteraard om het historische verhaal achter het monument. Het persoonlijk leed of de onderdrukking die er aan ten grondslag ligt, wordt vaak zeer divers weergegeven. Het varieert daarbij van het nationale monument op de Grebbeberg, tot een eenvoudig marmeren kruis op de plaats waar de neergeschoten RAF-piloot R.C. Deleuze stierf in de armen van de toegesnelde gravin Zu Castell Castell.

Naast het verhaal achter het monument, krijgt in het boek ook het tot stand komen ervan ruime aandacht. Bestuurders, verzetmensen, direct betrokkenen en kunstenaars waren het niet zelden met elkaar oneens over de plaats en de vormgeving van elk monument. Een Provinciale Commissie, met daarin o.a. Gerrit Rietveld,

bekeek elk voorstel zorgvuldig en keurde heel wat ontwerpen af. Een tijdrovende procedure, die vaak tot langdurig uitstel van de realisatie van de plannen leidde.

In het boekje worden de monumenten door de auteurs ook nog eens op hun kunsthistorische waarde bezien. Voor een aantal monumenten valt die beoordeling negatief uit, alleen al door het feit dat deze qua staat van onderhoud in een deplorabele toestand verkeren. Triest eigenlijk in een jaar waarin juist vijftig jaar bevrijding zo uitvoerig wordt herdacht.

Samenvattend: een interessant boekje dat zonder twijfel ruime aandacht verdient. „Opdat wij niet vergeten” (het parool waaronder vele honderden oorlogsmonumenten zijn opgericht) roept ook nu nog op tot belangstelling voor alle oorlogsmonumenten die er in Nederland zijn te bezichtigen. Dat dit boekje uitsluitend oorlogsmonumenten in de provincie Utrecht beschrijft, behoeft uiteraard niet te betekenen, dat die belangstelling zich tot de Utrechtse monumenten zou moeten beperken.

drs. G.J.C. ROOZENDAAL, bgen mpsd

Van driekleur naar rood-wit

De Indonesische officieren uit het KNIL 1900-1950, door B. Bouman, 474 blz. geïll. Uitg.: Sectie Militaire Geschiedenis, Den Haag 1995 (bijdrage SMG nr. 23). Prijs f 49,90. ISBN: 90.70677.38.5

Het boek is de handelseditie van het proefschrift, waarop brigade-generaal b.d. B. Bouman op 18 januari van dit jaar promoveerde. De schrijver heeft onderzocht op welke wijze niet-Europese officieren voor het KNIL werden geworven en opgeleid en welke houding deze aannamen bij het ontstaan van de Republiek Indonesië.

Het terughoudende beleid van het Nederlandse bestuur heeft ertoe geleid, dat tussen 1900 en de soevereiniteitsoverdracht op 27 december 1949 in totaal slechts 242 niet-Europese (d.w.z. Inlandse en Chinese) officieren werden benoemd. Voor de auteur bood dit kleine aantal de mogelijkheid om van vrijwel allen de

militaire loopbaan na te gaan. Heftige discussies zijn gevoerd over het aantal niet-Europese officieren, dat zou mogen worden toegelaten en over de gelijkwaardigheid met de Europese officieren v.w.b. carrière en salariering. Aanvankelijk meende de regering met een afzonderlijk „Instituut der Inlandsche officieren” te kunnen voorzien in de behoefte aan Inlandse officieren. Dit was echter geen succes, want de belangstelling van de Inlandse aristocratie – waarop het bestuur zich richtte – bleek gering te zijn. Voor een opleiding in Nederland werd daarna een zeer beperkt aantal plaatsen beschikbaar gesteld, maar ondanks de gelijkstelling met Europese officieren, was de toeloop klein. Opmerkelijk is ook de grote achterdocht aan Nederlandse kant voor eventuele belangstelling van de Indische cadetten voor nationalistische ideeën. Eerst nadat Nederland was bezet, werd een ruimer toelatingsbeleid gehanteerd voor de inmiddels in Nederlands-Indië opgerichte opleidingsinstituten. Na de capitulatie van Indië werden Inlandse officieren vrij snel vrijgelaten door de Japanners. Dit gold echter niet voor de niet-Europese officieren, die als te „pro-Nederlands” werden beschouwd. De Ambonese, Menadonese en Chinese officieren ondergingen doorgaans hetzelfde lot als de Europese officieren en hebben een overeenkomstige tol betaald.

Tijdens de bezetting richtten de Japanners verschillende organisaties op, w.o. de PETA (vrijwilligersleger voor de verdediging van het vaderland) en het hulpkorps Heiho. Ten behoeve van de PETA-bataljons werden eigen scholen voor kaderopleidingen opgericht en werden nauwelijks uit krijgsgevangenschap ontslagen officieren in deze organisaties opgenomen. Overigens bleken velen van hen geen relaties met de Japanners te willen onderhouden. Een uitzondering op deze regel vormde Nasution. Hij had direct na de capitulatie van het KNIL zijn bataljon verlaten en zich zodoende ook aan krijgsgevangenschap kunnen onttrekken. In Bandoeng heeft hij zich beziggehouden met de jeugdbeweging aldaar. Hij kwam daarbij enkele keren in conflict met de Japanners, maar deze durfden hem niet aan te pakken. Bij de Indonesiërs vergrootte deze incidenten echter zijn aan-

zien. In die tijd maakte hij ook deel uit van een studiegroepje, die o.m. militaire handboeken bestudeerde w.o. *Vom Kriege*. Aan het eind van de Japanse bezetting zijn de (oud)-KNIL-officieren in drie groepen te verdelen: een pro-Indonesische, een pro-Nederlandse en een groep, die – zoals Bouman het uitdrukt – het raadzaam vindt eerst de kat uit de boom te kijken.

In de nieuwe Republiek Indonesië, die op 17 augustus 1945 werd uitgeroepen, waren de uit het KNIL afkomstige officieren veelal verdacht. De Indonesische regering besefte echter zeer wel, dat bij deze officieren de noodzakelijke kennis aanwezig was om een defensieorganisatie op te bouwen. Vandaar dat op de staven verscheidene oud-KNIL-officieren aanwezig waren, maar op het uitvoerende niveau bleef hun invloed aanvankelijk beperkt.

De Eerste Politie Actie (in Indonesië aangeduid als de Eerste Vrijheidsoorlog) van 21 juli 1947 tot 17 januari 1948 was voor de Republiek slecht verlopen. De verdediging werd – aldus Nasution – op conventionele wijze gevoerd en nadat de Nederlanders de lineaire verdediging hadden doorbroken, konden ze gewoon doorrijden. Hieruit werd lering getrokken en voorafgaande aan de Tweede Politie Actie werd op aanwijzing van Nasution de opdracht gegeven uit te wijken naar afgelegen *pockets* en van daaruit een volksoorlog te voeren. Nasution heeft als chef staf van de operationele commandant van het Indonesische leger TNI, zich intensief beziggehouden met zowel de reorganisatie als de operatieplannen van het leger. Daarna heeft hij als commandant van de *Siliwangi* Divisie een belangrijke bijdrage geleverd aan het neerslaan van de communistische opstand te Madioen op 18 september 1948.

Na de soevereiniteitsoverdracht heeft de Republiek een tolerant beleid gevoerd bij het opnemen van niet-Europese officieren in de Indonesische strijdkrachten, die tot dan aan de Nederlandse kant hadden gestaan.

De schrijver heeft verscheidene interviews kunnen houden met oud-KNIL-officieren, die zijn overgegaan naar de Indonesische strijdkrachten. Hij heeft zijn onderzoek op het juiste moment afgerond, want over enkele jaren zou dit niet meer

mogelijk zijn. Hierdoor is niet alleen een vrijwel compleet overzicht ontstaan van de militaire loopbaan van de niet-Europese officieren van het KNIL, maar is ook een interessant beeld geschetst van de opbouw van de Indonesische strijdkrachten in de periode dat met Nederland strijd werd geleverd. Het boek vormt daardoor een belangrijke aanvulling op eerdere studies. Aanbevolen. T. DE KRUIJF, genm gn b.d.

The Pacific Basin since 1945

A History of the Foreign Relations of the Asian, Australasian and American Rim States and the Pacific Islands, door R.C. Thompson, 320 blz. geïll. Uitg.: Longman Publishing, New York, 1994. Prijs: \$ 27.50
ISBN: 0.582.02127.8

Dit boek is deel van de serie *The Postwar World*. Deze serie beoogt de ontwikkeling van de wereld sinds 1945 te beschrijven en te analyseren. Net als de tijd, staat ontwikkeling niet stil. Wat tot voor kort nog deel uitmaakte van de actualiteit of onderwerp was van politieke speculatie, is nu reeds historisch materiaal. De periode sinds 1945 kenmerkt zich door politieke gebeurtenissen en sociaal-economische ontwikkelingen die van groot belang zijn voor de mensheid. Ideologieën zijn opgekomen en weer verdwenen, de geïndustrialiseerde economieën hebben zowel groei als crises gekend, koloniale rijken zijn ineens gestort, nieuwe staten zijn te voorschijn gekomen en sommige zijn alweer verdwenen. Ondanks het gelukkige feit dat de confrontatie tussen de grootmachten is uitgebleven, zijn er veel andere oorlogen geweest en is terrorisme een internationale plaaggeest geworden. Hoewel de positie van etnische minderheden in sommige landen duidelijk is verbeterd, is die situatie in andere landen verslechterd. Bijna over de gehele wereld is de positie van de vrouw een onderwerp geworden waar politici niet meer om heen kunnen.

Deze en andere ontwikkelingen komen aan de orde en worden toegelicht in de serie. De boeken volgen geen vast patroon en de omvang varieert per onderwerp. Sommige boeken behandelen regio's of

zelfs separate landen, terwijl andere over een thema gaan.

Dit specifieke boek is de eerste in z'n soort, waar, in een geïntegreerde benadering, de naoorlogse onderlinge betrekkingen van alle „rim-nations” van de bekken van de Stille Oceaan (Oost- en Zuidoost-Azië, Australië, Noord- en Zuid-Amerika en de eilanden in de Stille Oceaan) worden beschreven. Het boek verschijnt in een tijd waar het zwaartepunt van de Amerikaanse buitenlandse politiek zich meer in westelijke richting verplaatst. Hierdoor worden Oost-Azië en het gebied rondom de Stille Oceaan tot centrum van de aandacht van de wereld, op zowel politiek als economisch gebied.

Verschillende, onderling samenhangende thema's van regionaal belang komen aan de orde, w.o.:

– de creatie van Japans nieuwe economische orde voor het gebied rondom de Stille Oceaan;

– de kruistocht van Amerika tegen het communisme in Azië en Latijns-Amerika;

– de nationalistische strijd voor onafhankelijkheid van koloniale overheersing;

– de schuivende patronen van conflict en samenwerking tussen de „rim nations” onderling;

– de historische ontwikkelingen van de eilanden in de Stille Oceaan, een onderbelicht onderwerp in allerlei internationaal politieke beschouwingen.

In het boek blijkt overduidelijk de grote invloed die uitging van de Koude Oorlog op de ontwikkelingen in het gebied rondom de Stille Oceaan. Bovendien komen de onderliggende nationalistische en economische krachten aan het licht, die de oorzaak zijn en zijn geweest van zoveel gewelddadige conflicten in deze regio. Het einde van de Koude Oorlog opende de mogelijkheden voor vrede en samenwerking in het gebied rondom de Stille Oceaan; in sommige gevallen was dit zelfs de directe aanleiding voor ontwikkelingen die volgden. De voortdurende economische ongelijkheid in de regio daarentegen, versterkte de handelsrivaliteit. Gecombineerd met nog steeds voortdurende koloniale invloeden en de alom aanwezige problemen van culturele verscheidenheid, zijn dit waarschijnlijk redenen voor het voortduren van bestaande conflicten. Mogelijk liggen hier zelfs aanle-

dingen voor nieuwe conflicten in de toekomst.

De nadruk van het boek ligt op de internationale betrekkingen. Waar nodig voor een goed begrip hiervan, wordt aandacht besteed aan de interne historische ontwikkeling van de verschillende staten. Verder wordt heel erg duidelijk welke rol de nucleaire wapens hebben gespeeld in deze regio. Hoewel de focus nadrukkelijk op het confrontatiegebied in West-Europa lag, was de invloed van het nucleaire wapen op de diplomatieke betrekkingen in deze regio wel zeer evident, en dat komt in dit boek duidelijk naar voren.

Het is jammer dat er zoveel nadruk is gelegd op de Amerikaanse politiek. Hoewel dit verklaarbaar is uit de beschikbaarheid van betrouwbare, Engelstalige bronnen, blijft het een tekortkoming dat de rol en invloed van de twee andere grootmachten, China en de Sovjet-Unie, onderbelicht blijven.

Ook is de auteur niet overal even objectief. Als een inwoner van Australië, met duidelijke Angelsaksische invloeden, blijkt regelmatig zijn voorkeur voor m.n. de Verenigde Staten en het Verenigd Koninkrijk.

Een zeer aanbevelenswaardig boek voor een ieder die geïnteresseerd is in deze regio. Als dit boek maatgevend is voor de rest van de serie, kan met belangstelling naar de volgende boeken worden uitgezien.

G.J. BROEKS, maj int

Helden tegen wil en dank

Verzet 1940-1945, door A. Klumper (1e druk), 271 blz., geïll. Uitg.: Tirion, Baarn, 1994. Prijs f 29,50
ISBN: 90.5121.480.4

Het verzet 1940-1945 neemt bij velen een bijzonder plekje in het hart in. Iedereen kent in zijn of haar omgeving wel iemand die in het verzet actief is geweest, en de spectaculaire acties uit die tijd spreken nog steeds enorm tot de verbeelding. Sommigen zagen hierin een goed voorbeeld van sociale verdediging. Voor de schrijver was dit aanleiding om, d.m.v. interviews, een studie te wijden aan het Nederlandse verzet. Naast zijn proefschrift over dit onderwerp, wil de schrijver met dit boek zijn rijke informatie voor een breder

publiek toegankelijk maken. Hij beschrijft daarbij op documentaire wijze het verzet zoals het is ontstaan, zich heeft ontwikkeld en tot organisatie is gekomen. Daarnaast karakteriseert hij het persoonlijke proces dat verzetsmensen hebben doorgemaakt, waarbij blijkt dat het veelal om gemeenschappelijke ontwikkelingsprocessen gaat, die tot op de dag van vandaag voor een hechte onderlinge band hebben gezorgd.

Schrijver onderscheidt bij het verzet drie fasen. In de eerste plaats een startfase met het ontstaan van symbolische en demonstratieve uitingen van protest en verzet tegen de nazi's en hun volgelingen. Een protest, dat niet alleen ontstond bij individuen, maar ook bij maatschappelijke groeperingen zoals bijv. de politiek, kerken, vakbeweging, pers en het hoger onderwijs. Op het bewustwordingsproces binnen deze groeperingen wordt uitgebreid ingegaan. Uiteindelijk blijken slechts weinig mensen bereid het protest om te zetten in verzetsdaden. Zij die dit wel doen hebben daarbij een tweeledig doel: enerzijds het verlenen van menselijke hulp aan vervolgd en anderzijds het dwarsbomen van de bezetter.

In de tweede fase, vanaf medio 1942, vindt de confrontatie plaats tussen de Duitse maatregelen en de acties van het verzet om daaraan afbreuk te doen. Het zijn m.n. de jodenvervolging en de *Arbeitseinsatz*, die leiden tot grote aantallen onderduikers, die allen op een illegale manier van de eerste levensbehoeften moeten worden voorzien. In deze fase ontwikkelen de aanvankelijk informele verzetsgroepen zich tot hechte organisaties, incl. een zeer kenmerkende minicultuur.

De derde fase vanaf medio 1944, kenmerkt zich door het perspectief van de bevrijding. De activiteiten van het verzet worden sterker gericht op de steunverlening aan de bevrijdende strijdkrachten. De sinds begin 1944 verbeterde communicatie met de regering in Londen speelde hierbij een belangrijke rol. De persoonlijke leefwijze van de verzetsmensen wordt inmiddels volledig beheerst door hun verzetsbestaan. Die vergaande vereenzelviging mondt uit in een hoge mate van professionalisering; zij worden in doen, laten en denken „echte” verzetsstrijders. In deze periode begint het verzet ook een

rol te claimen in het bestuur van het „nieuwe Nederland”. Een gevolg hiervan is dat de verzetsorganisaties sterk politiseren. Ter formalisering van zowel de militaire steun aan de geallieerden als ter bevestiging van het officiële politieke gezag, worden in september 1944 de Nederlandse Binnenlandse Strijdkrachten opgericht. De overgang van de tamelijk informeel gegroeide verhoudingen binnen het verzet naar een rationele en formele aanpak van de BS, verloopt voor velen nogal stroef.

Door de opzet van het boek, met veel persoonlijke uitspraken van een groot aantal anoniem gebleven verzetsstrijders, wordt een uitstekend beeld geschetst van het verzet in Nederland, niet alleen v.w.b. selectiemethoden, moeilijkheden en vrijvingen, maar vooral ook van saamhorigheid, onderling vertrouwen en verantwoordelijkheid voor elkaar. Opvallend is de bescheidenheid en de vanzelfsprekendheid die uit vele citaten naar voren komen. Terecht heeft schrijver hen met dit boek de eer bewezen die hen toekomt. Een zeer lezenswaardig boek.

ir. J.W. VAN BEMMEL, kol ts

The British in the Mediterranean

door P. Dietz, 228 blz., geïll. met 4 krtn. Uitg.: Brassey's, London, 1994. Prijs: £ 29.95
ISBN: 0.08.037716.5

De eerste keer, dat de Britten een gebied in het Middellandse zeebekken in handen kregen, was in het midden van de zeventiende eeuw. Koning Karel II huwde in 1661 met de Portugese koningsdochter Catherina van Braganza en deze bracht als bruidsschat o.a. Tanger mee. De Britten hebben er slechts kort plezier van gehad, want de vele aanvallen van de Moren veroorzaakte hoge kosten en het gebied bracht verder weinig op. Na het slechten van de vestingwerken heeft men daarom de stad in 1684 reeds verlaten. Na dit tijdelijk verblijf aan de zuidkant van de Straat van Gibraltar landden enige tijd later, in 1704, 2000 Britse en Nederlandse mariniers aan de noordkant van de Straat. De daar aanwezige rots bood kennelijk

betere verdedigingsmogelijkheden, want sedertdien hebben de Britten deze steeds in bezit weten te houden. Een ander gebied dat in deze tijd (de Spaanse Successieoorlog) in Britse handen kwam, was het eiland Minorca. Met tweemaal een onderbreking, is het eiland tot 1802 Brits gebleven; bij de Vrede van Amiens is het teruggegeven aan Spanje.

In 1798 namen de Fransen Malta in bezit en wilden daarmee voorkomen, dat het eiland in vijandelijke handen kwam. Voor de Britten was dit echter een reden om, na de vernietiging van de Franse vloot bij Aboukir, dit eiland zelf in bezit te krijgen. Hier was echter in Engeland grote weerstand tegen; o.a. van Nelson, die de voorkeur gaf aan het bezit van Minorca of Corsica, omdat dit dichter bij de Franse oorlogshaven Toulon lag. Van 1899 tot het moment van onafhankelijkheid in 1964, is Malta in Britse handen gebleven. Ook Korfoe was gedurende vijftig jaar een Brits bezit (protectoraat). Het eiland was in Venetiaanse handen, maar de succesvolle veldtocht van Napoleon in Italië betekende het einde van deze stadstaat. Het gevolg was dat Korfoe door de Fransen werd bezet. Rusland en Turkije grepen echter in en Korfoe met de andere Ionische eilanden, werden in 1806 Russisch bezit. Dit duurde echter niet lang, want in 1807 moest Rusland bij de Vrede van Tilsit de eilanden weer teruggeven. De Britten waren hiermee niet gelukkig, maar konden pas in 1814 de eilanden vermeersteren. In 1864 is de eilandengroep overgedragen aan Griekenland. Als resultaat van het Congres van Berlijn werd Cyprus in 1878 door de Turken aan de Britten overgedragen. Ondanks de onafhankelijkheid in 1960 behielden de Britten twee bases. Daar nemen ze momenteel deel aan de VN-vredesmacht (UNFICYP). Alhoewel de Fransen het initiatief namen het Suezkanaal te graven, waren het de Britten, die in 1875 de aandelen van de in geldnood verkerende Khedive overnamen en zo een meerderheidspositie verwierven. Lange tijd zochten de Britten naar mogelijkheden de controle op het kanaal met militaire middelen te effectueren. De gelegenheid werd geboden, toen de Khedive (weer) om financiële redenen werd gedwongen zijn strijdkrachten drastisch te verminderen. Dit leidde tot opstand en voor de Britten was

dit een goede aanleiding in te grijpen (1882). Tot 1955 zijn ze daar gebleven en alleen in 1956 nog voor zeer korte tijd teruggekeerd.

De Eerste Wereldoorlog leverde Groot-Brittannië gedurende enige decennia een paar mandaatsgebieden op, waar maar weinig plezier aan werd beleefd. In de Tweede Wereldoorlog bleek het in bezit hebben van belangrijke posities in het Middellandse-Zeegebied van strategisch belang. M.n. in dit theater waren de Britten in staat de oorlog met de Asmogendheden voort te zetten. Terwijl de Britse veldtocht in Noord-Afrika voor een belangrijk deel vanuit Egypte werd ondersteund en tijdelijk zelfs op Egyptische bodem werd gevoerd, is het opmerkelijk dat het land zelf pas in februari 1945 aan Duitsland de oorlog verklaarde.

Het boek geeft zowel politiek getinte beschrijvingen als toeristische informatie. In een annex is zelfs een overzicht gegeven van typische Britse overblijfselen in de (voormalige) bezittingen, die interessant zouden kunnen zijn bij een bezoek. De schrijver levert veel feitenmateriaal aan; echter naar politiek-strategische beschouwingen over het belang van het Middellandse-Zeegebied in de verschillende beschreven perioden, zal men vergeefs zoeken. Als oriëntatie is het een nuttig boek; de bijgevoegde bibliografie biedt aanknopingspunten voor een meer diepgaande studie.

T. DE KRUIJF, genm gn b.d.

Breda als militaire stad

door W. Klinkert en J.P.C.M. van Hoof, 120 blz., geïll. met 7 kaartjes. Uitg.: Sectie Militaire Geschiedenis KL, Den Haag, 1995. (Brochurereeks nr. 15.) Prijs: f 15,- (bij afhalen bij de Sectie of Gemeentearchief Breda).
ISBN: 90.70677.40.7.

In deze inmiddels bekende brochurereeks is nu een goed verzorgd boekje over Breda verschenen. In dit geval is niet de opheffing van het garnizoen reden geweest een boekje te schrijven, maar het vertrek van enige eenheden en het afstoten van o.m. de Chassé- en de Kloosterkazerne, die een dominante plaats in de stad innamen.

men. Ondanks deze gebeurtenissen blijft Breda een militaire stad.

Ongeveer de helft van het boekje handelt over de geschiedenis van de stad en de militaire activiteiten daarbij. Begrijpelijk krijgt daarna de KMA ruime aandacht, maar ook de andere kazernes en militaire gebouwen passeren de revue. Vanwege de beperkte omvang kan niet meer dan een globaal overzicht worden gegeven. Daarbij is de nadruk gelegd op enkele markante punten en gebeurtenissen. Zo is een overzicht opgenomen van militaire gedenktekens die in de stad aanwezig zijn en zijn de eenheden vermeld, die in garnizoen hebben gelegen sedert de opheffing van de vestingtaken (in 1867). De beschikbare ruimte liet kennelijk niet toe militaire (oefen)terreinen te vermelden, die weliswaar buiten de stad, maar gedeeltelijk toch binnen de gemeentegrens liggen en soms ook nog in (militair) gebruik zijn. Het is vlot geschreven en voor het overige geldt „goede wijn behoeft ...”

T. DE KRUIJF, genm gn b.d.

Oorlogsdocumentatie '40-'45

Zesde Jaarboek van het Rijksinstituut voor Oorlogsdocumentatie, o.r.v. G. Aalders e.a., 304 blz., geïll. Uitg: Walburg Pers, Zutphen, 1995. Prijs: f 39,50
ISBN: 90.5612.007.7

Na de voltooiing van het *Koninkrijk der Nederlanden in de Tweede Wereldoorlog* is het Rijksinstituut voor Oorlogsdocumentatie (RIOD) naarstig op zoek gegaan naar een nieuw visitekaartje. In zijn Jaarboek heeft het dat gevonden.

Hoewel de nog immer grote stroom aan publicaties anders doet vermoeden, kent de Tweede Wereldoorlog nog maagdelijke onderzoeksterreinen. Een gebied dat – per definitie – pas na verloop van tijd voorwerp van onderzoek kan worden, is de herinnering aan de verwerking van de oorlog. Hoe kijken de mensen na verloop van tijd terug, wat herinneren ze zich, waaraan willen ze liever niet worden herinnerd en hoe worden gebeurtenissen uit die tijd herdacht, beleefd of eventueel herbeleefd? Het is deze thematiek die een centrale plaats inneemt in dit zesde Jaarboek.

De Belgische historicus Pieter Lagrou vergelijkt, in overigens moeilijk toegankelijk proza, de wijze waarop in Frankrijk, België en Nederland de bezettingsjaren zijn beleefd en verwerkt. Opmerkelijk is dat de formele leiders van de Nederlandse verzetsorganisaties – alle rethoriek ten spijt – zich na de bevrijding wendden in zelfgenoegzaamheid en niets voelden voor militante oudstrijdersbonden zoals in België en Frankrijk. In Nederland prevaleerde het gouvernementele „establishment”-patriottisme. Een van de weinigen die zich niet door politieke scheidslijnen of door standsverschillen liet weerhouden om met alle oud-strijders (inclusief de communisten) contacten te onderhouden, was Prins Bernhard, zo blijkt weer eens uit dit opstel. Voor diegenen die zich op enigerlei wijze bezighouden met de viering van 4 en 5 mei, biedt het artikel van Julika Vermolen over de wijze waarop deze data zijn gevierd en welke veranderingen bij de viering zijn opgetreden, nuttige achtergrondinformatie. Een voorbeeld ter illustratie. Tot 1961 omvatte de 4-mei-herdenking op de Dam slechts de gevallen uit de Tweede Wereldoorlog, hetgeen de woede van veteranenorganisaties had opgeroepen en zelfs tot alternatieve herdenkingen had geleid. Pas in 1961, toen Drees het politieke toneel had verlaten, werden voor het eerst allen herdacht die na 10 mei 1940 voor het vaderland vielen en dat in aanwezigheid – een andere noviteit – van Koningin Juliana en Prins Bernhard. Net als het eerste artikel is ook deze bijdrage weinig soepel geschreven; daarvoor is het „doctoraal-scriptie-gehalte” te hoog. De rol van de collaboratie, zoals deze naar voren komt in de Nederlandse literatuur, wordt door Rolf Wolfswinkel geanalyseerd. Wie zijn proefschrift kent, kent zijn conclusies: het beeld van collaboratie en verzet wordt met de jaren gefragmenteerder, vergruinder en komt waarschijnlijk daardoor dichterbij de werkelijkheid. Maar hoe dit ook zij: „goed” kan fout zijn, „fout” wordt nooit goed, ook niet in de literatuur, hoogstens niet zo erg „fout”.

Absoluut hoogtepunt vormt wederom de bijdrage van de bibliothecaris van het RIOD, Dick van Galen Last. Hij biedt een voortreffelijke beredeneerde bibliografie van 980 (!) titels over de Tweede Wereld-

oorlog. Zijn analyse van onderzoekstrends is daarbij scherp; hij prikkelt de nieuwsgierigheid en signaleert achtergebleven onderzoeksvelden als bijv. de mentaliteitsgeschiedenis (waarom handelden mensen destijds zoals zij deden?). Hij constateert dat de kwaliteit van de officiële militair-historische geschiedschrijving in de VS, Groot-Brittannië, Canada, Australië en Nieuw-Zeeland lange tijd onderschat is, wijst op de aandacht van de *new military historians* voor de lotgevallen van de individuele soldaat en bespeurt verder een tendens om kritischer t.a.v. het eigen geallieerde optreden te staan (geallieerde oorlogsmisdrijven). Dat hij Stuttgart als vestigingsplaats van het *Militär Geschichtliches Forschungs Amt* van de *Bundeswehr* aanduidt, is de enige dissonant in dit uiterst waardevolle hoofdstuk. Het Jaarboek bevat verder een (matig) artikel over de in 1941 ingevoerde vrede-rechtspraak in Nederland. Een saillant detail voor de militaire lezer is dat de commandant van het Vrijwilligers Legioen Nederland, de voormalige Chef Generale Staf H.A. Seyffard, zijn medewerking aan deze Germaanse vorm van rechtspraak verleende. Een foto-essay over de geschiedenis van het Duitse stadje Landsberg (de plaats waar Hitler *Mein Kampf* schreef), een gesprek van Connie Kristel met de historicus Saul Friedlander, archiefvondsten over de illegale oorlogsperiode van de CPN en de verwerving van het „politieke testament” van Anton Mussert, dat jarenlang in de kluizen van de BVD lag, completeren het Jaarboek.

Samenvattend: het Jaarboek is een verplicht nummer voor iedereen die zich voor de geschiedenis van de Tweede Wereldoorlog interesseert. De uitzonderlijke klasse van het bibliografisch artikel compenseert gelukkig de matige artikelen over het centrale thema. Mijn advies: lenen in de bibliotheek!

drs. P.H. KAMPHUIS (SMG/KL)

