



Militaire Spectator

MAANDBLAD

waarin opgenomen de officiële mededelingen van de Koninklijke Landmacht en de Koninklijke Luchtmacht

UITGAVE:

Koninklijke Vereniging ter Beoefening van de Krijgswetenschap

Secretaris: J. Hardenbol
Seringenlaan 25, 7313 CH Apeldoorn

Ledenadministratie:
K. Doormanlaan 274, 2283 BB Rijswijk

HOOFDREDACTEUR:

T. de Kruijf
generaal-majoor der genie b.d.
p/a Inst. Defensie Leergangen MPC 16Y
Postbus 20701, 2500 ES Den Haag
Telefoon (015) 15 27 00

ADJ.-HOOFDREDACTEUR:

D. Starink
commodore Koninklijke Luchtmacht

REDACTEUREN:

ir. J. W. van Bemmel
kolonel van de technische staf

J. M. J. Bosch
kolonel der cavalerie

drs. P. H. Kamphuis
hoofd Sectie Militaire Geschiedenis KL

F. H. Meulman
luitenant-kolonel Koninklijke Luchtmacht

drs. G. J. C. Rozenendaal
brigade-generaal van de militair psychologische en sociologische dienst

BUREAU-REDACTIE/PRODUCTIE:

Brasserskade 227a, 2289 PA Rijswijk
Telefoon (015) 15 27 67

ABONNEMENTEN:

f 40,- (studenten f 25,-) buitenland
f 50,- per jaar. Losse nummers f 4,-

ADVERTENTIES:

Giethoorn-NND
Postbus 41, 7940 AA Meppel
Telefoon (05220) 6 66 66
i.s.m. CET Reclame & Publiciteit
Rogge 19, 5521 RX Eersel
Commerciële zaken: A. H. C. Thijssen
Telefoon (04970) 1 67 89

NADruk VERBODEN



Officiële mededelingen van de Koninklijke Landmacht en de Koninklijke Luchtmacht **394**

Editoriaal: Doelmatigheidswinst? **395**

W.A.M. van de Pol: 1(GE/NL)Corps: het ontstaan **397**

M.P. Celie: Weer viertonners of...? **402**

D.M. Drew: Airpower and the future of the military. Force structures for maximum capability **408**

P.H. de Vries en K.A. Gijsbers: Doctrine on the move **411**

E. Nauta: De veldpost **421**

mr. J. Beekman: Het gebruik van AP-mijnen in breed perspectief **428**

Boeken **435**

OFFICIËLE MEDEDELINGEN

KONINKLIJKE LANDMACHT
KONINKLIJKE LUCHTMACHT

Mededelingen van de Koninklijke Land- macht en de Koninklijke Luchtmacht

KL-order (DOKL). Aanvragen voor het verkrijgen, het wijzigen of het opheffen van telecommunicatievoorzieningen (940214).

KL-order 71/1A. Gebruik van touwen bij oefening (940214).

KL-order (NTC) 55.3/259. Regeling internationale 4-daagse afstandsmarsen (940301).

KL-order (DPKL) 71/1B. Regeling rotsklimmen/werken op hoogte/werken op en met touwen KL (940722).

KL-med. 53.84. Onderscheidingsteken voor langdurige dienst als officier (941012).

KL-order (DPKL) 51/200. Opkomstdata, bevorderingsdata, alsmede data groot verlof en klein verlof in afwachting van groot verlof voor dienstplichtigen der Koninklijke Landmacht (941108).

Mededelingen van het Commando Opleidingen Koninklijke Landmacht

VS 7-600. Het infanterieschietkamp en de legerplaats harskamp, 10e druk is verschenen januari 1995. De stafkaart van de 9e druk blijft voorlopig van kracht.

VS 17-130. Leidraad Traditie Cavalerie (2e druk).

VS 17-154. Het tirailleurpeloton van het verkenningsseskadron.

VS 55-30. (4e druk) Verplaatsingen.

VS 2-1118. (3e druk) Visuele signalen.

VS 2-717/11. Het verkenningpeloton van het Tank-/Pantserinfanteriebataljon.

VS 2-717/12. De verkenningploeg van het verkenningpeloton van het Tank-/Pantserinfanteriebataljon.

VS 2-1352. Handboek KL-Militair. Dit handboek is een vervanging van VS 2-1350 Handboek voor de soldaat en VS 2-1351 Handboek voor het kader, die m.i.v. heden alleen nog worden verstrekt aan dienstplichtig personeel. Het handboek is in eerste instantie een onderwijsleermiddel t.b.v. de BBT/BOT-leerling tijdens de AMO-periode.

VS 7-342. Schiettabel scherpschuttersproef pistool GLOCK 17 - 2e druk.

LF 16115B. Inschietkaart Gevechtstank Leopard-2 (3e druk).

VS 7-511. 2e Opgave van wijzigingen verschijnt medio aug '95.

Einde van de Officiële mededelingen van de Koninklijke landmacht en Koninklijke luchtmacht

Mededelingen van de Koninklijke Vereniging ter Beoefening van de Krijgswetenschap

In december 1994 nam de NAVO het besluit een studie uit te voeren naar de „*principles and political and military implications of a future enlargement of the Alliance*”.

Deze daadwerkelijke uitbreiding kent zowel sterke voor- als tegenstanders. Het debat hierover is nog in volle gang.

Op dinsdag 5 september wordt een bijeenkomst gehouden met de titel

UITBREIDING VAN DE NAVO:
ONDER WELKE VOORWAARDEN?

Inleiders: (voorzitter) prof. dr. J.G. Siccama, hoofd afd. onderzoek NIB Clingendael en (tegenstander) drs. G.M. de Vries, lid van de liberale fractie van het Europees Parlement. Plaats: Ronde Zaal van het Defensie Voorlichtingscentrum, Korte Houtstraat 21, Den Haag. Ontvangst 19.30 uur, aanvang 20.00 uur. Vzke aan te melden tijdens kantooruren: 015-152700.

U bent lid van de Koninklijke Vereniging ter Beoefening van de Krijgswetenschap,

tevens actief dienend officier van de KL of KLu, en u gaat de dienst verlaten?

Meldt u dat dan s.v.p. even aan de ledenadministratie (Karel Doormanlaan 274, 2283 BB Rijswijk), dan wordt ervoor gezorgd dat u de Militaire Spectator blijft ontvangen!

Doelmatigheids- winst?

In de zgn. *Novemberbrief* (zie ook MS 164(1995)(1)) is door de politieke leiding van Defensie aangekondigd, dat de in het regeerakkoord (1994) opgelegde bezuinigingen vooral zullen worden gezocht in de „overhead” en in de ondersteuning (aangeduid als *Spoor 1*). In de brief is aangegeven dat op grond van een globale verkenning structurele bezuinigingen op jaarbasis mogelijk zijn van 75 miljoen in 1996 tot 450 miljoen in 2000. Daarbij is tevens vermeld in welke omvang bepaalde werkvelden aan de bezuinigingen zouden moeten bijdragen. Door deze nieuwe bezuinigingen zou voor ongeveer 4000 medewerkers geen plaats meer zijn binnen het defensieapparaat: d.w.z. „4000 personeelsleden extra” boven de ruim 4000 genoemd in de *Prioriteitennota*.

De resultaten van de globale verkenning zijn uitgangspunt geweest bij de verdere uitwerking. Bovendien zijn in dit vervolgotraject enige gebieden onderzocht, die tot dusver buiten beschouwing waren gebleven. In totaal is door projectgroepen onderzoek verricht in ongeveer 30 werkvelden. De staatssecretaris van defensie heeft daarop met een brief (d.d. 9 mei 1995) de Staten-Generaal geïnformeerd en daarmee een tussenstand gegeven van dit onderzoek. Hieruit blijkt dat 80% van de te behalen bezuinigingen zal worden gerealiseerd in de gebieden opleidingen en verzorging (onderhoud, logistiek, geneeskundige verzorging en overige verzorging). De overige 20% zal worden behaald in een groot aantal andere gebieden, zoals automatisering, onroerend goed, legering, geestelijke verzorging, wetenschappelijk onderzoek, muziek, voorlichting, werving enz.

Alhoewel nu meer duidelijkheid is verkregen over de omvang van de bezuinigingen, is in vrijwel elk werkveld nader onderzoek en besluitvorming nodig om realisatie mogelijk te maken. Het aantal functies dat bij Defensie zal verdwijnen, als gevolg van dit doel-

matigheidsonderzoek, is thans op 3300 gesteld. Gelukkig een geringer aantal, maar het zal bij velen toch de nodige zorgen geven en de onrust niet wegnemen.

Het is niet de bedoeling de uitkomsten van het onderzoek in alle werkvelden in dit editoriaal aan een kritische beschouwing te onderwerpen. Volstaan wordt met een paar algemene opmerkingen en met het plaatsen van een kanttekening bij een enkele aanbeveling. Een belangrijk uitgangspunt is, zo stelt de staatssecretaris in zijn brief, „dat verwante activiteiten, die niet krijgsmachtdeel-specifiek zijn, zoveel mogelijk worden gebundeld”. Met 27 (onderzochte) werkvelden zou er vanuit moeten worden gegaan, dat hiermee alle aspecten in beschouwing zijn genomen, die geen directe relatie hebben met de kerntaken (*Spoor 3*) of met internationale samenwerking (*Spoor 2*). Toch is een belangrijk voorwaardenscheppend veld buiten beschouwing gelaten. Weliswaar levert dit vermoedelijk geen spectaculaire bedragen op, maar het is wel essentieel voor de samenwerking tussen de krijgsmachtdelen en het functioneren van de krijgsmacht. Het betreft nl. het geheel aan administratieve maatregelen, procedures e.d., waardoor meer uniformiteit kan worden verkregen om een werkbaar geheel te krijgen. In het editoriaal van november 1993 (MS 162(1993)(11)) is – niet limitatief – een aantal onderwerpen genoemd, waarvoor een warwinkel aan regels geldt. Met algemeen geldende regelingen, waaraan de krijgsmachtdelen niets mogen toevoegen of wijzigen, kan o.m. worden voorkomen, dat een commandant van een eenheid met burgerpersoneel en militair personeel afkomstig van alle krijgsmachtdelen, te maken heeft met vier verschillende regelingen voor het personeelsbeheer, vormen van dienstcorrespondentie, aanwijzingen enz. Het niet vermelden van dit aspect in de rapportage aan de Staten-Generaal of in de aangekondigde vervolgonderzoeken, geeft grond aan de veronderstelling dat in alle ijver om het te bezuinigen bedrag te behalen, de coördinatie tussen de werkvelden beperkt is gebleven tot het voorkomen van dubbeltellingen (of het omgekeerde). Als een dergelijke totaalafstemming tot dusverre achterwege is gebleven, lijkt het zinvol dit met spoed aan te pakken, omdat anders toekomstige commandanten en managers met problemen worden geconfronteerd, die een goede taakuitvoering ernstig zullen belemmeren.

De werkvelden die in *Spoor 1* zijn onderzocht, leveren elk een verschillende bijdrage aan de taken die de krijgsmacht moet kunnen uitvoeren. Verondersteld mag worden dat hiervan uitgaande in het ene werkveld de bezuiniging relatief groot kan zijn en in het andere veld relatief klein moet blijven. De brief van de staatssecretaris en het bijgevoegde rapport van de

regiegroep, vermelden in absolute bedragen de omvang van de bezuinigingen in elk van de velden, maar zonder aanduiding van de percentuele vermindering. Hierdoor kan in het algemeen niet worden nagegaan of bij de bezuinigingen al dan niet rekening is gehouden met het belang van het betreffende veld voor de operationele taakuitvoering. Wel is een indicatie hierover te krijgen op grond van de aanbevelingen gedaan in het veld opleidingen. Als enige van de werkvelden is hier, in percentage uitgedrukt, een (leerstof)reductie opgedragen (20%). Voor de omvang van deze reductie is geen motivering gegeven; vermoedelijk is uitgegaan van de vuistregel, dat na verloop van tijd elke organisatie 20% „te dik” is geworden. Deze toch wel rigide benadering gaat voorbij aan eventueel recent reeds uitgevoerde wijzigingen en heeft tot gevolg gehad, dat de regiegroep die het werk van de projectgroepen coördineerde, zich bezig moest houden met details als „ZHKH, NBC en FAL-schieten” in de elementaire opleiding. Opmerkelijk is de aankondiging dat nader onderzoek zal plaatsvinden naar de mogelijkheid de midden- en hoger managementopleidingen van de krijgsmachtdelen van het IDL over te brengen naar het KIM resp. de KMA. Deze aankondiging toont aan dat volkomen wordt voorbijgegaan aan de juist door de politieke leiding gegeven opdracht deze opleidingen waar mogelijk te integreren. Meer samenwerking op operationeel gebied is reeds genoemd in de *Prioriteitennota*, terwijl in de hier behandelde rapportage t.a.v. „overhead” en ondersteuning, de samenwerking ook tot uitgangspunt is verheven. Om dit te kunnen uitvoeren zullen officieren die aan de samenwerking moeten leiding geven, in de (loopbaan)opleidingen hierop moeten worden voorbereid. Nu op het IDL de eerste voorzichtige stappen zijn genomen het onderwijs te integreren en eindelijk een eerste interservice-oefening is gehouden, is het onbegrijpelijk dat de regiegroep een voorstel van een projectleider (of krijgsmachtdeel?) om deze ontwikkeling stop te zetten en feitelijk weer terug te draaien, in beginsel aanvaardt en een nader onderzoek laat uitvoeren. Kennelijk is toch het geld het overheersende motief en is bezuinigen belangrijker dan het produkt. Daarbij is het overigens zeer de vraag of ontvlechting van de opleiding op het IDL wel doelmatig is. Alhoewel de staatssecretaris aangeeft dat „een vergaande samenwerking tussen de krijgsmachtdelen” nodig is, „die op sommige gebieden tot integratie zal leiden”, wekt het bevreemding, dat niet alleen t.a.v. het IDL, maar in het gehele veld opleidingen, integratie en interservice-opleidingen nauwelijks aan bod komen. Hier lijkt een kans gemist.

Op het gebied van de verzorging zijn belangrijke voor-

stellen gedaan om te komen tot concentratie van activiteiten (onderhoud, distributie, transport enz.), die thans bij de krijgsmachtdelen nog afzonderlijk plaatsvinden. Vanwege o.m. de overeenkomstige aard, gebruik en behandeling zijn deze uitermate geschikt voor samenvoeging. Het kan niet worden ontkend dat de krijgsmachtdelen op dit gebied momenteel gescheiden wegen bewandelen en dat daar zeker geld is te verdienen. De consequentie is dat deze omvangrijke reorganisatie in de verzorgings sfeer (helaas) tot het verlies van veel banen zal leiden (in onderhoud en logistiek reeds 1100 functies).

Een belangrijk aspect vormt het besturingsconcept van de vele diensten en eenheden die een interservicetaak hebben. Onder leiding van de commandant van het Nationaal Commando (NATCO) zal worden bezien hoe naast de ondersteunende eenheden, die werken voor één krijgsmachtdeel, de eenheden met interservicetaken kunnen worden gestuurd. Om het geheel complexer te maken, is het idee ontstaan beide typen eenheden onder te brengen in één NATCO. Verondersteld wordt daarbij, dat „overhead” winst op staffuncties kan worden behaald. Hoe e.e.a. er precies zal gaan uitzien, moet nog blijken bij de verdere uitwerking. Wel is aangegeven dat voor de besturing van de interservice-elementen („parse” deel van het NATCO) een collegiaal bestuur in het leven zal worden geroepen. Hiertoe zal er een bestuursraad komen, waarin in ieder geval de (vertegenwoordigers van de) bevelhebbers en de commandant Koninklijke Marechaussee zitting hebben. Hoe mooi dit ook lijkt, het is de vraag of dit bijdraagt aan een effectieve sturing. Als de krijgsmachtdeelvertegenwoordigers primair letten op de belangen van het krijgsmachtdeel (vermoedelijk worden ze daarop ook afgerekend) en nauwelijks oog hebben voor het (in bedrijfseconomische zin) strategische beleid, weet de commandant niet meer waaraan hij toe is, heeft dit een verlamende uitwerking op het functioneren van de betreffende bedrijven en komt dientengevolge de continuïteit in gevaar. Het lijkt een betere oplossing één krijgsmachtdeel te belasten met de leiding en bijv. op basis van periodiek overleg met de andere belanghebbenden, capaciteit voor hen te reserveren en toe te wijzen.

De brief van de staatssecretaris geeft belangrijke aanzetten tot het verbeteren van de doelmatigheid. In die zin is er sprake van winst. Voorkomen moet echter worden dat door gebrek aan coördinatie tussen de verschillende werkvelden en het achterwege laten van algemeen geldende aanwijzingen, richtlijnen en regelgeving, de verkregen winst uiteindelijk leidt tot een kwaliteitsvermindering van het produkt, dat de krijgsmacht wordt geacht te leveren.

W.A.M. van de Pol
luitenant-kolonel der genie

1(GE/NL)Corps: het ontstaan

In dit artikel zal, in grote lijnen, worden aangegeven waarom en hoe de vorming van het geïntegreerde binationale Duits-Nederlandse legerkorps tot stand is gekomen. Er wordt nader ingegaan op de organisatie van het legerkorps in vredes- en oorlogstijd, de organisatie van de staf en de organisatie van de *Command Support Group*.

De veiligheidssituatie in Europa is drastisch veranderd, waarbij de val van de Muur vaak als symbolisch omslagmoment wordt gehanteerd. Maar ook voor de val van de Muur was er binnen de diverse militaire niveaus een verandering van denken gestart. Een voorbeeld daarvan was het optreden met multinationale legerkorpsen (uitwisseling van divisie). De nieuwe veiligheidssituatie noodzaakte tot een inter- en nationale herijking van de bestaande militaire strategische concepten. Ook werd duidelijk dat nieuwe concepten en doctrines moesten uitgaan van multinationaal optreden en van krijgsmachten met een geringere omvang, in het bijzonder landstrijdkrachten.

De doctrines en concepten die de grondslagen moeten vormen voor de samenstelling van militaire eenheden zijn nog niet algemeen geaccepteerd. Zo is de NAVO-doctrine voor grootschalig optreden nog niet definitief vastgesteld. Dat geldt ook voor de afgeleide, op elkaar afgestemde nationale doctrines, voor bijv. Duitsland en Nederland. Ook de taakstelling van de strijdkrachten werd uitgebreid. Crisisbeheersingsoperaties, in verschillende verschijningsvormen, behoren tot nieuwe inzetmogelijkheden van de krijgsmacht.

In de Nederlandse krijgsmacht wordt de opkomstplicht afgeschaft en mede daardoor wordt het Eerste Legerkorps drastisch gereduceerd. Het legerkorpsniveau had feitelijk geen bestaansrecht meer. Hoewel in Duitsland de dienstplicht onverkort wordt gehandhaafd, ontkwam ook het Duitse *Heer* niet aan een reducering van haar troepen of te wel het incasieren van het vredesdivident. In deze sterk veranderende

omgeving hebben Duitsland en Nederland besloten tot nauwere militaire samenwerking met als resultante voor wat betreft de landmacht: de oprichting van een geïntegreerd multinationaal legerkorps.

Werkwijze voor de oprichting

De op 30 maart 1993 door de ministers van defensie van Duitsland en Nederland getekende *Joint Resolution* was het formele startschot voor de oprichting van het multinationale Duits-Nederlands legerkorps. In de *Joint Resolution* is overeengekomen dat het legerkorps deel zal uitmaken van de *Main Defence Forces* van de NAVO, en overeenkomstig het strategisch concept van de NAVO zal worden ingezet. Hoewel ook andere landen kunnen toetreden tot het multinationale legerkorps, nemen initieel Duitsland en Nederland deel. Beide landen leveren tenminste één divisie en een aandeel in de legerkorpstroepen. Toegezegde eenheden kunnen evenwel, nadat het andere land is geïnformeerd, tijdelijk aan het multinationale legerkorps worden onttrokken voor de uitvoering van vredesoperaties. De geïntegreerde staf, waaraan beide landen een kwalitatief en kwantitatief gelijk deel bijdragen, is in Münster gevestigd. Tevens is in de *Joint Resolution* vastgelegd dat de commandant van het legerkorps bij toerbeurt door Nederland en Duitsland zal worden geleverd.

Een binationale stuurgroep op landmachtstafniveau, onder leiding van de Sous-Chefs Plannen van de KL-staf en *Führungsstab des Heeres*, kreeg de opdracht de vorming van het Duits-Nederlandse legerkorps voor te bereiden. Onder deze stuurgroep werkte een eveneens binationale *Working Group Binat* de verschillende aspecten uit. De werkzaamheden werden functioneel ingedeeld en dit leidde tot de vorming van negen subwerkgroepen. In de werkgroep en de subwerkgroepen hadden van Nederlandse zijde vertegenwoordigers van Defen-

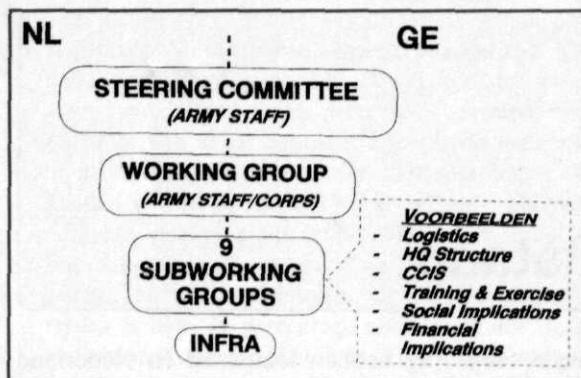

Afb. 1 Werkverbanden

siestaf, KL-staf en legerkorpsstaf zitting (afb. 1). Door ervaringen opgedaan bij de oprichting van *HQ Landcent*, werd ook besloten een nationale subwerkgroep „Infra” in te stellen, onder verantwoording van het legerkorps. Aanvankelijk leek het erop dat Nederland, door de verplaatsing van personeel naar het „buitenland”, het meeste belang had bij een subwerkgroep *Infrastructure*. Nadat de beslissing was genomen de staf van de *Command Support Group* in Nederland (Eibergen) te plaatsen, en Duitsland dus een overeenkomstig belang had, werd een binationale subwerkgroep opgericht. Op 22 april 1994 werd door de beide ministers van defensie het eerste werkstuk van de werkgroep BINAT ondertekend. Het betrof het *Arrangement* waarin nadere richtlijnen en randvoorwaarden waren vastgelegd, die noodzakelijk werden geacht als uitgangspunten voor de verdere werkzaamheden voor de oprichting van het legerkorps (afb. 2). Op dezelfde dag werd door de Chef Landmachtstaf van Duitsland en de Bevelhebber der Landstrijdkrachten van Nederland het *Implementing Arrangement* ondertekend. Dit document heeft ten doel verschil van opvatting te voorkomen. Daartoe zijn

hoofdstukken opgenomen waarin organisatie, taken en verantwoordelijkheden zijn vastgelegd.

Met de ondertekening van beide documenten, na een jaar van onafgebroken onderhandelen op stafniveau, waren de randvoorwaarden vastgelegd en was het punt bereikt waarop de korpsen, in onderling overleg, de oprichting verder gestalte konden geven. In de Koninklijke Landmacht werd de verantwoordelijkheid dan ook volledig bij commandant 1 Lk neergelegd. Hoofd Sectie G6 (*Command Control & Communications*) was projectofficier. De overgang verliep soepel omdat in alle subwerkgroepen immers al legerkorpsvertegenwoordigers aanwezig waren. Aan Duitse zijde was de verantwoordelijkheid niet volledig aan het *I.(GE)Korps* toegewezen, waardoor de onderhandelingen in het begin stroef verliepen. Bij het *I.(GE)Korps* werd een kolonel als projectofficier aangesteld.

De legerkorpsen spanden zich in om het zogeheten *Technical Arrangement* te ontwerpen. Dit vormt het basisdocument voor de dagelijkse gang van zaken binnen de legerkorpsstaf. De totstandkoming ervan betekende voor beide partijen, dat goed inzicht moest bestaan over elkaars werkwijzen en procedures en dat de wetgeving diende te worden geëerbiedigd.

Het feit dat oplossingen van problemen een resultaat zijn van wettelijke mogelijkheden, van organisatie, werkwijzen en (nationale) cultuur, betekent dat een Nederlandse oplossing van een probleem niet hoeft te passen in een Duitse omgeving en omgekeerd. Het kiezen van oplossingen voor de binationale staf betekent ook een keuze voor, of een aanpassing van de omgeving waarin de oplossing wordt ingebed. Aan de keuzen voor oplossingen gingen daarom vaak indringende discussies vooraf. Na langdurig, intensief maar vooral constructief

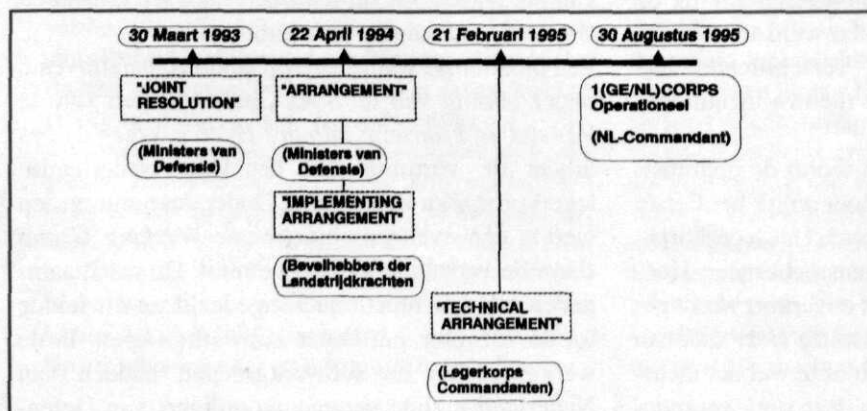

Afb. 2 Tijdschema

Afb. 3 Organisatie
1(GE/NL)Corps

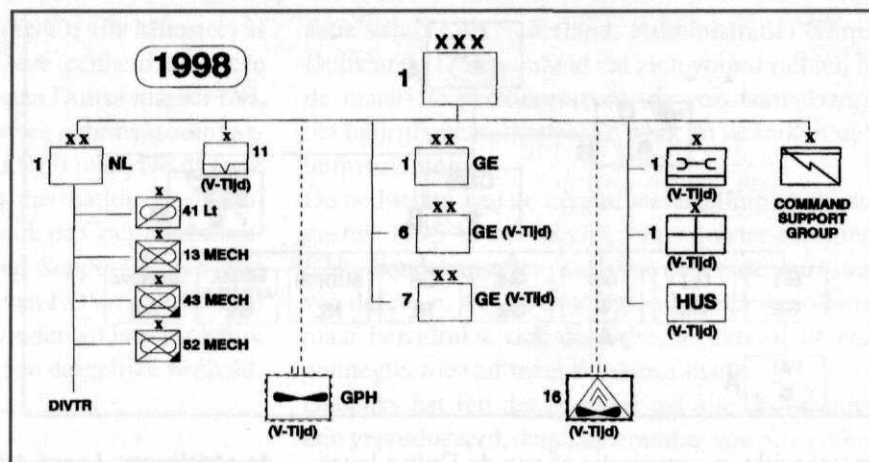

overleg binnen alle subwerkgroepen, kon het *Technical Arrangement* op 21 februari 1995 door de beide legerkorpscommandanten in Münster worden ondertekend.

Het eerste Nederlandse personeel werd reeds in maart dit jaar in Münster geplaatst. Begin 1993 was al een Nederlandse liaisonofficier in de staf van het *1(GE)Korps* opgenomen. Vanaf april 1995 is elke maand ca. een veertigtal officieren, onderofficieren en soldaten in Münster geplaatst. Om het „stadhouderloze tijdperk” maart-juli 1995 te overbruggen, is een interim-organisatie ingesteld onder de naam *Pre-Activating Staff 1(GE/NL)Corps*. Door het verschuiven van de officiële oprichtingsdatum, werd de periode van de *Pre-Activating Staff* verlengd tot 30 augustus.

De taak van de *Pre-Activating Staff*, die onder leiding stond van de huidige chef staf van het *1(GE)Korps*, was ervoor zorg te dragen dat op 30 augustus alle voorwaarden zouden zijn vervuld om de staf van *1(GE/NL)Corps* te laten functioneren. Dit betekende dat m.n. veel documenten (Vaste orders) moesten worden geschreven. Omdat Engels de officieel afgesproken commandovoertaal is, werden de documenten ook in het Engels gesteld. Aangezien de opheffingsdatum van staf *1(NL)Lk* en de oprichtingsdatum van *1(GE/NL)Corps* niet gelijk waren, namen de Nederlandse staffunctionarissen vanaf 18 juli ook de taken van „Apeldoorn” over.

Organisatie van het legerkorps en de staf

Het Duits-Nederlandse legerkorps bestaat in oorlogstijd in beginsel uit ten minste twee zelfstandige

divisies, van elke natie één. Legerkorpsstroepen zullen de functiegebieden *command and control* (inbegrepen verbindingen) en inlichtingen/verkenningen afdekken. De legerkorpsstroepen zijn bijeengebracht in een soort brigadestructuur: *Command Support Group*.

Beide landen kunnen om organisatorische redenen in vredetijd eenheden onderbrengen in *1(GE/NL)Corps*. Duitsland brengt in vredetijd twee extra divisies en een aantal brigades in; Nederland o.m. de luchtmobiele brigade (afb. 3). Eenheden die in principe alleen in vredetijd onder bevel van het legerkorps staan, worden aangeduid als „nationale eenheden”.

De bevoegdheden van de legerkorpscommandant ten aanzien van nationale eenheden van de andere natie, zijn (in vredetijd wettelijk) beperkter dan die ten aanzien van de organieke oorlogseenheden van het legerkorps. De verantwoordelijkheden voor de nationale eenheden zijn nu neergelegd bij de *Senior National Officer (SNO)* in de staf. De legerkorpscommandant en de plv. legerkorpscommandant (lgen resp genmaj) functioneren als SNO's. Hieruit blijkt al dat de legerkorpscommandant en de plaatsvervanger van verschillende nationaliteit zijn. De chef staf (bgen) heeft dezelfde nationaliteit als de plv. legerkorpscommandant en het hoofd sectie G3 dezelfde nationaliteit als de legerkorpscommandant.

De bovenstaande functies en de functies van commandant van de *Command Support Group* en hoofd sectie Communicatie zullen bij toerbeurt (in principe drie jaar) door beide naties worden vervuld (afb. 4). Er zijn verder (gelukkig) geen toerbeurtfuncties in de staf.

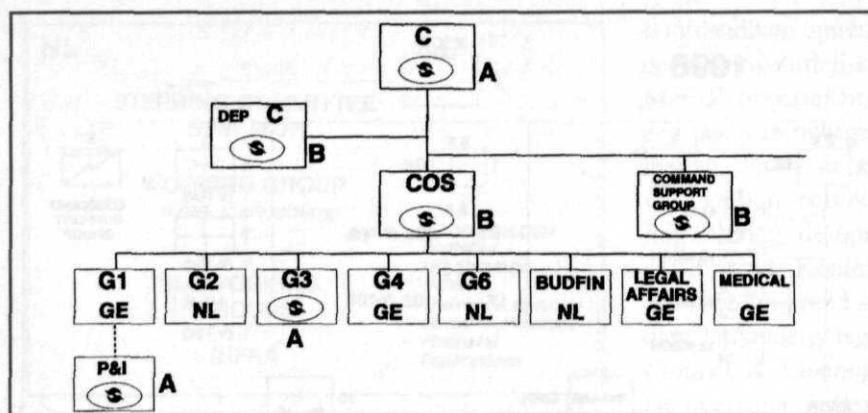

Afb. 4 Staf 1(GE/NL)Corps

De staf wijkt in organisatie af van de Duitse legerkorpstaven, maar ook van de Nederlandse legerkorpstaf. Er kan dan ook worden gesproken van een nieuwe staforganisatie. Nieuw naar Nederlandse begrippen zijn de zelfstandige secties *Medical* en *Legal Affairs*. En zeker nieuw is het grote aantal hoog gekwalificeerde civiel Duitse medewerkers. Zo hebben het plv. hoofd *Budfin* (GE) en het hoofd (GE) *Legal Affairs* (Juridische Zaken) een rang die overeenkomt met kolonel. Specifiek voor de staf van *I.(GE)Korps* is de opname van een grote sectie G6. Alle andere Duitse staven, van *Führungs Stab* tot brigades, in het *Heer* hebben reeds jaren een sectie G6/S6 in hun organisatie. Voor alle andere functies is een vaste verdeling vastgesteld. Voor sectiehoofden bestaat de volgende verdeling: Duitsland levert de sectiehoofden voor de G1, G4, *Legal Affairs* en *Medical*; Nederland levert de sectiehoofden voor de G2, G6 en *Budfin*.

De totale vredessterkte van de staf is 337 man, waarvan 160 Nederlanders. Het aantal militairen is voor beide landen nagenoeg gelijk, maar Duitsland heeft meer burgers in dienst. Het Duitse aandeel in

de afdelingen *Legal Affairs* en *Budfin* bestaat geheel uit burgers.

Elke sectie is opgebouwd uit een binationaal gedeelte en twee nationale delen. Deze deling was niet geheel te vermijden, omdat er taken bestaan die, bijv. om wettelijke redenen, niet door personeel van de andere natie gedaan mogen of kunnen worden. Over het algemeen kan men zeggen dat 60% van het personeel zich uitsluitend bezighoudt met binationale taken. De verwachting en het streven is, dat na de operationeelstelling van de staf, het deel dat als binationale taken wordt beschouwd nog zal toenemen.

Command Support Group

De *Command Support Group* (CSG) (afb. 5) is de eenheid waarin de legerkorpstroepen organisatorisch zijn ondergebracht. De staf van de *Command Support Group* (in Eibergen) heeft een sterkte van ca. 100 man, waarin beide naties gelijk zijn vertegenwoordigd.

De stafverzorgingsseenheid van de staf *I.(GE/NL)-*

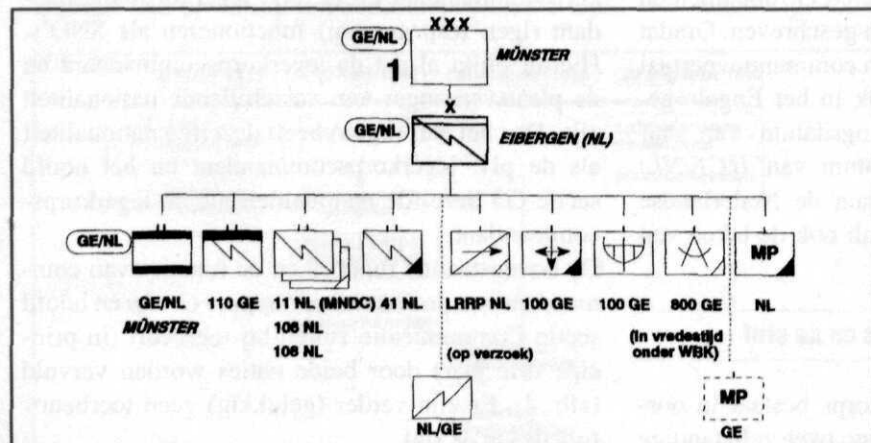

Afb. 5 Command Support Group

Corps (Staff Support Unit (SSU)) (in Münster) is ook volledig binationaal. Deze eenheid kent een kleine binationale staf o.l.v. een Duitse majoor (NL majoor plv.) met daaronder twee nationale compagnieën. De totale sterkte is ca. 150 man. De overige eenheden van de CSG zijn dus nationaal samengesteld. In vredetijd zullen ook de Commandotroepen (LRRP) bij de *Command Support Group* zijn ondergebracht. De indeling van EOV-eenheden zal slechts in oorlogstijd plaatsvinden en is afhankelijk van de beschikbaarheid van een dergelijke eenheid.

National Support Unit

De aanwezigheid van Nederlandse militairen en hun gezinnen heeft geleid tot een kleine Nederlandse nationale organisatie, die ook in Münster is gevestigd. Het betreft de *National Support Unit* (NSU). Deze eenheid maakt geen deel uit van het *I(GE/NL)Corps*, maar is opgenomen in de organi-

satie van NAK (Nederlands Administratief Korps) Duitsland. Deze eenheid zal zich vooral richten op de materiële personeelszorg, de gezondheidszorg, het bedrijfsmaatschappelijk werk en de individuele hulpverlening.

De bedoeling van de operationeelstelling op 30 augustus 1995 in het bijzijn van minister-president Kok, bondskanselier Kohl en de beide ministers van defensie, was niet uitsluitend een protocollaire, maar benadrukte ook dat deze, tot dusver *unieke*, geïntegreerde staf meer betekenis heeft.

Ondanks het feit dat nog niet alle documenten zijn geproduceerd, detailafstemming van procedures nog moet plaatsvinden, of al volledige duidelijkheid bestaat over operationele- en logistieke doctrines en concepten, kan worden gesteld dat de staf vanaf 30 augustus als een binationale staf optreedt. De inzet van het personeel van beide landen maakt duidelijk dat het hoofddoel, een geïntegreerd volwaardig legerkorps dat is berekend voor haar taken, haalbaar is.



M.P. Celie

kolonel van de technische dienst

Weer viertonners of...?

De Koninklijke Landmacht kent thans een groot aantal typen en soorten vrachtauto's. Van viertonners tot en met zestigtonners, waarbij ik de Mercedes Benz-jeep maar even niet meereken. Binnen een bepaald type als de viertonner komt een groot aantal varianten voor: algemene dienst, bureauauto, huifinbouw, brandstofdistributiemiddel, verbindingervoertuig enz. Destijds zijn al deze vrachtauto's ontworpen om te kunnen optreden in de Noordduitse laagvlakte en in een grootschalig conflict. Deze huidige generatie vrachtauto's en de bijbehorende opbouwen als de KL-standaardshelter, moeten in de komende jaren worden vervangen door een nieuwe generatie. De vraag is of de generatie vrachtauto's van de 21e eeuw op dezelfde wijze als de huidige generatie moet zijn samengesteld, of dat er andere mogelijkheden zijn. Eén ding moet zeker zijn: de nieuwe generatie moet bruikbaar zijn in alle inzetopties en in alle onderkende terrein- en weersomstandigheden.

Huidige generatie vrachtauto's

Thans zijn binnen de KL de volgende vrachtauto's in gebruik:

- DAF-viertonners in diverse uitvoeringen;
- DAF-tientonners eveneens in diverse uitvoeringen;
- DAF-twaalftonner als kiepauto;
- DAF-trekkeropleggers in diverse uitvoeringen.

Daarnaast kent de KL nog de Mercedes-trekkeroplegger 60 ton, takelauto's en Mercedes Benz jeeps. Deze blijven in dit kader buiten beschouwing, alsmede de vrachtauto's die uitsluitend zijn bestemd voor vredestransporten. Naast de voornoemde typen en soorten worden er incidenteel nieuwe typen ingevoerd. Zo is er t.b.v. de operaties in het voormalige Joegoslavië een aantal nieuwe takelauto's omgebouwd tot vrachtauto's, waarmee containers

kunnen worden vervoerd. Deze vrachtauto's zijn voorzien van een haakarm waarmee de container op- en afgezet kan worden. In het kader van het project *Herstructurering Materieeldienst 1e Legerkorps* zijn oude opleggers 10 ton met huifopbouwen vervangen door containers die worden ingericht als mobiel voorraaddepot. Karakteristiek aan de huidige generatie vrachtauto's is dat m.u.v. de algemene-dienstversies alle types zijn uitgerust voor de uitvoering van één specifieke taak (afb. 1).

Ontwikkelingen

Met de afschaffing van de opkomstplicht zullen in de komende jaren alle dienstplichtigen worden vervangen door beroepspersoneel. De gevolgen daarvan zijn nu al merkbaar. Om de verhouding gevechtseenheden-logistieke eenheden, de zgn. „teeth to tail ratio” zo gunstig mogelijk te houden, is er een sterke druk om alle logistieke systemen en eenheden zo personeelsarm mogelijk te maken. Dit uit zich bijv. bij de herstructurering van de KL, waarbij een toenemend beroep op de Directie Materieel KL wordt gedaan om de viertonners te vervangen door tientonners en daarmee chauffeurs uit te sparen.



Afb. 1 Vrachtauto bestemd voor één specifieke taak

De inzetopties zijn toegenomen en er zijn wijzigingen opgetreden in de soorten en aantallen te vervoeren goederen. Naast deze wijzigingen doen zich ook andere tijd-ruimtefactoren voor, veelal in combinatie met afwijkende terrein- en weersomstandigheden, in vergelijking met het optreden in de bekende Noordduitse laagvlakte. Waar voor de val van de „Muur” in Berlijn slechts sprake was van één inzetoptie zijn er nu meerdere: van humanitaire hulpverleningsacties tot en met de algemene verdedigingstaak. Maar ook in de te vervoeren goederen zijn veranderingen opgetreden. De KL is bijv. in het verleden nooit geconfronteerd geweest met de opvoer van humanitaire hulpgoederen of met de grootschalige opvoer van water. Het gevolg is dat vóór de val van de „Muur” specialisatie in de voertuigtypen per goederensoort kon plaatsvinden. In de nieuwe situatie kan het voorkomen dat sommige typen vrachtauto's niet bruikbaar zijn in bepaalde inzetopties of in bepaalde weers- en terreinomstandigheden.

Toekomstige eisen

Door uitbreiding van de gebieden waar de KL mogelijk kan optreden, ontstaat er een toenemende behoefte aan voertuigen met voldoende motorvermogen om in geaccidenteerd en bergachtig terrein te kunnen optreden. Trekker-opleggercombinaties blijken daar minder geschikt als gevolg van de beperkte terreinvaardigheid. Door de beperkte beschikbare budgettaire middelen en door de concentratie op kerntaken, kan de KL het zich niet permitteren alle benodigde transportmiddelen zelf in huis te hebben en wordt er een toenemend beroep gedaan op civiele vervoerders, internationale bondgenoten en andere krijgsmacht delen die een deel van het transport voor hun rekening nemen. Dit stelt hoge eisen aan de interoperabiliteit bij het transport en de overslag van goederen. Optreden binnen en buiten de Nederlandse grenzen betekent – ook tijdens crisisbeheersingsoperaties – geconfronteerd worden met Europese en andere regelgeving die van grote invloed kan zijn op de toekomstige vrachtauto's. Enkele voorbeelden hiervan zijn:

- aanscherping van de normen van uitlaatgassen (CO_2 , NO_x);
- rij- en rusttijden regelingen;

- verbodsbepalingen voor natuurgebieden en stadscentra;
- Eurovignetten en (elektronische) tolheffing.

Door deze regelgeving en de daaruit voortvloeiende kostenstijgingen wordt de KL gedwongen na te denken over alternatieve vervoerstechnieken. Maar deze alternatieve vervoerstechnieken als bijv. gecombineerd trein-wegvervoer, stellen hoge eisen aan interoperabiliteit. In de civiele wereld zien we een toenemende aandacht voor standaardisatie van laadeenheden en gecombineerd vervoer om de kosten van vervoer zoveel mogelijk te drukken. Tevens draagt de invoer van (mobiele) communicatiesystemen ertoe bij de vervoermiddelen zo efficiënt mogelijk in te zetten.

Toekomstige generatie vrachtauto's

Om te weten te komen wat deze kwalitatieve eisen betekenen voor de toekomstige generatie vrachtauto's is het goed na te gaan uit welke subelementen een vrachtauto is opgebouwd (afb. 2). Eenvoudig gesteld bestaat een vrachtauto uit:

- het dragend voertuig (onderstel);
- de ladingdrager in de vorm van bijv. laadbak, container, *flatrack*, *shelter* of vloeistoftank;
- een chauffeur;
- eventueel een overslagmiddel als bijv. een auto-laadkraan of een pompinstallatie;
- eventueel een trekkend element als een koppeltafel of een trekhaak. Dit laatste is van belang voor een eventuele keuze tussen trekker-opleggers en vrachtauto's met aanhangwagens. Ik ga hier niet verder op in.

Bij de huidige vrachtauto's zijn deze subelementen

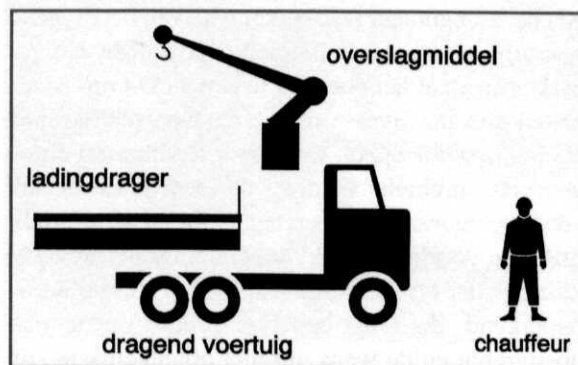

Afb. 2 Subelementen van een vrachtauto

onlosmakelijk met elkaar verbonden. Incidenteel kan weliswaar een KL-standaardshelter worden ontkoppeld van het dragend voertuig, maar het is niet de bedoeling dat beide ontkoppeld van elkaar worden gebruikt. Het gevolg is dat bij de huidige vrachtauto's niet alle subelementen gelijktijdig en onafhankelijk van elkaar kunnen worden gebruikt en er dus – ongewild – sprake is van ondoelmatigheid. Stel dat alle subelementen van een vrachtauto van elkaar zouden worden ontkoppeld, wat zou dat betekenen voor de afzonderlijke subelementen? Laten we beginnen bij de ladingdrager. Als alle soorten ladingdragers (laadbakken, shelters, vloeistoftanks, kipinstallaties e.d.) op elk dragend voertuig moeten kunnen worden geplaatst, dan moeten die ladingdragers aan enkele eisen voldoen:

- De buitenmaten moeten alle aan standaardisen voldoen. Gelukkig zijn op dat gebied internationale afspraken gemaakt en vastgelegd in ISO-normen, zodat standaardladingdragers met elk type transportmiddel kunnen worden vervoerd. Binnen die afgesproken buitenmaten kunnen allerlei specifieke ladingdragers worden ingebouwd als vloeistoftanks, *flatracks*, verbindingsshelters e.d.

- Er moeten eisen worden gesteld aan het maximale laadvermogen. Ook hiervoor zijn in NAVO verband afspraken gemaakt. Zo is er een *Memorandum of understanding* tussen het Verenigd Koninkrijk, Frankrijk en de Verenigde Staten, dat het totaalgewicht van een standaardladingdrager (*flatrack*) beperkt moet blijven tot maximaal 16,5 ton.

- Er moeten afspraken worden gemaakt over de bevestiging van ladingdragers aan het dragend voertuig. Ook hiervoor zijn internationaal al afspraken gemaakt. Een voorbeeld hiervan zijn *twistlocks* waarmee containers kunnen worden bevestigd op opleggers en in schepen.

Als de ladingdrager is losgekoppeld van het dragend voertuig moeten er middelen zijn om de ladingdrager op en af het voertuig te zetten. Dit op- en afzetten kan op diverse manieren. Statische kranen als bijv. bij *European Container Terminal* worden gebruikt, mobiele kranen, vorkheftrucks of elk voertuig voorzien van een eigen op- en afzetinrichting zijn voorbeelden ervan. Gelet op het mobiele karakter dat bij sommige inzetopties van de KL is onderkend, de soms beperkte ruimte om te manoeuvreren en de wens om niet afhankelijk te zijn van derden om de ladingdrager op en af te zetten,



Afb. 3 Voorbeeld van een standaardlading met vloeistoftank

ligt het voor de hand elke toekomstige vrachtauto te voorzien van een eigen op- en afzetinrichting (afb. 3).

Een groot aantal vrachtauto's is thans voorzien van een autolaadkraan. Hiermee kan op elk moment en op elke plaats lading worden geladen en gelost. Er moet dus onderscheid worden gemaakt tussen een middel om de ladingdrager op en af te zetten, en een middel om de lading zelf te laden en te lossen. De vraag is nu hoe te handelen als de keuze is gemaakt voor standaardladingen en voor vrachtauto's met een eigen op- en afzetinrichting. Zolang de gehele lading op of van de vrachtauto moet, is er geen probleem. Dan wordt de ladingdrager, inbegrepen lading, in één keer behandeld. Er is echter ook behoefte aan een overslagmiddel, waarbij delen van de lading kunnen worden geladen of gelost. Dat betekent dat de keuze moet worden gemaakt overslagmiddelen in te delen bij de eenheden waar geladen of gelost wordt, de vrachtauto zelf uit te rusten met een overslagmiddel, of de ladingdrager uit te rusten met een overslagmiddel, bijv. vloeistofpomp. Nu is die keuze niet eenduidig gemaakt. Zo zijn er voor de overslag van munitie bij de aanvullings- en verdeelplaatsen kraantractoren en vorkheftrucks ingedeeld. Tegelijkertijd zijn de opleggers 20 ton en de vrachtauto's 10 ton uitgerust met een autolaadkraan. Daar komt nog bij dat de autolaadkraan het nuttig laadvermogen met ruim een ton vermindert. Bij de brandstofopleggers 20 ton zien we dat sommige wel met een pompinstallatie zijn uitgerust en andere weer niet.

Om de keuze te vergemakkelijken komen de technologische ontwikkelingen ons te hulp. Zo zijn er terreinwaardige meeneemheftrucks op de markt die normaal als vorkheftruck kunnen worden ge-



Afb. 4 Meeneemheftruck

bruikt, maar bij verplaatsingen op de achterzijde van een standaardladingdrager kunnen worden meegenomen. Deze meeneemheftrucks zijn in de volksmond meer bekend als zogenaamde „kooi-*apen*”. In de Franse landmacht en bij sommige krijgsmachten in het Midden-Oosten zijn met deze meeneemheftrucks bijzonder goede ervaringen opgedaan. De gedachte zou kunnen uitgaan naar het indelen van deze meeneemheftrucks bij de eenheden i.p.v. de vrachtauto's te voorzien van zelfstandige overslagmiddelen (afb. 4).

Keuze

Uit vorenstaande blijkt al in welke richting naar mijn mening een toekomstige generatie vrachtauto's zich zou kunnen ontwikkelen. De kern van het bestand aan vrachtauto's zou kunnen bestaan uit:

- a. een terreinwaardig voertuig met een nuttig laadvermogen tussen 10 en 20 ton en voorzien van een eigen op- en afzetinrichting;
- b. standaardladingdragers met daarbinnen varianten in de vorm van vloeistoftanks, *flatracks*, verbindingsshelers e.d. Gelet op de civiele en militaire ontwikkelingen zou daarbij de voorkeur uitgaan naar een standaardladingdrager waarvan de maten voldoen aan de 20 voet ISO-zeecontainer;
- c. meeneemheftrucks die al of niet organiek bij eenheden zijn ingedeeld, maar kunnen worden meegevoerd op de achterzijde van een dragend voertuig.

Om deze kern van standaardvrachtauto's heen kunnen – afhankelijk van te vervoeren aantallen en soorten goederen – lichtere dan wel zwaardere vrachtauto's worden ingedeeld. Daarnaast

blijft natuurlijk de behoefte aan zeer specifieke vrachtauto's als bijv. trekkeropleggercombinaties voor het vervoer van rupsvoertuigen (afb. 5).

Consequenties

Eén van de consequenties van de invoering van een kern van standaardvrachtauto's met bovengenoemde eigenschappen is dat de flexibiliteit enorm toeneemt. Het type vrachtauto is namelijk bruikbaar in elke inzetoptie, terwijl het toepasbaar is voor het vervoer van elk type lading: van levensmiddelen tot verbindingsmiddelen. Daarnaast kan het systeem gemakkelijk worden uitgebreid. Is er om de een of andere reden meer vervoerscapaciteit nodig, dan kan d.m.v. vordering of huur zeer snel de transportcapaciteit worden uitgebreid. Bovendien wordt de afhankelijkheid van één bepaald type vrachtauto verminderd. Een typisch voorbeeld daarvan zijn steenauto's. In de oude situatie werden voor het vervoer van munitie steenauto's gevorderd. Het aantal dat daarvan in Nederland rondrijdt is beperkt. Bovendien vereist het rijden van zware vrachtauto's met opleggers bijzondere kennis en ervaring van de chauffeur. Bij invoer van het voorgestelde type vrachtauto wordt de afhankelijkheid van speciale vrachtauto's verminderd en de beschikbaarheid van de benodigde transportmiddelen vergroot (afb. 6).

De vergroting van flexibiliteit uit zich in het bijzonder als we bezien welke transportmiddelen we nodig hebben bij welke inzetoptie. De voorgestelde vrachtauto met genoemde eigenschappen biedt mogelijkheden om afhankelijk van de beoordeling van de toestand te worden ingezet. Op lange afstanden komen vervoerstechnieken aan bod als trein, trekkeropleggercombinaties, trekker met aanhang-



Afb. 5 Terreinwaardig voertuig met eigen op- en afzetinrichting

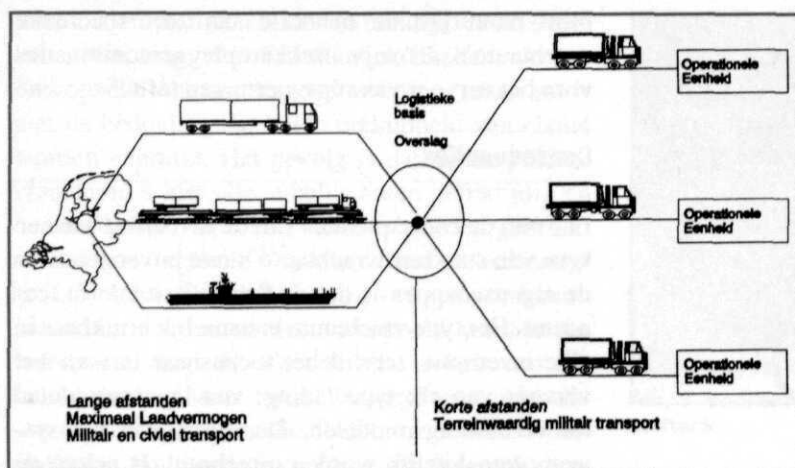

Afb. 6 Flexibiliteit

wagen en vliegtuig. Er kan in elk geval een enorme volumevergroting mee worden bereikt. Zodra de terrein- of andere omstandigheden het noodzakelijk maken om over te gaan op kleinere ladingen, kan men overladen van de standaardladingdragers op het enkele voertuig. Hiermee kan een feilloze aansluiting plaatsvinden tussen civiele vervoerders en de militaire vervoerders. Het grote voordeel zit in het feit dat de ladingdrager aan de grond kan worden gezet, waarna de vrachtauto voor andere doeleinden kan worden ingezet. Bij een bevoorradingscompagnie zouden de vrachtauto's zodra ze op locatie zijn aangekomen, hun lading aan de grond kunnen zetten en worden gebruikt voor het bevoorraden van de gebruikende eenheden. Om deze functies thans te kunnen vervullen zijn daarvoor nu tenminste twee vrachtauto's nodig. Maar dit geldt ook voor verbindingseenheden, hersteleenheden, afdelingen veldartillerie enz.

Bij vervanging van de huidige generatie vrachtauto's door het nieuwe type kan het benodigde aantal afnemen. Door FEL/TNO is voor een gemechaniseerde brigade onderzocht wat het zou betekenen, indien de huidige generatie vrachtauto's bestemd voor het vervoeren van brandstoffen en munitie, zou worden vervangen door een nieuwe generatie.

Als de huidige brandstof- en munitievoertuigen zouden worden vervangen door reguliere vrachtauto's met een laadvermogen van 16,5 ton, zouden er per gemechaniseerde brigade 82 nieuwe vrachtauto's nodig zijn. Indien de huidige generatie zou worden vervangen door vrachtauto's met verwisselbare standaardladingdrager zouden er slechts 34 vrachtauto's nodig zijn en 99 standaardladingdragers. Uit het onderzoek blijkt dat het grote voordeel van het gebruik van het voorgestelde type vrachtauto, zich m.n. voordoet op het traject van logistieke basis c.q. verdeelplaats naar gebruikende eenheid.

Het benodigd aantal medewerkers in de logistiek kan sterk afnemen. Dit is niet alleen een gevolg van de toename in het tonnage, maar vooral doordat minder personeel is benodigd bij de overslag van goederen. De toekomstige chauffeur kan in de toekomst zonder hulpmiddelen van buiten, de ladingdrager op- en af de vrachtauto zetten. Zonodig kan hij m.b.v. de meeneemheftruck onderweg delen van de lading laden of lossen. Er hoeft geen mens extra aan te pas te komen. Een ander voordeel is dat de opleidingstijd voor het bedienen van de op- en afzetinrichting beperkt is. Voor de opleiding van bedienaar meeneemheftruck is bijv. slechts 4 uur nodig.

Literatuur

- H. Dantuma – *Betere beheersing van de goederenstroom door automatische gegevensinvoer*. Den Haag (1994).
 R. Reijman – *Rapportage Nieuwe Generatie Voertuigen*. Den Haag (1995).
 A.J.M. Vermunt – *Wegen naar logistieke dienstverle-*

ning. Roosendaal (1993).

P.G.M. Vogel e.a. – *A Magnum Affair. Gecombineerd vervoer voor de internationale aanvoer van IGLO-OLA*. (1995).

TNO Fysisch en Elektronisch Laboratorium – *Eindverslag wissellaadsystemen*. Den Haag (1994).

De interoperabiliteit met andere krijgsmachten en met civiele transporteurs wordt ermee vergroot. De civiele markt is gestandaardiseerd op de 20, 30 en 40 voet ISO-container die met elk type vervoermiddel kan worden getransporteerd zoals schepen, vrachtauto's, opleggers, vliegtuigen en treinen. Maar ook tussen de NAVO-partners zijn al afspraken vastgelegd in *Memorandums of understanding* en *Stanag's*.

Er zijn echter ook andere consequenties aan verbonden. Men kan aan de buitenzijde van een standaardladingdrager niet zien wat erin zit. En het is niet doelmatig elke standaardladingdrager te openen of het zeil eraf te trekken om te zien wat erin of eronder zit. Dit vraagt om een automatische identificatietechniek als *barcoding* of *radio frequency tags*. Uit onderzoeken is gebleken dat investeringen in automatische identificatietechnieken in enkele jaren kunnen worden terugverdiend. Daarnaast bestaat er behoefte aan middelen om standaardladingdragers te kunnen volgen zgn. *asset tracking sys-*

tems, omdat de lading en het dragende voertuig van elkaar zijn ontkoppeld. Een nadeel is dat de investeringskosten per individuele vrachtauto relatief hoog zijn. Naar mijn mening zijn deze echter redelijk snel terug te verdienen door minder benodigde aantallen vrachtauto's, minder personeel en lagere exploitatiekosten, doordat er minder verschillende typen benodigd zijn.

Conclusie

De KL moet in de komende jaren haar huidige generatie vrachtauto's vervangen door een nieuwe. Door een kern te vormen van terreinwaardige voertuigen met een nuttig laadvermogen tussen 10 en 20 ton, voorzien van een eigen op- en afzetinrichting gecombineerd met standaardladingdragers, kunnen grote besparingen worden bereikt op financieel en personeelsgebied. Daarnaast wordt de interoperabiliteit met internationale partners en civiele vervoerders vergroot.



D.M. Drew*

Airpower and the future of the military

Force structures for maximum capability

Nearly every industrialized democracy faces the same opportunity and vexing question. With the demise of the Soviet threat, governments can now reduce their military spending and use the money saved for other pressing social demands. This is what has been called the „*peace dividend*”. The vexing question that arises from this opportunity is, how far the industrialized democracies can safely reduce their military establishments? This is a new version of the old „*how much is enough?*” question which plagued Western governments throughout the Cold War. But the question is much more complex today for at least two reasons. First, although the Soviet „bear” is dead (or at least in deep hibernation), the relaxation of East-West tensions has released a number of new problems. For example, age-old ethnic and racial hatreds have boiled into bloody conflict, irredentist claims threaten open warfare, religious stirs deep fears and hatreds, nationalist ambitions have been unleashed; and the megalomania of ambitious leaders on the confusion of the „new world order”.

„*How much is enough?*” is indeed a difficult question. But it masks another question which may be of even greater importance „*how should the forces be structured?*” How forces are structured – how they are balanced between air, land and sea forces – is always an important question. But it becomes critically important as overall military establishments shrink. The central issue is how to get the maximum military capability out of rapidly shrinking military budgets. The problem is complicated by the fact that throughout the world most civilian government officials (and a good many military professionals) do not understand the revolution in military affairs brought about by the maturation of modern airpower. Airman throughout the world

continue to have a difficult time battling for appropriate budgets and force structures against the entrenched bureaucracies and vested interests of the older and more politically experienced land and sea military establishments. In my travels throughout the world to lecture and consult on military affairs I have found this situation over and over again. The truth of the matter is that airpower has matured. In virtually every military role – war-fighting, peacekeeping, humanitarian relief – airpower is now the dominant factor. The early prophets of airpower had expectations that for decades were considered grandiose. The modern capabilities of airpower make those prophesies seem conservative. The essence of airpower is the ability to mass quickly great power over any spot on the globe and thus to be able to apply military power to any spot on the globe. That power could, obviously, be in the form of weapons; destructive power to destroy enemy targets in war. But that power could also be in the form of food or medical supplies for humanitarian relief. Or that power could be in the form of military presence and coercive capability for peacekeeping purposes. Only airpower has this unique ability that can be used in so many different ways.

Such was not always the case. In the early days everything seemed to be the enemy of airmen. Under powered engines, lack of speed and range, primitive aeronautical design, and minimal lifting capabilities all hampered the pioneer airmen. Even nature conspired to thwart airmen with bad weather

De auteur is kolonel (b.d.) van de United States Air Force en Professor of Military Strategy, Theory and Doctrine en Associate Dean van de School of Advanced Airpower Studies aan de Air University in de Verenigde Staten. De inhoud van het artikel reflecteert een belangrijke denkrichting, die m.n. in (Amerikaanse) luchtmachtkringen wordt gedragen. Het artikel is uitdagend geschreven en leent zich dan ook uitstekend voor reacties.

The opinions expressed in this article are those of the author and do not necessarily reflect the opinion of the United States government, the Department of Defense, or the United States Air Force.

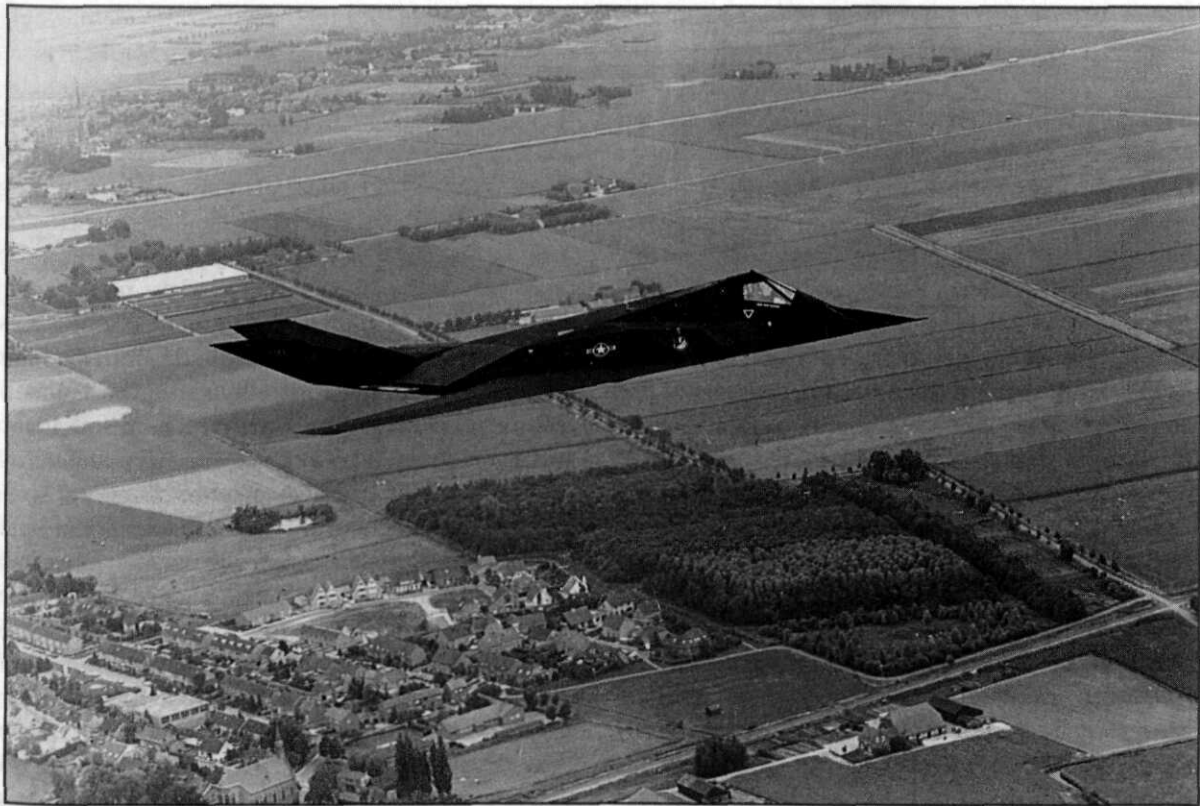

F-117 Stealth-bommenwerper

and the dreaded dark of night. But over the decades technology has steadily stripped away those problems. Today it is not much of an exaggeration to say that modern airpower can deliver almost any load anywhere at almost any time with incredible precision, and do so very quickly.

The most traditional use of these airpower capabilities has been in war. Today, airpower dominates modern mechanized warfare. Every soldier knows that the first step in planning any military operation is to achieve air superiority, and for good reason. Modern armies can virtually not operate in the face of strong opposing airpower operating above the battlefield. On the other hand, land armies operate much more effectively and efficiently in conjunction with strong, friendly airpower. Every soldier wants as much friendly airpower available as possible. But the ability to mass great power extends well beyond the battlefield. It extends to the rear areas to cut off the flow of supplies and replacements to deployed enemy forces. It extends to the sources of an enemy's power – leadership, command and control capabilities, weapon and supply

manufacturing – to cripple an enemy's power. In military terms, airpower is useful at the tactical, operational and strategic levels of war. No other form of military power has these capabilities.

At sea, naval warfare has virtually become naval air warfare. The most powerful and effective navies have virtually become naval air forces with the aircraft carrier playing the role of the modern capital ship. Even small vessels now find their primary armament in guided missiles rather than outmoded and out ranged conventional guns. The impact of modern airpower at war was most convincingly demonstrated in the Gulf War. The month-long air campaign which preceded the ground war virtually destroyed both the will and ability of Saddam's forces to resist. The land campaign became a 100 hour „walk over” with Iraqi forces surrendering by the tens of thousands to almost anyone, including civilian news reporters. The real proof of the impact of airpower is found in the lack of Coalition casualties as the fourth largest military in the world disintegrated under an aerial onslaught.

Perhaps of equal importance, it became obvious that airpower could be used like a rapier rather

than a sledgehammer. Precision guided munitions destroyed vital Iraqi targets, even in downtown Baghdad, with few civilian casualties and very little collateral damage. But the importance of airpower goes far beyond warfare as we saw it in the Gulf War. The situation in Bosnia is a good case in point. From a humanitarian viewpoint, airpower has been a key factor in lifting sieges, airlifting and air dropping food and medicine, and evacuating the sick and wounded. On the military side, NATO airpower, including a contingent from the Royal Netherlands Air Force, has enforced a „no fly” zone to frustrate the ambitions of Serbia and the Bosnian Serbs. When required, these same airmen have delivered precision strikes, and a political message, to enforce heavy weapon exclusion zones. In the aftermath of the Gulf War it was airpower that came to the rescue of the Kurds. Airlift forces delivered relief supplies to Kurdish refugees. Combat aircraft enforced an Iraqi no-fly zone, and protected the Kurds from the revenge of Saddam. Most recently, it was airpower which allowed relief supplies to get quickly to the refugees from the Rwandan disaster. Once the political authorities made the decision to get involved in the Rwandan situation, relief and help arrived within hours. Without the speed of an enormous airlift effort, thousand and perhaps hundreds of thousands more would have died in the squalid refugee camps. The speed that airpower provides is yet another

important capability that will become increasingly important in the „new world order”. Military plans are often predicated on warning time. Unfortunately, warning time is a commodity that historians tell you that you had, after the fact. Warning can be lost in the background noise of daily strife. Warning time is often thrown away in the lengthy decision making process of a democracy. This will be even more prevalent in the confusion of the future when threats are less clear-cut and competing issues struggle for attention. As a result, the critical factor in all kinds of military operations, combat, humanitarian, peacekeeping, will be reaction time. And the fact is that only airpower can react to vitually any spot on the globe within a matter of hours.

None of the foregoing argues for the demise of land and sea forces. Clearly there are many roles and missions that are better accomplished by surface forces or require the synergy of surface and air forces operating jointly. Rather, the issue is a matter of emphasis, a matter of relative force structure strength and size.

It is clear that modern airpower has caused a revolution in military affairs whether or not it has been recognized by political decision makers, soldiers, and sailors. If the industrialized democracies are to deal effectively with a dangerous and troublesome „new world order”, they would be well advised to place an increasing emphasis on their airpower capabilities.



P.H. de Vries en K.A. Gijsbers*

resp. kolonel der cavalerie en luitenant-kolonel der genie

Doctrine on the move

Sinds de val van de Muur en de teloorgang van de USSR is de veiligheidssituatie in de wereld dramatisch veranderd. Onder meer als gevolg daarvan is in Nederland de dienstplicht feitelijk afgeschaft en is de krijgsmacht als geheel en de landmacht in het bijzonder, drastisch ingekrompen. Bij de KL heeft dat onder andere geresulteerd in de opheffing van een parate en een mobilisabele divisie. De resterende divisie, de legerkorpsstroepen en de luchtmobiele brigade zijn ondergebracht in het inmiddels opgerichte 1e (Duits/Nederlandse) Legerkorps en de Multinationale Divisie van de Centrale Regio. De veranderingen bij de KL houden echter meer in dan een afslanking van de organisatie en toegenomen internationale samenwerking. Ook de taken van de KL zijn veranderd en uitgebreid onder invloed van de veranderde internationale situatie. Nieuwe en andere taken vragen een nieuwe en aangepaste wijze van optreden. Die nieuwe wijze van optreden vergt een daarop afgestemd samenstel van grondbeginselen, leerstellingen en uitgangspunten: een nieuwe doctrine!

De Bevelhebber der Landstrijdkrachten en de legerkorpscommandant hebben de noodzaak van een nieuwe doctrine onderkend. Onder auspiciën van de legerkorpscommandant is daartoe een breed samengestelde doctrinecommissie geformeerd, die de opdracht kreeg voor de KL een nieuwe doctrine te ontwerpen. De enige richtlijn daarbij was dat de landmacht zal optreden in samenwerking met andere krijgsmachtdelen en dat het Nederlandse militaire optreden per definitie zal zijn ingebed in internationaal verband. Het uitgangspunt is dus *joint* en *combined* optreden. Zo is de in dit artikel gepresenteerde terminologie en filosofie gezamenlijk ontwikkeld met de Doctrine Adviesgroep van de Koninklijke Luchtmacht. In het kader van *combined* optreden moet waar mogelijk worden aangesloten

op internationale ontwikkelingen. Voor het optreden in legerkorpsverband in het kader van de bondgenootschappelijke verdediging, moet aansluiting worden gezocht bij Duitsland. Voor het optreden in vredehandhavende operaties is aansluiting bij het Engelse en Franse gedachtengoed het uitgangspunt.

De nieuwe doctrinecommissie is voortvarend aan de slag gegaan en de eerste resultaten zijn inmiddels aangeboden aan de Bevelhebber. Dit artikel is bedoeld een breed publiek te informeren over de huidige stand van zaken m.b.t. de doctrinevorming.

Wat is doctrine?

De eerste vraag voor de commissie was: wat is doctrine eigenlijk en waarop heeft het betrekking? De commissie definieert doctrine als volgt:

Doctrine is de formele uitdrukking van het militaire denken, geldig voor een bepaalde tijd. Zij beschrijft de aard en kenmerken van het huidige en het toekomstige militair optreden, de wijze van voorbereiding op dat optreden in vredestijd en de methoden om militaire operaties in crisis- en oorlogstijd met succes af te ronden. Doctrine is algemeen van aard en beschrijft grondslagen, uitgangspunten en randvoorwaarden voor militaire operaties op de verschillende niveaus van optreden.

Kenmerkend voor deze definitie is dat doctrine niet de details van de uitvoering van een operatie voorschrijft, maar van commandanten verlangt dat zij de doctrine vakkundig toepassen op een bepaalde situatie. In het Amerikaanse militaire handboek *FM 100-5 Operations* wordt terecht opgemerkt: *Doctrine is authoritative, but it requires judgement in application.* Het is overigens goed u te realiseren dat doctrine voortkomt uit militaire ervaringen uit het verleden. Doctrine bouwt voort op lessen uit de

* Voorzitters van resp. Doctrinecommissie KL en wkgp Doctrine Ontwikkeling KL.

oude of recente krijgshistorie. Daarom zal de nieuwe doctrine worden geïllustreerd met talrijke voorbeelden uit de militaire geschiedenis. Verder stelt de doctrinecommissie:

Daarnaast heeft doctrine een voorspellend element. Doctrine geeft richting aan de behoeftstellingen van de krijgsmacht voor organisatie, personeel en uitrusting voor toekomstig optreden.

Dit voorspellende element van doctrine is niets nieuws, maar door de krijgsmacht langzamerhand vergeten. Zo leidt nieuwe technologie vaak tot nieuwe doctrines, in plaats van dat nieuwe doctrines nieuwe technologische ontwikkelingen in gang zetten. We kunnen ons immers niet veroorloven elke nieuwe technologie in de krijgsmacht in te voeren. De doctrine zal moeten helpen keuzes te maken.

Afbakening

Doctrine heeft natuurlijk primair betrekking op het operationele optreden. Het is even vanzelfsprekend dat doctrine ook een rol speelt in de voorbereiding daarop. Met behulp van het bedrijfsmodel dat de KL heeft ontwikkeld in het kader van het project Verbetering Bedrijfsvoering, zullen wij een en ander verduidelijken. Het bedrijfsmodel onderkent twee centrale productieprocessen: het leveren van operationeel gereede eenheden en het inzetten van die eenheden. Operationele gereedheid omvat in totaal vijf hoofdprocessen. De eerste drie hebben betrekking op de capaciteit om de operationele eenheden op het gewenste peil te houden. Dit betreft de gebieden *personeel*, *materieel* en *diensten*. Onder *diensten* kan bijv. worden verstaan: het bouwen en

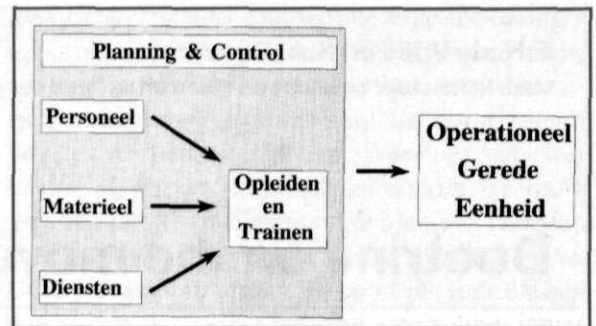

Afb. 1 Proces „leveren operationeel gereede eenheden”

onderhouden van noodzakelijke infrastructuur. Het vierde proces betreft de *opleiding* en *training* om te komen tot de vereiste graad van geoeffendheid. Het vijfde proces, *planning en control*, verbindt deze hoofdprocessen. De relatie tussen deze hoofdprocessen is schematisch weergegeven in afb. 1.

Het tweede centrale productieproces in het bedrijfsmodel, t.w. het inzetten van eenheden, omvat vier hoofdprocessen. Het betreft de voorbereiding van de inzet, de uitvoering daarvan (d.w.z. de daadwerkelijke operationele inzet in het crisis- of oorlogstoneel) en het afronden, waarmee wordt teruggekeerd naar de vredesbedrijfsvoering. Ook hierbij is *planning & control* noodzakelijk om de hoofdprocessen op elkaar af te stemmen. De relatie tussen de hoofdprocessen in geval van inzet is schematisch weergegeven in afb. 2.

De overgang van het centrale productieproces „operationele gereedheid” naar inzet vindt zoveel mogelijk plaats m.b.v. standaardplannen voor een groep opdrachten (*contingency-plannen*) of door activeringsmaatregelen. Natuurlijk moeten die plannen aan de daadwerkelijke situatie worden aangepast. Het is denkbaar dat voor een bepaalde inzet

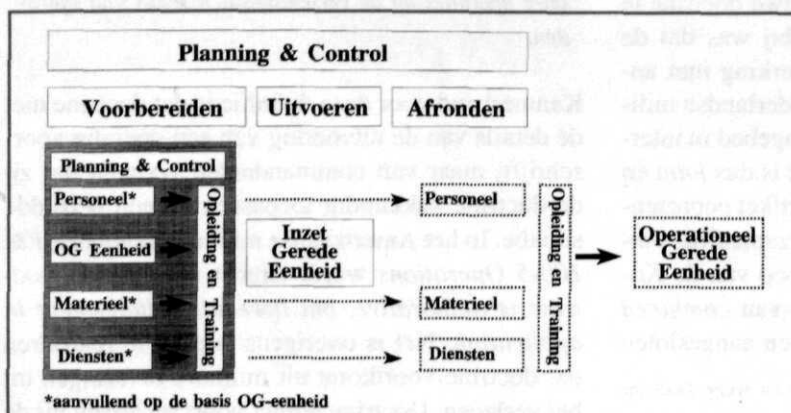

*aanvullend op de basis OG-eenheid

Afb. 2 Proces „inzetten gereede eenheden”

niet is voorzien in een *contingency plan*. In dat geval moet de planning vanaf nul worden opgezet, wat natuurlijk meer tijd vergt. *Contingency-planning* heeft primair betrekking op de inzet van parate eenheden. Activeringsmaatregelen betreffen uitsluitend reserve-eenheden. Ten tijde van de Koude Oorlog was een opzet als hiervoor geschetst niet relevant. Er was sprake van slechts één hoofdtaak: de verdediging van het ons toegewezen vak in de Noordduitse laagvlakte. Alle opleiding en oefening richtte zich op die ene taak. Vandaag de dag zijn er meerdere taken en ook de gebieden waarin moet worden opgetreden zullen verschillen. Dit houdt in dat eenheden veelal moeten worden aangepast aan de taak die zij moeten vervullen en eventueel aanvullend moeten worden opgeleid. Dit vergt een andere benadering van de voorbereiding op een operatie.

Tot op heden heeft de Nederlandse doctrine zich eigenlijk alleen gericht op de operationele inzet in het crisis- of oorlogstoneel. Zoals de bovenstaande beschouwing aantoont, is dit slecht één aspect van de inzet van een eenheid. Hoewel de nieuwe doctrine zich zal concentreren op de daadwerkelijke operationele inzet van Nederlandse troepen, zal de doctrine ook aandacht besteden aan de drie andere processen: voorbereiden, afronden en *planning & control*. De doctrine zal zich vooralsnog niet in directe zin richten op vredesbedrijfsvoering, zoals opleiding of training voor het eerste hoofdproces: het zekerstellen van operationele gereedheid. In indirecte zin beïnvloedt de doctrine dit proces natuurlijk wel.

Taken van de KL

Bij de operationele inzet van eenheden staan de te vervullen taken centraal. Deze taken liggen voor de KL o.m. verankerd in de Defensie- en Prioriteitennota. Voor de Koninklijke Landmacht zijn de taken verdeeld over vier hoofdgroepen. Deze zijn weer gegeven in afb. 3. De wijze waarop deze taken zijn gegroepeerd, geeft echter onvoldoende houvast voor het opstellen van doctrine. Doctrine dient zich immers te richten op de grondslagen voor het operationele optreden. De gehanteerde groepering van taken laat echter toe, dat in het kader van verschillende taken op dezelfde wijze operationeel wordt opgetreden.

Het maakt voor een brigade bijvoorbeeld niet uit of zij onder oorlogsomstandigheden moet opereren in



Afb. 3 Taken Koninklijke Landmacht

het kader van de bondgenootschappelijke verdediging, als deel van een ad-hoc-coalitie in een *peace-enforcing*-actie van de Verenigde Naties, of in nationaal verband in een deel van het Koninkrijk, ten einde een gewapende inval van een vijandelijke mogendheid het hoofd te bieden. Kortom, de indeling naar taakgroepen geeft te weinig aanknopingspunten voor de mogelijke vormen van operationeel optreden en de daarbij passende doctrine. Willen we doctrine kunnen ontwikkelen dan dient er dus inzicht te bestaan in de vormen die het operationele optreden kan aannemen.

Vormen van optreden

De Doctrinecommissie heeft zich vervolgens gebogen over de vraag op welke wijze een sluitend inzicht kan worden verkregen in de vormen van operationeel optreden. Uiteindelijk zijn daartoe drie criteria ontwikkeld. Hierna zal daarop nader worden ingegaan. Het eerste criterium wordt gevormd door de *wijze van optreden* van strijdkrachten, de *strijdmethod*. Hiervoor worden twee polen onderkend. Op de schaal tussen deze twee polen zijn combinaties van beide vormen mogelijk. Het betreft enerzijds *regulier* en anderzijds *irregulier* optreden. Het reguliere optreden moet in dit verband worden gezien als het opereren met op moderne leest geschoeide, goed georganiseerde legers, voorzien van technisch hoogwaardig materieel. Een dergelijk optreden

vond o.m. plaats in de Golfoorlog in 1991 en in de Israëliisch-Arabische oorlogen. Het irreguliere optreden kan worden gekenschetst als guerilla-achtig opereren met ongeregelde troepen, voorzien van beperkte bewapening en overige uitrusting. Voorbeelden hiervan zijn het conflict in Peru tussen de regering en de beweging „Lichtend Pad”, de gevechten in Afghanistan in het begin van de jaren '80 en meer recent de strijd tussen en tegen *warlords* in Somalië. Het zal duidelijk zijn dat de aard van het optreden sterk zal verschillen naar gelang de positie van het conflict op de schaal tussen deze polen.

Het tweede criterium betreft de middelen die in een conflict worden gebruikt. Ook ten aanzien van dit aspect zijn twee polen te onderkennen, die betrekking hebben op de *aard van de gebruikte wapens, de strijdmiddelen*. Het betreft hier vooral het gebruik van (NBC-)massavernietigingswapens. Ook hier zijn twee opties mogelijk, namelijk het gebruik van *conventionele* en *niet-conventionele* wapens. Ook op de schaal van gebruikte strijdmiddelen zijn combinaties denkbaar. De krijgsgeschiedenis kent hier veel voorbeelden van, bijv. gedurende de Eerste Wereldoorlog en het Vietnamconflict. In beide oorlogen werden immers zowel conventionele wapens gebruikt als ook chemische strijdmiddelen. De wijze van het eigen opereren zal sterk verschillen naar gelang wel of geen gebruik wordt gemaakt van (tactische) nucleaire wapens en/of chemische of biologische strijdmiddelen. Met behulp van deze twee schalen is een assenkruis te construeren met in totaal vier kwadranten, zoals is weergegeven in afb. 4a. De aard van een conflict en het opereren daarin met militaire middelen zal per kwadrant verschillen. Ter illustratie daarvan is in afb. 4b een aantal conflicten in de kwadranten gepositioneerd.

Bij de voorgaande criteria en de illustratie daarvan in de afbeeldingen, is er stilzwijgend van uitgegaan

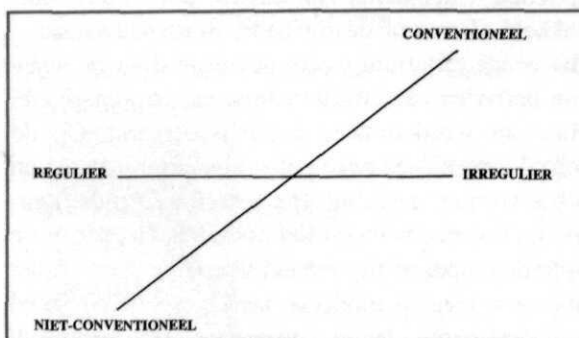

Afb. 4a Vormen van optreden

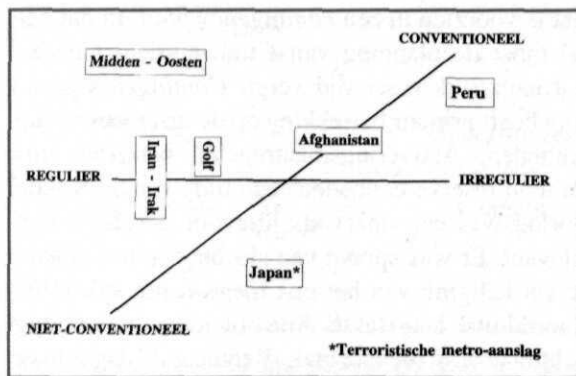

Afb. 4b Assenkruis met voorbeelden

dat in een militair conflict als strijdende partij wordt opgetreden. In vredehandhavende operaties is het daarentegen essentieel dat in het conflict geen partij wordt gekozen. Men is neutraal en vervult in dat geval met instemming van de betrokken partijen de rol van een soort scheidsrechter. Het *wel of niet met instemming optreden* vormt dan ook het derde criterium (tegenpolen) voor het onderscheiden van vormen van militair optreden.

Het begrip „instemming” dient duidelijk te worden gedefinieerd. Er kan immers sprake zijn van instemming op het operationele niveau van optreden – het niveau van het crisis- of oorlogstheater, waar de algehele militaire inzet wordt geleid –, zonder dat er sprake is van instemming op het tactische niveau. Het conflict in voormalig Joegoslavië is hier een maar al te duidelijk voorbeeld van. Unprofor voert haar taak – voornamelijk het leveren van humanitaire hulpverlening – over het algemeen uit met instemming op het operationele niveau. Door de regeringsleiders of de leiders van andere strijdende partijen wordt de inzet van VN-troepen als geheel geaccepteerd of gedoogd. Plaatselijk is er zeker niet altijd sprake van instemming. Op dit tactische niveau worden de VN-troepen maar al te vaak door de strijdende partijen in de weg gestaan. Deels wordt dit veroorzaakt door het irreguliere karakter van het optreden van de strijdende partijen. Dit dualisme kenschetst het optreden bij vredehandhaving na de Koude Oorlog. Wanneer de Doctrinecommissie spreekt over „optreden met of zonder instemming”, bedoelt ze instemming op het operationele niveau.

Tussen de twee polen van dit criterium zijn echter geen echte tussenvormen mogelijk. Wil men met succes kunnen optreden als buffer of scheidsrechter tussen conflicterende partijen, dan is het essentieel

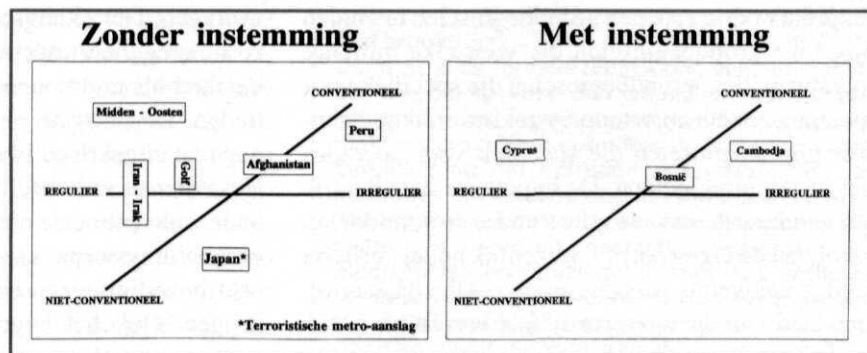

Afb. 5 Criterium: instemming

dat die partijen blijven instemmen met de aanwezigheid van deze andere, neutrale, militaire macht. Dat hoeft overigens niet te betekenen dat tijdelijk en plaatselijk deze neutrale partij geen geweld zou mogen gebruiken; bijv. ter zelfverdediging of om flagrante schendingen van afspraken tussen de conflicterende partijen af te straffen. De onpartijdigheid van deze andere macht mag evenwel niet in het geding komen. Als het optreden van de neutrale partij door één van de conflicterende partijen wordt gezien als partijdig, zal deze worden aangeprepen. In zo'n situatie kan de neutrale partij niets anders doen dan gewapenderhand reageren, al is het maar uit zelfverdediging. Daarmee wordt in wezen de „partijdigheid” bevestigd, met alle gevolgen van dien. Kortom, tussenvormen zijn niet echt mogelijk: een beetje onpartijdig bestaat niet. Op grond van het vorenstaande wordt dit criterium apart gehanteerd. Het is niet zinvol dit criterium tezamen met de andere criteria te groeperen in een driedimensionaal systeem. Dit is weergegeven in afb. 5, waarbij ter illustratie wederom enige conflicten in de kwadranten zijn gepositioneerd. Van het optreden als scheidsrechter in een niet-conventionele

omgeving heeft de commissie geen voorbeelden weten te vinden. In zo'n situatie zullen de VN immers zeker ingrijpen. De VN zullen dan een partij zijn. Kortom, m.b.v. de hiervoor genoemde criteria kan worden vastgesteld welke vormen van conflicten er zijn. Het ligt voor de hand te veronderstellen dat het militaire optreden verschilt per soort conflict en dat ook de grondslagen voor dat militaire optreden verschillen. Daarmee zou een bruikbare sleutel zijn gevonden om tot doctrinevorming over te gaan. De vraag is in hoeverre deze veronderstelling juist is.

Grondbeginselen

Teneinde de hiervoor geformuleerde werkhypothese te toetsen, is door de commissie een bronnenonderzoek gedaan naar de grondbeginselen van militaire operaties. Daartoe is nagegaan wat de eigen manoeuvrevoorschriften daarover melden en wat daarover in de voorschriften van de NAVO, van de Verenigde Staten, de Bondsrepubliek Duitsland, Frankrijk en het Verenigd Koninkrijk is opgenomen. De resultaten van dat bronnenonderzoek zijn weergegeven in afb. 6. Uit dit bronnenonderzoek



Afb. 6 Resultaten bronnenonderzoek

bleek dat er drie groepen grondbeginselen te vinden zijn, t.w.: grondbeginselen die voor elke militaire operatie gelden, grondbeginselen die specifiek voor operaties zonder instemming gelden en daartegenover grondbeginselen die specifiek voor operaties met instemming gelden. De hypothese dat alle drie genoemde criteria – strijdmethode, strijdmiddelen en rol van de eigen partij – wezenlijk andere criteria zouden opleveren, was dus onjuist. Alleen het criterium „rol van de eigen partij” gaf wezenlijk afwijkende criteria te zien. Voor de andere criteria gold dat de grondbeginselen van kracht bleven, zij het dat ze soms enigszins een andere betekenis krijgen. Hierover later meer.

Die specifieke grondbeginselen voor optreden met en zonder instemming zouden dan tevens de kern moeten vormen van de voor die vorm van militaire operaties te ontwikkelen doctrine. Welnu, het zal duidelijk zijn dat als zonder instemming wordt opgetreden als partij in een conflict, het er vooral om gaat dat conflict te winnen. Waar wordt opgetreden als neutrale scheidsrechter is het willen winnen irrelevant. Bij reguliere operaties waarbij wordt opgetreden als partij, gaat het dan vooral om de begrippen offensief handelen, concentratie van middelen en verrassing. Het gaat immers erom de vijand te verslaan door deze uit te manoeuvreren of zodanige verliezen toe te brengen, dat hem de wil en/of de mogelijkheid wordt ontnomen het conflict gewapend voort te zetten.

Bij irregulier optreden in een conflict waarbij door eigen troepen als strijdende partij wordt opgetreden, gaat het, naast het bestrijden van tegenstanders, vooral om het winnen van de „*hearts and minds*” van de lokale bevolking. Onze troepen moeten ervoor zorgen dat de bevolking niet de vijandelijke partij, maar ons gaat ondersteunen. Aan één vijand hebben onze troepen al genoeg. Feitelijk gelden t.o.v. de vijandelijke troepen de grondbeginselen voor het optreden zonder instemming, terwijl t.o.v. de bevolking de grondbeginselen voor het optreden met instemming gelden. Daarbij is het vaak moeilijk vast te stellen wie er tot de vijandelijke partij behoort en welk deel van de bevolking zich neutraal opstelt. Dit maakt irreguliere operaties zo moeilijk uit te voeren. Tijdens de vervolgooperatie in Somalië, UNOSOM II, die werd uitgevoerd onder hoofdstuk VII van het Handvest van de Verenigde Naties, werd al duidelijk dat optreden onder Hoofdstuk VII inhoudt dat de VN-troepen zich als partij mochten

gedragen. Het „kleinschalig” optreden als partij in zo’n irreguliere operatie heeft zeker een ander karakter als traditioneel bondgenootschappelijk optreden. De doctrine hiervoor is ook internationaal nog niet uitgekristalliseerd.

Het vorenstaande heeft betrekking op het opereren onder conventionele omstandigheden. Indien massavernietigingswapens worden benut, zal bijv. het aspect beveiliging een heel ander, zwaarder gewicht krijgen. Ook het begrip concentratie zal op een andere manier worden geïnterpreteerd en krijgt minder nadruk dan beveiliging.

Bij vredehandhavende operaties gelden heel andere principes. Omdat wordt opgetreden met instemming, is onpartijdigheid een absolute voorwaarde. Omdat de troepenmacht een vaak langdurige diplomatieke inspanning ondersteunt, is het van groot belang dat de partijen gedurende de gehele operatie blijven instemmen met de aanwezigheid van de troepen. Zonder die instemming kan de vredes-troepemacht haar taak, het ondersteunen van een proces dat moet leiden tot een langdurige vrede, niet uitvoeren. Deze benadering geldt tevens voor de rol van hulpverlener. Wanneer de instemming van de strijdende partijen wordt verloren, is de burgerbevolking daarvan de dupe. De bevoorrading van hen zal immers ernstig worden bemoeilijkt. Om die instemming langdurig te behouden is bijv. het gebruik van „verrassing” bij vredehandhaving of humanitaire hulpverlening uit den boze; het gaat erom dat optimale doorzichtigheid van de operatie wordt bereikt.

Bij vredehandhavende operaties kunnen VN-troepen op verschillende manieren worden ingezet. Bij vredehandhaving in klassieke zin wordt er veelal een bufferzone ingericht: interpositioneren. Voorbeelden van dergelijk optreden zijn het VN-optreden in Libanon (UNIFIL), Syrië (UNDOF) en Cyprus (UNFICYP). Wanneer wordt opgetreden in een intrastatelijk conflict, zoals momenteel in voormalig Joegoslavië het geval is, dan heeft dit optreden een ander karakter. Bij vredehandhaving wordt dan vaak multifunctioneel opgetreden.¹ De VN-troepen moeten zorgen voor humanitaire hulp en zij moeten militaire assistentie verlenen om de maatschappij, voor zover mogelijk, in gang te houden. Ook kun-

1. Het Supplement van de *Agenda for Peace* van de Secretaris Generaal van de Verenigde Naties (1995) – eigenlijk een nieuwe versie van de *Agenda* – introduceert de term „*multifunctional peacekeeping*”

nen troepen de opdracht krijgen te voorkomen dat het conflict zich verspreidt. Daarnaast kunnen ze, indien het mandaat dat vraagt, opdracht krijgen mensen te beschermen tegen de gevolgen van een militair conflict. Ten slotte kunnen ze de opdracht krijgen verplaatsingen van de troepen van de tegenstander tegen te gaan of eigen verplaatsingen zeker te stellen. Denk hierbij aan het afdwingen van een *no-fly zone* of het begeleiden van konvooien. Het behoud van instemming is in een situatie van een vaak zo fragiele vrede – als die er al is – een uiterst moeilijke opdracht. Zonder die instemming is de taak als vredehandhaver echter niet uit te voeren. Grondbeginselen als minimaal gebruik van geweld, legitimiteit en wederzijds respect staan dan ook centraal bij de uitvoering van de missie. Anderzijds is geweld ook niet uit te sluiten om de geloofwaardigheid van de VN-troepen te behouden.

Indeling doctrine

Met het vorenstaande is de bruikbaarheid van de werkhypothese voldoende aangetoond. De ontwikkelde criteria kunnen dus goed worden gebruikt om tezamen met de onderkende taken te komen tot een indeling voor de op te stellen doctrine.

Allereerst dient er doctrine te komen voor het optreden als partij in een gewapend conflict. Dit betreft *oorlogsoperaties*. De Doctrinecommissie staat nog niet volledig achter deze term; als alternatief denkt men aan „gevechtsoperaties” (Eng: *combat operations*). Dit deel van de doctrine besteedt apart aandacht aan regulier en irregulier optreden, zowel onder conventionele als onder niet-conventionele omstandigheden. Deze doctrine geldt dus primair voor de uitvoering van de verdediging van het NAVO-gebied in bondgenootschappelijk verband en voor het optreden in vrede-afdwingende (*peace-enforcing*) operaties onder auspiciën van de Verenigde Naties of een ander internationaal verband. Bij deze operaties gaat het erom in tactische zin de overwinning te behalen.

Ten tweede dient er doctrine te komen voor *vredehandhavende operaties*, dus voor operaties die worden uitgevoerd met instemming van de strijdende partijen. Als alternatief voor deze term heeft de commissie „politiële operaties” in gedachten (Eng: *consent operations*). Dit deel van de doctrine besteedt apart aandacht aan het „klassieke” en aan het multifunctionele optreden. Het optreden onder

Wat is doctrine?

Doctrine is de formele uitdrukking van het militair denken geldig voor een bepaalde tijd. Zij beschrijft de aard en kenmerken van het huidige en toekomstige militair optreden, de wijze van voorbereiding op dat optreden in vreedstijd en de methoden om militaire operaties in crisis- en oorlogstijd met succes af te ronden. Doctrine is algemeen van aard en beschrijft grondslagen, uitgangspunten en randvoorwaarden voor militaire operaties op de verschillende niveaus van optreden. Daarnaast heeft doctrine een voorspellend element. Doctrine geeft richting aan de behoeftestelling van de krijgsmacht voor organisatie, personeel en uitrusting voor toekomstig optreden.

FM 100 - 5 Operations:

„*Doctrine is authoritative, but it requires judgement in application*”.

niet-conventionele omstandigheden wordt in dit kader niet in beschouwing genomen. De doctrine behandelt het optreden onder VN- en OVSE-leiding. Ten derde dient er doctrine te komen voor het optreden in humanitaire noodsituaties, evacuatie van burgerbevolking of militairen, en militaire assistentie op verzoek van een land, bijv. bij een natuurramp. Gemakshalve worden deze vormen van optreden aangeduid onder de verzamelnaam *overige operaties*. Deze overige operaties kunnen zelfstandig worden uitgevoerd of gelijktijdig met oorlogs- of vredehandhavende operaties. Ze kunnen plaatsvinden in een omgeving waarin instemming met het optreden bestaat, maar ook in een omgeving waarin dat zeker niet het geval is. Bij humanitaire operaties besteedt de commissie speciale aandacht aan samenwerking in internationaal verband met onder meer niet-gouvernementele organisaties. Ten vierde dient er doctrine te komen voor territoriaal optreden, inb. de overzeese delen van het Koninkrijk. Dit betreft *nationale- en koninkrijksoperaties*. Dit deel van de doctrine besteedt o.m. aandacht aan de factoren die van invloed zijn op het leveren van justitiële en militaire bijstand. Ten vijfde dient er doctrine te komen voor de nationale ondersteuning van elke vorm van optreden van eenheden van de Koninklijke Landmacht waar ook ter wereld. Dit betreft *nationale ondersteuning in internationaal verband*. Deze doctrine besteedt aandacht aan voorbereiding op een inzet, aan de strategische verplaatsing, aan de nationale logistieke ondersteuning en het zeker stellen van nationale belangen in de internationale besluitvorming en bevelvoering,

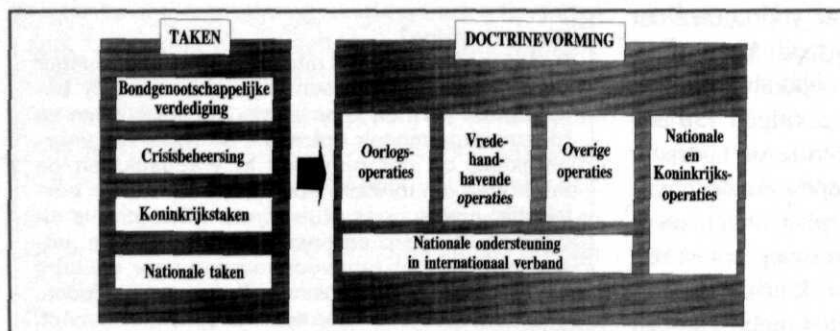

Afb. 7 Vijf leerstukken

en ten slotte aan de terugkeer van de troepenmacht en afronding van de operatie (zie afb. 7).

Rode draad: leiding geven

Met deze vijf leerstukken denkt de commissie de behoefte aan doctrine te hebben afgedekt. Het betreft hier een groot aantal verschillende operaties, die onder sterk uiteenlopende omstandigheden moeten worden uitgevoerd door veelal dezelfde eenheden van de Koninklijke Landmacht. Dit is een enorme belasting voor militaire commandanten. Zij moeten hun eenheden in vreedstijd voorbereiden op een veelheid van taken, zich voor inzet in vaak korte tijd voorbereiden en vervolgens onder moeilijke omstandigheden leiding geven aan het militaire optreden van hun eenheid. Dit vergt extra aandacht voor het leiderschap. Leiding geven – volgens het principe van opdrachtgericht leiding geven (*Auftragstaktik*) – vormt dan ook het centrale en bindende thema, de rode draad, voor de gehele doctrine. Daarbij wordt nauw aangesloten bij de ideeën van de *Bundeswehr* over dit thema: *Soldatisches Führen*.

Thema's die bij *Soldatisches Führen* – operationeel leiding geven – centraal staan zijn *Auftragstaktik*, het handhaven van een hoog moreel, het nemen van ethisch verantwoorde besluiten, wederzijds vertrouwen in de commandant en ondergeschikten, kameraadschap, dapperheid en discipline. In de nieuwe KL, een beroepsleger, krijgen deze begrippen een nieuwe dimensie. De conceptie van operationeel leiding geven erkent dat niet de techniek, maar te allen tijde de mens een doorslaggevende rol zal blijven spelen bij militaire inzet in een crisis- of conflictsituatie. Het erkent de toenemende rol die informatie heeft op besluitvorming en moreel van troepen en op het draagvlak voor inzet bij de achterban, bij de in Nederland achtergebleven familie,

vrienden en landgenoten. Het erkent ook het gevaar van die toenemende informatie. Bij besluitvorming kan een veelheid van gedetailleerde informatie leiden tot micro-management: commandanten slaan verschillende niveaus van leiding geven over en denken op laag niveau de uitvoering zinvol te kunnen beïnvloeden. Steeds is in de militaire geschiedenis gebleken dat micro-management geen optie is. Vandaar dat onze doctrine de rol van opdrachtgericht leiding geven – leiding geven door slechts het te bereiken doel op te dragen – zo benadrukt.

Informatie in het CNN-tijdperk kan ook leiden tot het wegvallen van het draagvlak bij het thuisfront. Nederlanders kijken voortdurend mee over de schouders van de soldaten in het veld. Kleine „missers” kunnen worden geïnterpreteerd als grote blunders met een gigantische strategische interpretatie.

Dit legt een grote druk op de schouders van elke militair in het veld. Dit vraagt om een professionele houding ten opzichte van de media. In de doctrine staan deze aspecten van het operationele leiding geven centraal.

Plan van aanpak

Nu gaat het erom hoe aan de nieuwe doctrine inhoud te geven. Op welke wijze denkt de commissie deze ambitieuze doelstelling op afzienbare termijn te realiseren. Wat is het plan van aanpak? De doctrinecommissie gaat uit van een *Landmacht Handleiding Militaire Operaties*, ter vervanging van de huidige gevechtshandleiding. Ook de Commandovoeringshandleiding en mogelijk ook de Verzorgingshandleiding moeten worden aangepast. De nieuwe handleiding Militaire Operaties zal aanzienlijk verschillen van het huidige voorschrift 2-1386 Gevechtshandleiding. Het huidige voorschrift beschrijft namelijk niet zozeer algemene

doctrine, als wel de toepassing van [NAVO (?)] doctrine door formaties en grote eenheden.

De nieuwe handleiding zal wel algemene doctrine beschrijven. Dit betreft de min of meer tijdloze principes die zijn ontwikkeld uit militaire ideeën die in de historie hun waarde hebben bewezen. Vervolgens zal deze algemene doctrine verder worden verfijnd naar de verschillende vormen van operaties. Het verfijnde deel van de handleiding zal vanzelfsprekend ook ingaan op de toepassing van doctrine. Daarbij geeft de nieuwe handleiding geen „schooloplossingen” en/of „sjablonen”. Ook zal geen specifieke doctrine voor eenheden zoals de divisie of de brigades worden geschreven. Wanneer de landmacht opdrachtgericht leiding geven hoog in het vaandel voert, moet men daarvan ook de consequenties in de doctrine aanvaarden: de uitwerking van specifieke doctrine – procedures – voor eenheden is een verantwoordelijkheid van de commandanten van die eenheden. Zij zullen die specifieke doctrine in standaard operationele procedures (SOP's) moeten beschrijven. De praktijk met de huidige gevechtshandleiding heeft voorts uitgewezen dat een gedetailleerde, eenheidsgerichte doctrine verstarring in het denken in de hand werkt. Natuurlijk geeft de nieuwe handleiding wel een handreiking voor de toepassing van de doctrine en de problemen die zich daarbij kunnen voordoen. Dit zal worden toegelicht met voorbeelden uit de krijgshistorie. Naar verwachting zal dit de leesbaarheid van de handleiding verhogen, het inzicht verdiepen, starre toepassing voorkomen en een meer creatieve benadering bevorderen.

De *Handleiding Militaire Operaties* wordt opge-

bouwd uit vijf afzonderlijke delen. Deel I, met de titel *Militaire doctrine*, beschrijft algemene aspecten van doctrine. Voorts gaat dit deel in op de algemene grondslagen voor de verschillende soorten operaties. De specifieke doctrine voor die verschillende soorten operaties wordt uitgewerkt in aparte delen. Deel I vormt als het ware een kapstok voor de gehele doctrine. Deel II beschrijft de doctrine voor *Oorlogsoperaties*. Wellicht ten overvloede, dit betreft dus zowel de verdediging van het NAVO-grondgebied als operaties ter afdwaling van vrede. Deel III betreft de uitwerking van de doctrine voor *Vredehandhavende operaties*, zowel „klassieke” als multifunctionele. Deel IV behandelt de doctrinaire aspecten van verschillende overige vormen van optreden, die zowel met als zonder instemming kunnen worden uitgevoerd. Het betreft hier vooral humanitaire operaties, evacuaties en militaire assistentie. Deze operaties worden aangeduid met de verzamelnaam *Overige operaties*. In deel V ten slotte wordt de doctrine beschreven voor *Nationale en koninkrijksoperaties*, waarbij tevens wordt ingegaan op de doctrinaire aspecten van de nationale ondersteuning van het optreden van eenheden van de Koninklijke Landmacht in internationaal verband. Afb. 8 geeft de opbouw van de nieuwe handleiding in een schema weer.

Deel I zal op korte termijn worden aangeboden ter goedkeuring aan de BLS en worden uitgegeven. De volgende prioriteit ligt bij de delen II (*Oorlogsoperaties*) en III (*Vredehandhavende operaties*). Bij de totstandkoming van deel II sluit de commissie nauw aan bij het nieuwe (ontwerp) voorschrift 100/100 van de *Bundeswehr*, waarvan de ontwik-

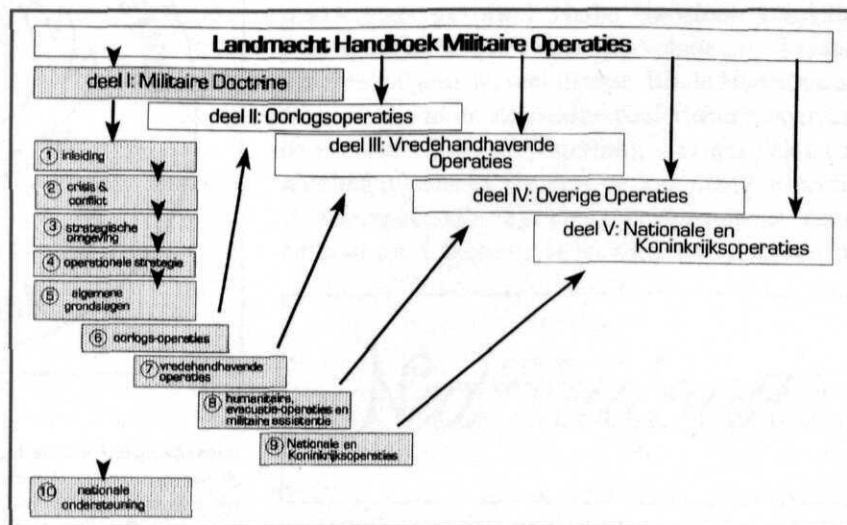

Afb. 8 Opbouw nieuwe handleiding, deel I (Militaire Doctrine) als kapstok

keling reeds ver is gevorderd. Dit bevordert de interoperabiliteit binnen het 1 (GE/NL) Lk sterk. Tevens versnelt dit naar verwachting de totstandkoming van dit deel. De commissie baseert deel III voor 90% op het Britse voorschrift „*Wider peace-keeping*”. Dit voorschrift is begin dit jaar uitgekomen en krijgt een steeds sterkere internationale ondersteuning. De Franse doctrine op dit gebied sluit nauw aan bij dit Britse voorschrift. Ook bij dit deel leidt de gekozen werkwijze tot grote interoperabiliteit met de voor Nederland op dit gebied waarschijnlijkste bondgenoten en tot versnelling van de totstandkoming van dit deel.

Naar verwachting zullen de delen I en III nog dit jaar worden goedgekeurd en mogelijk ook worden

gepubliceerd. Deel II volgt voorjaar 1996; de delen IV en V zullen naar verwachting eind volgend jaar verschijnen. Kortom, de nieuwe doctrine zal in een hoog tempo zijn beslag krijgen, althans wat betreft de publicatie daarvan. De introductie zal naar verwachting meer tijd vergen. Daaraan zal dan ook aparte aandacht moeten worden besteed. Dit artikel beoogt daarvoor een eerste stap te zijn.

Doctrine zal de KL helpen zich te veranderen in de organisatie die ze wil zijn: flexibel, mobiel, een hoog reactievermogen en interoperabel met bondgenoten: „*Doctrine is the engine of change*”²

2 General Sullivan, Chief of Staff US Army, 1994



E. Nauta

majoor van de verbindingdienst

De veldpost

In dit artikel wil ik u een indruk geven van het postbedrijf van de krijgsmacht: de Veldpostdienst (afb. 1). Ik begin met een overzicht van de rijke historie van deze dienst en behandel daarna de werkwijze anno 1995.¹

Historie

Schriftelijke communicatie tussen commandanten is zo oud als de schrijfkunst. De overdracht van berichten, voor zover deze niet direct werden overhandigd, heeft in het verleden steeds plaatsgevonden d.m.v. koeriers of ordonnansen. Het eerste, mij bekende, Nederlandse voorschrift stamt uit de Tachtigjarige oorlog. Het betreft een besluit van 12 augustus 1597, waarin een geregelde koeriersdienst te paard werd ingesteld tussen 's-Gravenhage en Gravenweert (bij Lobith), met als vaste tussenstations: Alphen, Bodegraven, Utrecht, Rhenen

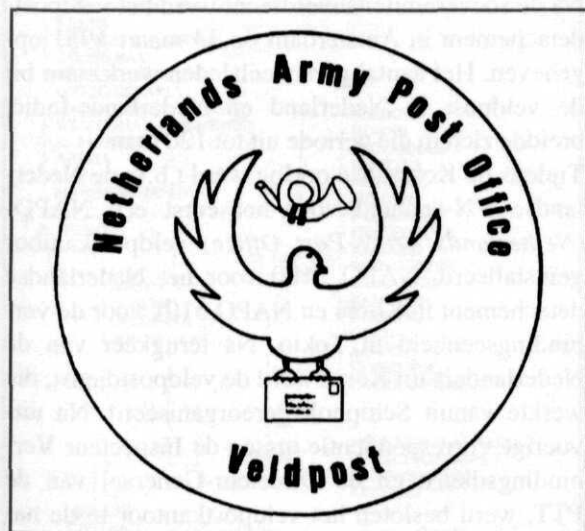

Afb. 1 Logo Veldpostdienst

1. De voormalig Commandant van het Centrale Veldpostkantoor (eerste-luitenant G. Gaarhuis), het Bureau Documentatie van de Sectie Militaire Geschiedenis en het Bureau Publicom van het CVKL ben ik erkentelijk voor de geleverde steun en informatie.

en Arnhem. De opdracht was de brieven binnen 36 uren af te leveren. Op ieder station waren steeds twee ruiters met enkele paarden beschikbaar. De leiding van een tussenstation was in handen van een wachtmeester.

Tijdens de Tweede Engelse oorlog (1665-1667), een handelsoorlog die vooral op zee werd uitgevochten, werd een dergelijke dienst onderhouden tussen Den Helder en Zierikzee. Deze dienst kende vijftien tussenstations.

Direct na het uitbreken van de Derde Engelse oorlog beloot de Republiek op 23 juni 1672 een reguliere veldpostdienst in het leven te roepen. Postmeester Axel van Doorn kreeg de opdracht in de forten De Voorn, St. Andries, Crèvecoeur en in Zaltbommel stations in te richten. Tevens werd een vaste postdienst geïnstalleerd vanuit 's-Gravenhage naar het IJsselfront. Bovendien reed driemaal per week een postiljon naar Doesburg en bij bijzondere gelegenheden reed een speciale ordonnans naar Den Helder, Vlissingen of Emden. Via deze laatste plaats werd het contact onderhouden met de Duitse keizer en de Keurvorst van Brandenburg.

Na de Franse tijd werd door Koning Willem I een nieuw leger gevormd. Nadat Napoleon van Elba was teruggekeerd in Frankrijk, volgde op 17 maart 1815 een algemene mobilisatie. Bij de Nederlandse troepen, die in de Zuidelijke Nederlanden opereerden (Quatre-Bras en Waterloo), was een veldpostafdeling ingedeeld. Uit deze periode stamt de eerste poststempel (afb. 2). Deze veldpostdienst heeft bestaan tot 5 februari 1816. Ook ten tijde van de

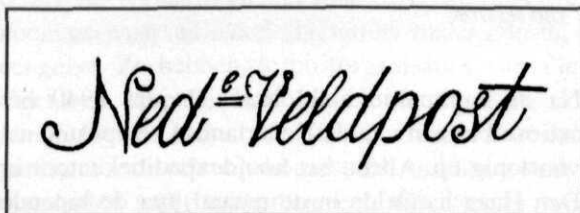

Afb. 2 Veldpoststempel 1815

Belgische Opstand werd tussen 1830 en 1839 een veldpostdienst ingesteld. Naast de aanduiding *Kommando van het Leger te Velde* waren vier stempels in gebruik (afb. 3).

Nadat in 1839 de veldpostdienst was opgeheven, duurde het bijna zeventig jaar voordat zij in 1904 opnieuw werd ingesteld t.b.v. de in dat jaar te houden grote legeroefeningen. Het veldpostkantoor volgde de oefenende troepen. Het was van 6-8 september gevestigd te Veghel, van 8-10 september te Helmond en van 10-14 september te Eindhoven. Ook tijdens de manoeuvres van 1905 en 1907 was een veldpostdienst aanwezig. Tijdens de mobilisatie 1914-1918 was de veldpostdienst uitgebreid met een hoofdexpeditiekantoor in Den Haag, drie expeditiekantoren (in resp. Den Bosch, Utrecht en Numansdorp) en twaalf (later dertien) veldpostkantoren. Na 1918 was de veldpostdienst alleen beschikbaar bij oefeningen. Naar aanleiding van een grote mobilisatie-oefening in 1938 werd besloten een kleine permanente veldpostdienst op te richten. Met de mobilisatie van 1939 groeide de dienst weer tot zijn volle omvang. De bezorging vond plaats door de PTT, maar aanvankelijk ontstonden er grote problemen. Het PTT-personeel op de expeditiekantoren was vaak onbekend met militaire adressen en -afkortingen, terwijl ook de adreslijsten van de eenheden incompleet en niet correct waren. Aangezien vele afzenders ook niet bekend waren met deze materie, leidde e.e.a. tot grote vertragingen en tot veel ergenis. Na enige weken werden de perikelen snel minder. Op 9 september werd na een persconferentie een bezoek gebracht aan een veldpostkantoor en het hoofdexpeditiekantoor. Het gevolg was een duidelijk positievere „pers”. In Panorama van 29 september is te lezen:

„... de goede wil is roerend. Het is waarlijk niet te begripen met hoeveel geduld en vernuft er getracht wordt, van de duizenden onbeholpen, foutieve en onvolledige adresseringen toch nog te maken, wat er van terecht te brengen valt. In dat opzicht is de Veldpost een voorbeeld van service.”

Na de capitulatie hield m.i.v. 1 juni 1940 het actieve bestaan van de Nederlandse veldpostdienst voorlopig op. Alleen het hoofdexpeditiekantoor in Den Haag handelde in de maand juni de lopende zaken nog af. De Nederlandse troepen in het bui-

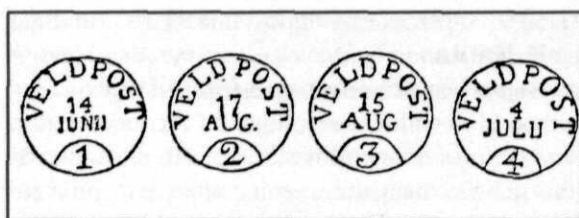

Afb. 3 Stempels van het „kommando v.h. leger te velde” 1831

tenland maakten vanaf dat moment gebruik van de Britse veldpost.

Na de Tweede Wereldoorlog werden t.b.v. de marine en landmacht, ingezet in Nederlands-Indië, op 22 januari 1946 de eerste veldpostkantoren opgericht. Op verzoek van de PTT werd op het hoofdkantoor in Amsterdam een veldpostdetachement ingezet, dat bestond uit twee onderofficieren en acht soldaten. De PTT was niet in staat dit zelf te doen, omdat zoals de directeur van de Posterijen schreef:

het niet meer doenlijk is de uitgebreide werkzaamheden, verbonden aan de „militairen”-post naast de overige werkzaamheden naar behooren te behartigen. In verband met de vaak onvolledige wijze van adressering van militaire correspondentie vragen zulke stukken veelal een tijdrovende behandeling ...

Na de soevereiniteitsoverdracht werd het veldpostdetachement in Amsterdam op 14 maart 1951 opgeheven. Het aantal personeelsleden werkzaam bij de veldpost in Nederland en Nederlands-Indië, breidde zich in die periode uit tot 120 man.

Tijdens de Koreaanse oorlog werd t.b.v. de Nederlandse VN-eenheid voor het eerst een NAPO (*Netherlands Army Post Office*) veldpostkantoor geïnstalleerd. NAPO 5100 voor het Nederlandse detachement in Korea en NAPO 5101 voor de verbindingseenheid in Tokio. Na terugkeer van de Nederlanders uit Korea werd de veldpostdienst, die werkte vanuit Schiphol, gereorganiseerd. Na uitvoerige correspondentie tussen de Inspecteur Verbindingsdienst en de Directeur-Generaal van de PTT, werd besloten het veldpostkantoor in de nabijheid van Utrecht-station onder te brengen. Op 18 maart 1957 kwam het Centrale Veldpostkantoor in de Van Sypesteynkazerne in Utrecht. Vanwege de sloop van deze kazerne verhuisde het kantoor in 1968 naar de Hojelkazerne. Uit praktische over-

wegingen werd de veldpostdienst onderhuurd van de PTT en kreeg het Centraal Veldpostkantoor per 1 oktober 1984 een ruimte in het nieuw gebouwde Expeditie Knooppunt (EKP) aan de rand van het Centraal Station in Utrecht. Hierdoor zat de veldpost in het sorteersysteem van de PTT en werd in de verwerking grote tijdswinst verkregen. Toen de PTT in 1991 besloot de post voor de stad Utrecht niet meer op het EKP, maar in een speciaal sorteercentrum te behandelen, verhuisde het Centraal Veldpostkantoor mee.

Veldpostdienst anno 1995

Alhoewel de Veldpostdienst deel uitmaakt van de Koninklijke Landmacht, werkt zij voor alle krijgsmachtdelen. De privépost voor militairen komt via de normale PTT-kanalen aan in Utrecht. De dienstpost komt voornamelijk via het MPC-systeem (zie einde van het artikel) aan op het Centraal Veldpostkantoor. Hier wordt de post gesorteerd op de diverse bestemmingen in binnen- en buitenland.

De veldpostdienst onderscheidt (semi-)permanente en tijdelijke veldpostverbindingen (afb. 4). In totaal zijn ongeveer vijftig (semi-)permanente verbindingen tussen Utrecht en verschillende plaatsen in het buitenland in bedrijf. Dit varieert van Seedorf tot Srebrenica en van Jeruzalem tot Goose-Bay, terwijl

ook de koppelingen met de veldpostsystemen van andere landen hiertoe zijn gerekend (bijv. met de Franse SP = *Secteur Postale*; de Britse BFPO = *British Field Post Office* en het Amerikaanse APO = *Army Post Office* of FPO = *Fleet Post Office*). De samenwerking tussen NAVO-landen is geregeld in een *Standard Nato Agreement*: STANAG 2109. Soms is een veldpostverbinding opgezet voor honderden adressen (Seedorf), maar ook kan de verbinding er zijn voor enkele adressen (Kapelle). Permanente veldpostkantoren zijn aanwezig in Seedorf, Mönchengladbach, Blomberg, Stolzenau, Ramstein, Heidelberg en Casteau. Semi-permanente veldpostkantoren bevinden zich in het voormalige Joegoslavië (drie) en in Italië (Villafranca). Alle overige bestemmingen in het buitenland zijn zgn. facteurbestemmingen. De tijdelijke veldpostverbindingen zijn meestal t.b.v. oefenende troepen of voor marineschepen, die voor een reis buitengaats gaan. Ieder schip heeft een eigen NAPO-nummer in de serie 300 t/m 399. Bij oefeningen waaraan meer dan duizend militairen deelnemen, wordt een veldpostkantoor met organiek personeel ingedeeld. Nemen minder militairen aan de oefening deel, dan moet de oefenende eenheid zelf een facteur leveren, die na instructie op het Centraal Veldpostkantoor, de post kan afhalen en afleveren bij een overeengekomen postkantoor. Indien het niet mogelijk is de veldpost op de plaats van bestemming te krijgen, wordt door de zorg van Crisisstaf/BLS doorgaans een regeling getroffen om met behulp van SATCOM contact met het thuisfront te onderhouden.

Men kan natuurlijk de vraag stellen, waarom al die moeite wordt gedaan om een veldpostdienst op te zetten, zelfs naar locaties waar zich maar enkele militairen bevinden. Hiervoor zijn verschillende overwegingen te geven, waarbij ongetwijfeld het moreelaspect het belangrijkste is. D.w.z. de zekerheid dat de post op de plaats van bestemming komt, zonder al te grote vertragingen en hoge kosten voor de afzender. Daarnaast zijn andere overwegingen te noemen, waarvan enkele hieronder nader zijn uiteengezet. Zo hebben de postorganisaties van alle algemeen erkende landen zich verenigd in de *Union Postale Universelle* (UPU). Binnen deze organisatie is overeengekomen dat militaire commandanten recht hebben op een uitwisseling van „gesloten postzendingen”. Dit houdt in dat de post-

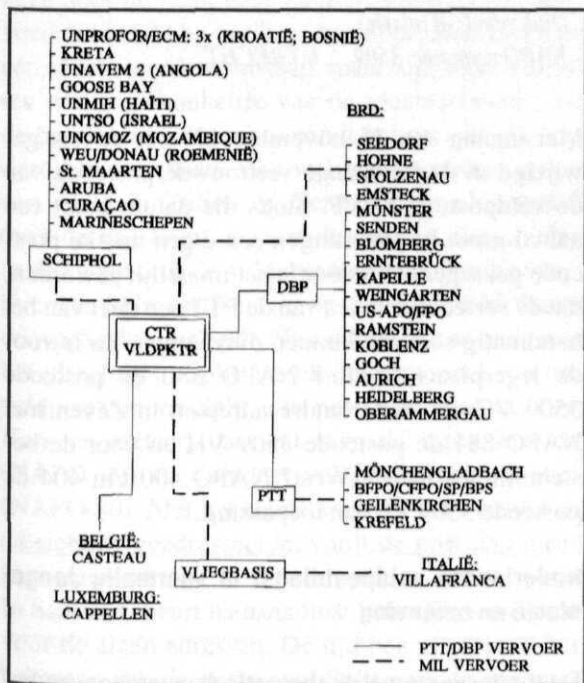

Afb. 4 Overzicht (semi) permanente bestemmingen

organisaties gesloten en verzegelde postzakken afkomstig van een militaire commandant en gericht aan een andere, ongeopend behandelen en afgeven aan een daartoe gemachtigde. Deze gemachtigde is de facteur, die in het bezit moet zijn van een zgn. facteurspas. Voorwaarde is wel, dat de postzending moet voldoen aan alle nationale en internationale postvoorschriften en door een erkende postorganisatie in het systeem is gebracht. Zo maakt de ene commandant (CVKL) op het Centrale Veldpostkantoor een postzending gereed volgens de gestelde regels van de UPU (inb. de juiste formulieren) en verzendt deze via de (inter)nationale postlijnen naar bijv. de Commandant troepen te Zagreb. Een medewerker van de veldpost met een speciale machtiging of de aanwezige facteur, kan dan op het afgesproken postkantoor de gesloten postzakken afhalen.

Met deze werkwijze is er meer zekerheid, dat de post op tijd en compleet arriveert. Bovendien behoeven de afzenders de post slechts te frankeren volgens het binnenlandse tarief. De internationale vrachtkosten worden tegen het door de postorganisaties afgesproken kilotarief voor transitoverkeer, door het CVKL afgerekend met de PTT. Dit laatste voor zover het vervoer plaatsvindt door een buitenlandse postorganisatie. Naar plaatsen als Seedorf, Mönchengladbach en Villafranca verzorgt Defensie zelf het transport. De relatief geringe transitokosten, die voor rekening van het rijk komen en m.n. voor zwaardere poststukken en postabonnementen op kranten e.d. beduidend lagere verzendkosten geven, worden beschouwd als een tegemoetkoming voor het ongerief van plaatsing of detachering buitenlands. Ook wordt op deze wijze een aanzienlijke tijdwinst geboekt. De post die voor de buslichting van maandagmiddag in de brievenbus is gedeponerd, wordt in de nacht van maandag op dinsdag aangeleverd op het Centrale Veldpostkantoor in Utrecht en kan dinsdagmiddag reeds worden afgeleverd op het adres in Zeven of Seedorf. Hiermee is tenminste 24 uur tijdwinst behaald in vergelijking met de normale bezorging via de PTT en de *Deutsche Bundes Post*. Militairen die zijn uitgezonden in het kader van een vredesoperatie, of deelnemen aan een oefening in het buitenland, bevinden zich veelal in gebieden waar de reguliere postorganisatie niet of nauwelijks hun werk kunnen verrichten. Dit laatste geldt eveneens wanneer sprake is van „Bijzondere Omstandig-

heden”. Daarenboven zal het voor civiele postorganisaties – zoals eerder reeds in het historische deel werd aangegeven – onmogelijk zijn verplaatsingen van legeronderdelen te volgen. Ook zal om verschillende redenen de juiste verblijfplaats van de militair niet altijd bekend kunnen worden gesteld. Deze versluiering wordt verkregen door de adressering met een NAPO-nummer. Wil de krijgsmacht in „Bijzondere Omstandigheden” over een adequaat functionerende veldpostdienst kunnen beschikken, dan moet de expertise en ervaring aanwezig zijn en is daartoe in vredestijd reeds een basisorganisatie nodig.

Ook in vredestijd gelden reeds strakke regels ten aanzien van het opnemen van plaats- en landennamen in het veldpostadres. De reden hiertoe is niet de noodzaak tot versluieren, maar heeft te maken met de wijze van sorteren. Omdat veel sorteerkwerk nog met de hand plaatsvindt, wordt bij het hoge tempo van sorteren alleen de noodzakelijke informatie opgepikt. Daarbij bepaalt de plaats- of landennaam de zak waarin de enveloppe of kaart verdwijnt. Ook bij machinaal sorteren gelden deze regels. Een goed veldpostadres bestaat dan ook slechts uit vijf regels (en niet meer!):

Rang, voorletter(s), naam
Registratienummer
Onderdeel (of missie)
NAPO nummer, 3509 ... UTRECHT

Met ingang van 15 november 1994 is er iets gewijzigd in de jarenlange vertrouwde postcode van de veldpost: 3509 VP. Sinds die datum heeft een aantal grote bestemmingen een eigen unieke postcode gekregen. Hierdoor is het mogelijk geworden, dat de sorteermachines van de PTT een deel van het handmatig sorteren kunnen overnemen. Zo is voor de legerplaats Seedorf NAPO 880 de postcode 3509 VC, de Nederlandse adressen in Zeven met NAPO 881 de postcode 3509 VH en voor de bestemmingen in de „West” NAPO 400 t/m 404 de postcode 3509 VS van toepassing.

Nederlandse veldpostdienst in voormalig Joegoslavië en omgeving

De tot dusver tamelijk theoretisch weergegeven beschrijving van de veldpostdienst, is in het volgende

verduidelijkt met een beschrijving van de praktijk van postverzorging naar en van het personeel in het voormalige Joegoslavië. Momenteel wordt door Nederlands militair personeel deelgenomen aan een aantal missies:

- De *European Community Monitoring Mission* (ECMM) met personeel in alle voormalige delen van Joegoslavië, alsmede in Roemenië, Hongarije, Bulgarije en Albanië;
- UNCRO/UNPROFOR met personeel in Kroatië en Bosnië-Herzegovina;
- Operatie DENY FLIGHT in Italië (Villafranca);
- WEU-Donau Roemenië (Calafat);
- SHARP-GUARD in de Adriatische Zee.

Ten behoeve van het personeel, behorende tot de hiervoor vermelde missies, zijn vier veldpostkantoren uitgezonden. Deze bevinden zich te Zagreb, Split, Santici en Villafranca, terwijl ten behoeve van de WEU-Donau missie en SHARP-GUARD facteursverbindingen zijn gerealiseerd. Alle post wordt parallel aan de PTT-sortering in de avond- en nachturen in Utrecht op het Centrale Veldpostkantoor (afb. 5) gesorteerd. In de vroege morgen wordt de post naar Schiphol gebracht en daar overgedragen aan een bedrijf, dat is gespecialiseerd in het vervoer van diplomatieke post van het ministerie van buitenlandse zaken. Als diplomatieke post gaat deze door de lucht naar Zagreb. Vanwege de hoeveelheid (± 500 kg per dag) kan doorgaans niet met één vlucht worden volstaan, maar zijn meer vluchten nodig. Afhankelijk van de vluchtschema's en de beschikbare capaciteit vindt het vervoer nog op dezelfde dag plaats, dan wel blijft een deel ervan een nacht in Zürich of Genève staan. Verspreid over de dag komt de post dus aan in Zagreb. Na aankomst wordt de veldpost bestemd voor de kantoren te Split en Santici, op het vliegveld direct doorgeboekt naar Split. Na aankomst 's avonds van het vliegtuig in Split, neemt het personeel van het veldpostkantoor Split alle post mee naar de *Log Base* en sorteert daar uit voor de eigen klanten (NAPO 92) en voor het veldpostkantoor Santici (NAPO 80). Met het eerste konvooi dat vertrekt in de richting geadresseerde wordt de post dan meegegeven.

In Santici gebeurt na aankomst hetzelfde t.a.v. post voor de eigen adressen. De tijd benodigd voor het bezorgen van de post vanaf Split naar de geadresseerden is overigens sterk afhankelijk van het weer,

terrein en de beperkingen opgelegd door de in het conflict betrokken partijen. Daarom wordt indien mogelijk de post meegegeven met helikopters, terwijl binnen UNCRO/UNPROFOR een goede samenwerking bestaat tussen de diverse veldpostorganisaties. Met andere woorden alle bruikbare mogelijkheden worden benut. In de staf van de Nederlandse contingentscommandant is inmiddels een hogere onderofficier opgenomen, die is belast met de coördinatie van de veldpost. De post bestemd voor het personeel ingedeeld bij de operatie DENY FLIGHT, krijgt de post eveneens voornamelijk via militaire kanalen. De post die op het Centrale Veldpostkantoor is gesorteerd voor Villafranca, wordt door een ordonnans van de KLu afgehaald en gebracht naar een vliegbasis. Van daar wordt de post met eigen KLu-middelen in Villafranca afgeleverd.

Een speciale postlijn is er naar het personeel van de Koninklijke Marine, dat deelneemt aan SHARP-GUARD. De veldpost voor dit personeel wordt door de veldpostdienst tweemaal per week gezonden naar de Nederlandse consul in de eerstvolgende haven, die door het betreffende schip wordt aangedaan. Als regel wordt het schip bij binnenkomst dan al opgewacht door personeel van het consulaat, zodat de post direct aan boord kan worden gebracht. Indien het schip langere tijd niet in een haven komt, wordt de post zo mogelijk afgehaald



Afb. 5 Sorteren op het Centrale Veldpostkantoor

met een helikopter van het schip, van het smaldeel of van een gecontracteerd *off-shore* bedrijf.

Ambtsgeheim en briefgeheim

Alle medewerkers van de veldpostdienst zijn, evenals alle postbeambten, onderworpen aan het „ambtsgeheim” en het „briefgeheim”. Ten aanzien van het briefgeheim stelt de Grondwet (art. 13): *Het briefgeheim is onschendbaar, behalve in gevallen bij de wet bepaald, op last van de rechter.* Aan beide voorwaarden moet zijn voldaan, dus èn bij de wet bepaald èn op last van de rechter, om brieven te mogen openen en kennis te nemen van de inhoud. Het ambtsgeheim houdt in, dat aan derden geen mededelingen mogen worden gedaan over zaken als met wie correspondentie wordt gevoerd of welke tijdschriften men ontvangt. Onder „derden” wordt hier verstaan iedereen „die vreemd is aan de veldpostdienst”. De veldpostdienst mag dus geen antwoord geven op vragen dienaangaande van bijv. een compagniescommandant of anderen. Ook is het op grond van het ambtsgeheim de medewerkers verboden „ten eigen nutte gebruik te maken van de inhoud van open verzonden poststukken”. Op het niet openen van poststukken wordt echter één uitzondering gemaakt: wanneer rouwcirculaires, open aangeboden, gericht aan een NAPO-adres worden aangetroffen, dan opent de commandant van het Centraal Veldpostkantoor de enveloppe om de rouwcirculaire door te faxen aan de commandant van betrokkene. Deze handeling is bedoeld om geadresseerde zo snel mogelijk te informeren. Om misverstanden te voorkomen moet hier worden opgemerkt, dat de Veldpostdienst en de Censuurdienst twee verschillende instanties zijn. De censuur op de post door de Censuurdienst is pas mogelijk, nadat een daartoe strekkend Koninklijk Besluit is uitgegeven.

Militair Dienstpostsysteem KL: het MPC-systeem

Sinds 30 september 1991 functioneert dit systeem o.l.v. het CVKL. De mogelijkheden om dienstpost te verzenden zijn na deze datum niet gewijzigd. Men kan gebruik maken van de verbindingscentra van het CVKL met hun ordonnansen, de (kazerne)-postkamers die de post aanbieden bij de PTT, of gebruik maken van (speciale) ordonnansen van de betrokken onderdelen. Het MPC-systeem beoogt

echter de poststroom die destijds via de PTT ging, zoveel mogelijk binnen het eigen bedrijf te houden. Daartoe is een groot aantal KL-objecten per regio gekoppeld. Deze koppeling is zichtbaar gemaakt in een cijfer-lettercombinatie. Zo zijn de eenheden in de regio Breda alle voorzien van de militaire postcode 15-... Per object leveren de eenheden de te verzenden post voor een bepaald tijdstip af op de postkamer. Daar wordt de post gesorteerd over de 18 aflevergebieden, naar NAPO-bestemmingen, als interne post en te frankeren post. De post wordt vervolgens verzendgereed gemaakt. De ordonnans van het verbindingscentrum haalt deze post af vòdr 17.00 uur. Ordonnansen van 812 Transportgroep (Tgp) halen via vijf routes de post op bij de verbindingscentra en brengen deze naar het Centrale Veldpostkantoor in Utrecht (afb. 6). Hier wordt de post gesorteerd en in de late avond brengen de ordonnansen van 812 Tgp de post weer naar de verbindingscentra. Hier vindt uitsortering plaats, zodat in de ochtend de post met ordonnansen op de postkamers kan worden bezorgd en vervolgens door de eenheden kan worden afgehaald. Met dit MPC-systeem heeft de bezorging van de dienstpost een aanzienlijke verbetering (versnelling) ondergaan en is het niet meer nodig post van de ene KL-een-



Afb. 6 Interlokale MPC-routes

heid naar de andere via de (duurdere) PTT te verzenden.

De Veldpostdienst is een klein maar onmisbaar element binnen de Koninklijke Landmacht; het staat echter ten dienste van de gehele krijgsmacht.

Deze onmisbaarheid schept overigens ook verplichtingen; het personeel werkzaam bij deze dienst is er dan ook alles aan gelegen de post snel te bezorgen, zorgvuldig te behandelen en op het juiste adres in binnen- en buitenland af te leveren.

Literatuur

G.A. Geerts en J. Voskuil – Berichten over de Nederlandse Veldpost. *Filatelie Informatief*, sept. (1984)

O.M. Vellinga – De Veldpost voor 1904. *Ned. Maandblad voor Philatelie* (nr en datum onbekend).

P.C. Korteweg – De Nederlandsche Veldpost 1914–1918. *De Philatelist* 13(1).

T. van Houwelingen – De Veldpost. *Ons Leger*, mei (1940).

Reglement op de dienst der veldpost – *Recueil Militair* 1831 (blz. 120).

Anoniem – Op manoeuvre met de veldpost. *De Post- en Telegraafwereld* 14(1909–1910).

G. Gaarhuis en W. Steven – *Niederländische Feldpost in besonderheit in Deutschland*, Braunschweig (1988).

C.J.L. Pot – Bijzonderheden omtrent de ontwikkeling van het Nederlandse postwezen. *Historia* 15(1950).

– Cursusboek *PTT & Veldpost* van de Veldpostdienst.

– Diverse voorschriften Postdienst; Hoofddirectie PTT-post.

– Archief Veldpostdienst CVKL.



mr. J. Beekman

luitenant-kolonel van de militair juridische dienst

Het gebruik van AP-mijnen in breed perspectief

Uit het gehele scala van wapens- en wapensystemen dat oorlogvoerenden ter beschikking staat, wordt een belangrijk deel gevormd door de mijnen. Mijnen worden onderscheiden in de anti-tankmijn (AT-mijn) en de anti-personeelsmijn (AP-mijn).

Achtergelaten mijnen, waarvan er volgens de Verenigde Naties meer dan honderd miljoen zijn verspreid over op zijn minst dertig landen op vijf continenten, veroorzaken naar schatting maandelijks ca. 800 doden en een veelvoud daarvan aan gewonden. Buiten dit direct menselijk lijden, zijn de gevolgen van het gebruik van mijnen op de omgeving van de mens catastrofaal. Grote delen van gebieden die zijn getroffen door oorlogsgeweld, zijn niet meer toegankelijk voor de mens en derhalve niet meer bruikbaar voor economische doeleinden. Daarenboven blijven de mijnen hun vernietigende kracht behouden, zelfs lang nadat de gevechtshandelingen zijn gestaakt en het land zich richt op de wederopbouw. Bovendien heeft de mijn geen onderscheidend vermogen tussen burger en strijder en blijft zijn desastreuze werking vervullen, zelfs lang nadat de militaire noodzaak voor de inzet van dit wapen is komen te vervallen.

Militair gezien is de mijn uitermate effectief en efficiënt. Het gebruik van de mijn vergt geen langdurige opleiding. Een mijn is snel te plaatsen, is goedkoop, het heeft een vernietigende werking voor degene die ermee in aanraking komt en het is demotiverend voor de ooggetuigen.

In dit artikel ga ik in op het conflict van belangen dat zich nu openbaart; aan de ene kant de militaire behoefte aan een dergelijk wapen en aan de andere kant de humanitaire visie, waarin het gebruik van mijnen wordt verworpen.

Interne en internationale conflicten

Oorlogen kennen veel verschijningsvormen, waarbij als uitersten valt te denken aan enerzijds interne

conflicten (burgeroorlogen) en anderzijds internationale conflicten. Afhankelijk van het soort conflict zal de gebruikswijze van mijnen verschillen.

In een conventioneel internationaal conflict worden operaties tussen partijen meestal uitgevoerd volgens vaste doctrines, waaraan wordt deelgenomen door in de regel professionele militairen die zijn opgeleid voor deze activiteiten. Het interne conflict wordt gevoerd door partijen die niet werken volgens vaste doctrines en vaak bestaan uit ongeregelde eenheden, die zich niet gebonden weten aan wat wij plegen te noemen professioneel gedrag.

Gebruik van mijnen

In het conventionele conflict maakt het gebruik van zowel de AT-mijn als de AP-mijn deel uit van een geïntegreerd militair plan. De combinatie van alle wapensystemen, waaronder het gebruik van de mijnen, beoogt het toebrengen van maximale afbreuk aan het vijandelijk optreden.

Mijnen kunnen dan specifiek worden aangewend om:

- het terrein voor te bereiden in overeenstemming met het plan van de commandant (bv. kanaliseren);
- de toegang te ontzeggen van delen van het terrein aan de vijand;
- de vijandelijke beweging te stoppen dan wel te vertragen;
- de eigen flanken te beschermen;
- de vijandelijke bevoorrading te hinderen;
- verwarring te stichten in vijandelijk gebied.

Mijnen kunnen op verschillende manieren worden verspreid: met de hand, met een voertuig of met artilleriebeschietingen. Op deze wijze kan de capaciteit dus oplopen tot duizenden mijnen per uur en dat maakt dat een commandant zeer flexibel kan reageren op de tactische situatie. Buiten de operationele aspecten, gericht op het vernietigen van

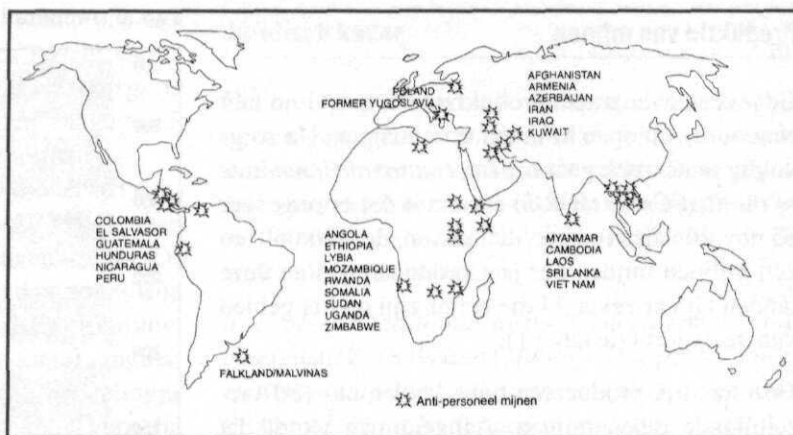

Landen met AP-mijnen (Bron: ICRC)

de vijand, moet worden beseft dat de demoraliserende werking van het gebruik van mijnen op de vijand bijzonder groot is. De karakteristieke eigenschappen van het gebruik van mijnen, gecombineerd met de relatief beperkte inzet van eigen personeel om de genoemde effecten te bereiken, maken dit wapen bijzonder efficiënt.

Voor eigen troepen bestaat het gevaar dat zij niet op de hoogte zijn van de juiste locaties van de mijnen, hetgeen tot verliezen kan leiden. Teneinde dit risico te beperken, wordt in militaire doctrines voorzien dat hogere commandanten toestemming moeten geven op grote schaal mijnen te gebruiken. Teneinde de burgerbevolking te beschermen tegen deze mijnevelden, dient de commandant zo mogelijk de plaats, aantal en type mijnen nauwkeurig vast te leggen en deze gegevens bij vertrek over te dragen aan de verantwoordelijke autoriteit in het gebied. Lagere commandanten kunnen bij de uitvoering van hun opdracht mijnen gebruiken, maar dienen deze te verwijderen bij vertrek van hun eenheid.

Het gebruik van mijnen door partijen in een intern conflict kent een aantal andere aspecten. Zoals opgemerkt is de doelstelling in het internationale conflict, het maximaal afbreuk doen aan de gevechtskracht van de tegenstander. Het interne conflict heeft nog een andere doelstelling: de economische, politieke en sociale destabilisatie van een land. Dit wordt bereikt door de burgerbevolking, anders dan in het internationale conflict, niet te beschermen tegen de inzet van de mijnen, maar juist mijnen in te zetten tegen de burgerbevolking. Dit effect wordt versterkt door het feit dat een mijn een relatief goedkoop wapen is en daardoor m.n. in minder draagkrachtige landen op grote schaal wordt ge-

bruikt, ter vervanging van duurere wapensystemen. In het interne conflict wordt in het algemeen nagelaten de mijnevelden te markeren. Een ongemarkeerd mijneveld zorgt in een dergelijk conflict voor nog meer burgerslachtoffers en versterkt daarmee de negatieve effecten op de toch al onder druk staande maatschappij. Indien in deze conflicten reguliere militaire eenheden worden ingezet, richt het gebruik van mijnen zich eveneens op het demoraliseren van de tegenpartij. Het slechts in beperkte mate beschikken over middelen, zal evenzeer gelden op het gebied van de geneeskundige verzorging. Personen, gewond geraakt door mijnen, zullen dan ook niet of slechts in geringe mate kunnen rekenen op afdoende medische verzorging. De demoraliserende werking op de direct betrokkenen zal derhalve groot zijn. Als het conflict zich na verloop van tijd heeft verspreid over een groter deel van het grondgebied van een staat, zal het gebruik van mijnen zich ook over deze delen van het land uitbreiden. In tegenstelling tot het internationale conflict, waarbij de aanwending van mijnen meer plaats- en tijdgebonden was, ziet men nu een soort inktvlekwerking over het gehele land, met als bijkomend nadeel dat vaak wordt nagelaten het mijneveld te markeren.

Dat een dergelijke grootschalige verspreiding verlamd werkt op de economische en sociale toestand van een land zal duidelijk zijn. Dit wrekt zich vooral als mijnen massaal worden gelegd in gebieden die essentieel zijn voor de voedselvoorziening van de bevolking. De doelstelling om de voedselvoorziening van de tegenpartij opzettelijk te verstoren, is op grote schaal toegepast in o.a. Cambodja, Afghanistan, Koerdistan, delen van Angola en in El Salvador.

Productie van mijnen

Gegevens over wapenproductie en export zijn niet eenvoudig uit open bronnen te verkrijgen. Na zorgvuldig onderzoek gaat het *International Committee of the Red Cross* (ICRC) ervan uit dat er ongeveer 35 tot 40 landen zijn, die tussen de 500.000 en één miljoen mijnen per jaar produceren. Van deze landen zijn er zeker 24 die actief zijn op het gebied van de export (zie tabel 1).

Gezamenlijk produceren deze landen ca. 150 verschillende typen mijnen. Aangenomen wordt dat deze schattingen aan de lage kant zijn. Export van artikelen die in andere landen worden geassembleerd tot een volwaardige mijn, zijn niet in de berekening opgenomen, noch de lokale vlijt die tot een soortgelijk resultaat leidt.

Medische en maatschappelijke gevolgen

De gevolgen van het gebruik van de AP-mijnen laten zich gelden op twee gebieden: medisch en maatschappelijk.

De meeste slachtoffers van het gebruik van AP-mijnen vallen in de interne conflicten. Deze conflicten spelen zich vaak af in die gebieden waar het

Tab. 1 Gemiddelde productie van mijnen per jaar
(Bron: ICRC)

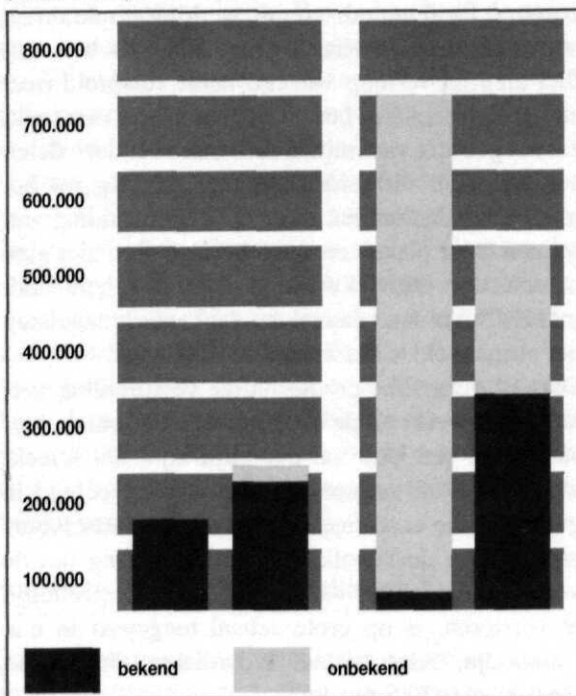

Tab. 2 Amputaties per 100.000 inwoners (Bron: ICRC)

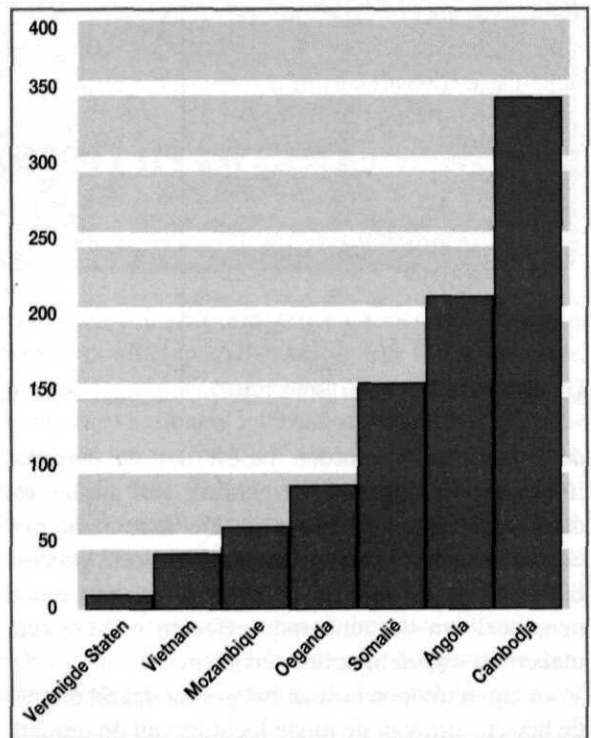

vergaren van informatie omtrent letsel geen hoge prioriteit kent. Onderstaande gegevens worden dan ook ontleend aan de ervaring van het ICRC. Het ICRC onderkent drie letselpatronen:

Beenletsel. Het betreft hier letsel aan de benen ten gevolge van het stappen op een AP-mijn. Dit heeft menigmaal tot gevolg dat de benen moeten worden geamputeerd.

Dodelijke slachtoffers. Verwondingen over het gehele lichaam, veroorzaakt door mijnen die worden geactiveerd door een struikeldraad. De mijn die zich boven het maaiveld bevindt, explodeert op navelhoogte. Deze explosie leidt tot de dood van de degene die zich in de directe omgeving van de mijn bevindt en tot verwondingen van omstanders.

Overig letsel. Mijnen, vaak niet als dusdanig herkend, worden door derden in handen genomen en exploderen, of mijnen die exploderen bij opruimingswerkzaamheden. Gezien de aard van de verwondingen zal, indien het slachtoffer de verwonding al overleeft, moeten worden overgegaan tot amputatie van ledematen (zie tabel 2).

De vraag of de explosie leidt tot verwonding of tot de dood van het slachtoffer, is van een aantal omstandigheden afhankelijk, waaronder het type mijn,

de wijze waarop deze is geplaatst en de al dan niet aanwezige medische capaciteit. Dit laatste aspect moet, gezien de plaatsen in de wereld waar op grote schaal anti-personeelsmijnen worden aangewend, met grote reserve in acht worden genomen.

Statistisch valt weinig met zekerheid over het aantal dodelijke slachtoffers te stellen. Omgekeomen slachtoffers komen niet in ziekenhuizen terecht. De percentages van overledenen lopen dan ook uiteen van 5,4% tot 50% (schattingen ICRC). Betrouwbaarder zijn de statistieken die het aantal amputaties weergeeft, want deze medische handelingen worden in het algemeen in een ziekenhuis verricht. Hieruit blijkt dat Cambodja op een bevolking van ruim acht miljoen mensen er 36.000 kent, die geamputeerde ledematen hebben, doordat zij slachtoffer zijn geworden van een exploderende mijn.

Werd in bovenstaand deel slechts gesproken over de fysieke gevolgen van het gewond raken door een mijn, niet onderschat mag worden dat de slachtoffers, indien zij de explosie al hebben overleefd en zelfs als zij de mogelijkheid hebben medisch adequaat te worden behandeld, een zware psychische slag te verwerken hebben vanwege blijvende invaliditeit. Culturele, sociale en economische factoren bepalen in belangrijke mate hoe deze slachtoffers worden geholpen. In menig derde-wereldland bedraagt het gemiddelde maandloon niet meer dan 15 US-dollars, terwijl de kosten van een prothese al snel 125 dollars belopen.

De maatschappelijke gevolgen van het gebruik van mijnen zijn desastreus. In veel landen zijn grote oppervlakten niet meer toegankelijk, vanwege het aantal mijnen dat is gelegd. Schattingen geven aan dat door de voormalige Sovjet-Unie tussen de 5 en 15 miljoen mijnen zijn verspreid over Afghanistan. Westerse militaire bronnen gaan ervan uit dat in bepaalde fasen van de Golfoorlog, dagelijks tussen de 480.000 en 600.000 mijnen werden gelegd. In het voormalige Joegoslavië lopen de schattingen uiteen van 800.000 tot 3 miljoen. Het zal duidelijk zijn dat met dergelijke aantallen hele gebieden onbruikbaar zijn geworden voor exploitatie. Een ander nadeel van het gebruik van mijnen is dat in tegenstelling tot de produktiekosten (ca. 3 dollars) de opruimingskosten gigantisch zijn en, variërend van het type, kunnen oplopen tot ca. 1000 dollars. In een door oorlog geteisterd land zal nauwelijks voldoende geld aanwezig zijn om een schoonmaakoperatie te bekostigen.

Juridisch kader

Het oorlogsrecht omvat de rechtsregels toepasselijk in een gewapend conflict (*ius in bello*) en maakt deel uit van het internationale recht. Deze regels zijn vastgelegd in een groot aantal verdragen. Voor het internationale conflict zijn in het kader van dit artikel m.n. van belang:

a. *Protocol additional to the Geneva conventions of august 12, 1949, and relating to the protection of victims of international armed conflicts*, zo geheten Protocol I, (voor Nederland in werking getreden op 26 december 1987) (Stb. 1987, 128).

b. *Convention on prohibitions or restrictions on the use of certain conventional weapons which may be deemed to be excessively injurious or to have indiscriminate effects*, ook wel aangeduid als het Verdrag dubieuze of conventionele wapens (voor Nederland in werking getreden op 18 december 1987) (Stb. 1987, 127).

ad a. Het Protocol I is het resultaat van de diplomatieke conferentie over de bevestiging en ontwikkeling van het humanitaire recht, dat plaatsvond tussen 1974 en 1977 in Genève. De deelnemers aan de conferentie namen bij consensus dit Protocol aan, dat betrekking heeft op internationale conflicten. In 1993 waren 130 staten partij geworden van Protocol I. Voorbeelden van staten die het Protocol niet hebben ondertekend, zijn de Verenigde Staten van Amerika en Groot-Brittannië. De Amerikaanse regering heeft bij het uitbreken van het Golfconflict echter wel verklaard zich overeenkomstig de regels van dit Protocol te gedragen.

Protocol I is van toepassing op het internationale gewapende conflict, met de toevoeging dat ook onder een internationaal conflict wordt verstaan de zogeheten bevrijdingsoorlogen, die worden omschreven als:

Armed conflicts in which peoples are fighting against colonial domination and alien occupation and against racist regimes in the exercise of their right of self-determination, as enshrined in the Charter of the United Nations and the Declaration on Principles of International Law concerning friendly relations and co-operation among States in accordance with the Charter of the United Nations (art. 1 lid 4).

M.b.t. het gebruik van mijnen zijn twee artikelen van Protocol I van belang:

–art. 35 lid 2:

It is prohibited to employ weapons, projectiles and material and methods of warfare of a nature to cause superfluous injury or unnecessary suffering.

– art 48:

In order to ensure respect for and the protection of the civilian population and civilian object, the parties to the conflict shall at all times distinguish between the civilian population and combatants and between civilian objects and military objectives and accordingly shall direct their operations only against military objectives.

Het tweede verdrag dat in het kader van internationale conflicten van belang is, is zoals gesteld *The United Nations Convention on prohibitions or restrictions on the use of certain conventional weapons which may be deemed to be excessively injurious or to have indiscriminate effects (1980)*. Aan dit verdrag is verbonden het tweede Protocol dat is getiteld: *Protocol on the prohibitions or restrictions on the use of mines, booby-traps and other devices*. De belangrijkste bepalingen van dit Protocol zijn:

- mijnen mogen alleen worden ingezet tegen militaire doelen (art. 3 lid 2);
- niet-onderscheidend gebruik, hetgeen inhoudt dat het gebruik van mijnen kan leiden tot burger-slachtoffers, is verboden (art 3 lid 3);
- bij het gebruik van mijnen moeten alle mogelijke voorzorgsmaatregelen worden getroffen om slachtoffers onder de burgerbevolking te voorkomen;
- het gebruik van op afstand gelegde mijnen is verboden, tenzij het een militair doel betreft en de plaats nauwkeurig kan worden vastgelegd, of als de mijnen zijn uitgerust met een zichzelf in werking stellend mechanisme (art. 5 lid 1);
- de partijen zijn verplicht een registratie te voeren van die plaatsen waar zij volgens hun plannen mijnen willen leggen en hebben gelegd (art 7 lid 1);
- na beëindiging van het conflict dienende partijen een regeling te treffen tot het ruimen van de mijnen (art. 7 lid 3).

Bij dit verdrag en Protocol is een aantal kanttekeningen te maken. In de eerste plaats hebben slechts 45 staten (april 1994) uit de internationale statengemeenschap het verdrag geratificeerd. Gegeven het feit dat de gehele gemeenschap op dit moment bestaat uit meer dan 180 staten, blijkt hieruit dat het

draagvlak van dit verdrag niet erg groot is. De tweede beperking betreft het werkingsgebied van het verdrag. Het heeft slechts betrekking op internationale conflicten, terwijl uit het bovenstaande is gebleken, dat mijnen juist in niet-internationale conflicten grote aantallen burgerslachtoffers veroorzaken.

Ook dit Protocol kent een aantal relevante beperkingen. Zo wordt het gebruik t.a.v. burgerdoelen verboden, maar op het moment dat een doel zijn militaire kwalificatie verliest, zal de mijn vanwege het ontbreken van onderscheidend vermogen, juist onder de burgerbevolking veel slachtoffers veroorzaken. Met betrekking tot de registratie van geplande mijnenvelden valt op te merken dat de omschrijving *preplanned* en in de Nederlandse vertaling weergegeven als *van te voren opgestelde plannen voor door hen gelegde mijnenvelden*, niet nader is gedefinieerd. Het is bovendien niet ondenkbaar dat de gegevens verloren gaan. Een ander gevaar is de mogelijkheid dat mijnenvelden door natuurverschijnselen worden verplaatst, zodat zij zich niet meer exact op de geregistreerde plaats bevinden. Ten slotte ontbeert het Protocol sluitende en afdwingbare bepalingen over de opruiming van de mijnenvelden.

Voor het interne conflict is van belang het *Protocol additional to the Geneva Conventions of august 12 1949, and relating to the Protection of victims of non-international armed conflicts*, zo geheten Protocol II, (voor Nederland in werking getreden op 26 december 1987) (Stb. 1987, 128). Vastgesteld kan worden dat zowel het draagvlak in de internationale gemeenschap als de bescherming die dit protocol de burgers biedt, zeer beperkt zijn. In het kader van dit artikel kan slechts worden verwezen naar art. 13 Protocol II (*Protection of the civilian population*) dat luidt:

1. The civilian population and individual civilians shall enjoy general protection against the dangers arising from military operations. To give effect to this protection, the following rules shall be observed in all circumstances.

2. The civilian population as such, as well as individual civilians, shall not be the object of attack. Acts or threats of violence the primary purpose of which is to spread terror among the civilian population are prohibited.

3. Civilians shall enjoy the protection afforded by this part, unless and for such time as they take a direct part in hostilities.

Internationale activiteiten

Doordat op grote schaal mijnen worden gebruikt die schade berokkenen aan mensen en hun economisch-sociale omgeving, heeft het ICRC een offensief gestart, dat ertoe moet leiden dat het gebruik van mijnen zo mogelijk wordt verboden dan wel wordt geminimaliseerd. Het ICRC startte in 1993 met bijeenkomsten, waarbij veel aspecten van het gebruik van mijnen, zoals juridisch, technisch, commercieel, medisch en militair, aan de orde kwamen. Als vervolg hierop werden in 1994 door het ICRC drie voorbereidingsconferenties georganiseerd, waar militaire experts zich konden beraden over de inzet van mijnen gerelateerd aan de geconstateerde humanitaire problemen. Deze experts stelden vast dat voor de AP-mijn, gezien de lage produktiekosten, eenvoudige bediening en grote effectiviteit, geen alternatieve middelen beschikbaar zijn. Ze adviseren de *scatterable mines* te voorzien van zelfontstekende mechanismen en dringen aan op een meer nauwkeurige registratie van de mijnenvelden en een betere informatie-uitwisseling met de tegenpartij na afloop van het conflict. Bovendien moeten in de toekomst de AP-mijnen in principe worden uitgerust met zelfontstekende mechanismen en moeten ze detectabel zijn.

In februari 1994 hebben 45 staten deelgenomen aan een voorbereidende conferentie, die in 1995 moet leiden tot een *Review Conference* over het gebruik van AP-mijnen.

Op de voorbereidende conferentie zijn door het ICRC en een aantal staten suggesties gedaan voor het gebruik van de AP-mijnen. De voorstellen houden in:

- verbod op het gebruik van alle AP-mijnen;
- verbod op mijnen die niet handgelegd zijn;
- verbod op AP-mijnen die niet zijn voorzien van een zelfontstekend mechanisme;
- verplichting om handgeplaatste mijnen en op afstand gelegde mijnen (o.a. door artillerie) te voorzien van een zelfontstekend mechanisme, m.u.v. die handgeplaatste mijnen die zijn bedoeld om langdurig in een blokkerend mijnenveld te liggen;
- springmijnen uit te rusten met een zelfontstekend mechanisme, dan wel een mechanisme dat de mijn neutraliseert;
- verbod op mijnen die niet zijn te detecteren;
- verbod op AT-mijnen die niet zijn uitgerust met

een mechanisme dat de mijn neutraliseert;

- verbod op mijnen die zijn uitgerust met mechanismen die de mijn laten exploderen bij opruimingswerkzaamheden;
- verplichting om bestaande voorraden te vernietigen dan wel aan te passen aan de hierboven gestelde eisen.

Vastgesteld wordt dat een verbod alleen maar zin heeft, als de statengemeenschap over een effectieve organisatie en over middelen beschikt om te controleren en te beheersen. Andere voorgestelde maatregelen betreffen:

- introductie van organen die bovenstaande eisen kunnen afdwingen, waarbij als voorbeelden werden genoemd het *International Court of Justice* of een nader te formeren internationale arbitragecommissie, een speciaal gerechtshof belast met het verdrag van 1980;
- uitbreiding van de werkingssfeer naar niet-internationale conflicten;
- bescherming van de burgers vergroten door het expliciet stellen van eisen aan het gebruik van mijnen;
- nauwkeuriger registratie van mijnenvelden en de uitwisseling van gegevens tussen de partijen aan het eind van een conflict vergroten;
- kwantitatieve uitbreiding van de groeperingen genoemd onder art. 8 van het Protocol, die zijn belast met bijzondere taken (zoals VN en CVSE);
- oplegging van een stringente verplichting tot het ruimen van mijnenvelden na afloop van een conflict.

Op 24 februari 1994 heeft het ICRC een verklaring uitgegeven, waarin wordt gesteld dat vanuit humanitair-rechterlijke overwegingen een totaal verbod op het gebruik van AP-mijnen, de enige effectieve oplossing voor het probleem zou zijn. Het ICRC riep derhalve de staten op het verdrag en de protocollen te ratificeren, de werkingssfeer van de verdragen uit te breiden m.b.t. interne conflicten, en instrumenten te ontwikkelen die deze uitgangspunten effectief kunnen maken. Aan het eind van deze bijeenkomst liet de president van het ICRC zich ontvallen dat een totaal verbod op het gebruik van AP-mijnen *unlikely for the time being* was. Veel experts betoogden dat mijnlegging een onontbeerlijk defensief wapen is, en dat het verbod daarop moest worden gekenschetst als onwenselijk of zelfs onmogelijk. Wel waren zij van mening dat

enige activiteiten moesten worden ondernomen om de gevolgen voor de burgerbevolking te vermindere-
ren.

Standpunt Nederlandse regering

Op 30 juni 1994 heeft in de Tweede Kamer de behandeling plaatsgevonden van het Verdrag inzake de rechten van het kind. Tijdens deze behandeling heeft het kamerlid Sipkes een motie ingediend over AP-mijnen, waarin de regering wordt verzocht al het mogelijke te doen om te komen tot een internationaal verbod op de productie en het gebruik van AP-mijnen; tevens werd verzocht een algemeen moratorium in te stellen op de export van deze mijnen. De regering antwoordde dat Nederland bij een aantal mijnopruimingsoperaties assistentie verleent en dat ons land nauw is betrokken bij de versterking van humanitair-oorlogsrechtelijke normen t.a.v. het gebruik van landmijnen. Bovendien heeft Nederland sinds september 1993 een zogeheten unilateraal moratorium afgekondigd, hetgeen in-

houdt dat de export van AP-mijnen is verboden naar staten die het Tweede Protocol bij het *Verdrag dubieuze of conventionele wapens* niet hebben geratificeerd. Een algeheel verbod acht de regering niet opportuun, vanwege het feit dat zij geen aanleiding ziet de staten, die wel het Tweede Protocol hebben geratificeerd en zich derhalve aan de humanitair-rechterlijke normering hebben gebonden, de mogelijkheid te ontzeggen deze wapens aan te schaffen. Hoewel Nederland geen AP-mijnen produceert, is dit standpunt van belang voor het afstoten van overtollige voorraden AP-mijnen. Uit de voorbereiding op de Toetsingsconferentie is gebleken dat een algeheel verbod op de productie en het gebruik van AP-mijnen, internationaal niet haalbaar is. Behalve de inhoudelijke voorstellen die de regering steunt, zoals het verbieden van het gebruik van AP-mijnen die niet zijn voorzien van een zelfvernietigingsmechanisme of niet-detecteerbaar zijn, spant zij zich in de staten, die het Verdrag nog niet hebben geratificeerd, te bewegen alsnog toe te treden.

Literatuur

- B. Boutros-Ghali – *Foreign Affairs* 73(1994)(5).
R.H. Johnson – The lethal legacy of land mines. *Army* (1994)34.
A.J.H. Korver – Medische gevolgen van landmijnen; ervaringen van het Rode Kruis. *Nederlands tijdschrift voor geneeskunde* 138(1994)(13)659-661.
J. Oppenwal – Oorlogen verdwijnen, mijnen blijven. *Internationale samenwerking* 9(1994)(6)32-35.
S. Ruel – The scourge of landmines. *United Nations department of public information*. New York (1993)1415.
B.S.R. Williamson – Selling weapons a deadly business. *Swedish Red Cross*. Stockholm (1993).
International Committee of the Red Cross – *Report of the international committee of the Red cross for the Review Conference of the 1980 United Nations Convention on Prohibitions or Restrictions on the use of certain Conventional Weapons which may be deemed to be excessively injurious or to have indiscriminate effects*. Genève (1994).
International Committee of the Red Cross – *Landmines, time for action*. Genève (1994).
International Committee of the Red Cross – *Report on landmines by military experts Montreux 21-23 april 1993*. Genève (1993).
International Committee of the Red Cross – *Mines, a perverse use of technology*. Genève (1992).
Ministerie van defensie – Toepassing humanitair oorlogsrecht. VS 27-412/1. Den Haag (1993).
Tweede Kamer der Staten-Generaal – 23/400V nr. 79. Den Haag (1993/1994).



BOEKEN

Willem van Oranje

en de Nederlandse Opstand 1572-1584, door K.W. Swart, 311 blz. Uitg.: Sdu Uitgeverij Koninginnegracht Den Haag, 1994. Prijs: f 59,90 ISBN: 90.12.08135.1

De hoogleraar Swart had het voornemen een biografie te schrijven over Willem van Oranje. Bij zijn overlijden in 1992 bleek alleen het (tweede) deel betreffende de periode 1572-1584 zover gereed te zijn, dat publicatie mogelijk was. Het is dus slechts een gedeeltelijke biografie geworden, die door Nederlandse historici (R.P. Fagel, M.E.H.N. Mout en H.F.K. van Nierop) uitgifte gereed is gemaakt. De uitgave van deze gedeeltelijke biografie is van belang geacht, o.a. omdat Swart – in tegenstelling tot andere recente biografieën – de vele bronnen opnieuw heeft onderzocht.

Swart laat het deel beginnen in 1572 en niet – zoals mogelijk zou zijn verwacht – in 1568. Volgens Swart beschouwde Willem van Oranje zich in 1568 nog als „een rasechte Duitser”; in 1572 daarentegen verbond hij zijn leven met de *Nederlandse Opstand*. Swart signaleert het verschijnsel, dat in de opstandige gewesten de macht niet bij de Staten van deze gewesten kwam te liggen, maar bij de steden. Het gevolg hiervan was, dat de eensgezindheid soms ver was te zoeken. Oranje heeft verschillende keren al zijn gezag moeten gebruiken en moeten dreigen met aftreden om de steden (en Staten) op één lijn te krijgen in de strijd tegen Spanje. Zijn gezag heeft niet kunnen verhinderen, dat de katholieken in het Noorden, die aanvankelijk in de meerderheid waren, uiteindelijk in een minder-

heidspositie terecht kwamen. Oranje streefde naar gematigdheid en het respecteren van de verschillende godsdienstige opvattingen. Deze gematigdheid ontlokte felle kritiek bij de Calvinisten. Zo werd de predikant Dathenus (momenteel nog goed bekend in orthodox-protestantse kringen) van vertrouweling een felle tegenstander. Hij beschuldigde Oranje ervan „even gemakkelijk van godsdienst als van hemd te veranderen”. Ogenscheinlijk mislukte voor Oranje vrijwel alles. De pro-Franse politiek, die hij tot het laatste heeft volgehouden, was geen succes en leverde hem een toenemende weerstand op. De pogingen in Engeland of bij de protestantse Duitse vorsten steun te krijgen, hadden geen resultaat. Zelfs zijn oudste broer Jan keerde zich van hem af en ging terug naar Nassau. M.n. in de laatste jaren werd Oranje geconfronteerd met veel teleurstellingen. Velen liepen over naar de Spaanse kant (Parma). Was in 1574 zijn gezag nog zo groot dat voor het ontzet van Leiden een deel van Zuid-Holland kon worden geïnnundeerd, begin 1584 wisten invloedrijke Antwerpenaren te verhinderen, dat het land ten noorden van hun stad onder water werd gezet. Zijn macht was in 1584 zover gedaald, dat Parma de moord op Oranje aanduidde als *un crime inutile*. De ironie wil overigens, dat de gematigdheid van Oranje niet veel later een belangrijk element vormde van de binnenlandse politiek in de Republiek. Ondanks alle teleurstellingen en mislukkingen komt Oranje in dit boek naar voren als de man, die (vrijwel als enige) bleef volhouden, bleef motiveren. Dit volhouden heeft ertoe bijgedragen dat, toen de krijgskansen keerden, de Republiek de situatie kon uitbuiten. Alhoewel Swart in algemene zin chronologisch te werk is gegaan, is door de thematische aanpak de tijdsvolgorde af en toe geweld aangedaan. Zo komt de *Unie van Utrecht* acht bladzijden eerder aan bod dan de *Unie van Atrecht*, terwijl de laatste een paar weken eerder werd afgesloten. Overigens legt Swart geen duidelijke relatie tussen beide. De kennis over Willem van Oranje blijkt momenteel niet meer gemeengoed te zijn. In een tijd waarin de

onverdraagzaamheid lijkt toe te nemen, kan het geen kwaad dit fraaie en inhoudelijk nuttige boek aan te schaffen en te lezen. Swart schrijft zakelijk (passend bij de huidige tijd), maar met een duidelijke ondertoon van bewondering. En daarin staat hij niet alleen.

T. de KRUIJF genm gn b.d.

War and law since 1945

door G. Best, 434 blz. met index. Uitg.: Oxford University Press, Oxford 1994. Prijs: £ 25,00 ISBN: 0.19.821991.1

In de inleiding gaat schr. in op de wordingsgeschiedenis van dit boek. Aanvankelijk was het zijn opzet het huidige humanitaire recht bondig te beschrijven. Zijn studie werd uiteindelijk een analytische kritiek van hetzelfde onderwerp: een beschouwing „van buiten af”. Het vormt de weerslag van een academisch leven van veertig jaar, waarvan een belangrijk deel was gewijd aan de relatie tussen beschaving en oorlog.

Centraal thema vormt wat er tijdens conflict en oorlog gebeurt en wat de werkelijke betekenis is van de codificatie – het recht – bij het beperken van de gevolgen daarvan. Best richt zich daarbij op een brede doelgroep: mensen die zich bezighouden met politiek, geschiedenis, ethiek, militaire studies en recht. Met deze beschouwing neemt hij deels afstand van eerdere publikaties, zoals zijn in 1980 gepubliceerde boek *Humanity in warfare*. Deze studie kent een driedeling. Achtereenvolgens wordt aandacht besteed aan de achtergrond van het oorlogsrecht, aan een reconstructie van de ontwikkelingen in de codificatie tussen 1945 en 1950 en de praktijk sinds 1950. Auteur kenmerkt zichzelf als iemand die niet gelooft dat oorlog altijd iets slechts en altijd de slechtste keus is, maar tegelijkertijd als iemand die gelooft in het belang dat onnodige dood, vernietiging en wreedheid wordt voorkomen. Deel 1 is een brede beschouwing van de ontwikkelingen in het oorlogsrecht tot 1945. Kritisch wordt de relatie tussen oorlog en

recht beschouwd. Wat „goed” en „fout” is blijkt vaak veel complexer dan uit conventies en de werkelijkheid naar voren komt. In zijn analyse gaat schr. niet alleen in op het *jus ad bellum* en *jus in bello*, maar ook op de betekenis van Grotius en Rousseau, de verschillen tussen oorlog te land en ter zee en de dilemma's bij de Codificatie van het oorlogsrecht in 1899 en 1907 (Den Haag) en 1908-1909 (Londen). Interessant zijn zijn bevindingen over de militair en het oorlogsrecht.

Interessant zijn ook de gedachten over de bevindingen m.b.t. de beide wereldoorlogen. Mogelijk zijn relevante lessen uit de Eerste Wereldoorlog ook nu nog niet in het recht, volledig tot hun recht gekomen.

In deel 2 staan de VN en de Geneefse Conventie van 1949 centraal. In het eerste hoofdstuk wordt ingegaan op de successen, maar tegelijkertijd het falen om *Human rights* zuiver te verankeren. Aansluitend wordt de geschiedenis van de conventies van 1949 beschreven. Het is uiterst leerzaam te zien hoe „spelers” in deze internationale arena acteerden; hoe percepties werden vertaald in het samenstellen van delegaties, in agenda's, in actieplannen, in teksten procedurevoorstellen en in stemgedrag. Opnieuw wordt duidelijk dat ook personen, variërend van Graaf Bernadotte, via de Prins van Monaco tot voorzitters of leden van delegaties, een soms bepalende rol spelen. Ook wordt aandacht besteed aan de betekenis van de oorlogstribunalen en de bredere internationale ontwikkelingen bij het tot stand komen van de diversen conventies. Deel 3 gaat in op de praktijk, op de wijze waarop sinds 1950 oorlogen worden gevoerd en de relatie naar het oorlogsrecht. Onder de kop *Methode en middelen* wordt aandacht besteed aan diverse thema's, variërend van „combattanten, non-combattanten en burgers”, het militaire doel en proportionaliteit, tot veilige gebieden en gevangenen. In dit deel komen ook de aanvullende protocollen aan de orde. Bijzondere aandacht verdient het gestelde rond *Application, Implementation and Enforcement*. Interessant is – gezien de oprichting van het

tribunaal in Den Haag – de stelling dat een regionaal tribunaal de voorkeur zou verdienen, als het gaat om mogelijke misdrijven tegen de menselijkheid in het voormalige Joegoslavië. In de epiloog – door de schr. aangeduid als zwanezang – gaat hij in op hypothesen die niet met de normale wetenschappelijke benadering te bewijzen zijn. Gegeven zijn twintigjarige ervaring met het thema en zijn bekendheid met anderen die zich hiermee bezighouden, wil hij deze hypothesen toch onder de aandacht brengen. Hij spreekt dan ook van een essay dat als epiloog wordt aangeboden. Hij probeert antwoord te vinden op de vraag, waarom de praktijk zo weinig concrete resultaten laat zien. Interessant zijn de observaties van de schr. rond de deelnemers aan de bepalende conferenties, waarbij de politieke dimensie steeds manifest was. Wie gelooft dat propaganda een historisch fenomeen is doet er goed aan deze beschouwing te lezen. Als „realist die ook optimist is” gelooft de auteur in het belang van de codificatie, maar ook in het belang van realisme. De „idealisten” (die geloven met regelgeving te voorkomen, dat oorlogen onnodige slachtoffers maken en wreedheid kan worden uitgebannen), de „pragmatici” en de „realisten” (die geloven dat er maar het beste van moet worden gemaakt) en de „tegenstanders” (die niet geloven in kracht en betekenis van regels in situaties waar het bestaan van een staat ter discussie staat en/of interne aangelegenheden in het geding zijn); zij allen worden met het belang, de complexiteit en de beperktheid van de bestaande regels geconfronteerd.

Wie is geïnteresseerd in de wordingsgeschiedenis van internationale verdragen, vindt in dit boek een schat aan informatie die zich breder laat vertalen en van nut laat zijn. Ook voor de „gebruikers” van het (Humanitaire) Oorlogsrecht geeft dit boek uiterst waardevolle achtergrondinformatie.

Het is jammer dat de index niet compleet is; de voetnoten zijn niet (geheel) meegenomen. Verder van harte aanbevelen.

J.M.J. BOSCH, kol cav

Nationale Volksarmee

Anspruch und Wirklichkeit nach ausgewählte Dokumenten, o.r.v. K. Naumann, 351 blz., geïll. Uitg.: E.S. Mittler & Sohn, Berlijn-Bonn-Herford, 1993. Prijs: DM 39,- ISBN: 3-8132-0430-8

De redacteur, generaal K. Naumann, is *Generalinspekteur der Bundeswehr*, een functie die qua bevoegdheden is te vergelijken met onze Chef Defensiestaf. Onder zijn redactie beschouwt een team van officieren van de *Bundeswehr* kort na het einde van de DDR op diepgaande wijze de *Nationale Volksarmee* (NVA), zoals men de strijdkrachten van de DDR noemde.

In twaalf artikelen beschrijven zij even zovele aspecten van de NVA: de NVA en de staat, de NVA en het Warschau-Pact, land-, lucht-, en zee-strijdkrachten, het denken op het operationele niveau van oorlogvoeren, het inlichtingenproces, territoriale oorlogsvoorbereidingen, de operatie STOSS/ZENTRUM (de geplande aanval met twee divisies op West-Berlijn), het mobilisatiesysteem en de ondersteuning van de buitenlandse politiek. Omdat geen enkel land van het voormalige Warschau-Pact initiatieven kon ontplooiën zonder de Sovjet-Unie (na 1989 Rusland), beschouwt men ten slotte de *Western Group of Forces* (WGF), de Russische strijdkrachten in (Oost-) Duitsland.

Als basis gebruiken de schrijvers officiële (voorheen geheime) DDR-documenten, die een goed, verdiepend en soms verrassend beeld geven van de eens zo machtige DDR-strijdkrachten en hun belangrijkste politieke en militaire leiders. Vooral de dimensies van (politieke) macht en „ideologische controle” in deze totalitaire staat, komen hierbij op indringende wijze naar voren. Hoewel het boek vele nieuwe feiten openbaart, blijven sommige vragen onbeantwoord. Met name gegevens over de oorlogsplannen van de DDR en de WGF zijn uit de ex-DDR-archieven verdwenen. De schrijvers proberen in deze lacunes te voorzien door analyses van oefeningen en

overige gegevens. Deze analyses zijn zeer professioneel en daarom ook geloofwaardig. Hierdoor ontstaat een vrij goed beeld van hoe de strijdkrachten van de voormalige DDR in bondgenootschappelijk verband zouden zijn opgetreden in geval van hun „ultieme strijd tegen het kapitalisme” in een „bevrijdingsoorlog van het socialisme”. Dat ze voor hun taak waren berekend, staat na het lezen van dit boek vast. Zo waren de zes divisies van de NVA in staat binnen tien uur met hun oorlogsopdracht te beginnen (de graad van gereedheid van een gemiddelde landmachteneheid varieerde van dertig minuten tot twee uur). Daarnaast was het mobilisatiesysteem erop gericht de vijf mobilisabele divisies na 72 uur ter beschikking te hebben. Uitgaande van een mobilisatievoorsprong van ten minste twintig dagen, had de infrastructuur van de DDR de capaciteit om 25 Warschau-Pact-divisies in twee tot drie dagen over het grondgebied van de DDR te laten verplaatsen (NAVO-acties buiten beschouwing gelaten). Maar ook psychologisch bereidde men zich voor. Men realiseerde zich ter dege dat bij een oorlog – die in hun ideologische verdraaiing van de werkelijkheid altijd door de NAVO zou worden begonnen – niet alleen aan NAVO-zijde slachtoffers zouden vallen. In een conventioneel scenario hield men rekening met minstens een miljoen slachtoffers onder de burgerbevolking op het grondgebied van de DDR in de eerste negen dagen van de oorlog. Daarnaast verwachtte men 100.000 gevechtsverliezen bij de NVA. Geprojecteerd op de oorlog tussen de twee machtsblokken zou dat een verlies betekenen van vijf miljoen burgers en 800.000 militairen! Maar dat was nu eenmaal de prijs die voor de vernietiging van het kapitalisme moest worden betaald, zo redeneerde men.

Al met al krijgt men een uitstekende indruk van de „NVA tussen pretentie en werkelijkheid”. De poging tot een eerste diepgaande, integrale analyse van de NVA mag geslaagd worden genoemd. Het zal echter duidelijk zijn, dat verscheidene witte plekken op de kaart van de NVA

nog moeten worden ingevuld. Wellicht dat het openen van de archieven van de voormalige Sovjet-Unie in de (verre?) toekomst enig licht in de duisternis kan brengen. Niettemin is het boek voor iedereen, die al dan niet professioneel in Duitsland is geïnteresseerd, aan te raden.

P.J.E.J. VAN DEN AKER, Ikol cav

Bij de Marva

Vrouwelijke militairen in dienst van de Koninklijke Marine 1944-1982, door A.M.C. van Dissel en J.R. Bruijn, 166 blz., geïll. Uitg.: De Bataafsche Leeuw, Amsterdam, 1994. Prijs: f 35,- ISBN 90.6707.351.2

Onder het motto „maak een man vrij voor de vloot en help Indië bevrijden” werd op 31 oktober 1944 de Marine Vrouwenafdeling (Marva) opgericht. Bijna 40 jaar later, op 1 januari 1982, werd de Marva opgeheven als een uitgesteld resultaat van de voortschrijdende inzichten m.b.t. de gelijkberechtiging van mannen en vrouwen. Een lot dat ook de zusterafdelingen bij de KL (Milva) en de KLu (Luva) trof.

Dr. Anita van Dissel, medewerkster van het Instituut voor Maritieme Historie KM, en prof. dr. Jaap Bruijn, hoogleraar zeegechiedenis te Leiden, hebben in 132 bladzijden tekst de geschiedenis van de Marva geboekstaafd. Uit oorlogsnoodzaak geboren, kende zij desondanks een moeilijke start. De vrouw in uniform riep namelijk in het pas bevrijde Nederland de nodige weerstanden op in kerkelijke kringen en ook bij de koepel van vrouwenorganisaties. Door de laatste organisaties inspraak in de selectie van vrouwelijke militairen te geven – van 1947 tot 1974 was een negatief advies van het Centraal Selectie Orgaan bindend – wist de krijgsmacht het instituut evenwel overeind te houden in de moeilijke oprichtingsjaren. Na de soevereiniteitsoverdracht aan Indonesië kwam de Marva intern meer onder vuur te liggen. Vraagtekens werden gezet – zo maken de auteurs duidelijk – bij de doelmatigheid van de beperkt inzetbare „typisten in uniform”, zoals een der critici de vrouwelijke mili-

tairens eens aanduidde. De Marva overleefde deze discussie in de jaren '50 en '60 met drie argumenten: vrouwen leverden in bepaalde functies beter werk af, waren mobieler (d.w.z. gemakkelijker over te plaatsen) dan burgerpersoneel en bovendien beter aan geheimhouding te binden. De animo om dienst te nemen nam evenwel in die jaren af en het verloop was groot. Van een maximale omvang van 750 vrouwen liep het korps terug naar zo'n 250. De roerige jaren '60 gaven een kentering te zien: niet alleen de KM-leiding ging zich enthousiaster richting vrouwelijke militairen opstellen, ook de animo tot dienstneming nam toe. En het is een aardige paradox dat de KM die in de naoorlogse jaren de introductie van vrouwelijke militairen tegenover de politiek moest verdedigen, in de jaren '70 in de verdediging werd gedrongen tegen de politieke wens de vrouwelijke militairen volledig in de KM te integreren. Het hoofdstuk met de prachtige titel *Schipperen met vrouwen*, over de periode 1971-1982, maakt duidelijk hoe moeizaam de fundamentele koerswijziging bij de marineleiding tot stand is gekomen, al heeft Anita van Dissel haar best gedaan niet al te diep op bijv. het (voorgenomen, dan weer uitgestelde en uiteindelijk toch doorgevoerde) experiment met de gemengde bemanning op de *Zuiderkruis* in te gaan. Aardig is de constatering – versholven in een bijzin – dat dergelijke experimenten vallen en staan met de inzet en opstelling van de betrokken commandant.

Bij de Marva kent een hoge informatiedichtheid en moet worden beschouwd als een wetenschappelijke organisatiegeschiedenis, waarbij formele regelgeving en structuren de ruggegraat en botten vormen. We komen bijv. van alles te weten over de organisatie van de werving, over het aantal sollicitanten en een ieders achtergrond, maar of de verwachtingen van de Marva's bij dienstneming uitkwamen en waarom het verloop zo groot was, wordt minder duidelijk. Wat nu precies de bijdrage van het instituut Marva aan het produkt KM is geweest, blijft ook onderbe-

licht. Kortom, het is een verantwoord reconstructie van structuren, maar zonder dat het dagelijks reilen en zeilen van een gemiddelde Marva tot leven komt.

drs. P.H. KAMPHUIS SMG/KL

The hardest victory

RAF Bomber Command in the Second World War, door D. Richards, 393 blz., geïll. en 3 krtn. Uitg.: Hodder & Stoughton, Londen, (imp. Nils-son & Lamm) 1994. Prijs: f 65,90
ISBN: 0.340.56345.1

In 1973 werd de schrijver geconfronteerd met de uitspraken van een voormalig lid van de Amerikaanse commissie, die na de Tweede Wereldoorlog onderzoek had verricht naar de effectiviteit van de strategische bombardementen. Volgens deze waren de bij daglicht uitgevoerde Amerikaanse precisie-bombardementen zeer nuttig geweest, terwijl daarentegen de Britse nachtelijke oppervlakte-bombardementen zinloos waren. Deze uitspraken zijn reden geweest de geschiedenis van het (Britse) *Bomber Command* te onderzoeken en vervolgens te boek te stellen.

Gebruikmakend van vele vnl. Britse bronnen schetst Richards de ontwikkeling van dit commando. Evenals andere luchtmachten, had ook de RAF na de Eerste Wereldoorlog te maken met ingrijpende bezuinigingen. Het is Trenchard geweest, die de RAF het interbellum heeft doen overleven. Tevens heeft de Britse luchtmachtstaf tijdig in de jaren '30 de eisen geformuleerd voor nieuwe gevechtsvliegtuigen (*Spitfire* en *Hurricane*) en voor zware bommenwerpers. Eerst na de *Anschluss* werd echter de ruimte verkregen op grote schaal te bouwen. In 1939 was de Britse productieomvang al gelijk aan de Duitse en in 1940 zelfs groter.

Op papier was in augustus 1939 de capaciteit van *Bomber Command* indrukwekkend (53 squadrons met ruim 850 vliegtuigen). Omdat 20 squadrons niet operationeel waren en een tiental in Frankrijk werd ge-

stationeerd, bedroeg de feitelijke sterkte op 2 september '39 slechts 350 toestellen. De Duitse sterkte zou op dat moment 1000 vliegtuigen hebben bedragen. In deze fase werden de tweemotorige bommenwerpers nog als „zwaar” geïnclassificeerd. In 1941 verschenen de eerste viermotorige vliegtuigen en werd dit de „zware” klasse; tweemotorige werden toen „middelzwaar” en éénmotorige vliegtuigen „licht”.

Aanvankelijk werden de bommenwerpers ingezet tegen de Duitse vloot en gebruikt om pamfletten boven Duitsland uit te werpen. De Britse regering wilde niet dat slachtoffers onder de Duitse burgerbevolking zouden vallen. Zij hoopte zodoende te voorkomen dat de Duitsers een excuus vonden ook (Britse) burgerdoelen aan te vallen. Een verruiming was het mogen uitvoeren van gewapende verkenningvluchten, waarbij alleen van boordwapens werd gebruik gemaakt. Na de aanval in maart 1940 van de Duitse *Luftwaffe* op Scapa Flow, waarbij burgerslachtoffers waren gevallen, kreeg *Bomber Command* toestemming landdoelen te bombarderen. In dit geval een basis voor watervliegtuigen op Sylt. Mede na het bombardement op Rotterdam kwam de toestemming af industriële doelen aan te vallen, daarbij accepterend dat ook onder de burgerbevolking slachtoffers zouden vallen. De aanval met 96 bommenwerpers in de nacht van 15/16 mei 1940 op Duitse industriële doelen oost van de Rijn, kan worden beschouwd als het begin van het Britse strategische bombardementsoffensief tegen Duitsland, dat vijf jaar zou duren.

De inzet van bommenwerpers tijdens de campagne in Frankrijk (mei/juni '40) had reeds aangetoond, dat zonder jager-escorte de kans op het succesvol uitvoeren van bombardementen bij daglicht, gering was. Omdat bij aanvallen bij duisternis een dergelijk escorte niet nodig was (eerst in juni 1941 verschenen de eerste Duitse nachtjagers) en ook de verliezen laag bleven, concentreerden de Britten

zich hierop. Daarnaast was er een tekort aan jagers en was het afstandsgebied te gering. De ervaring leerde dat het doel beter moest worden getraceerd en gemarkeerd. Dit leidde tot de inzet van speciale (*pathfinder*) groepen. De aanval op Mannheim op 16/17 december 1940 markeerde een wijziging in het beleid. Als vergelding voor de Duitse aanval op Coventry werd niet een speciaal gebouw of industriecomplex, maar het centrum van de stad het aanvaldoel. Alhoewel een dergelijke aanval uitzondering was en *Bomber Command* in 1941 de aanvallen concentreerde op militaire en industriële doelen, was deze aanval toch een grensoverschrijding, die vanaf begin 1942 regel werd.

Met het aantreden van Harris in februari '42 als bevelhebber van *Bomber Command* kwam het beleid in uitvoering, waarbij steden als Essen, Duisburg, Keulen e.d. als industriële complexen werden beschouwd. Deze bombardementen beoogden tevens het moreel van de burgerbevolking en m.n. van de arbeiders te beïnvloeden. De omvang van *Bomber Command* groeide gestaag. Op 30/31 mei 1942 was Harris in staat met bijna 1000 vliegtuigen Keulen aan te vallen. In een maand tijd wist hij drie keer een dergelijke enorme vloot in de lucht te brengen. Vanaf medio 1942 opereerde naast *Bomber Command* ook de *US 8th Air Force*. Deze werd vnl. overdag ingezet, omdat de Amerikanen van mening waren, dat de „vliegende forten” geen bescherming nodig hadden. Dit bleek een misrekening, zodat binnen korte tijd jagers aan deze bombardementsvluchten werden toegevoegd. Bij aanvallen overdag wisten de Amerikanen wel de bombardementen met meer precisie uit te voeren. Overigens haalden ook de Britten bij inzet overdag een overeenkomstige nauwkeurigheid, maar het merendeel van de Britse inzet was en bleef bij duisternis. De Amerikaanse toestellen waren voor deze inzet niet ontworpen en de bemanningen niet getraind. Het boek

geeft in chronologische volgorde een overzicht van de inzet van *Bomber Command*. De schrijver besteedt ook aandacht aan de inzet ter voorbereiding van de Invasie, de steun aan de grondtroepen bij de uitbraak uit Normandië en de inzet tegen de Duitse vloot. Ook komt het bombardement op Dresden aan de orde. Volgens de schrijver was dit één van de bombardementen, die begin 1945 werd uitgevoerd op Oostduitse steden om de verplaatsing van Duitse troepen tegen te gaan. Op 3 februari '45 vielen 1000 Amerikaanse bommenwerpers doelen in Berlijn aan, op 13 (en 14) februari viel *Bomber Command* Dresden aan en op 14/15 februari Chemnitz. Op de laatste stad werden meer brandbommen uitgeworpen dan boven Dresden, echter er ontstond geen vuurstorm.

Naar oordeel van de schrijver heeft *Bomber Command* een belangrijke bijdrage geleverd in de bestrijding van de Duitse marine en koopvaardij; de aanvallen op Italiaanse steden hebben ertoe bijgedragen dat Italië in 1943 van partner wisselde en hebben de aanvallen op Peenemünde de ontwikkeling (en de inzet) van de V-wapens vertraagd. De aanvallen op de Duitse steden hebben weliswaar niet tot de veronderstelde morele ineenstorting geleid, maar hebben wel de Duitse industriële capaciteit in negatieve zin beïnvloed. Bovendien waren veel Duitse militaire en civiele middelen door deze aanvallen gebonden en niet beschikbaar voor inzet elders. Het boek is vlot geschreven; bovendien geeft de auteur regelmatig een korte schets van de lotgevallen van een bemanning. Ook geven in een apart hoofdstuk ruim negentig voormalige bemanningsleden en leden van de gronddienst een korte schets van hun markantste ervaringen. Niet onvermeld mag blijven dat veel bemanningsleden van *Bomber Command* afkomstig waren uit Commonwealthlanden, Polen en Tsjecho-Slowakije.

De tol was hoog: 55.000 doden, 10.000 krijgsgevangenen en 8000 gewonden op een totale bemanningssterkte van 125.000.

Of de schrijver met zijn boek de in het begin geuite opmerking van Amerikaanse zijde overtuigend weerlegt, is aan het oordeel van de lezer. In ieder geval geeft hij een goed en indrukwekkend overzicht van de operaties van *Bomber Command*. T. de KRUIF, genm gn b.d.

Front Indië

Hugo Wilmar, ooggetuige van een koloniale oorlog, door L. Zweers, 120 blz., geïll. Uitg.: Walburg Pers, Zutphen, 1994. Prijs: f 29,50. ISBN: 90.6011.928.2

Generaal Simon H. Spoor, de Nederlandse legercommandant tijdens het conflict met de prille Indonesische Republiek, schatte de media op hun waarde in. Hij organiseerde de voorlichting, zowel van zijn troepen als van het thuisfront, met vaste hand en hij liet de bewegingen van alle journalisten ter plekke nauwlettend volgen. Zijn doel was de visie van het (militaire) gezag in Indonesië, namelijk dat de Nederlandse troepenmacht orde en vrede kwam herstellen bij een dankbare bevolking, niet te laten verstoren door kritische artikelen of afwijkende foto-beelden.

In het keurig verzorgde werkje van de fotohistoricus en journalist Zweers over de (oorlogs)fotograaf Hugo Wilmar, wordt duidelijk tot welke discrepantie dit beleid leidde tussen het beeld van de strijd zoals Wilmar dat door het oog van de camera waarnam, en de foto-beelden die de troepen en de vaderlandse huis-kamers bereikten. Censuur en zelf-censuur deden hun werk. Zo maakte Wilmar exclusieve oorlogsfoto's vol geweld en met herkenbare doden en gewonden, maar hij wist dat deze afschuwelijke foto's van de strijd en van de slachtoffers niet in aanmerking kwamen voor publicatie. Dergelijke opnamen zouden het moreel immers niet ten goede komen.

Hugo Wilmar, telg uit een officiers-geslacht en Engelandvaarder, begon zijn loopbaan als oorlogsvrijwilliger bij het Korps Mariniers. Na een opleiding tot oorlogsfotograaf bij het

Amerikaanse leger werd hij in Indië bij de mariniersbrigade ingedeeld. Met de camera legde hij het optreden van de mariniers op Java vast. Een deel van de niet voor publicatie vrijgegeven beelden is bij het *Instituut voor Maritieme Historie* teruggevonden. Vergelijking met de wel gepubliceerd beelden toont aan dat de keuze van beelden en onderschriften werd bepaald door de wens de „partijlijn” te schragen. Na demobilisatie, in mei 1947, trad Wilmar in dienst van het katholieke *Spaarnestadconcern*, uitgever van onder meer *Panorama* en *Katholieke Illustratie*, voor wie hij – met medewerking van de militaire autoriteiten – vertrouwenwekkende reportages van de eerste politionele actie vervaardigde en herstelwerkzaamheden in de „bevrijde” gebieden veeuwigde. Zich uitgevend voor Amerikaanse oorlogsfotograaf wist hij ook een reportage te vervaardigen van het leven in de Republikeinse hoofdstad Djokjakarta. De bureau-redactie legde in de bijschriften het accent op de gebrekkige bewapening en kleding en poetste de vastberadenheid die uit de gezichten van de nationalist sprak, zo veel mogelijk weg. Toen de strijd escaleerde bevredigde Wilmar met fotoreportages van Dajaks en Papoea's de behoefte van het lezerspubliek aan vreedzame foto's uit ons Indië. In de zomer van 1948 verliet Wilmar Indië. Hij verdiende daarna de kost als reisfotograaf, om in 1954 een carrière bij de *Walt Disney Company* te starten. Bij een van zijn wildreportages kwam hij in 1957 tragisch om het leven.

Het boekje, dat in drie uur door te werken is, geeft een aardig beeld van het werk van een van onze eerste oorlogsfotografen. Hij stond overigens – in tegenstelling tot wat wordt gesuggereerd – niet alleen. Ook van andere fotografen is wel degelijk werk bewaard gebleven. Zo telt bijv. ook het beeldarchief van de SMG foto's die toen de censuur niet doorkwamen. Het is een boekje voor geïnteresseerden in beeldgeschiedenis en in het Indische drama. Bij lezing rees bij mij de vraag of het door de Nederlandse samenleving anno 1995 nog steeds niet verwerkte

verlies van Indië, niet voor een deel kan worden toegeschreven aan het Nederlandse voorlichtingsbeleid van toen. drs. P.H. KAMPHUIS, SMG/KL

Rost van Tonningen

Fout tot het bittere eind, door D. Barnouw, 152 blz., geïll. Uitg.: Walburg Pers, Zutphen, 1994. Prijs: f 34,50 ISBN: 90.6011.875.8

Rost van Tonningen vormt met Mussert, Van Geelkerken, Roskam en Blokzijl één van de bekende exponenten van de „foute Nederlander”. Rost was, vóór en tijdens de Tweede Wereldoorlog, een persoon van betekenis. Hij was o.a. lid van de Tweede Kamer, hoofdopsteller van *Het Nationale Dagblad*, *Kommissar für die Marxistische Parteien*, tweede plaatsvervangend leider van de NSB, leider van de Raad voor Volkshuishouding, President van de Nederlandsche Bank, waarnemend Secretaris-Generaal van het departement van Financiën en President van de Nederlandsche Oost-compagnie. Deze biografie „brengt het leven in kaart” (blz. 7). In de eerste vijf hoofdstukken worden de vooroorlogse jaren behandeld: de hoofdstukken zes tot en met tien behandelen de oorlogsjaren; hoofdstuk elf gaat in op de Nederlandsche Oost-compagnie. In hoofdstuk twaalf wordt aandacht besteed aan zijn gevangenneming en einde. Het laatste hoofdstuk is gewijd aan zijn weduwe.

In de inleiding stelt de schr. zich vier vragen: Wie was Rost eigenlijk? Wat bracht hem ertoe te kiezen voor het nationaal-socialisme? Wat deed hij tijdens de oorlog? En is hij na de oorlog werkelijk door zijn bewakers in de strafgevangenis in Scheveningen vermoord? Wat Rost deed tijdens de oorlog is in dit boek redelijk gedocumenteerd. Moeilijkere vragen zijn natuurlijk het „wie” en „waarom”. Ook al omvat zijn bewaarde correspondentie 1696 pagina's, het blijft uiterst moeilijk iemands geest te doorgronden. Duidelijk wordt wel dat hij de vertegenwoordiger van het Duitse

nationaal-socialisme is, terwijl Mussert een meer Nederlandse variant voorstond. Of hij echt via Hitler tot het nationaal-socialisme is gekomen valt te betwijfelen, want ook Himmler speelde daarin een grote rol. Of Rost echt de motor achter de consequente uitwerking van het rassenbeginsel was wordt niet aangevoerd. Onduidelijk blijft of hij een machtsbasis wilde vormen op de arbeiders en de jeugd, of ook op de boeren en de vrouwen. Bij de beschrijving van zijn activiteiten als President van de Nederlandsche Bank wordt geen relatie gelegd naar mogelijk persoonlijk gewin (zie Engels en Wallagh, *Nacht over Nederland*, (1946)196-201). De affaire „Osch” krijgt veel aandacht. Uiteraard gaat de aandacht ook uit naar de dood van Rost. In de inleiding geeft schr. aan dat hij „op 6 juni 1945 gruwelijk om het leven (komt) in de strafgevangenis te Scheveningen”. In *Het einde: moord of zelfmoord?* gaat schr. hierop in. Samenvattend concludeert hij: „*Hoewel in de familiekring gezegd wordt, dat ook de gevangenisarts verteld heeft dat Rost is vermoord, kan zonder betrouwbare getuigenverklaringen, die op het tegendeel wijzen, niet anders worden geconcludeerd dan dat hij zelfmoord pleegde.*”

Zijn inventarisatie overtuigt niet. Schr. verwijst zelf naar de versie die Van Geelkerken aanduidt („*van de 1ste verdieping (...) naar beneden gesprongen*”). Op volgende blz. vervolgt hij: „*Men moet dus wel haast geloof hechten aan de velen, die vertellen dat R. bij zijn zelfmoord in de Scheveningse gevangenis een handje geholpen werd.*”

Een laatste variant is „*het was zelfmoord, ja, maar toch eigenlijk niet.*”. Daarnaast worden acht getuigen met naam genoemd. Als „alles” dan al voor de schr. duidelijk lijkt, waarom neemt hij dan een foto van een correspondentiekaart op (gedateerd 13 september 1993) waarin het tegendeel, moord, wordt aangeduid? Het gestelde geeft geen blijk van serieus onderzoek naar het antwoord op een niet onbelangrijke vraag. Breder bezien dienen enkele kritische kanttekeningen te worden gemaakt. De schr. kiest voor een

„beknopte literatuurlijst”. Waarom hij publicaties weglaat waaruit hij wel citeert is niet duidelijk. Bronvermelding bij citaten ontbreekt bijna volledig.

Storend zijn de vele onnauwkeurigheden in het personenregister. Waarom ontbreken o.a. Baden Powell, Benjamin van Brakel, Harloff, Jacob Rost en Meinoud Grimbert RVT? Is het nu „Visser” of „Vissers”? Het is niet duidelijk of schr. getracht heeft zoveel mogelijk bronnen aan te boren. Het blijft verscholen over welke informatie van de Canadese *Field Security* wordt beschikt. In ieder geval is niet gesproken met zoon Egbert (zie Trouw, 26 november 1994). Er wordt wel gebruik gemaakt van interviews van De Jong met de weduwe; zij zijn niet als bron verantwoord. Het was weinig moeite geweest de datum van de benoeming tot (reserve-)tweede-luitenant te achterhalen. De naam- en ranglijst van officieren 1920 geeft 3 december 1915 als datum. Reserve-eersteluitenant werd hij (naam- en ranglijst) op 3 december 1919. Door deze onnauwkeurigheden lijkt het alsof van „haastwerk” spraken is. Dat hiermee afbreuk wordt gedaan aan de uiteindelijke kwaliteit zal duidelijk zijn. Samenvattend is sprake van een redelijk lezenswaardig boek voor een breed publiek. Van een publicatie waarvan het copyright ligt bij het *Rijksinstituut voor Oorlogsdocumentatie* mag echter beduidend meer diepgang, volledigheid en betrouwbaarheid worden verwacht. Rost van Tonningen speelde een belangrijke rol tijdens de bezetting. Wie Rost was en waarom hij deed wat hij deed blijft toch verscholen. Zijn dood blijft in nevelen gehuld. Het zou te betreuren zijn als deze biografie als *de* biografie van hem zou gaan gelden.

J.M.J. Bosch, kol cav

