



Militaire Spectator

MAANDBLAD

waarin opgenomen de officiële mededelingen van de Koninklijke landmacht en de Koninklijke luchtmacht

UITGAVE:

Koninklijke Vereniging ter Beoefening van de Krijgswetenschap

Secretaris: R. A. C. Bertholee
Donkslagen 22, 4823 KE Breda

Ledenadministratie:
K. Doormanlaan 274, 2283 BB Rijswijk

HOOFDREDACTEUR:

T. de Kruijf
generaal-majoor der genie
p/a Defensieleergangen MPC 16Y
Postbus 20701, 2500 ES Den Haag
Telefoon (015) 15 27 00

ADJ.-HOOFDREDACTEUR:

A. C. L. Adema
commodore Koninklijke luchtmacht

REDACTEUREN:

ir. J. W. van Bommel
kolonel van de technische staf

J. M. J. Bosch
kolonel der cavalerie

drs. P. H. Kamphuis
hoofd Sectie Militaire Geschiedenis KL

F. H. Meulman
luitenant-kolonel Koninklijke luchtmacht

drs. G. J. C. Roozendaal
kolonel van de militair psychologische en sociologische dienst

BUREAU REDACTIE/PRODUKTIE:

Kalvermarkt 32, 2511 CB Den Haag
Telefoon (070) 3 18 68 67

ABONNEMENTEN:

f 40,-, buitenland f 50,- per jaar
Losse nummers f 4,-

ADVERTENTIES:

Giethoorn-NND
Postbus 41, 7940 AA Meppel
Telefoon (05220) 6 66 66
i.s.m. CET Reclame & Publiciteit
Rogge 19, 5521 RX Eersel
Commerciële zaken: A. H. C. Thijssen
Telefoon (04970) 1 67 89

NADRUK VERBODEN



Officiële mededelingen van de Koninklijke landmacht en de Koninklijke luchtmacht **2**

Editoriaal:
De positie van Rusland **3**

F.H. Meulman:
De aard van crises en conflicten. De rol van air-power in een verander(en)de wereld **5**

E. de Vries:
Logistiek van de bloedvoorziening in historisch perspectief **11**

J.P. Desbrest:
Frans defensiebeleid **15**

A.C.P. van den Boogaard:
Angola, een verscheurd land (I) **18**

A.J. van Hulst:
De Russen komen niet meer. Inlichtingendiensten wat nu? **29**

E. Zamarippa and L. van der Laan:
NATO's air defence in transition **34**

Boeken **39**

OFFICIËLE MEDEDELINGEN



KONINKLIJKE LANDMACHT
KONINKLIJKE LUCHTMACHT

KL/KLu-mededelingen/ orders cfm VS 2-1100

KL-order (CLAS/BLS) 15/6. Lijst van te nemen maatregelen in geval van een calamiteit (900724).

KL-order (BLS) 53/86. Regeling gedragswetenschappelijk onderzoek in de KL (900724).

KL-order (DEBKL) 21.2/33. KL publicaties t.b.v. KLu (900724).

KL-order (CLAS/BLS) 04.2/27. Hoogste bedragen voor: A Onderdeelondersteuningsfonds, B Schoonmaakartikelen (900814).

KL-med. (BLS) 85.1. Berichten die op civiele adressen moeten worden afgeleverd (901001).

KL-med. (CLAS/BLS) 85.2. Facsimileberichten (901001).

KL-order (DEBKL) 04.8/15. Procedure rapporten accountantsdienst (901001).

KL-order (DEBKL) 55.3/2. Informatieverstrekking aan de algemene rekenka-

mer (901001).

KL-order (LAS) 78.554. Brevetten voor militaire parachutisten (901001).

KL-order (DEBKL) XX.X/1. KL-orders en KL-mededelingen (901001).

KL-order (CLAS) 45/1. Het beheersen van het energieverbruik (910123).

Mededelingen van het Commando Opleidingen Koninklijke landmacht

Verschenen en opgenomen in VS 2-2506, index van voor de KL van kracht zijnde boekwerken.

KL-order (DPKL) 51.2/200. Opkomstdata, bevorderingsdata alsmede data groot verlof en klein verlof in afwachting van groot verlof voor dienstplichtigen der Koninklijke landmacht (910123).

De aandacht wordt erop gevestigd, dat de officieren, die maandelijks van Rijkswege de „Militaire Spectator” ontvangen, bij wijziging van hun adres, dit dienen bekend te maken aan de administratie van de eenheid waarbij zij in onderhoud zijn.

Einde van de Officiële mededelingen van de Koninklijke landmacht en Koninklijke luchtmacht

KONINKLIJKE VERENIGING TER BEOEFENING VAN DE KRIJGS WETENSCHAP

Op maandag 10 januari a.s. houdt de vereniging voor leden en overige geïnteresseerden een bijeenkomst in de Ronde zaal van het Defensievoortlichtingscentrum, Kalvermarkt 38, Den Haag, waar Z. Exc. drs. R.H. Serry, Nederlands ambassadeur bij de Republiek Oekraïne, zal spreken over

Ontwikkelingen in de Republiek Oekraïne

Zaal open 19.00 uur, aanvang 19.30 uur, einde 21.30 uur.
Verzoeken aan te melden tijdens werkuren: (015) 15 27 00.

KL-order (Ministeriële regeling) 86/14. Telecommunicatie-aangelegenheden Koninklijke landmacht; niet van toepassing in tijd van oorlog.

Nieuwe publicaties

IK 5-135. Fascines (groot).

IK 5-195. Infanterie pionier luchtmobiel.

VS 5-145. Mijnenlegpeloton.

VS 5-192. Geniegroep luchtmobiel.

VS 6-252, 4e druk. Bediening enkele stuk 155 mm, mech, M 109 A2/90.

Mededelingen van het Commando Verbindingen Koninklijke landmacht

IK 11-1. Elektronische bescherming (2e dr.) Gewijzigde inzichten en naamgeving op eov-gebied (MC 64, NATO EW Policy) hebben een nieuwe opzet van IK 11-1 noodzakelijk gemaakt.

VS 11-55. Handleiding voor abonnees van het Legerkorpsrayonverbindingssysteem (2e dr.). Ten behoeve van de beproeving, de opleiding en tot ontwikkeling tot een definitief voorschrift is in 1988 de voorlopige richtlijn VR 11-55 uitgegeven. In VS 11-55 zijn de commentaren op VR 11-55 verwerkt die bij beproevingen naar voren zijn gekomen. Ook is het commentaar op de VR van de gebruikers tijdens oefeningen geëvalueerd en verwerkt. VS 11-55, 2e dr., is vastgesteld door LAS/SSOV, d.d. 17 april 1991, nr SSOV/3253. Hiermee vervalt de 1e druk, uitgegeven als VR 11-55.

De positie van Rusland

De Koude Oorlog is over, de Sovjet-Unie bestaat niet meer en de dreiging, die meer dan vier decennia de besluitvorming over de defensie bepaalde, is verdwenen. Aldus de openingsregels van de *Bottom-up Review* van Les Aspin, die begin september 1993 werd gepubliceerd. Ook in de Nederlandse Prioriteitennota, de Belgische *Beleidsbrief* van het ministerie van landsverdediging van juli 1992 en de Britse *Defence Estimates 1993* – om enkele voorbeelden te noemen – komt men soortgelijke uitspraken tegen. Op grond van deze visie zijn veel Europese landen overgegaan tot een sterke vermindering van de omvang der strijdkrachten. Die verminderingen zullen tot gevolg hebben dat het aantal zware wapens uiteindelijk aanzienlijk lager komt te liggen dan in het CSE-verdrag van 19 november 1990 is overeengekomen. Was voor Nederland het CSE-plafond voor tanks gesteld op 743 stuks en voor gevechtsvliegtuigen op 230 (te bereiken in 1996), in de huidige plannen zijn die aantallen (voor het jaar 2006) 330 resp. 122 stuks.

Deze betrekkelijk optimistische visie van de Westerse landen wordt niet geheel gedeeld door landen die meer in de nabijheid van de Russische Federatie zijn gelegen. Zo stelde A.Z. Kaminski, vertegenwoordiger van het Poolse ministerie van defensie, tijdens een con-

gres in april 1993 te Washington, dat de onzekerheden over de politieke situatie in Rusland en de onduidelijkheden over de Russische buitenlandse politiek een vermindering van de strijdkrachten, zoals die nu in de Westerse landen plaatsvindt, niet rechtvaardigen. Met name signaleerde hij een stroming in Rusland, die zich niet wil neerleggen bij het verlies van de Oekraïne en Wit-Rusland. In de gecombineerde uitgave van *Magyar Honvéd* en de *Bulgarian Military Review* van augustus 1993 is door László Tolnai een soortgelijke veronderstelling geuit. En volgens *The Finnish Defence Review 1993* zijn ook de Finnen niet bijster gelukkig met de concentratie van Russische strijdkrachten in het gebied rond St. Petersburg. Nu deze visies van West- en Centraaleuropese landen zo uiteenlopen, wordt het zo langzamerhand interessant te vernemen hoe de Russen zelf erover denken.

Reeds eerder werd in een boekbespreking de visie van Alexander Solzjenitsyn naar voren gebracht (*MS* 162(1993)(3)139). Deze stelde o.m. dat Wit-Rusland, de Oekraïne en de Russische Federatie bij elkaar horen. De scheiding, zoals die nu een feit is, acht hij minder gewenst. Daarentegen heeft hij aanzienlijk minder problemen met de afscheiding van landen met voornamelijk niet-Russische volken, zoals de Baltische republieken, de landen in de Kaukasus en de republieken in Centraal-Azië.

Belangrijk in dit kader is een artikel van de minister van buitenlandse zaken van de Russische Federatie Andrei Kozyrew in de *New York Times* van 10 oktober 1993. Daarin besteedt hij aandacht aan de positie van Rusland en de belangen van zijn land. Hij stelt als uitgangspunt, dat zijn land een grote mogendheid is met een grote geschiedenis, een groot territorium en in het bezit van veel grondstoffen. Het is echter wel een land, dat nog op zoek is naar een nieuwe identiteit. Hij acht het echter een misvatting te veronderstellen dat Rusland, vanwege de financiële en economische problemen, is vervallen tot de status van Derde-Wereldland.

De ontwikkeling van een democratisch Rusland zal leiden tot een nauwere samenwerking met de Verenigde Staten en het Westen. Maar – zo stelt hij – het houdt niet automatisch in dat de wederzijdse belangen samenvallen. Rusland heeft speciale belangen en zal deze ook in de toekomst hebben. Deze kunnen verschillen van de Westerse belangen en soms duidelijk tegengesteld zijn. Als concrete doelen noemt hij o.m.

de speciale verantwoordelijkheid van Rusland voor de Euraziatische geopolitieke ruimte, de bescherming van de legitieme rechten van Russische minderheden in de vroegere Sovjet-republieken, de economische integratie van de (ze) republieken en vrede brengende (*peacemaking*-)activiteiten in gebieden, die destijds deel uitmaakten van de Sovjet-Unie. Rusland moet, zo stelt hij, niet de zieke man van Eurazië worden, maar een dynamische partner.

Uit het hiervoor vermelde artikel van Kozyrew blijkt duidelijk dat deze Rusland als een grote mogendheid ziet; echter niet meer met wereldwijde ambities, zoals de communistische Sovjet-Unie, maar wel met grote – zo niet overheersende – invloed in een grote regio.

De opmerking over de Russische minderheden heeft betrekking op alle andere voormalige Sovjet-republieken. De omvang van die minderheden varieert van 3% (Armenië), 8% in Litouwen tot circa 40% (Kazakstan). Aannemende dat de Russische Federatie de interne eenheid zal weten te herstellen, kan worden gesteld dat de andere voormalige Sovjet-republieken in feite op een glacijs liggen en rekening moeten houden met sterke bemoeienis en beïnvloeding van de kant van hun grote buur.

Indien – zoals o.a. Solzjenitsyn hoopt – de Kleinrussen (Oekraïners) en de Witrusen weer deel uitmaken van Rusland, dan is daardoor voor de ten westen ervan gelegen landen de buffer verdwenen en zullen ook zij rekening moeten houden met een grotere Russische belangstelling en eventueel pogingen om invloed uit te oefenen. Dit is een mogelijkheid, die met name door de eerdergenoemde Kaminski en Tolnai wordt onderkend. Het verwijt van een te snelle vermindering van de omvang van de strijdkrachten in het Westen is, gegeven deze veronderstelling, niet geheel onbegrijpelijk. De belangstelling van die landen voor het NAVO-lidmaatschap is daarom ook goed te verklaren. Ook al stelt Kozyrew dat Rusland zijn doelen met

niet-militairen middelen zal nastreven, de omvang van dat land, van zijn strijdkrachten en het beschikbaar hebben van nucleaire middelen, bieden de mogelijkheid zo nodig met intimidatie een belangrijk deel van de gestelde doelen kan worden bereikt.

Indien het Russische standpunt geen wijzigingen ondergaat, dan lijkt het aannemelijk dat ondanks een eventuele stabilisatie in Rusland, de wereld eromheen nog lange tijd onrustig zal blijven. Aan het begrip *peacemaking* kan daarbij een ruime uitleg worden gegeven. Het is overigens te hopen dat de redelijkheid het zal winnen, maar men mag niet uitsluitend daarvan uitgaan. In dit kader zal het Westen de vraag moeten beantwoorden, in hoeverre van een nauwe betrokkenheid sprake moet zijn, dan wel of het wenselijk is enige afstandelijkheid te handhaven. Bij de standpuntbepaling hierover dient men zich te realiseren, dat grote(re) mogendheden t.a.v. gebieden, die zij tot hun invloedssfeer rekenen, een grotere vrijheid van handelen menen te hebben. Zowel de grote Europese landen als de Verenigde Staten hebben zich in het verleden regelmatig dit recht aangemeten. Uitgaande van deze benadering zal dan moeten worden bepaald, t.a.v. welke staten eventueel een Russische beïnvloeding kan worden geaccepteerd en waar de grens ligt. Ligt die bij de oostgrens van de Baltische staten, Witrusland en de Oekraïne, bij de westgrens van deze landen of nog verder westelijk? Beantwoording van deze vraag zal mede van invloed kunnen zijn op de toekomstige omvang van de NAVO.

Alhoewel een uitgebreide discussie hierover op dit moment mogelijk niet opportuun is kan het reeds nu erover nadenken en eventueel anticiperen mogelijke verrassingen helpen voorkomen. Wel is duidelijk, dat de bewindslieden in Rusland zelf het vaste voornemen hebben het land weer een zodanige positie te doen innemen, dat het een machtsfactor van betekenis blijft. Daarmee rekening houden kan geen kwaad.



F.H. Meulman

luitenant-kolonel van de Koninklijke luchtmacht

De aard van crises en conflicten

De rol van air-power in een verander(en)de wereld

Anno 1993 wordt de veiligheidssituatie in de ons omringende wereld als volgt gekenmerkt: relatieve stabiliteit is gewijzigd in instabiliteit, multipolariteit is in de plaats getreden van een bipolaire verhouding tussen twee grootmachten, en zekerheid is veranderd in onzekerheid. Politieke, sociaal-economische en cultureel-religieuze factoren bepalen in steeds sterkere mate de (inter)nationale veiligheidssituatie en structuren. Voorts vormen factoren als het opkomend nationalisme, de moeizame ontwikkeling naar een volledig democratisch bestel en een op Westerse leest geschoeide markteconomie in de Midden- en Oosteuropese landen een bron van voortdurende zorg.

De veranderingen in de internationale veiligheidssituatie hebben de perceptie t.a.v. omvang en inzet van de krijgsmacht doen veranderen. Concreet heeft dat geleid tot herstructurering en verkleining van de krijgsmacht en tot een nadrukkelijke oriëntatie op optreden in het kader van crisisbeheersing. Daarbij heeft op basis van het zg. voortschrijdende inzicht in de afgelopen periode de mening postgevat dat crisisbeheersing buiten het NAVO-verdragsgebied de meest waarschijnlijke aanleiding is geworden voor de inzet van de krijgsmacht in het algemeen en *air-power*¹ in het bijzonder. De grote uitdaging is dan ook vast te stellen welke de consequenties zijn van deze crisisbeheersingsoriëntatie en dan met name op het gebied van *peacekeeping* en *peace-enforcement*.

Typen van conflicten

In dit artikel richt ik mij op de NAVO-verdragsorganisatie en de rol van air-power in een veranderde wereld. Daarbij wordt uitgegaan van drie premisen. De eerste is dat de strategische oriëntatie van

¹ Definitie van air-power in „enge” zin: *Air-power is the ability to use platforms operating in or passing through the air (aerospace) environment for military purposes.*

Der erste, der großartigste, der entschiedenste Akt des Urteils nun, welchen der Staatsmann und Feldherr ausübt, ist der daß er den Krieg welchen er unternimmt, in dieser Beziehung richtig erkenne, ihn nicht für etwas nehme oder zu etwas machen wolle, was er der Natur der Verhältnisse nach nicht sein kann. Dies ist also die erste, umfassendste aller strategischen Fragen.

(CARL VON CLAUSEWITZ, Buch I, Kap. 1)

de NAVO zich steeds nadrukkelijker richt op crisisbeheersing; de tweede dat crisisbeheersing zowel operaties kan betreffen in als buiten het NAVO-verdragsgebied; de derde is dat crisis en conflicten zich naar hun aard onderscheiden. Dit onderscheid spitst zich dan toe op een driedeling in nucleaire, conventionele interstatelijke en niet-conventionele intra-statelijke crises en conflicten. Niet-conventionele conflicten worden op hun beurt weer onderverdeeld naar situaties met, en zonder toepassing van geweld.

De drie typen conflicten kunnen als volgt worden gekenmerkt.

a. Nucleaire conflicten

Hierbij worden (thermo)nucleaire massavernietigingswapens ingezet. Zij vormen een geëscaleerd interstatelijk conventioneel conflict.

b. Conventionele interstatelijke conflicten

1. Er is een duidelijke schending van de internationale rechtsorde.
2. Er is een duidelijke agressor en er zijn één of meer duidelijke slachtoffers aan te wijzen.
3. De strijdende partijen in het conflict treden op met reguliere strijdkrachten, die onder centraal gezag staan en die zich aan het oorlogsrecht houden. Er is sprake van een zichtbare, open manier van optreden volgens vaste operatielijnen.
4. Het conflict gaat om concrete kwesties, zoals invloed, grondgebied, grondstoffen enz. waardoor rationale oplossingen uiteindelijk mogelijk zijn.

c. Niet-conventionele intra-staatelijke conflicten

Deze hebben de volgende kenmerken.

1. Hierbij is sprake van schending van de internationale rechtsorde. Veelal gaat het daarbij om schending van door de statengemeenschap aanvaarde normen en waarden, zoals mensenrechten.
2. Er is (zijn) niet altijd (een) duidelijk aanwijsbare agressor(s).
3. Veelal is er geen sprake van reguliere strijdkrachten en staan ze niet onder centraal gezag. De strijdende partijen treden frequent op volgens hun eigen regels. Er is vaak sprake van een niet openlijke, beweeglijke en verrassende wijze van optreden. Het optreden van de conflicterende partijen richt zich nadrukkelijk op het zaaien van verwarring en het ontwrichten van het dagelijkse maatschappelijke leven. Na het toebrengen van schade zal de groep of eenheid (die qua grootte niet is gedefinieerd) zich doorgaans naar een onbekende positie terugtrekken om vervolgens weer onverwacht en op een onbekende plaats te kunnen toeslaan (guerrilla- of guerrilla-achtig optreden).
4. Het conflict wordt veelal gevoed door religieus fundamentalisme, etnisch nationalisme en cultuurtegenstellingen, wat een rationele conflictoplossing bemoeilijkt.
5. De partijen zijn bereid afspraken te schenden, grote verliezen te incasseren en de strijd lang vol te houden.
6. Economische dwangmaatregelen zijn onvoldoende om de partijen te laten inbinden.

Allereerst wordt in dit artikel ingegaan op theorievorming, en vervolgens op de rol van air-power in met name niet-conventionele crises en conflicten.

Theorievorming

Conflicten en crises doen zich voor in een veelheid van verschijningsvormen. Meestal wordt dat gevisualiseerd in de vorm van een zg. conflictpectrum. Een mogelijke indeling van conflicten is die waarbij ze naar hun aard (van oorsprong en optreden) worden ingedeeld, zoals aangegeven in de inleiding.

Onder de aard van het conflict worden de specifieke omstandigheden verstaan die het conflict typeren. Behalve aan de veelal etnische en/of religieuze grondslagen en verschillen moet dan met name worden gedacht aan aspecten als klimatologische

en geografische omstandigheden, en de sociaal-politieke, economische, culturele en militaire achtergronden van de bij het conflict betrokken partijen. Een ander aspect dat in belangrijke mate de aard van het conflict bepaalt is de wijze waarop de bij het conflict betrokken partijen zich in hun optreden manifesteren. De vraag daarbij is of dit conventioneel dan wel niet-conventioneel van aard is. Over de vraag of een conflict nucleair van aard is kan geen misverstand bestaan. Het vorenstaande kan schematisch als volgt worden weergegeven.

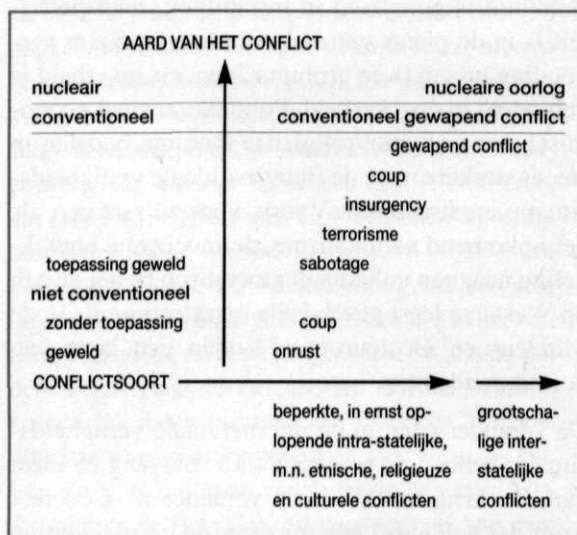

De waarschijnlijkheid waarmee conflicten zich voordoen is in het lagere gedeelte van het conflictpectrum veel groter dan in het hogere deel. Onderbouwing van deze stelling wordt gevonden in het feit dat sinds de Korea-oorlog ongeveer 85% van de crises en conflicten zich als niet-conventioneel intra-staatelijk conflict heeft gemanifesteerd.²

Bij de beschouwing van het conflictpectrum moet rekening worden gehouden met het gegeven dat de doelstellingen van de bij het conflict betrokken partijen een beperkt resp. een totaal karakter kunnen dragen en dat de doelstellingen in de tijd kunnen variëren. Het schema geeft geen inzicht in de intensiteit van het conflict. De intensiteit is afhankelijk van het perspectief van de conflicterende partijen.

² R. Paschall stelt in zijn boek *LIC 2010, special operations and unconventional warfare in the next century* (Brassey's, New York, 1990) op blz. 17 dat in de late 19e eeuw 65% van alle oorlogen als *low-intensity-conflict* kon worden aangemerkt. In de jaren '70 van deze eeuw was dat opgelopen tot 80% en in de jaren '80 zelfs tot 90%. Onder *low-intensity-conflict* verstaat schr.: *Armed conflict for political purposes short of combat between regularly organized forces* (blz. 7).

Bovendien kan de intensiteit van het conflict in de tijd variëren. Bij verandering van de soort van conflict hoeft verder niet per se sprake te zijn van een oplopende intensiteit in het optreden van de partijen. Om een juist beeld te krijgen moet een conflict worden beschouwd vanuit het gedifferentieerde perspectief van de erbij betrokken partijen. Ten slotte wordt opgemerkt dat de aard van het conflict in de tijd kan variëren. Zo vochten de Noordvietnamezen in de tweede Indochinese oorlog (1961-1975) over het algemeen een niet-conventioneel conflict. Pas toen zij zich sterk genoeg achtten om de tegenstander openlijk (conventioneel) tegemoet te treden, veranderde de aard van het optreden.

Gegeven het feit dat het merendeel van de hedendaagse en naar verwachting toekomstige conflicten en crises van niet-conventionele aard zal zijn, is het noodzakelijk dat de krijgsmacht in haar planning en voorbereiding meer rekening houdt met deze verschijningsvormen. Het is een niet-conventioneel conflict als in Joegoslavië, dat ons met de neus op de feiten drukt van de bijna-impotentie van het VN-optreden. Impotent vanwege de onderliggende besluitvorming, onbekendheid met de soort van conflict en de wijze van optreden van de betrokken partijen.

Ter voorbereiding op inzet en optreden in toekomstige niet-conventionele conflicten lijken de volgende vragen opportuun. In hoeverre zijn wij bekend met conflicten in het lagere gedeelte van het conflictspectrum? In hoeverre is er sprake van voorbereiding op het optreden in dergelijke omstandigheden? Daarbij spelen met name de aspecten doctrine, opleiding, training, procedures en middelen een rol. Bij conflicten die zich naar hun aard op conventioneel niveau manifesteren kunnen overeenkomstige vragen worden gesteld. Air-power heeft zich in de afgelopen decennia echter met name voorbereid op inzet in conventionele situaties. Het voorbereid zijn op een grootschalig conventioneel conflict betekent evenwel geen garantie voor een succesvol optreden in een conflict, dat zich naar zijn aard van het conventionele onderscheidt. Een nadere oriëntatie op het niet-conventionele niveau is dan ook noodzakelijk.

Analyse van de situatie

Het crisisbeheersingsspectrum wordt onderver-

deeld naar operaties behorende tot peacekeeping en tot peace-enforcement. Waarneming en controle behoren tot de peacekeepingoperaties. Presentie, embargo, blokkade, indamming, incidentele dwangmaatregel en interventie behoren tot de peace-enforcementoperaties. In de gevallen dat een verzoek aan de NAVO, en daarmee indirect aan de Nederlandse regering, wordt gericht om aan een crisisbeheersingsoperatie deel te nemen is het noodzakelijk primair duidelijkheid te krijgen over de volgende vijf hoofdaspecten. 1. Wat is of zijn de *politiek-strategische doelstelling(en)* die met het crisisbeheersingsoptreden moet worden gerealiseerd? 2. Wat is de *aard* van de crisis/het conflict? 3. Wat is of zijn de *militair-strategische doelstelling(en)*? 4. Welke zijn de *centers of gravity* van de bij het conflict betrokken partijen? 5. Met welke *intensiteit* zal worden opgetreden? Door in het besluitvormingsproces invulling te geven aan deze hoofdaandachtspunten vindt zoveel mogelijk afstemming plaats tussen de politieke wenselijkheid en de militaire mogelijkheden van het gewenste optreden. Alleen op die manier kan inzicht worden verkregen in de mogelijkheden en beperkingen van de in te zetten air-power.

Vaak zal echter (uit politiek of ander oogpunt) het antwoord op een deel van de vragen achterwege blijven. Toch is het dan noodzakelijk zo concreet mogelijk te bezien wat de aard is van het conflict, welke factoren de inzet van met name luchtstrijdkrachten bepalen en beïnvloeden, en hoe de gevraagde crisisbeheersingsoperaties dan moeten en kunnen worden uitgevoerd.

Is er sprake van een conventioneel conflict dan zal air-power, slechts gehinderd door technische limieten, in principe voor alle taken kunnen worden ingezet. Is er sprake van een niet-conventioneel conflict dan moet rekening worden gehouden met situationele beperkingen bij de inzet van luchtstrijdkrachten. Een grondige analyse van de situatie moet inzicht in die beperkingen verschaffen. Om aan te geven wat mogelijke consequenties zijn van een onjuiste of onvolledige inschatting van de omstandigheden van het conflict, hier een voorbeeld ter verduidelijking.

Het feit dat air-power in de Vietnam-oorlog geen continue doorslaggevende rol heeft kunnen spelen is niet alleen terug te voeren op zg. politieke en militaire beperkingen. De belangrijkste beperking was juist gelegen in het feit dat gedurende de groot-

ste periode van het conflict air-power door de specifieke omstandigheden niet in staat was haar rol te vervullen. De oorzaak hiervan was de niet-conventionele aard van het optreden van de Vietcong en het Noordvietnamese leger. De behoefte aan voorradings was dermate gering dat van een reguliere aanvoer, en daarmee van een effectieve interdictiecampagne, geen sprake kon zijn. Operatie ROLLING THUNDER, die wel eens wordt beschouwd als de langste interdictiecampagne uit de geschiedenis van air-power (1965-1968) kan dan ook niet als een succesvolle campagne worden bestempeld. Interdictie en strategische bombardementen zijn slechts mogelijk als er ook interdictie mogelijk is en er sprake is van een (militair) geïndustrialiseerde maatschappij. Zo ook zal bv. *counter-air*-optreden slechts zin hebben indien er een tegenstander is die beschikt over eigen air-power die kan worden aangepakt.

Air-power ten tijde van de Vietnam-oorlog kon slechts haar volledige takenpakket naar tevredenheid en met enig succes toepassen, nadat de Vietcong en de Noordvietnamezen conventioneel gingen optreden: Tet-offensief (1968) en het Paas-offensief in maart 1972.

Toepassing

Hoe vindt nu de vertaling plaats van theorie naar toepassing ofwel de concretisering van het theoretische kader? In feite is er sprake van een besluitvormingsproces dat ertoe moet leiden dat air-power naar de aard van de omstandigheden op de effectiefste en doelmatigste wijze wordt ingezet ter realisatie van de doelstellingen. Het gaat dus erom zicht te krijgen op die specifieke omstandigheden. Alleen dan is het mogelijk de rol van air-power te beschouwen in haar mogelijk- en onmogelijkheden. Daartoe moet een analyseproces worden gestart dat al die aspecten analyseert en inzicht biedt in de factoren die de inzet van air-power kunnen beïnvloeden. Dat betreft dan o.m. de te realiseren doelstellingen, gegevens over de conflicterende partijen en hun manier van optreden (niet-conventioneel of conventioneel), geografische en klimatologische omstandigheden, maar ook gegevens over de *centers of gravity*.³ Juist dié moeten zorgvuldig worden vastgesteld.

Bij de beschouwing van deze factoren speelt aller-

eerst de vraag: is er sprake van peacekeeping of van peace-enforcement?

Indien het antwoord luidt: peacekeeping, dan is er in principe slechts sprake van twee mogelijke crisisbeheersingsoperaties nl. waarneming en/of controle. In deze situaties wordt air-power in principe binnen het territorium van de conflicterende partijen ingezet. De taken zullen zich daarbij in essentie richten op ondersteunende en niet op gevechtsoperaties. Naar verwachting zijn de volgende air-powertaken opportuun: *luchttransport, surveillance en verkenning* en *air-policing*. De aard van de omstandigheden zal bij de uitvoering van die taken slechts beperkt zijn invloed doen gelden. Beperkend zijn dan met name de klimatologische en infrastructurale omstandigheden.

Is er sprake van peace-enforcement dan kan onderscheid worden gemaakt naar optreden op het gebied van de tegenpartij, en optreden erbuiten. Vindt inzet buiten het territorium plaats dan wordt air-power operationeel niet direct beïnvloed door de aard van het conflict. Hiervan is sprake bij de volgende crisisbeheersingsoperaties: presentie, embargo, blokkade en indamming. Pas indien air-power wordt ingezet op het gebied van de tegenpartij dan zal de aard van het conflict in meer of mindere mate van invloed zijn op haar inzetmogelijkheden. Hiervan is sprake bij een zg. incidentele dwangmaatregel en bij interventie. Indien het optreden zich richt op de incidentele dwangmaatregel dan is er sprake van een in duur en omvang beperkte militaire actie tegen doelen op het grondgebied van de conflicterende partijen.⁴ Interventie op haar beurt betreft alle overige operaties op het territorium van de strijdende partijen. In dit geval zal van een structurelere inzet van air-power sprake zijn dan in het geval van de incidentele dwangmaatregel.

Nadat duidelijkheid is verkregen over de aard en

³ Clausewitz omschrijft de *centers of gravity* of *Schwerpunkte* als volgt: *Es kommt darauf an, die vorherrschenden Verhältnisse beider Staaten im Auge zu haben. Aus ihnen wird sich ein gewisser Schwerpunkt, ein Zentrum der Kraft und Bewegung bilden, von welchem das Ganze abhängt, und auf diesen Schwerpunkt muß der gesamte Stoß aller Kräfte gerichtet sein. (...) Das Kleine hängt stets vom Großen ab, das Unwichtige von dem Wichtigen, das Zufällige von dem Wesentlichen. Dies muß unseren Blick leiten.* (Vom Kriege, 19e dr. (jub.-uitg.), Ferd. Dümmler, Bonn (1980)976).

⁴ Een voorbeeld van een incidentele dwangmaatregel is de Amerikaanse luchtactie tegen Libië op 15 april 1986 (codenaam *Eldorado Canyon*). Daarbij vielen vliegtuigen van USAF en US Navy doelen in Libië aan.

specifieke omstandigheden in het gebied waar de peace-enforcementoperaties moeten worden uitgevoerd is dan de vraag: wat kan er nu met air-power worden gedaan onder die specifieke omstandigheden en in het licht van het gestelde mandaat?⁵ Het zijn in het algemeen conflicten als: *onrust, sabotage, terrorisme, insurgency, coup* en *gewapend conflict*, die de aard en specifieke omstandigheden vormen waaronder peace-enforcement-operaties worden uitgevoerd. Bij de eerste vijf conflictsoorten zal van een directe toepassing van vuurkracht veelal geen of slechts beperkt sprake zijn. De rol van air-power zal minder van een directe operationele slagkracht getuigen en meer van een ondersteunend takenpakket. Het gaat dan o.m. om de taken: *transport, psychologische oorlogvoering, surveillance en verkenning, air policing, close air support, en interdictie*.

De geschiedenis laat een aantal voorbeelden zien van de toepassing van de rol van air-power in deze taken. Zo o.a. de Britse *air-control*-ervaringen met name in Irak in de jaren '20 van deze eeuw, de Chindit-operatie in Burma, de ondersteuning van de Maquis in Frankrijk, de partizanen in Joegoslavië in de Tweede Wereldoorlog, en ten slotte de oorlog in Algerije in de jaren '60.

Nadere beschouwing van dit optreden in niet-conventionele omstandigheden laat zien dat air-power een wezenlijke rol kan spelen. Ten aanzien van transport richt de taak zich dan met name op het afwerpen van troepen en speciale agenten, bevoorraden van troepen en het vervoeren van zieken en gewonden. Psychologische oorlogvoering, zowel door gebruik van geluid als van geschriften, is goed bruikbaar. Verkenning is van eminent belang. De belangrijkste missies zijn *photo-mapping* en foto-visuele verkenning van de opstellingen en bewegingen van de partijen. *Close-air support* kan worden uitgevoerd ter ondersteuning van acties op de grond, zoals afgrendelingsoperaties. Het probleem is veelal dat de conflicterende partijen zich ophouden in gebieden waar ook de burgerbevolking verblijft. Effectieve *close air support* is mogelijk, indien kan worden beschikt over gedetailleerde,

⁵ Het antwoord hierop zal een keuzesituatie creëren die het wellicht noodzakelijk maakt t.a.v. de inzet van luchtmachtkrachten anders te adviseren. Daarmee wordt ook op de juiste wijze invulling gegeven aan het aspect *joint* optreden. *Joint* betekent niet een 1/3-1/3-1/3-verdeling bij mogelijk optreden; het betekent dat het krijgsmachtdeel met dominantie optreedt dat het beste is voorbereid en met de grootste kans op succes in de crisisbeheersingssituatie kan worden ingezet.

near-real time informatie, het juiste wapenpakket en directe coördinatie tussen militaire en civiele instanties v.w.b. de planning van luchtoperaties en directe controle tijdens de uitvoering van de aanvallen. Interdictie is niet direct een taak die op grote schaal tijdens niet-conventionele conflicten wordt uitgevoerd. Offensieve counter air is niet een voor de hand liggende taak in de niet-conventionele conflicten, tenzij de bij het conflict betrokken partijen beide de beschikking hebben over air-power.

Bij een gewapend conflict zal interventie de mogelijkheid bieden een bredere scala van air-power-taken uit te voeren. Ook geldt weer dat die uitvoering slechts mogelijk is als de omstandigheden het toelaten. Het zijn met name de infrastructurele, geografische en klimatologische omstandigheden en de wijze van optreden van de strijdende partijen die de rol van air-power in een gewapend conflict kunnen beïnvloeden. Dat geldt dan met name voor taken als *strategisch bombardement, interdictie* en zg. *offensive air support*.

Is hiermee nu voldoende duidelijk welke de rol van air-power is in een veranderde wereld? Om concreet te zijn, de rol van air-power is die van een belangrijk instrument dat door zijn responsiviteit, flexibiliteit en mobiliteit in staat is snel in het gebied van het conflict aanwezig te zijn. In dat gebied zal de rol in sterke mate afhangen van de mogelijkheden voor een effectieve inzet. De mate waarin het takenpakket van air-power kan worden uitgevoerd is afhankelijk van de geschiktheid van dat wapenpakket in relatie tot het gestelde doel, de getraindheid van het personeel en de kwetsbaarheid van air-power zelf. De rol van air-power in niet-conventionele conflicten kan zowel getuigen van een directe toepassing van fire power als van een ondersteunende rol. In beide gevallen voorziet het uit te voeren takenpakket in een substantiële bijdrage aan de uitvoering van crisisbeheersingsoperaties.

Een van de belangrijkste voorwaarden voor succesvol optreden is dat wordt beschikt over de militaire middelen, die zijn afgestemd op de soort operatie die zich in het kader van crisisbeheersing zal voordoen. Bovendien moeten die middelen dan geschikt zijn voor inzet in conflicten die naar hun aard niet-conventioneel zijn. Als mogelijke air-power-middelen voor inzet in het niet-conventionele conflict komen in aanmerking: *fixed-wing-vliegtuigen*, bij voorkeur met een *short take off and landing-capacity*.

citeit (STOL); *helikopters*; *ultra-lights* en *Unmanned aerial vehicles* (UAV). Inzet van *ground based air defense* zal, afhankelijk van de soort crisisbeheersingsoperatie en de geldende omstandigheden, eveneens tot de mogelijkheden behoren. In dit kader kan worden gedacht aan *extended air defence* van een zg. cluster-area en/of de puntverdediging van vitale objecten (bv. de grondgebonden luchtverdediging ten behoeve van air-power op een zg. *Forward Operating Base* (FOB).

Het zullen echter niet altijd de *high tech, state of the art*-wapensystemen en -technologie zijn die als geschiktst uit de bus komen voor inzet in een niet-conventioneel conflict. De vraag is dan ook: welke zijn de consequenties voor air-power om in niet-conventionele conflicten haar taken zo optimaal mogelijk te kunnen uitvoeren? Een antwoord daarop vereist bezinning op een dergelijk conflict.

Wil air-power in de toekomst haar rol in een veranderde wereld blijven uitvoeren dan moet op basis van voornoemde bezinning en heroriëntatie, gerichte actie worden gevoerd.

Dat vraagt aandacht voor doelgerichte studie, het stellen van de juiste vragen en een kritische beschouwing van de bestaande middelen, opleiding, training, doctrines en procedures in het licht van niet-conventioneel optreden. Daar ligt dan ook op korte termijn de directe uitdaging voor doelgerichte inputs in het nationale en het NAVO-planningsproces. Het vraagt bovendien – en misschien is dat nog het belangrijkste – een verandering in mentaliteit t.o.v. het „oude” denken in conventionele termen. Alleen op die manier kan en zal air-power, juist in een veranderde wereld, een geloofwaardige rol spelen in het kader van het nationale en internationale veiligheidsbeleid.



Abonnementsprijs

Nadat de abonnementsprijs gedurende de afgelopen dertien jaren niet behoefde te worden verhoogd, ziet de uitgever zich thans genoodzaakt de prijs voor een jaar-abonnement met ingang van 1 januari 1994 te brengen op **f 40,-** (buitenland **f 50,-**). De losse-nummerprijs bedraagt thans **f 4,-**.

E. de Vries
kolonel-arts

Logistiek van de bloedvoorziening in historisch perspectief

De wens om bloed van de ene mens als therapeutikum aan de andere toe te dienen, bestond al in de oudheid. De weg naar een veilige en efficiënte bloedtransfusietechniek was lang en kende vele hindernissen. Met de ontdekking van de bloedsomloop (Harvey, 1616), de bloedgroepen (Landsteiner, 1900) en de toepassing van een geschikt ontstollingsmiddel (Hustinx e.a., 1914) was de weg vrijgemaakt voor het opzetten van een verantwoorde bloedlogistiek. Dat leidde tot de oprichting van de bloedtransfusiediensten in de jaren '20. De Spaanse Burgeroorlog (1936/39) betekende een doorbraak in de militaire toepassing van bewaard bloed. Op het slagveld werd vastgesteld dat verscheidene dagen bewaard bloed met succes kon worden toegediend aan zwaar gewonde militairen. Naar aanleiding van deze bevindingen werd ongeveer een half jaar voor het uitbreken van de Tweede Wereldoorlog in september 1939 in Engeland de Britse Militaire Bloedtransfusiedienst opgericht. In september 1939 werd in ons land de Militaire Bloedtransfusiedienst in het leven geroepen. In verband met de logistieke problemen voor de levering van bloed overzee heeft het voor de VS tot augustus 1944 geduurd alvorens de bloedvoorziening voor de overzeese troepen operationeel was. Dat kostte op het slagveld vele levens. Pas vier jaar na het einde van de oorlog werd er in de US Army een speciale militaire bloedtransfusiedienst opgericht. Desondanks waren de aanbevelingen, gedaan n.a.v. de *lessons learned* bij het uitbreken van de Korea-oorlog in juni 1950 nog steeds niet volledig verwezenlijkt. Vele mensenlevens, tijd en inspanning

hadden in die oorlog kunnen worden gespaard als de aanbevelingen waren opgevolgd. De voornaamste oorzaken voor het traag op gang komen van de bloedlogistiek waren de problemen op het gebied van materieel, de koeling en de houdbaarheid van het bloed en het luchttransport.

Alvorens in te gaan op de logistieke problemen van de bloedvoorziening eerst wat geschiedenis.

Vroege historie

Het gebruik van bloed om zijn therapeutische waarde gaat terug tot de oorsprong van de geneeskunst zelf. Volgens de oude Egyptische tempelop-schriften en volgens de overleveringen van Herophilus (375-280 v.C.) uit de Alexandrijnse school werden aan bloed magische krachten toegekend. Egyptische prinsessen namen een bloed-bad voor opwekking en herstel. Het bloed van verslagen, dappere tegenstanders werd gedronken om hun moed te verkrijgen. Plinius (23-79 v.C.) en Galenus (129-99 v.C.) beschreven het drinken van stromend bloed als middel tegen epilepsie. Gedurende vele eeuwen gold kinderbloed als een uitnemend middel tegen melaatsheid.

Paracelsus bereidde zijn wondergeneesmiddel *mumia* uit het bloed van een gezond persoon: het bloed werd in een uitgeblazen ei gebracht en drie weken lang bebroed; daarna werd het 24 uur in een oven geplaatst zodat het bloed als poeder uiteenviel. In de moderne tijd maakt men, experimenteel, een poeder van de erythrocyten door de cellen te vriesdrogen.

In 1492 werd aan de zieke paus Innocentius VIII het bloed van drie jongen mannen toegediend (zonder resultaat). Hóé de bloedtransfusie geschiedde, staat niet vermeld. Zowel de paus als de drie jongelingen bezweken aan de behandeling. Het vervangen van verloren gegaan bloed d.m.v. bloedtransfusie als therapie hangt nauw samen met de ontdek-

Nevenstaande bijdrage is het eerste van twee artikelen, geschreven door de commandant van de Militaire Bloedbank. In dit eerste stuk komt met name de logistiek van de bloedvoorziening tot 1940 aan de orde; in het tweede artikel zal de ontwikkeling in en sedert de Tweede Wereldoorlog worden behandeld.

king van de bloedsomloop. De eerste mededelingen hieromtrent vinden wij bij de Chinezen. Zij stelden zich de loop van het bloed in het menselijk en dierlijk lichaam voor als die van de voedende sappen in een boom, waarbij via de zij- en eindtakken elk deel wordt gedrenkt. Van een terugstromen van het bloed werd nergens gesproken, dus ook niet van een circulatie.

Hippocrates (460-375 v.C.), stichter van de leer van de humoraalpathologie, gaf de eerste anatomische beschrijving van het hart. Hij beschreef tevens de aortakleppen en diverse te herkennen vaten. De beweging van het bloed werd door hem vergeleken met die van eb en vloed. Aristoteles (384-322 v.C.) beschreef de loop van de aorta en de vena cava en hun oorsprong uit het hart. Het verschil tussen arteriën en venen werd het voor het eerst beschreven door Praxagoras (350 v.C.).

Herophiles legde het verband tussen het kloppen van de slagaderen met de systole en diastole van het hart. In de polskwaliteiten onderscheidde hij de regelmatigheid, gelijkheid van het ritme, de snelheid en de kracht. Nog heden ten dage worden deze parameters gehanteerd bij de beoordeling van de polskwaliteit: regulair/irregulair, euaal/ineuaal, polsfrequentie, week of goed gevuld.

Michel Servet beschreef in zijn *Christianismim restitutio* – welk boek hem door toedoen van Calvin op de brandstapel bracht – tussen allerlei theologische beschouwingen door de weg die het bloed aflegt van het rechter hartdeel naar de longen en van daar terug naar het linker hartdeel, m.a.w.: de kleine bloedsomloop. Caesalpino (1519-1603) te Pisa toonde aan dat het bloed zich in de slagaderen van het hart af beweegt en in de aderen ernaar toe. Hij gebruikte voor het eerst de term circulatie.

William Harvey (1578-1657) verenigde de ontdekkingen van zijn voorgangers met die van zijn eigen onderzoekingen in de ontleedkunde van het menselijk lichaam, en kwam in 1616 tot de conclusie van het bestaan van de bloedsomloop. De werking van het hart en de beweging van het bloed in de vaten werd door hem in geschrift wereldkundig gemaakt in 1628. Zijn revolutionaire ideeën werden weggehoond. Door intriges raakte zijn praktijk in Londen (Harvey was lijfarts des konings en hofarts) in korte tijd in verval.

Pas 30 jaar later, na de uitvinding van de microscoop door Anthonie van Leeuwenhoek, werd het microscopisch bewijs geleverd van de overgang

van de kleinste slagaderen in de kleinste aderen. Steven Blanckaert te Amsterdam spoot in 1676 zwart vocht in de slagaderen van een spier en zag dit vocht in de corresponderende aderen te voorschijn treden. Dit was dus een bewijs van de overgang van de slagaderen in de aderen en daarmee het bewijs van een gesloten kringloop van het bloed.

Bloedtransfusie in de 19e eeuw

De ontdekking en de bevestiging van het bestaan van de bloedsomloop opende de weg tot serieuze experimenten met infusies van, behalve dierlijk en menselijk bloed, verschillende stoffen in de bloedbaan, waaronder ook melk, bier en wijn.

De Londense obstetricus John Blundell komt de eer toe als eerste met succes bloedtransfusies met homoloog bloed op de mens te hebben toegepast. Op grond van transfusieproeven op dieren kwam hij tot de volgende conclusies.

- Toediening van gelijksoortig bloed (van dezelfde diersoort) kan verbloede dieren weer tot leven roepen.
- De benodigde hoeveelheid is kleiner dan het verloren gegane bloed.
- Vreemdsoortig bloed heeft meestal de dood tot gevolg, zeker als een bepaalde hoeveelheid is overschreden.
- Het bloed verliest niet zijn levensreddende eigenschappen bij gebruik van transfusieapparatuur.

In 1829 publiceerde hij de succesvolle transfusie van homoloog bloed van ene heer Davis aan zijn echtgenote na een uterusbloeding in het kraambed. Bij alle volgende pogingen van bloedtransfusies waren de mislukkingen te wijten aan het stollen van het bloed, aan immunologische reacties en aan technische problemen van de bloedtransfusie.

Bloedtransfusie na 1900

De belangrijkste problemen die dienden te worden opgelost om bloedtransfusie als een veilige en effectieve methode te kunnen toepassen, waren:

1. agglutinatie en hemolyse van incompatibel bloed;
2. de bloedstolling;
3. conservering van het bloed;
4. problemen van technische aard;
5. infecties.

1. Ontdekking van de ABO-bloedgroepen

Tegen het einde van de 19e eeuw werd door Ehrlich en Morgenroth het bestaan aangetoond van specifieke hemolysinen in normaal serum van dieren, gericht tegen de rode bloedlichaampjes van een andere diersoort. De hemolysinen beschadigen de membraan van de rode bloedcel, waarbij het hemoglobine uit de cel naar buiten treedt (hemolyse).

Op grond van dit verschijnsel ontdekte Karl Landsteiner in 1900 het bestaan van de ABO-bloedgroepen. Hij zag dat het serum van een gezond persoon de rode bloedcellen van een ander gezond persoon kon doen hemolysen of agglutineren (samenklonteren). In 1901 publiceerde hij een artikel waarin hij op het belang wees om bij bloedtransfusies rekening te houden met de verschillende bloedgroepen om mislukking te voorkomen. Het duurde echter nog verscheidene jaren voordat die wetenschap in praktijk werd gebracht.

Ottenberg was de eerste die in 1908 de bloedgroep van de donor en de ontvanger bepaalde en tevens kruisproeven verrichtte vóór de bloedtransfusie. Hiermee werd een belangrijke vermindering van transfusiereacties bij de patiënt teweeggebracht. De resusbloedgroepen, waaraan een deel van de transfusiereacties te wijten was, werden pas in 1940 door Landsteiner ontdekt.

2. Bloedstolling

Blundell onderkende het probleem van de bloedstolling en ontwikkelde verschillende technieken om het bloed zo snel mogelijk in de bloedbaan van de patiënt te transfunderen. Door middel van een spuit, voorzien van een tweewegkraan, injecteerde hij het bloed uit een vat van de donor rechtstreeks in de bloedbaan van de ontvanger. Freund demonstreerde dat de stolling kon worden uitgesteld door het bloed op te vangen in buizen die van binnen waren bestreken met vaseline of paraffine.

Met de suggestie van Braxton-Hicks in 1869 om bloed onstolbaar te maken met het niet-toxische natriumfosfaat, werd de eerste stap gezet op het onderzoeksterrein van de bloedpreservatie. Hij voerde met succes zes transfusies uit. Het zou echter nog een halve eeuw duren alvorens een goed ontstollingsmiddel werd gevonden.

In 1914 werd onafhankelijk van elkaar op vier verschillende plaatsen in de wereld het gebruik van natriumcitraat als ontstollingsmiddel gepropageerd. De Belg Albert Hustinx was waarschijnlijk de eerste die in maart 1914 citraat in een zout/glucose-oplossing als ontstollingsmiddel gebruikte. In november van datzelfde jaar paste Luis Agote in Buenos Aires een bloedtransfusie toe waarin hij alleen citraat gebruikte. Twee maanden later gaven Lewisohn en Weil in New York, onafhankelijk van elkaar, de belangrijkste stoot tot het gebruik van citraat als anticoagulans. Na uitgebreid onderzoek op honden naar de toxiciteit van citraat paste Lewisohn met succes citraat toe op menselijk bloed. Hij stelde de optimale dosis vast van citraat als ontstollingsmiddel. Richard Weil, die in 1908 Ottenberg op het belang van Landsteiners ontdekking wees, ontdekte dat met citraat onstolbaar gemaakt bloed verscheidene dagen gekoeld kon worden bewaard voordat het werd toegediend.

3. Conservering van bloed

Gebaseerd op de bevindingen van Lewisohn en Weil ontwikkelden Rous en Turner een oplossing van zout, glucose en citraat waarin bloed zowel onstolbaar werd en tevens verscheidene dagen gekoeld bewaard kon worden. Deze Rous-Turner-oplossing schiep de mogelijkheid aan het eind van de Eerste Wereldoorlog geconserveerd bloed op het slagveld toe te dienen. Het bloed was 10 tot 26 dagen oud. Captain Oswald Robertson van het Canadese leger introduceerde in november 1917 het gebruik van geconserveerd bloed op een verbandplaats van het Britse Derde Leger in Frankrijk. In maart 1918 werd het gebruik van citraat-bloed als officiële methode voor de behandeling van shock bij gewonden in het Britse en Amerikaanse leger ingevoerd. In 1943 introduceerden Loutil en Molison een nieuw bloedconserveringsmiddel, het *Acid-citrate-dextrose* (ACD). ACD was eenvoudig te produceren en te steriliseren. Door verlaging van de zuurgraad werd caramellisering van dextrose bij verhitting voorkomen. In de volgende jaren werd het conserveringsmiddel gemodificeerd en verbeterd, maar aan de essentiële bestanddelen werd slechts weinig veranderd. De houdbaarheid van bloed in ACD was 21 dagen. Met de nieuwe conserveringsmiddelen (CPD-A1, SAGM) is het bloed 35 dagen houdbaar. ▷

4. Technische problemen

Het vierde probleem dat nog moest worden opgelost was van technische aard. Het merendeel van de bloedtransfusies in de Eerste Wereldoorlog geschiedde volgens de directe methode van man tot man m.b.v. een bloedtransfusieapparaat. Dit was een moeilijke en tijdrovende techniek. Zij vergde speciaal opgeleid personeel en was ongeschikt voor massale toepassing op het slagveld. In de volgende jaren werden technieken ontwikkeld waarin het bloed eerst werd opgevangen in een glazen kolf, die een ontstollingsmiddel en een conserveringsmiddel bevatte en pas daarna werd toegediend (indirecte methode).

In 1939 werd in Nederland door prof. dr. J.G.G. Borst een transfusieapparaat ontworpen dat geschikt was voor het afnemen, bewaren, transporteren en transfunderen van bloed, de zg. „Borstkolf”. Deze werd tijdens de Tweede Wereldoorlog in Nederland zowel door de Militair Geneeskundige Dienst als in de civiele ziekenhuizen gebruikt.

Een belangrijke verbetering van de bloedtransfusietechniek was de komst van plastic transfusiematerialen. De eerste experimenten hiermee vonden plaats in 1949 door het Amerikaanse Rode Kruis en enkele ziekenhuis-bloedbanken. Het duurde echter nog tot het midden van de jaren '60 alvorens het gebruik van plastic transfusiematerialen algemeen ingang vond. Dat maakte de weg vrij voor het bereiden van bloedprodukten in een steriel, gesloten systeem. In augustus 1984 gingen het Centraal Laboratorium van de Bloedtransfusiedienst (CLB) van het Nederlandse Rode Kruis en de Militaire Bloedtransfusiedienst voor bloedafname definitief over van glazen vacuümflessen naar plastic zakken.

5. Infecties

Bloedtransfusie volgens de directe methode vormde een belangrijke bron van infectie voor de ont-

vanger en kon alleen goed worden uitgevoerd in een ziekenhuis. De bloedvaten van donor en ontvanger moesten eerst worden vrijgeprepareerd, waarna een metalen verbindingscanule werd ingebracht. Met de komst van een geschikt ontstollingsmiddel kon het bloed eerst in een kolf worden opgevangen en daarna worden toegediend. Het bloed werd van te voren eerst getest op infectieziekten zoals syfilis en malaria. Het infuusmateriaal kon na sterilisatie opnieuw worden gebruikt. De sterilisatietechnieken waren toentertijd nog niet optimaal en ook het glaswerk bevatte pyrogene (koortsverwekkende) stoffen, zodat een transfusie bijna altijd gepaard ging met koortsreacties. Met de nieuwe pyrogeenvrije materialen, sterilisatietechnieken en gesloten afnamesystemen behoren deze problemen tot het verleden.

Organisatie van de bloedtransfusiediensten

Na de successen in de Eerste Wereldoorlog werd het gebruik van citraat-bloed wereldwijd aanvaard als een waardevolle en praktische methode voor bloedtransfusie. De mogelijkheid bloed te bewaren onder (voor civiel en militair gebruik) gestandaardiseerde opslagcondities leidde in 1926 tot de oprichting van de eerste bloedtransfusiedienst in Londen. Daarna volgden andere grote steden zoals Moskou (1926), Rotterdam (1930) en Chicago (1937).

In de Spaanse Burgeroorlog (1936-1939) werden goede ervaringen opgedaan m.b.t. de conservering van bloed, gekoeld transport op ijs in koelwagens en de toediening aan gewonden op het slagveld. Naar aanleiding van deze bevindingen en i.v.m. de toenemende oorlogsdreiging werd in Engeland (voorjaar 1939) en in Nederland (september 1939) een Militaire Bloedtransfusiedienst opgericht.

In het tweede artikel zal worden ingegaan op de logistiek van de bloedvoorziening tijdens en na de Tweede Wereldoorlog.

Literatuur

1. H.R. Hefting – *De geschiedenis van de bloedtransfusie* (diss.). H.J. Paris, Amsterdam (1942).
2. D. Kendrick – *Blood program in World War II*. Of-

fic Surgeon General, Dept. Army, Washington/DC (1964).

3. J. Spaander – *Het ontstaan en de ontwikkeling van het bloedtransfusiewezen in Nederland*. Stg Rode Kruis Bloedbank, Nijmegen (1983).

J.P. Desbrest
capitaine de frégate

Frans defensiebeleid

Als defensieattaché voor Frankrijk heb ik gedurende de afgelopen drie jaar de mogelijkheid gekregen in Nederland begrip te kweken voor het Franse defensiebeleid. In dit artikel wil ik de kans benutten dit beleid nogmaals nader aan u, mijn Nederlandse collega's, duidelijk te maken.

Ik heb ervaren dat een buitenlandse plaatsing je uitdaagt de eigen opvattingen te verduidelijken, waarbij soms de eigen opvatting wordt uitgedaagd. Mijn Nederlandse vrienden en gesprekspartners hebben mij in dat opzicht goed geholpen. Ze hebben mij het vuur na aan de schenen gelegd. Ik ben hun er dankbaar voor!

Waarom gaat het?

Voor alle landen en met name de Europese landen, de VS en Canada, en dus ook voor Frankrijk, is er sprake van een nieuwe internationale omgeving, het verdwijnen van de grootste dreiging en een stijgende druk om de budgetten voor defensie te beperken. Voor Frankrijk is er echter een aanvullende reden om zijn defensiebeleid aan te passen. De vraag moet worden beantwoord of de conceptie van afschrikking, tot nu toe gebaseerd op nucleaire afschrikking als hoeksteen van het beleid, nog steeds geschikt is voor de toekomst. Vandaar dat een volledige herziening van het defensiebeleid voor de hand ligt en in Frankrijk nodig wordt geacht.

Om die reden heeft de Franse premier, M. Balladur,

Sedert december 1991 zijn in de Militaire Spectator met enige regelmaat artikelen verschenen over het veiligheidsbeleid van een aantal landen; doorgaans van de hand van een in het desbetreffende land geaccrediteerde Nederlandse militaire attaché. Voor een beschrijving van het veiligheidsbeleid van Frankrijk heeft de tot voor kort hier te lande aanwezige defensieattaché zich bereid verklaard de Franse visie weer te geven. De redactie is hem zeer erkentelijk voor dit (bovendien Nederlandstalige) artikel.

een commissie benoemd ten einde een advies op te stellen met betrekking tot de grote lijnen van een nieuw Frans defensiebeleid voor de toekomst. De regering is van plan in het voorjaar van 1994 een *Livre Blanc sur la Défense* te publiceren, alsmede op basis daarvan een *loi de programmation* (5-jaren-materieelverwervingsplan). Dit wordt nodig geacht aangezien het jongste *Livre Blanc sur la Défense* in 1972 werd gepubliceerd en thans nieuwe doelstellingen voor de strijdkrachten moeten worden vastgesteld. Belangrijke beleidsrichtingen zijn met name nodig voor *la dissuasion nucléaire*, *la sécurité en Europe* en crisisbeheersing.

La dissuasion nucléaire

Zeker is dat in het nieuwe Defensie-Witboek fundamentele strategische keuzen worden gemaakt op basis waarvan de voornaamste defensiedoeleinden zullen worden beschreven. Vastgesteld zal worden dat Frankrijk voor de eerste keer in zijn roerige geschiedenis niet direct militair wordt bedreigd, alhoewel Frankrijk wel zorgen heeft met betrekking tot de lokale conflicten in Europa. Frankrijk zal zijn defensiebeleid voor de komende jaren moeten baseren op de instabiliteit in Europa met de mogelijkheid van beperkte conflicten op basis van lokale tegenstellingen, maar ook op de blijvende aanwezigheid van een zeer omvangrijke nucleaire bewapening. Om die reden blijft het nodig – is het zelfs van levensbelang – een machtsevenwicht in Europa te handhaven, analoog aan het evenwicht tijdens de Koude Oorlog. Een dergelijk evenwicht moet berusten op zowel conventionele als op nucleaire slagkracht. Frankrijk acht dit nodig omdat de geallieerden en Frankrijk, mede als gevolg van het vertrek van een belangrijk deel van de Amerikaanse en Canadese troepen het arsenaal van de voormalige Sovjet-Unie niet kunnen evenaren. Om die reden blijft de conceptie van afschrikking nog steeds nodig.

Die afschrikking kan wel aan de nieuwe omstandigheden worden aangepast; rekening kan worden gehouden met de ontwapeningsresultaten en de afnemende dreiging, mede als gevolg van het uiteenvallen van de Sovjet-Unie. Thans is er al een aantal besluiten genomen met als resultaat een beperking van de budgetten bestemd voor nucleaire bewapening. Door deze besluiten:

- worden i.p.v. 6 nu 4 SSBN-onderzeeboten gehandhaafd;
- worden de *Plateau d'Albion*-raketten niet vervangen;
- wordt de ontwikkeling van een nieuwe SSBN-raket uitgesteld.

De verdediging van vitale Franse belangen blijft echter mede gebaseerd op de nucleaire afschrikking.

La sécurité en Europe

Frankrijk beschouwt de taak van afschrikking als per definitie nationaal. Ondanks het belang van de (nucleaire) afschrikking ter voorkoming van conflicten steunt Frankrijk ook het principe dat defensie boven het nationale niveau kan uitstijgen en dat in Europa puur nationale oplossingen irrationeel zijn. Een gezamenlijke identiteit in Europa moet ook op het gebied van defensie worden gerealiseerd. Dit niet alleen om de noodzakelijke kosten van materieelprogramma's te delen, maar ook om een gezamenlijk beleid vast te stellen en daarop de defensie-inspanning te baseren. Van belang zijn hierbij de onderscheidenlijke veiligheidsstructuren in Europa.

Frankrijk acht het van levensbelang dat – zolang Europa geen politieke eenheid is – Amerikaanse strijdkrachten aanwezig blijven in Europa; de banden tussen Europa en de VS moeten sterk blijven in beider belang. Alleen al om die reden acht Frankrijk de handhaving van de NAVO noodzakelijk. De belangrijkste doelstelling blijft daarbij de bescherming van alle leden tegen elke dreiging. Voor de toekomst is echter een aantal aspecten van belang. Duidelijk is dat de Amerikanen zich in belangrijke mate terugtrekken uit Europa en dat Washington de Europese landen nadrukkelijk verzoekt om *burden-sharing*. Dat verzoek is niet nieuw, maar in het verleden bleef het min of meer een concept; nu is het werkelijk nodig dat Europa zijn lasten meer zelf

gaat dragen, omdat zijn prioriteiten kunnen verschillen van de VS, zoals thans het geval is in Joegoslavië. Voorts kan voor de toekomst de vraag actueel zijn of Frankrijk moet terugkeren naar de geïntegreerde militaire structuur van de NAVO. Ik denk dat deze vraag niet actueel is; in de afgelopen jaren is immers uitsluitend gebruik gemaakt van ad-hocstructuren bij de inzet van troepen. Wel is het voor Frankrijk van belang invloed te hebben op en deel te nemen aan de strategische ontwikkelingen. Een aanpassing van zijn positie t.o.v. de politieke structuur, bv. analoog aan die van Spanje, ligt daarom voor de hand.

Terugkerend naar het onderwerp veiligheid in Europa acht Frankrijk het dus vooral nodig een eigen Europese identiteit voor de defensie op te bouwen. Daarvoor is de Frans-Duitse as van wezenlijk belang en heeft Frankrijk geijverd voor gezamenlijke eenheden met de Duitsers, thans het zogeheten „Eurocorps”. Maar ook voor andere vormen van samenwerking staat Frankrijk open en is het bereid tot samenwerking. Te zamen met Italië en Spanje is een *force aéromaritime* gerealiseerd en is er toenemende belangstelling voor bilaterale projecten met het Verenigd Koninkrijk vanuit het gegeven dat beide landen een uniforme aanpak van defensieaangelegenheden hebben. Frankrijk acht het essentieel de samenwerkingsvormen in Europa in de toekomst verder uit te breiden, waarbij ook uitwisseling van personeel wordt voorgestaan. Samengevat zijn dus de doelstellingen van het Franse defensiebeleid:

- het vestigen van een Europese identiteit op basis van de Politieke Unie van de twaalf op het gebied van veiligheid en defensie;
- het ontwikkelen van een Europese *pillar* binnen een vernieuwende NAVO.

Crisisbeheersing

Een overzicht over het Franse Defensiebeleid zou onvolledig zijn als het onderwerp crisisbeheersing niet zou worden besproken. Frankrijk is een van de eerste landen dat aan VN-operaties heeft deelgenomen en heeft daarbij een grote ervaring opgebouwd tijdens de veelvuldige inzet in Afrika. Frankrijk is zich ervan bewust dat in de huidige veiligheidssituatie crisisbeheersing een van de belangrijkste taken van de krijgsmacht zal worden. Deze nadruk op cri-

sisbeheersing roept een aantal vragen op, die moeten worden beantwoord; bijvoorbeeld welk niveau van samenwerking wil Frankrijk met zijn coalitiepartners in een bepaald conflict?; moet Frankrijk een *service national* handhaven zoals Nederland, een vrijwilligersleger oprichten? Een duidelijk antwoord op deze vragen, verwacht in het *Livre Blanc sur la Défense*, zal mede de omvang van de strijdkrachten bepalen.

Thans zijn maatregelen genomen op basis van de *lessons learned* uit het recente verleden om tekortkomingen op te heffen. Daarbij gaat het met name om het verbeteren van het verkrijgen van inlichtingen en het oprichten van een *joint staff* teneinde de militaire crisisbeheersingsacties voortaan op één

niveau te plannen en voor te bereiden voor de gehele krijgsmacht.

Ten slotte

Opgemerkt zij dat Frankrijk geen kans onbenut zal laten om zich aan te passen aan de nieuwe veiligheidssituatie in de wereld en in Europa in het bijzonder. Er hebben in het verleden veel vooroordelen over het Franse veiligheids- en of defensiebeleid bestaan. Het zou te betreuren zijn als deze vooroordelen niet tot het verleden gaan behoren en daardoor de veranderingen in het Franse defensiebeleid niet zouden worden onderkend en gewaardeerd.



U bent lid van de Koninklijke Vereniging ter Beoefening van de Krijgswetenschap,

tevens actief dienend officier van de KL of KLu, en u gaat de dienst verlaten?

Meldt u dat dan s.v.p. even aan de ledenadministratie (Karel Doormanlaan 274,
2283 BB Rijswijk), dan wordt ervoor gezorgd dat u de Militaire Spectator blijft ontvangen!

A.C.P. van den Boogaard
majoor van de geneeskundige troepen

Angola, een verscheurd land

Sedert 1991 neemt Nederland deel aan de *United Nations Angola Verification Mission* (Unavem-II) in Angola om dat land, na een lange tijd van oorlog, te begeleiden naar de eerste vrije verkiezingen uit de Angolese geschiedenis.

Gedurende mijn verblijf als waarnemer in Angola werd mij duidelijk dat slechts weinigen in Nederland op de hoogte zijn van de problemen van het land en soms zelfs niet weten dat de Nederlandse krijgsmacht in de missie participeerde. Samen met de veranderde taken van de hedendaagse Nederlandse krijgsmacht voldoende reden voor een nadere beschouwing.

Na een algemene kennismaking met het land, waarbij met name ontwikkelingen van de laatste 30 jaar zullen worden belicht, volgt een uiteenzetting over de opdracht en samenstelling van de Unavem-organisatie. Een relaas over de aanloop tot, en de gebeurtenissen tijdens en na de verkiezingen, volgt daarna. Een indruk van de omstandigheden, waaronder een waarnemer in een derde-wereldland dient te functioneren, zal in een afsluitend artikel in het volgende nummer verschijnen.

Staatsinrichting

Op 11 november 1975 werd de Volksrepubliek Angola uitgeroepen. De staat werd gesticht volgens de uitgangspunten van de vrijheidsbeweging MPLA. In 1977 werd tijdens het eerste Congres het marxisme-leninisme als leidende filosofie gekozen met als basis het eenpartijstelsel. De politieke macht berust bij de MPLA, wier leider, president Jose Eduardo dos Santos, tevens regeringsleider en opperbevelhebber van de strijdkrachten is. Ook op andere niveaus is sprake van een duidelijke verstrengeling tussen partij en regering. In 1980 werd een parlement ingesteld, waarvan de leden door het volk worden gekozen. De partij bepaalt echter de kandidaten.

Bestuurlijk is Angola verdeeld in 18 provincies, onderverdeeld in 157 districten.

Geografie

De *Republica Popular de Angola* ligt aan de westkust van Afrika (afb. 1). Tweederde van het land ligt tussen 1000 en 1600 m hoogte. Het land beslaat een oppervlakte van 1.264.700 km² (incl. de noordelijke enclave Cabinda). Angola is dus 32x zo groot als Nederland.

In Angola komen alle klimaatzones van Afrika voor. Onder invloed van de koude Benguelastroom aan de kust en de hoogte van het binnenland zijn de gemiddelde temperaturen lager dan men op deze geografische breedte zou verwachten. De gemiddelde temperatuur schommelt tussen 19 en 24°C. Het land kent twee seizoenen, een droog seizoen (mei tot eind september) en een nat seizoen in de overige periode. De regenval is in het algemeen niet overvloedig. De vegetatie varieert van vochtig en dicht beboste tropische regenwouden tot woestijn. Door de niet-overvloedige regenval zijn er in Angola weinig altijd groene wouden. Het merendeel van het land wordt ingenomen door savanne en droogte wouden (*miombo*). Het land had een zeer rijke dierenwereld, maar door de langdurige burgeroorlog is het merendeel van deze fauna uitgemord of verjaagd.

Portugese overheersing

Angola werd van oudsher bewoond door de Hottentotten. In de 13e eeuw werd het bezet door Bantoevolken. Tot op heden behoort het merendeel van de Angolezen nog tot deze volken. De Portugese ontdekkingsreiziger Diogo Cao zette er in 1483 voet aan wal en vanaf dat moment was de geschiedenis onlosmakelijk met die van Portugal verweven. In de 16e eeuw werd Angola een belangrijk centrum

Afb. 1 Angola grenst in het noorden en noordoosten aan Zaire, in het oosten aan Zambia en in het zuiden aan Namibië

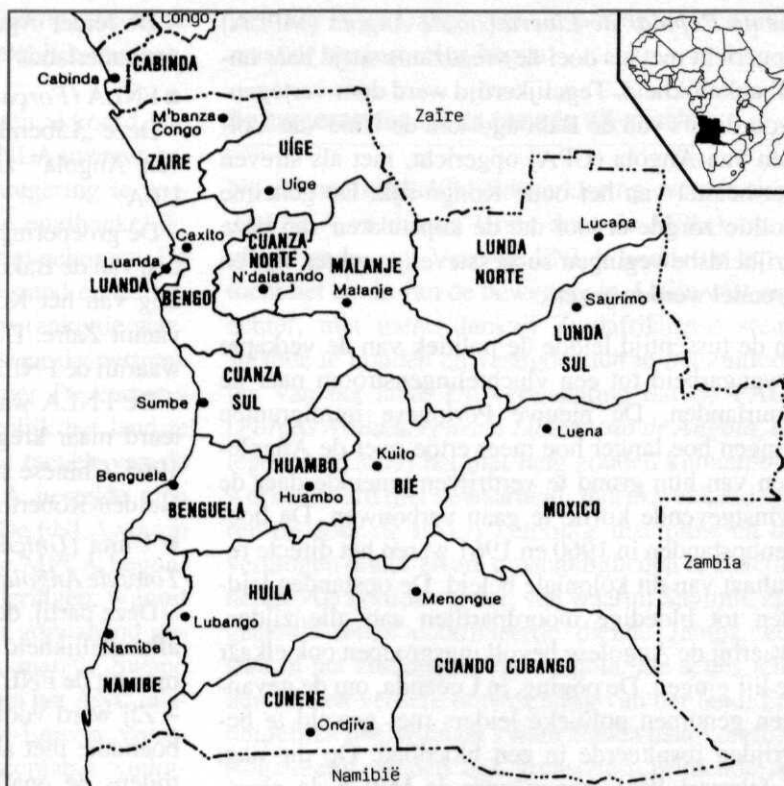

van slavenhandel. Schattingen spreken van 12 miljoen Angolezen, die in drie en een halve eeuw dientengevolge hun leven verloren. Men neemt aan dat ca. 30% van alle Afrikaanse slaven uit Angola afkomstig was. De sedert 1575 ondernomen Portugese expedities naar de binnenlanden van Angola resulteerden niet in een totale verovering maar bewerkstelligden wel het uiteenvallen van de diverse Afrikaanse rijken. In het begin van de 19e eeuw vond een morele herwaardering van de slavenhandel plaats. Lissabon verbood de slavenhandel pas na lang aarzelen. Het definitieve einde van de slavernij deed Portugal in 1836 besluiten in Angola een belastingplicht in te voeren. Voorwaarde was echter de complete verovering. Tijdens de in 1885 gehouden conferentie van Berlijn, die de verdeling van de invloed van de diverse Europese wereldmachten in Afrika als agendapunt had, werd als eis gesteld een werkelijke fysieke bezetting van het geclaimde gebied. Het gevolg was dat verdere expedities naar het binnenland werden ondernomen.

In Portugal zelf kwam in 1932, na veel politieke onrust, Antonio Oliveira Salazar aan de macht. Hij maakte van Portugal een dictatuur, waarbij het de vooropgezette bedoeling was Portugal, met zijn koloniën, tot een gesloten economie om te vormen. Angola werd leverancier van grondstoffen en kreeg te maken met een wijdvertakt netwerk van koloniaal bestuur. De bevolking werd gebruikt als contractarbeiders, een eufemistische aanduiding voor dwangarbeiders.

Lissabon ondernam diverse pogingen om Angola in de ogen van de Portugese boeren aantrekkelijk te maken. Het was een bij herhaling ondernomen en tot het begin van de jaren '50 vruchteloze poging. Angola had een slechte naam bij de Portugese boeren: zowel het klimaat als de grond waren hun on-

bekend. In de jaren na de Tweede Wereldoorlog groeide het aantal kolonisten echter gestaag van 44.000 in 1944 naar 335.000 in 1974, grotendeels bewerkstelligd door de diamant- en olievondsten. Angola trad een periode van economische groei binnen en kwam daardoor bij de kolonisten meer in trek. De groei van het bruto nationaal product in de periode 1972/73 was 7,8% en behoorde daarmee tot de beste resultaten van Afrika. Voor de Portugese regering was de toeneming van het aantal immigranten een instrument om de toenemende hang naar onafhankelijkheid te smoren.

Onafhankelijkheidsstrijd

Om de autochtone Angolese bevolking het idee te geven dat Portugal streefde naar een gelijkwaardige integratie van alle bevolkingsgroepen, bestond de mogelijkheid om de status van *assimilado* te verkrijgen. Dat was een Angolees die, na te hebben voldaan aan een aantal criteria, recht kreeg op een aan de Portugezen gelijkwaardige behandeling. Ondanks deze formele regelgeving bleef de discriminatie van de Angolezen een feit en werd de roep om onafhankelijkheid steeds luider. In december 1956 werd door een groep *assimilados* de *Movi-*

mento Popular de Libertação de Angola (MPLA) opgericht met als doel de vreedzame strijd naar onafhankelijkheid. Tegelijkertijd werd door vertegenwoordigers van de Bakongostam de Unie van Volken van Angola (UPA) opgericht, met als streven het herstel van het oude Kongo-rijk. De geheime politie zorgde ervoor dat de kopstukken van deze vrijheidsbewegingen successievelijk achter slot en grendel werden gezet.

In de tussentijd leidde de politiek van de verkapte dwangarbeid tot een vluchtelingenstroom naar de buurlanden. De nieuwe Portugese immigranten gingen hoe langer hoe meer ertoe over de Angolezen van hun grond te verdrijven teneinde daar de winstgevende koffie te gaan verbouwen. De boerenopstanden in 1960 en 1961 waren het directe resultaat van dit koloniale beleid. De opstanden leidden tot bloedige moordpartijen aan alle zijden, waarbij de Angolese bevolkingsgroepen ook elkaar te lijf gingen. De poging, in Loanda, om de gevangen genomen politieke leiders met geweld te bevrijden resulteerde in een bloedbad. Op die dag, 4 februari 1961, begon voor de MPLA de gewapende onafhankelijkheidsstrijd.

Van meet af aan werd de onafhankelijkheidsstrijd gevoerd door diverse groeperingen, die elk voor zich steunden op andere stammen. De strijd werd gevoerd door vier groeperingen: MPLA, FNLA, Unita en FLEC. In kernpunten weergegeven, zagen de vier verzetsbewegingen als volgt eruit.

● MPLA (*Movimento Popular de Libertação de Angola*; later met het achtervoegsel *Partido do Trabalho*).

– Is de „Volksbeweging voor de bevrijding van Angola”.

– Had aanhangers bij de assimilados, de mulatten, de arbeiders uit Loanda en de Mboendoe.

– De aanhangers vluchtten na de boerenopstanden naar Kongo en werden later, door toedoen van de FNLA, gedwongen dat land te verlaten.

– Na enkele omzwervingen zetten zij de strijd in het oosten van Angola voort, waarbij de wijze van optreden veel sympathie bij de boeren verwierf.

– De partij streefde in het begin de politiek der onverbondenheid na, maar door het gebrek aan Westerse respons vond een marxistische oriëntering plaats; steun bij de strijd kwam dan ook uit die hoek.

– De leider Agostinho Neto werd later de „vader des vaderlands”.

● FNLA (*Forças Nacionais Libertação de Angola*).

– Deze „Liberale strijdkrachten voor de bevrijding van Angola” zijn in 1962 voortgekomen uit de UPA.

– De groepering bestond voor het merendeel uit leden van de Bakongo en had als ideaal de heroprichting van het Kongo-rijk; kreeg daarbij veel steun vanuit Zaïre. Dat land werd dan ook de basis van waaruit de FNLA opereerde.

– De FNLA waren aanvankelijk Westers georiënteerd maar kregen, na een bezoek aan Peking, in 1963, Chinese steun. De leiding was in handen van Holden-Roberto.

● Unita (*União Nacional para a Independência Total de Angola*).

– Deze partij, de „Nationale unie voor de totale onafhankelijkheid van Angola”, is in 1966 voortgekomen uit de FNLA.

– Zij werd voornamelijk gesteund door de Ovimboendoe, met als hart de stand Hoeambo en bleef tijdens de onafhankelijkheidsstrijd verstoken van grootschalige buitenlandse steun. Daardoor had de partij niet het vermogen acties van grote betekenis uit te voeren.

– Zij was weinig actief en werd daarom door de Portugezen ontzien.

– Aanvankelijk werd de partij marginaal gesteund door China en later in ruime mate door Zuid-Afrika.

– De leiding is in handen van de charismatische leider dr. Jonas Savimbi.

● FLEC betekent „Front voor de bevrijding van Cabinda” en heeft als doel een onafhankelijke provincie Cabinda.

Eind jaren '60 en begin jaren '70 nam de druk op Lissabon om de koloniën onafhankelijkheid te verlenen toe. In diverse landen ontstonden groeperingen die actie voerden tegen het Portugese koloniale beleid. In ons land werd het Angola-Comité opgericht.

Portugal voerde in die tijd verschillende oorlogen om dekolonisatie te voorkomen. Binnen Portugese legerkringen bestond echter groot ongenoegen over de steeds groter wordende offers aan mensenlevens. De hieruit voortvloeiende „Beweging van de strijdkrachten” beëindigde de dictatuur tijdens de Anjerrevolutie (25 april 1974). Na de geslaagde

revolutie was het Portugese beleid erop gericht de overzeese gebiedsdelen zo snel mogelijk onafhankelijkheid te verlenen.

Tijdens het in januari 1975 gesloten akkoord van Alvor kwamen MPLA, Unita en FNLA overeen samen met Lissabon een overgangsregering te vormen. Als datum voor de komende onafhankelijkheid werd 11 november 1975 overeengekomen. De overgangsregering hield niet lang stand en de onderlinge verschillen en het stevig verankerde wantrouwen leidden tot gevechten tussen de partijen. Het hele land verkeerde in rep en roer. De Portugezen waren begonnen zo snel mogelijk het land te verlaten en pasten hier en daar de tactiek van de verschroeide aarde toe. De MPLA nestelde zich stevig in Loanda, haar bakermat. De FNLA was in het noorden een offensief tegen de MPLA begonnen en maakte opmerkelijke vorderingen. Vanuit Pretoria werden de gebeurtenissen argwanend gevolgd. De banden van de MPLA met de Swapo (vrijheidsbeweging van Namibië) en het ANC, alsmede de goede contacten met Oost-Europa, vormden voor Zuid-Afrika een onacceptabel veiligheidsrisico, en dus ook voldoende reden om een MPLA-regering niet te gedogen; en Zuid-Afrika startte dan ook, samen met de Unita, een offensief in de richting van Loanda. Het offensief vorderde gestaag (1000 km in ca. 3 weken) en voor de MPLA werd de situatie kritiek. Als laatste redmiddel deed de MPLA een beroep op Cuba, dat vervolgens grootschalige militaire hulp ging zenden (operatie CARLOTTA).

In de VS was ondertussen het Clark-amendement van kracht; dat hield het verbod in te interfereren in de Angolese kwestie; Amerika wilde niet opnieuw in een Vietnamees avontuur verzeild raken. De hulp van bescheiden omvang, deels in het geheim verstrekt, werd nu ook beëindigd.

Intussen bleef Loanda behouden voor de MPLA en de Portugezen volhardden in hun standpunt, dat de regering zou worden overgedragen aan de partij die Loanda op 11 november 1975 in handen zou hebben. Van enige redelijke soevereiniteitsoverdracht was geen sprake, maar de MPLA kon zich op 11 november de legitieme regering van Angola noemen. Zij werd snel erkend door de Organisatie van Afrikaanse Staten en door tal van socialistische landen. De VS erkenden Angola pas op 20 mei 1993.

De ruim 14 jaar lange vrijheidsoorlog was ten einde maar de burgeroorlog begon.

De burgeroorlog tot de tweede VN-missie

Na de onafhankelijkheidsverklaring werden eerst de FNLA en daarna Unita door de MPLA op de vlucht gedreven. Voor de FNLA luidde de terugtocht het einde van de beweging in. Unita wist zich echter, met name dankzij Zuidafrikaanse steun, staande te houden en vestigde zich in het zuidoosten van het land. De verwachting dat de FALA (*Forças Armadas para a Libertação de Angola*, het leger van Unita) het niet lang zouden kunnen bolwerken, werd niet bewaarheid. Indrukwekkend waren de door de FALA getoonde discipline en het vermogen onder zware omstandigheden te functioneren. Als hoofdkwartier, van waaruit Savimbi zijn guerrilla-acties coördineerde diende Jamba, een stad in het zuidoosten van Angola. De acties leidden tot een verdere ontwrichting van het land. Een duidelijke overwinnaar kwam zelden naar voren.

Regelmatig vonden ook grensoverschrijdende acties van de *South African Defence Force* (SADF) plaats. De steun voor Unita uit het buitenland kwam nu ook uit China: gedreven door zijn doel Moskou waar dan ook te dwarsbomen, begon het de steun te vergroten. Angola werd meer en meer een slagveld, waar ook tegenstrijdige wereldpolitieke beschouwingen werden uitgevochten.

In de ogen van de VS bleef Angola een zeer lage prioriteit behouden. Namibië had eerste prioriteit: de VS behoorden dan ook in 1978 tot de initiatiefnemers van resolutie 435 van de Veiligheidsraad (omvattende het onder VN-toezicht regelen van het Namibische probleem). In 1980 kwam president Reagan aan de macht die de buitenlandse politiek van *non-commitment* wijzigde. Hij zag in elk regionaal conflict een strijd tussen het vrije westen en het communistische gevaar. De VS begonnen zich met het conflict te bemoeien. Onderminister voor buitenlandse zaken, belast met Afrikaanse aangelegenheden, werd Chester A. Crocker (hoogleraar in de Afrikanistiek). Hij was erg geporteerd voor een koppeling van het Namibische aan het Angolese probleem: indien de Cubanen zich uit Angola zouden terugtrekken zou Namibië onafhankelijk worden (de zg. *linkage*-politiek). In eerste instantie werd dit voorstel door Cuba en de MPLA-regering als onbespreekbaar van de hand gewezen. In 1983

echter verklaarden zowel de MPLA als Havanna zich bereid erover te onderhandelen.

Door toedoen van de hardere opstelling van de regering Reagan werd in 1985 het Clark-amendement ingetrokken. De VS hervatten hun morele, humanitaire en militaire hulp aan Unita. Als direct gevolg daarvan verbrak Loeanda de onderhandelingen.

In de Sovjet-Unie groeide op dat moment het besef dat de burgeroorlog zowel militair als economisch en financieel onoplosbaar was. Het aanzien van Moskou in de Derde Wereld zou echter te veel schade oplopen, indien het zich uit dit conflict zou terugtrekken.

In 1987 ontwikkelde Gorbatsjov zijn politiek van wederzijdse samenwerking en ontspanning. Ook in de VS veranderde de politieke houding: door een overwinning van de democraten bij de Senaatsverkiezingen en de negatieve gevolgen van het Iran-Contra-schandaal werd vanuit de VS weer getracht een diplomatieke oplossing te bewerkstelligen. Medio '87 kwamen de onderhandelingen op gang en vonden de partijen, met uitzondering van Pretoria, zich in de linkage-oplossing.

Onderwijl lanceerden de Fapla (*Forças Armadas Populares para a Libertação de Angola*, het leger van de MPLA) en hun bondgenoten een groot offensief richting Mavinga (Zuidoost-Angola). Het kwam tot een echte veldslag aan de Lomba-rivier, die werd gewonnen door Unita en de SADF. Daarna hergroepeerden de Angolese regeringstroepen zich in en om de luchtmachtbasis Cuito. Pogingen van Unita en de SADF om de tegenstander uit deze basis te verdrijven mislukten.

De Zuidafrikanen bemerkten dat hun luchtoverwicht, t.g.v. de moderne luchtafweermiddelen en het hoge peil van de in de SU opgeleide piloten, tanende was. In Zuid-Afrika zelf klonken geluiden van ongenoegen over de toenemende aantallen doden en gewonden. De toenadering tussen Oost en West vormde de laatste aansporing voor Pretoria naar de onderhandelingstafel te gaan. De diplomatieke ontwikkelingen leidden op 4 augustus tot een principe-akkoord tussen Angola, Cuba en Zuid-Afrika. Op 22 december 1988 werden in New York de tripartite-akkoorden gesloten, met als inhoud een bestand in Namibië en een geleidelijke terugtrekking van de Cubaanse eenheden.

De burgeroorlog ging echter gewoon door. Er was nauwelijks enige toenadering tussen beide partijen.

Ook het tussen Unita en MPLA gesloten bestand van 22 juni bleek daarin weinig verandering te brengen. De situatie bleef wankel. Over en weer werden beschuldigingen geuit. Her en der in het land laaiden de vijandelijkheden weer op. Unita beheerste op dat moment een derde van het Angolese grondgebied.

Gedurende de periode juni 1989 t/m mei 1991 was er sprake van veelvuldig diplomatiek overleg tussen de betrokken partijen. De afspraken werden echter vaker geschonden dan nageleefd. In deze periode werd onder leiding van de VN de terugtrekking van de Cubaanse troepen begeleid: Unavem-I. De sterkte van de Cubaanse eenheden werd op ca. 50.000 geschat. Op 27 mei werd bericht dat de laatste Cubaanse militairen in Havanna waren aangekomen. Op 31 mei 1991 werd in Lissabon het vredesakkoord van Estoril ondertekend, behelzende een staakt-het-vuren en vrije verkiezingen.

Gevolgen van 30 jaar oorlog

Aan het begin van de registratie van kiesgerechtigden, in juni 1992, werd het aantal bewoners geschat op ca. 8,5 miljoen. Het merendeel behoort tot diverse stammen van de Bantoetalige volkeren. De grootste groepen zijn de Mboendoe (23%, woonachtig in het westen en op het Centraal Plateau), de Ovimboendoe (38%, eveneens woonachtig op het Centraal Plateau) en in het noorden de Bakongo (13,5%). De nog resterende groep blanken, enkele tienduizenden groot, woont evenals de mulatten voornamelijk in de grote steden.

Het grootste deel van de bevolking leeft nog op het platteland, maar veel vluchtelingen hebben hun toevlucht gezocht in de grote steden. Medio 1992 werd aangenomen dat ca. 11% van de totale bevolking op de vlucht was. Als voorbeeld mag de hoofdstad Loeanda gelden. De stad heeft een infrastructuur, berekend op 50.000 inwoners, maar momenteel leven er ca. 2 miljoen mensen. Het merendeel van de vluchtelingen leeft in de zg. *musseques*, de krottenwijken rondom de stad. Het eens door de Portugezen als „Rio van Afrika” betitelde Loeanda is veranderd in een grauwe, vervallen en vuile stad.

De grote vluchtelingenstroom is mede oorzaak ervan dat momenteel slechts ca. 4% van de voor de landbouw geschikte grond in cultuur is gebracht. De grootte van Angola levert met het huidige inwo-

nersaantal een gemiddelde van 7 inwoners per km² op. In geheel Afrika ligt het gemiddelde op 19 per km². Het verschil is voortgekomen uit de ontvolgende werking van de slavenhandel.

Gedurende de Portugese overheersing werd in Angola, als eerste Afrikaans missieland, een bekeering tot het katholieke geloof ingezet. Voor het merendeel gaat de beleving van dit geloof echter gepaard met de aloude natuurgodsdiensten.

De officiële landstaal is het Portugees, maar slechts een minderheid is die taal machtig. De eigen stamtalen worden nog steeds gesproken en vormen een krachtig bindmiddel. Voor veel Angolezen is het stambesef vele malen groter dan het besef Angolees te zijn.

Volksgezondheid

Ten tijde van de Portugese overheersing was er, althans buiten de grote steden, nauwelijks enige vorm van medische voorzieningen. Met steun van o.a. landen uit het voormalige Oostblok en Cuba werd de gezondheidszorg genationaliseerd. Gratis medische hulp zou worden verstrekt door de Nationale Gezondheidsdienst. Met de MPLA sympathiserende landen zonden artsen naar Angola, waardoor de verhouding van het aantal artsen t.o.v. het inwonersaantal steeg tot 1:9000. Ter vergelijking: binnen de Benelux is de verhouding 1:700. Het aantal opgeleide Angolese (para)medici is erg beperkt, hun niveau is niet erg hoog en er is een schrikbarend tekort aan medicijnen. De toestand van de ziekenhuizen was deplorabel en er was een groot tekort aan instrumentarium en medicijnen. Een groot deel van de buitenlandse artsen heeft ondertussen het land alweer verlaten, daartoe mede gedwongen door bedreigingen geuit door Unita, als gevolg van één van haar uitgangspunten: Angola voor de Angolezen; zij koestert een diep verankerde rancune tegen buitenlanders, en dat geldt met name voor hen die afkomstig zijn uit landen die (voorheen) met de wettige regering sympathiseerden.

De ontheemding van een groot deel van de bevolking en de onmogelijkheid in oorlogsomstandigheden een vaccinatieprogramma uit te voeren hebben mede ertoe geleid dat diverse ziekten weer de kop opsteken. Doordat polygamie algemeen is geaccepteerd en er, tot op heden, geen grootschalige voorlichtingscampagne tegen Aids is gestart, dreigt ook



Afb. 2 Overal in het land treft men sporen van de oorlog aan

deze ziekte snel om zich heen te grijpen. Hulporganisaties, zoals Artsen zonder Grenzen en het Internationale Rode Kruis, doen verwoede pogingen de basisgezondheidszorg weer leven in te blazen. De hoge kindersterfte (volgens Unicef sterven er per maand ca. 4800) en de lage gemiddelde leeftijdsverwachting van 43 jaar maken de noodzaak van deze inzet duidelijk.

Tijdens de burgeroorlog werd door alle betrokken partijen veelvuldig gebruik gemaakt van landmijnen (afb. 2). Het straatbeeld in Angola wordt dan ook mede bepaald door mensen met geamputeerde ledematen. In een land waar 80% leeft van de landbouw, is het een enorm probleem vervangend werk voor die invaliden te vinden.

Onderwijs

Bij het bereiken van de onafhankelijkheid was 90% van de Angolezen analfabeet. De missie was de enige mogelijkheid om onderwijs te volgen. Eind 1976 begon een grote alfabetiseringscampagne en de scholen werden voor iedereen geopend. Tegelijkertijd nationaliseerde de regering het onderwijs, waarbij tevens werd voorzien in ideologische vorming. Het tekort aan onderwijzend personeel werd o.a. opgevuld door de inzet van honderden Cubaanse leraren. Met name op het platteland had het onderwijs sterk te lijden onder de continue dreiging van de burgeroorlog. Bij de terugtocht van de Cubaanse eenheden keerden ook de Cubaanse docenten naar hun vaderland terug.

Economie

Bij de onafhankelijkheid nam de MPLA als economisch uitgangspunt de Sovjetrussische plan-economie. In de daaropvolgende jaren namen, mede door het gevolgde economische beleid de hoge produktiviteit en economische vooruitgang zienderogen af. Een tweede reden voor de huidige slechte economi-

sche toestand is de wijze van overgang van kolonialisme naar onafhankelijkheid. Bij het scheid van vernielden de Portugese kolonisten een deel van de industrieën en de infrastructuur. Het snelle vertrek was er debet aan dat geen goede aanloop naar de onafhankelijkheid plaatsvond. Er waren onvoldoende opgeleide Angolezen aanwezig om de taken binnen het bestuur en de economie over te nemen. Binnen de gehele produktieve sector zakte de gezamenlijke produktie ineen. In 1977 was de gezamenlijke produktie nog maar een derde van die in 1974. De hoeveelheid gewonnen diamanten daalde met twee derden en de ijzerertsminen kwamen stil te liggen. Nagenoeg de complete landbouwproduktie ging teloor. De derde oorzaak, die tot de slechte economische toestand van het land heeft bijgedragen, is de voortdurende oorlog geweest. Tijdens de onafhankelijkheids-, maar in verhevigde mate tijdens de burgeroorlog werd veel afbreuk gedaan aan de infrastructuur. Het besef dat mede daarmee de basis voor de jonge staat werd vernietigd was niet aanwezig. Het stratennet met een totale lengte van 72.300 km, waarvan 18.600 km (deels geasfalteerde) hoofdwegen, is als gevolg van de oorlog grotendeels verwoest, of door de aanwezige mijnen onbruikbaar geworden. Van enig onderhoud aan de wegen en de andere delen van de infrastructuur is al sinds decennia geen sprake meer.

De zware financiële last van de burgeroorlog (40 tot 50% van de staatsbegroting) bood geen ruimte voor investeringen in andere takken van de economie. De uitgaven voor nieuw materieel leidden tot een grote schuldenlast in het buitenland. De enige sector die niet in deze mate onder de economische achteruitgang leed, was de oliewinning. Olie vormde voor 90% de bron van inkomsten voor Angola. De kwetsbaarheid van deze monocultuur kwam aan het licht, toen in 1986 de olieprijs kelderde.

In 1987 werd dan ook het Economisch en Financieel Herstructureringsplan afgekondigd. De drie doelstellingen waren de herschikking van de buitenlandse schuld, de overgang naar een liberalere marktgerichte economie en het aantrekken van buitenlandse investeringen. De overgang naar een ander model markteconomie heeft tot op heden niet geleid tot een opleving van de economie. Voor een deel is dat een gevolg van het gebrek aan vertrouwen in de toekomst. Na vele jaren oorlog en tegenslag is er apathie bij de bevolking te bespeuren.

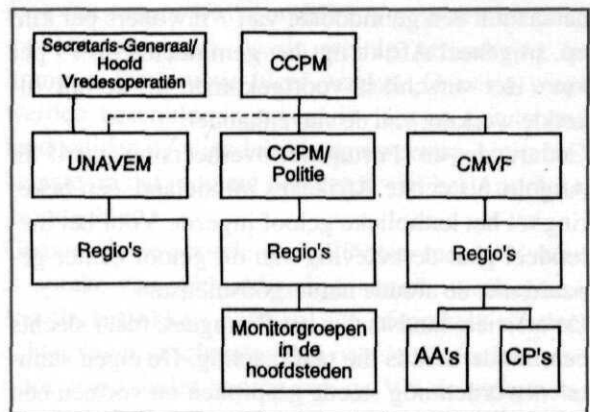

Afb. 3 De CCPM/CMVF en de Unavem-organisatie (- - - = geen bevelsbevoegdheid)

Men kijkt niet verder dan een dag vooruit. Voorts zijn, door de aanhoudende oorlogshandelingen, tot op heden de noodzakelijke buitenlandse investeringen uitgebleven.

Het aan delfstoffen en mineralen rijke en voor de landbouw zeer geschikte Angola balanceert momenteel op de rand van de afgrond. Voorheen was het in staat volledig in eigen behoeften aan voedsel te voorzien en ook nog te exporteren. De afgelopen jaren is het land in toenemende mate afhankelijk geworden van voedselimport en voedselhulp.

Organisatie en taken van Unavem II

Op 30 mei 1991 aanvaardde de Veiligheidsraad resolutie 696, waarin een nieuw mandaat werd toegekend aan de vredesmacht voor Angola (Unavem-II). In de instructiebundel voor de waarnemers werd dat mandaat als volgt verwoord:

- a. *Verification of the arrangements agreed by the Angolan parties for the monitoring of the cease-fire, as set out in the Cease-fire Agreement, which forms part of the Peace Accords for Angola,*
- b. *Verification of the arrangements agreed by the Angolan Parties for the monitoring of the Angolan police during the cease fire period, as set out in section III of the Protocol of Estoril, which forms part of the Peace Accords for Angola.*

In het verdrag waren overeengekomen: een demobilisatie en ontwapening, gevolgd door een samengaan van beide legers en vrije verkiezingen. Beide legers, Fapla (MPLA) en FALA (Unita), zouden voor 50% deelnemen in het nieuwe leger van Angola, de FAA (*Forças Armadas Angola*). De

taak voor Unavem daarbij was de ontwapening, de demobilisatie en zo de overgang naar het nieuwe leger te begeleiden. De omschakeling naar de FAA en de training ervan werd uitgevoerd door officieren en onderofficieren uit Frankrijk, Portugal en Groot-Brittannië.

Als gevolg van een verzoek van de Angolese minister van buitenlandse zaken om assistentie bij de voorbereiding en uitvoering van de verhuizing werd een organisatie in het leven geroepen die los stond van de Unavem; de samenstelling is weergegeven in afb. 3. Er waren twee hoofdelementen. ▽

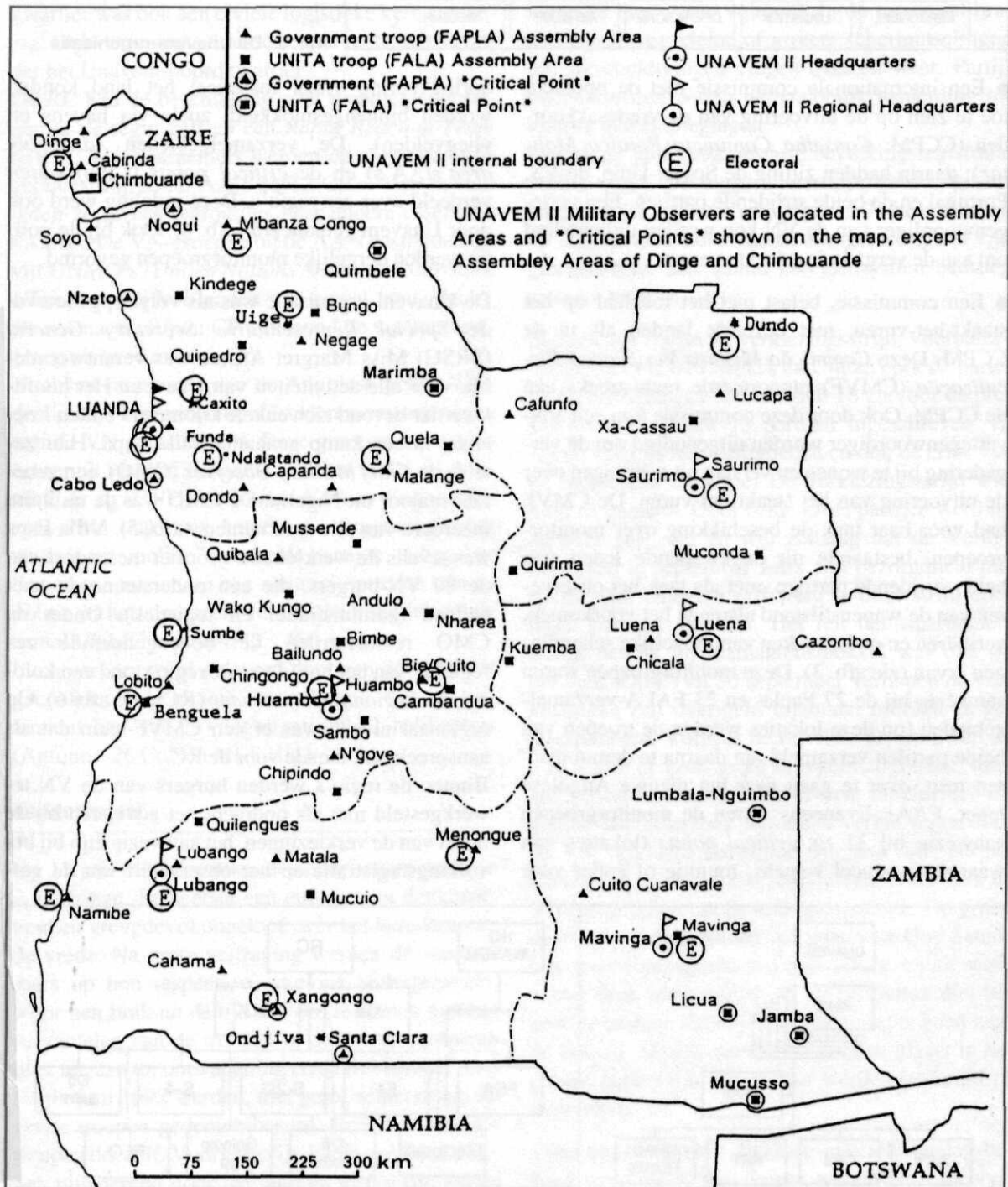

Afb. 4 De zes regio's en de stationering van de waarnemers

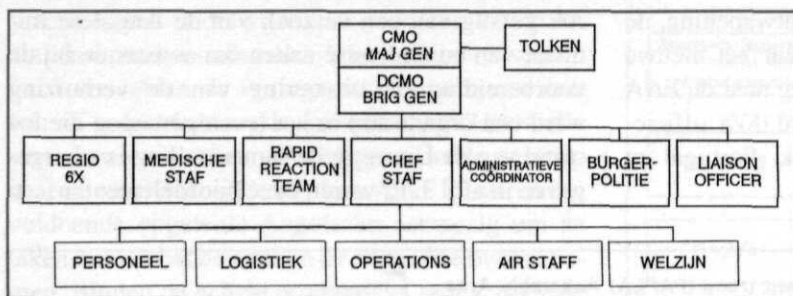

Afb. 5 De Unavem-organisatie

● Een internationale commissie met de opdracht toe te zien op de uitvoering van de vredesakkoorden (CCPM: *Conselho Conjuncto Politico Militar*); daarin hadden zitting de Sovjet-Unie, de VS, Portugal en de beide strijdende partijen. Een vertegenwoordiger van de VN kon worden uitgenodigd om aan de vergadering deel te nemen.

● Een commissie, belast met het toezicht op het staakt-het-vuren, met dezelfde landen als in de CCPM. Deze *Comissão Mistura Verificacao Fiscalizacao* (CMVF) rapporteerde rechtstreeks aan de CCPM. Ook door deze commissie kon een VN-vertegenwoordiger worden uitgenodigd om de vergadering bij te wonen en verslag uit te brengen over de uitvoering van het staakt-het-vuren. De CMVF had voor haar taak de beschikking over monitorgroepen, bestaande uit ongewapende leden van beide strijdende partijen, met als taak het observeren van de wapenstilstand alsmede het voorkomen, verifiëren en onderzoeken van mogelijke schendingen ervan (zie afb. 3). Deze monitorgroepen waren aanwezig bij de 27 Fapla- en 23 FALA-verzamelgebieden (op deze lokaties werden de troepen van beide partijen verzameld om daarna te demobiliseren resp. over te gaan naar het nieuwe Angolese leger, FAA). Eveneens waren de monitorgroepen aanwezig bij 32 zg. *critical points* (lokaties van waaruit eventueel wapens, munitie of ander voor

oorlogvoering vitaal materieel het land konden worden binnengesmokkeld, zoals via havens en vliegvelden). De verzamelgebieden (*assembly area's/AA's*) en de *critical points* (CP's) waren verdeeld over zes regio's. Deze indeling werd ook door Unavem gehanteerd (afb. 4). Ook bij de politie werden dergelijke monitorgroepen gevormd.

De Unavem-organisatie was als volgt opgebouwd: de *Special Representative Secretary General* (SRSG) Miss Margret Anstee was verantwoordelijk voor alle activiteiten van Unavem. Het hoofdkwartier bevond zich enkele kilometers buiten Loanda, in een kamp genaamd Villa Espa. Hier zetelde de *Chief Military Observer* (CMO), een generaal-majoor uit Nigeria. De CMO was de militaire meerdere van alle waarnemers (afb. 5). Villa Espa was tevens de werklokatie voor het merendeel van de 80 VN-burgers, die een ondersteunende taak hadden (administratief en logistiek). Onder de CMO ressorteerden de bovengenoemde zes regio's. Aan het hoofd van de regio stond een kolonel, de *Regional Commander* (RC); zie afb. 6). Op regionaal niveau was er een CMVF-team dat als aanspreekpunt diende voor de RC.

Binnen de regio's werden burgers van de VN tewerkgesteld met als opdracht het adviseren bij de opzet van de verkiezingen, het aanwezig zijn bij bevolkingsregistratie en het observeren van de ver-

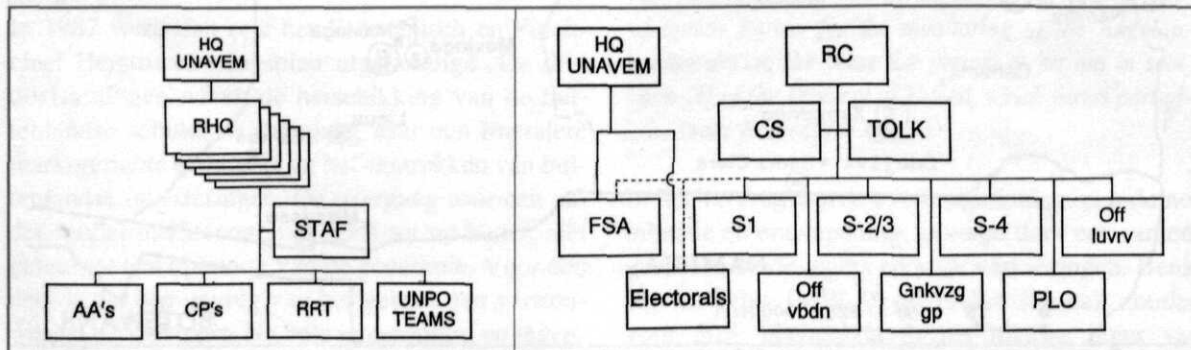

Afb. 6 De organisatie van Unavem op regionaal niveau (- - - = geen bevelsbevoegdheid)

kiezingen zelf. Deze *electorals* hadden een directe meerdere bij de regio-hoofdkwartieren van de VN (RHQ). Dit deel van de organisatie was geen verantwoording verschuldigd aan de RC en rapporteerde rechtstreeks aan het hoofdkwartier in Loanda. De RC was echter wel belast met hun verzorging en veiligheid. Binnen het regionale hoofdkwartier was ook een civiele logistieke kern aanwezig. Ook dit personeel ressorteerde rechtstreeks onder het Unavem-hoofdkwartier.

De RC had de beschikking over waarnemersgroepen in de regio zelf en een *Rapid Reaction Team* (RRT). VN-waarnemers werden op continue basis geplaatst bij de 50 AA's en 12 CP's. Van daaruit reden ze tevens patrouilles naar andere essentiële lokaties. De VN-groepen bij de AA's bestonden uit vijf UNMO's (*United Nations Military Observers*), officieren van VN-landen van zowel land-, lucht- als zeemacht. Bij de CP's bestond de waarnemersgroep uit twee man.

Voor het monitoren van de Angolese politie werden in de 18 provinciehoofdsteden monitorgroepen van de VN geïnstalleerd. Deze groepen bestonden echter uit vier politieagenten (zowel civiel als militair), de zg. UNPO's (*United Nations Police Officer*). Hun taak was het de monitorgroepen, bestaande uit „politie” van beide partijen, te begeleiden en toe te zien op een neutraal optreden van de politie in het algemeen. Initieel bedroeg het totale aantal UNMO's en UNPO's 450 man.

Luchtvervoer werd geleverd door een door de VN gecontracteerde civiele maatschappij, die een potentieel had van 3 vliegtuigen en 12 helikopters (Antonov-26 Cub en MI-8 Hip).

Verkiezingen

Op 15 juni 1991 kwamen de eerste waarnemers in Angola aan. Er heerste een euforie van dankbaarheid en vreugdevol ongeloof over het bereiken van de vrede. Na grote vertraging werden de waarnemers op hun respectieve stations ondergebracht. Voor hen brak nu de tijd aan om te starten met het verzamelen van de troepen in de AA's, en daarna over te gaan tot ontwapening en demobilisatie.

Begin juni 1992 werden, met grote achterstand, de eerste troepen gedemobiliseerd. In feite deden de troepen dat zelf. Voornamelijk Fapla-soldaten trokken plunderend door het land en eisten een snelle demobilisatie.

Ook de ontwapening van de eenheden ging maar traag. Veelal werd door de ene partij geëist dat de andere partij het eerst in de nabijheid aanwezige AA's moest ontwapenen, alvorens zelf tot actie over te gaan. Het onderlinge wantrouwen was groot. Het resultaat was dat bij het begin van de verkiezingen de demobilisatie en ontwapening bij lange na niet waren voltooid. In de tussentijd braken regelmatig kleine of grotere schermutselingen uit. Beschuldigingen vlogen over en weer. Partijbijeenkomsten waren herhaaldelijk aanleiding tot nieuwe geweldplegingen.

Ook de in juni 1992 gestarte bevolkingsregistratie verliep traag. De registratietermijn werd nog verlengd tot 10 augustus en volgens VN-bronnen zou op dat moment 90% van de kiesgerechtigden zijn geregistreerd. Het aantal geregistreerden bedroeg toen 4,8 miljoen.

In augustus startte de verkiezingsstrijd, voornamelijk gevoerd tussen MPLA en Unita. Voor de parlementsverkiezingen hadden zich 18 en voor de presidentsverkiezingen 13 partijen ingeschreven. Er waren meer gewelddadigheden en ook de ernst van de incidenten nam toe. De verkiezingsstrijd was hard en gemeen. Door beide grote partijen werd op de man gespeeld en wel zodanig dat de Veiligheidsraad in september zelfs zijn bezorgdheid uitsprak. Ook Unavem zelf werd in deze strijd door beide partijen gebruikt. Het feit dat waarnemers waren betrappt bij diamantensmokkel was olie op het vuur. Op 29 en 30 september verliepen de verkiezingen zelf overigens bijzonder ordelijk en gedisciplineerd. Volgens de officiële bronnen van de VN waren er geen grote onregelmatigheden, hoewel vooral met name Unita diverse aanklachten indiende. Na onderzoek werden de verkiezingen door de VN verklaard als zijnde *free and fair*. Na het sluiten van de ruim 5800 stembureaus werd door de VN een geheime snelle telling gehouden. Op grond daarvan werd afgelezen dat president Dos Santos een overwinning zou behalen. Door Unita werd echter druk uitgeoefend om de resultaten niet bekend te maken; daarbij dreigend terug te gaan naar de bossen. Schermutselingen vonden plaats in het gehele land. Ook VN-posten werden bedreigd of overvallen.

Toen op 17 oktober 1992 de officiële uitslag bekend werd bleek Dos Santos weliswaar te hebben gewonnen, maar niet de absolute meerderheid te

hebben gehaald. Er zou dus een tweede ronde moeten volgen. De uitslag van de verkiezingen voor het parlement gaf als verdeling: Unita 34% en MPLA 53%.

De situatie werd steeds meer gespannen en ging van kwaad tot erger. Unita trok zich terug uit de FAA en er volgden gevechten in Loanda, waarbij Unita een gevoelige nederlaag leed en uit Loanda werd verdreven. Wel legde Unita beslag op 70% van het land. Verscheidene pogingen om te bemiddelen liepen op niets uit.

De VN-waarnemers werden, deels onder levensbedreigende omstandigheden, teruggetrokken naar Loanda; reden waarom in januari 1993 het contin-

gent VN-waarnemers werd uitgedund met 50%. Veel buitenposten werden tijdens deze evacuatie geplunderd. Het mandaat van de VN werd diverse malen verlengd. De laatste mandaatverlenging betrof de verlenging tot 15 oktober 1993. In juni 1993 werden de contingenten waarnemers verder uitgedund. Slechts 4 Nederlandse waarnemers vertrokken bij de laatste wisseling van personeel (rotatie 5) naar Angola. Van een ontplooiing over het hele land is geen sprake en een deel van de uitrusting van Unavem is inmiddels overgeheveld naar Unomur (*United Nations Observer Mission in Uganda and Ruanda*). Aan deze missie neemt Nederland deel met 10 waarnemers. [SLOT VOLGT]



DRINGEND VERZOEK AAN AUTEURS

Steeds vaker bereiken de redactie bijdragen, getypt m.b.v. een tekstverwerker. Helaas wordt daarbij veelvuldig verzuimd rekening te houden met de noodzaak de tekst te typen met anderhalve of dubbele regelafstand. Derhalve hierbij het dringende verzoek aan auteurs, hun manuscript te verzorgen volgens de „Regels voor kopijverzorging”, die op gezette tijden achterin de Militaire Spectator worden afgedrukt (zie achterin het recente oktober-nummer).

Dat het wenselijk is van tijd tot tijd het lint van de schrijfmachine of printer te vervangen, zou eigenlijk geen vermelding moeten behoeven.

Helaas worden ook nog regelmatig *illustraties* ingezonden die niet of nauwelijks geschikt zijn voor verkleining en reproductie. Ook in dit verband wordt met nadruk verwezen naar evengenoemde Regels, punt 2. Computertekeningen zijn slechts bruikbaar indien vervaardigd m.b.v. een speciaal tekenprogramma.

REDACTIE

A. J. van Hulst

kolonel van de inlichtingendienst KLu

De Russen komen niet meer Inlichtingendiensten wat nu?

„De NAVO heeft de koude oorlog gewonnen”, is een van de krasse slogans waarmee de gezamenlijke partners schermen. Het is de vraag, of het een NAVO-overwinning is, dan wel het ineensstorten van een onhoudbaar systeem. Opmerkelijk is dat de verrassende wijzigingen in de oude *status-quo*-situatie initieel aan Westerse zijde tot een politiek/militair vacuüm hebben geleid. Wat de NAVO meer dan 40 jaar lang heeft nagestreefd is nu gerealiseerd en thans blijkt dat noch deze organisatie, noch de individuele landen op de recente veranderingen een passend antwoord hebben. Het is kennelijk eenvoudiger het hoofd te bieden aan de uitdagingen van een grote tegenstander, die door het gehele NAVO-collectief als gemeenschappelijke opponent wordt onderkend, dan een oplossing te vinden voor de nieuwe complexe situatie.

Ook ditmaal heeft de desintegratie van een wereldmacht, zoals de geschiedenis heeft geleerd, een periode van grote instabiliteit tot gevolg. Een groot militair conflict op korte termijn wordt niet meer reëel geacht. In plaats van een vredig en stabiel tijdperk eist echter een aanzienlijk aantal probleemgebieden de aandacht op. Veel van de regionale conflicten, die hun oorsprong vinden in oude *hard feelings*, komen nu opnieuw aan de orde.

Tot 1989 vormde het militaire potentieel van de NAVO en van het Warschau-Pact een belangrijke factor voor de militair-politieke besluitvorming. Veel politieke of militaire vindingrijkheid was niet vereist om dit geforceerde evenwicht in stand te houden. Het gemeenschappelijke vijandbeeld zorgde voor consensus alom tussen politiek en militair en ook de eenstemmigheid tussen de lidstaten van de Noordatlantische Verdragsorganisatie gold als voorbeeldig. Voor alle mogelijke dreigingsopties waren in de loop der jaren operationele plannen ontwikkeld, die de militairen het veilige gevoel gaven optimaal op iedere situatie te kunnen reageren

Intelligence: *the product resulting from the processing of information concerning foreign nations, hostile or potentially hostile forces or elements, or areas of actual or potential operations.* (NAVO-publ. AAP-6)

en die de politiek slechts marginale ruimte boden om aan het militaire potentieel en budget te tornen.

Nieuwe uitdagingen

Totaal anders is de nieuwe situatie: de vormen van inzet verschillen van geval tot geval, de regio's waar moet worden geopereerd zijn veelal eerst kort tevoren bekend en de samenstelling van de coalities waarmee wordt opgetreden is variabel. Iedere situatie vereist een eigen aanpak en de incidenten zijn onderling niet vergelijkbaar. Van de militaire leiders vereist dat in hoge mate flexibiliteit en inventiviteit om met de thans beschikbare (nog niet aan de nieuwe taken aangepaste) middelen een juiste invulling te geven aan de totaal anders gerichte opgaven. Van de politieke leiders wordt gedegen inzicht verwacht in militaire aangelegenheden en – veel

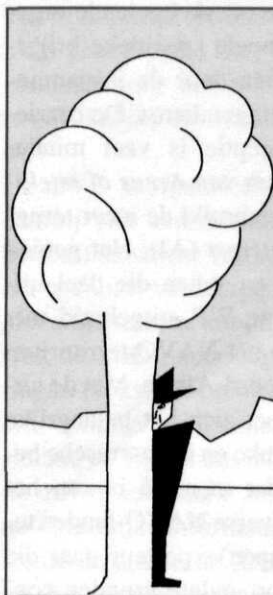

Afb. 1 NAVO intelligence
links: 1949-1989
onder: na 1989?

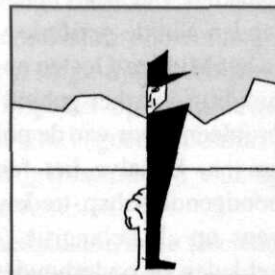

meer dan voorheen – energieke en weloverwogen besluitvorming als het gaat om het gebruik van militaire middelen voor het bereiken van politieke doelstellingen. Met het wegvallen van de grote opponent in het Oosten en de sterke druk op de economie van de NAVO-landen kan men de indruk krijgen dat de discussie meer is gericht op het defensie-budget dan op de filosofie van de krijgsmacht van de toekomst. Het „kleiner maar anders groeien” is een kostbare zaak waarvan de financiële consequenties in eerste instantie onvoldoende zijn onderkend. Dat geldt ook voor de situatie in Nederland, waar de defensieplannen noodgedwongen een situatie creëren, waarin over een lange periode een vacuüm ontstaat tussen de reeds verlaten opties en de nog wankel toekomst.

Consequenties voor de inlichtingendiensten

Voor de gezamenlijke inlichtingendiensten van de NAVO-partners zijn belangrijke wijzigingen opgetreden. De vertrouwde werkwijze zoals gehanteerd tot en met 1989, voldoet niet meer aan de inlichtingenbehoefte van dit moment (afb. 1). Het gevestigde (NAVO)circuit was nagenoeg volledig op het Oostblok georiënteerd en er bestond een goed werkend systeem van informatie-uitwisseling waarop bestaande plannen en procedures waren geënt. Zowel kwalitatief als kwantitatief voorzag het systeem redelijk in de behoefte, alhoewel er ruimte was voor meer gedetailleerde en specifiek op het krijgsmachtdeel toegespitste informatie. Ieder lid leverde zijn bijdrage aan de overkoepelende organisatie, terwijl in de additionele specifieke krijgsmachtbehoefte werd voorzien door de inspanningen van de nationale inlichtingendienst. De herziene NAVO-inlichtingenconceptie is veel minder stringent en spreekt niet meer van *Areas of intelligence responsibility*, maar gebruikt de meer terughoudende term *Areas of interest* (AI). Het gebied bestaat uit de republieken en staten die deel uitmaakten van het voormalige WP, uitgebreid met landen aan de periferie van het NAVO-territorium in het Midden-Oosten en Noord-Afrika. Met de uitbreiding van het gebied doet zich het belangrijke probleem voor van de politieke en economische belangen. Behalve het feit dat men lid is van het bondgenootschap, treden diverse NAVO-landen tevens op als belangrijk (wapen)exporteur naar die gebieden of onderhouden op andere gronden con-

tacten. Juist wanneer er sprake is van economische banden, vertonen de partnerlanden terughoudendheid in het verstrekken van informatie. De bereidheid om in de bestaande NAVO-forums over de toegevoegde gebieden te discussiëren is derhalve aanmerkelijk geringer dan in de oude situatie het geval was.

Behalve over de NAVO-AI is er behoefte aan informatie over de gebieden waar de krijgsmacht in andere verbanden kan worden, of reeds wordt, ingezet. Het gaat daarbij om operaties onder de vlag van de VN, WEU, CVSE en, niet te vergeten, de inzet als gevolg van nationale politieke besluitvorming. De Verenigde Naties distantieren zich bij vredesoperaties van enige inlichtingenactiviteit en hebben daarvoor dan ook geen organisatie. De verantwoordelijkheid voor de informatievoorziening ligt bij de deelnemende landen. Het zou onverantwoord zijn troepen uit te sturen, letterlijk „in den vreemde”, zonder kennis over de situatie ter plaatse. De nationale inlichtingendiensten worden geacht op korte termijn te kunnen voorzien in de behoefte aan gegevens. Het betreft hier ten dele informatie uit open bronnen, maar de noodzaak ook gerubriceerde intelligence ter beschikking te hebben kan voor de uitvoering van de taak resp. voor de bescherming van het ingezette personeel en materieel van het grootste belang zijn. Zo is het bv. in het kader van de *air-policing*taak boven Bosnië-Herzegovina voor de desbetreffende vliegtuigbemanningen van cruciaal belang te weten of de strijdende partijen over wapens beschikken die de uitvoering van hun taak ernstig zouden kunnen schaden.

Veel meer dan voorheen is een nationale inlichtingenorganisatie genoodzaakt zelfstandig in de behoefte aan intelligence te voorzien. Weliswaar heeft de NAVO-inlichtingengemeenschap uiteindelijk (mei 1993) een nieuwe opzet gedefinieerd, de praktische invulling moet evenwel nog tot stand komen. De realisatie van dit plan zal ongetwijfeld negatief worden beïnvloed door de hiervoor geschetste gevoeligheden van de individuele landen indien economische of politieke belangen in het geding zijn. De NAVO-inlichtingenorganisatie beschikt niet over een eigen verwervingscapaciteit en is afhankelijk van de toelevering van de lidstaten. Zelfs de Awacs-component mag, als gevolg van politieke besluitvorming, niet voor dit doel worden ingezet. Het ontbreken van consensus over een

common enemy, met daarbij de hiervoor reeds aan-gehaalde nationale interesses, beïnvloedt de be-reidheid tot coöperatie in negatieve zin. Binnen de NAVO-inlichtingcomités is deze nationale ten-dens onderkend en besloten om de *blue* (lees in het westen vervaardigde en geëxporteerde) wapensys-temen niet op te nemen in de standaarddocumenta-tie. Het logische gevolg is dat deze informatie door de eigen nationale dienst moet worden verworven. De nationale inspanning groeit daardoor evenredig met de afnemende inbreng van de gezamenlijke partners (afb. 2). Gezien de beperkte omvang van

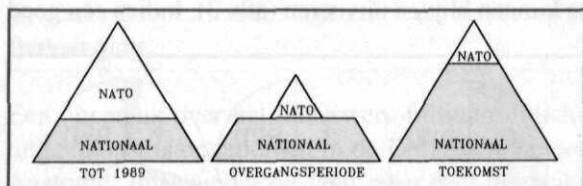

Afb. 2 De nationale inspanning groeit evenredig met de afnemende inbreng van de gezamenlijke partners

de nationale inlichtingendiensten is Nederland niet in staat zelfstandig in de gehele inlichtingenbehoef-te te voorzien. Coördinatie met andere landen op bilaterale of multinationale basis is noodzakelijk.

Deze stelling zal zelfs voor een leek op inlichtin-gengebied zonder meer duidelijk zijn. Minder glas-holder is de wijze waarop een eventuele samenwer-king tot stand komt. Uitwisseling van inlichtingen tussen de diensten van verschillende landen is in de huidige conceptie zeker geen automatisme en komt eerst na zorgvuldig overleg en afweging van belan-gen tot stand. Daarbij wordt een aantal principes gehanteerd, waarvan de volgende twee essentieel zijn. In de eerste plaats moet er een vertrouwensba-sis zijn die aan partijen de zekerheid biedt dat de uitgewisselde gegevens op de overeengekomen discrete wijze worden behandeld. Ten tweede moe-ten de partners elkaar wederzijds van dienst kunnen zijn. Vooral dit laatste, bekend als het *quid pro quo*-principe vormt de basis van een zinvolle sa-menwerking. Dat betekent in feite dat een dienst over gegevens moet beschikken die exploitabel zijn en tevens relevant voor de andere partij. De nood-zakelijke contacten met partnerdiensten dienen te bestaan om hiervan in voorkomend geval op gepas-te wijze gebruik te kunnen maken.

Door alle hiervoor geschetste veranderingen is het takenpakket van de Nederlandse Militaire Inlich-

tingen Dienst aanmerkelijk uitgebreid en mede door een meer mobiele krijgsmacht in belang en omvang toegenomen. Dat komt vooral omdat Ne-derland zich in internationaal verband een aantal malen duidelijk heeft gemanifesteerd. Het resultaat daarvan is, dat delen van de krijgsmacht thans op-treden, of reeds zijn opgetreden, in gebieden die tot 1989 geen deel uitmaakten van het vertrouwde ope-ratieterrein. Tot die tijd had politiek en militair Ne-derland nauwelijks aandacht voor de kleinschaliger conflicten in de wereld door de allesoverheersende confrontatie met het WP.

Inlichtingendiensten in Nederland

Tot voor kort beschikte Nederland over drie inlich-tingen/veiligheidsdiensten, zoals vermeld in de Wet op de Inlichtingen en Veiligheidsdiensten (WIV) van 1987, nl. de *Binnenlandse Veiligheids-dienst* (BVD), de *Militaire Inlichtingendienst* (MID) en de *Inlichtingendienst Buitenland* (IDB). De BVD heeft, kort samengevat, tot taak te onder-kennen welke elementen de veiligheid van de Staat en de democratische rechtsorde in gevaar kunnen brengen. De MID heeft tot taak gegevens te verza-melen voor een juiste opbouw en doeltreffende in-zet van de krijgsmacht. De IDB verzamelde gege-vens betreffende het buitenland, van belang voor de Staat (art. 8, 9 en 10 van de WIV). De laatstge-noemde dienst ondersteunde met zijn activiteiten o.m. beide andere diensten. Elke dienst afzonder-lijk heeft zijn specifieke opgaven waarbij raakvlak-ken voorkomen en weshalve een goede samenwer-king geboden is. De veranderingen in de wereld maakten voor de drie diensten een heroriëntatie noodzakelijk, die leidde tot een reorganisatiepro-ces.

De BVD reorganiseerde ingrijpend en ontkwam daarbij niet aan ruime publiciteit. H-BVD moest het bestaansrecht van zijn dienst enkele maken in het openbaar verdedigen tegenover een kritische en niet altijd terzake kundige omgeving.

Ook de MID onderging organisatorische verande-ringen en zal dit proces nog enige tijd voortzetten om optimaal te kunnen inspelen op de nieuwe situatie en tevens om intern d.m.v. goede coördina-tie zowel ministerie als krijgsmachtdelen van de noodzakelijke informatie te voorzien.

De derde dienst, de IDB, had juist in deze fase een rol van grotere importantie toebedeeld moeten krij-

gen. In een periode waarin de (NAVO)inlichtingengemeenschap niet langer de dominante coördinerende rol kan spelen is een nationale dienst, die primair tot taak heeft extern gegevens te verzamelen, onmisbaar. Er bestond echter nogal wat onduidelijkheid over het reilen en zeilen van de IDB. Daarbij genereerden enkele incidenten binnen die dienst veel negatieve publiciteit en van samenwerking met de andere diensten was nauwelijks sprake. De onduidelijkheid die rond deze dienst heerste, leidde tot een ministeriële beslissing, die opheffing van de IDB per 1 januari 1993 tot gevolg had. Deze beslissing kwam geheel voor rekening van de politieke leiding. In de besluitvorming daartoe heeft op geen enkele wijze terugkoppeling naar de beide andere diensten plaatsgevonden.

Veranderingen

Het uitzenden van militaire eenheden naar Turkije, Israël, Joegoslavië en Cambodja heeft geresulteerd in vele vragen, zowel vanuit de politiek alsook van de uitgezonden eenheden, over de situatie in de verschillende gebieden. Een goed voorbeeld was de uitzending van het team EOD-specialisten, dat thans in Cambodja opereert. Voor dit kleine team was het van levensbelang voor zijn vertrek zo goed mogelijk te zijn geïnformeerd over het type mijnen, explosieven en booby-traps dat ter plaatse kan worden verwacht. Ook de F-27-vlieger die in Cambodja moest opereren van landingsplaatsen, die nauwelijks deze naam verdienen, moest kunnen beschikken over een aantal basisgegevens om te weten wat hij op zijn bestemming kan verwachten. Daarbij geldt voor al deze regio's dat er grote onzekerheid bestaat over de houding van de verschillende groeperingen ter plaatse, in combinatie met de ruime hoeveelheid wapentuig, die overal aanwezig is. Vragen over deze en vele gerelateerde onderwerpen bereiken een inlichtingenorganisatie met een vanzelfsprekendheid die nog is gebaseerd op de situatie van voor 1989. Zoals reeds opgemerkt, voorziet de huidige NAVO-inlichtingenstructuur niet in de gewenste informatie en worden bij „vredesmissies” geen inlichtingenactiviteiten ontplooid. Vooral bij deze laatste operaties wordt te veel uitgegaan van de goede wil van land en volk in het gebied waar wordt geïntervenieerd. Deze ietwat steriele opstelling kan onnodig gevaar opleveren voor de ingezette eenheden. Het logische gevolg is dat lan-

den, die personeel en materieel voor die opdrachten inzetten met grote vasthoudendheid proberen gegevens te verzamelen, die tot het succes van de missie en aan de veiligheid van de eigen eenheden kunnen bijdragen.

Door de opheffing van de IDB zijn de beide andere diensten genoodzaakt binnen de wettelijke kaders de verzamelactiviteiten te intensiveren, teneinde de gevestigde positie in de internationale inlichtingenwereld niet alleen te handhaven, maar juist nu uit te breiden om de in de wet opgedragen taakstelling te kunnen blijven uitvoeren (afb. 3). Indien een goed

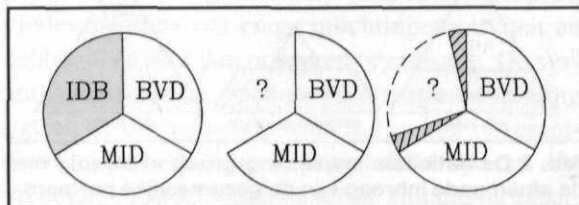

Afb. 3 Taakuitbreiding voor MID en BVD door de opheffing van de IDB

inzicht had bestaan in de huidige en toekomstige behoefte op inlichtingengebied, was voor de problemen binnen de IDB een betere oplossing denkbaar geweest. Een beter management, een intensievere parlementaire controle en afstemming van het takenpakket op de huidige vereisten, hadden een goed functionerende dienst kunnen opleveren waaraan juist thans dringend behoefte bestaat. De positie waarin de beide overgebleven diensten thans zijn gemanoeuvreed, is er door deze beslissing zeker niet eenvoudiger op geworden. Nu een deel van de externe verwervingscapaciteit is verlorengegaan, betekent dit dat invulling van de behoefte veel meer dan voorheen in eigen beheer moet worden uitgevoerd. Het betreft hier niet de veiligheid van de krijgsmacht, zoals de maatregelen tegen gewelddadig activisme, maar het vergaren van inlichtingen voor een juiste opbouw en inzet. Alhoewel de wet enige ruimte laat, is het zeker niet de intentie dat de MID grootschalig tot verwervingsoperaties overgaat. De dienst is daarvoor niet toegerust en bovendien is er geen politiek draagvlak te vinden voor al te actieve verwerving.

De veranderingen die in de inlichtingenwereld zijn opgetreden, zijn vanzelfsprekend niet alleen van toepassing op de situatie in Nederland. Regelmatig wordt in de internationale vakpers de noodzaak tot

een andere opzet van de diensten beschreven. Een bredere oriëntering op brandhaarden en mogelijke onrustgebieden is aan de orde. Behalve de gebruikelijke politiek-militaire onderwerpen vragen economische, etnische, religieuze en geografische aspecten al in een vroegtijdig stadium de aandacht. Het zijn niet alleen de grotere landen die zich inspannen voor een aangepaste inlichtingenstructuur, het is veeleer een algemene tendens die te bespeuren is. De inlichtingendienst van menig NAVO-land ontkomt daardoor geheel of ten dele aan de kortingen op het defensiebudget.

Overweging

Een uitspraak over het onderwerp militaire inlichtingendienst is opgenomen in de Defensienota van Australië. Juist omdat dit land geen deel uitmaakt van de NAVO of van andere Europese forums is ervoor gekozen dit citaat hier weer te geven:

... the country depends heavily on a high level performance of intelligence monitoring and assessment of international events to detect changes in adequate time.

Een nadere toelichting op deze stelling geeft aan dat in vreedstijd een (onevenredig) grote inlichtingeninspanning moet worden geleverd, waarvan het rendement eerst in tijden van spanning of bij werkelijke inzet zichtbaar wordt. Dit verschil is ook bij de MID merkbaar: wanneer eenheden van een krijgsmachtdeel worden uitgezonden, nemen vraag en belangstelling in korte tijd aanmerkelijk toe. Na DESERT SHIELD en DESERT STORM is door de coalitiepartners veel gepubliceerd over het belang van *intelligence*. Duidelijk werd dat in de fase, voorafgaand aan het conflict onvoldoende aandacht aan dat gebied was besteed. De lacune die daardoor was

ontstaan, kon niet op korte termijn worden gecompenseerd met technische middelen alleen. Informatie die beschikbaar komt uit de *hi-tech*-verkenningmiddelen is uiterst waardevol, met name voor tactisch gebruik, maar een evaluatie van die gegevens met beschikbare inlichtingen uit andere bronnen is essentieel.

De vele veranderingen in de wereld op politiek-militair gebied hebben hun sporen nagelaten in de inlichtengemeenschap van de NAVO-landen. Het gezamenlijk focussen op kompasrichting oost vanuit een gevestigde structuur is definitief voorbij. Het blikveld is aanmerkelijk verruimd en de noodzaak tot een grotere zelfstandigheid en een actievere verwerving is evident. Door deelneming aan uiteenlopende operaties is de inlichtengemeenschap hiermee op een zeer directe wijze geconfronteerd en ook bij de behoeftestellers begint deze realiteit geleidelijk aan door te dringen. Vast staat dat de taak van een inlichtingenorganisatie omvangrijker en gevarieerder is geworden. De tekst in de wet:

Art 9.2.a. Het verzamelen van gegevens omtrent het potentieel en de strijdkrachten van andere mogendheden, welke nodig zijn voor een juiste opbouw en een doeltreffend gebruik van de krijgsmacht...

is nog onverkort van kracht en legt de taak van de MID vast. Deze dienst moet hiervoor over voldoende middelen en bewegingsvrijheid kunnen beschikken om die opdracht naar behoren te kunnen uitvoeren. De gewijzigde omstandigheden vormen een nieuwe en interessante uitdaging, waaraan alleen met veel inventiviteit en een grote inspanning de juiste invulling gegeven kan worden. De MID kan die inspanning alleen leveren als daarvoor ook buiten de dienst behalve begrip ook voldoende draagvlak is te vinden.



E. Zamarripa and L. van der Laan

resp. lieutenant-colonel Spanish Air Force, and member International Staff NATO HQ

NATO's air defence in transition

Air defence has been one of the cornerstones of the Alliance and is expected to remain so for the foreseeable future. The reasons are simple and straightforward: air defence has and will continue to support NATO's principle of being a defensive Alliance, whilst the multinational character of air defence contributes unmistakably to the deterrence factor. Moreover the flexibility of air defence, and air-power in general, play a major role in the implementation of the Alliance's new strategy and the support to crisis management as has been already experienced. Recent examples are operations in Eastern Turkey where air defence units were deployed to assist Turkey and show the Alliance deterrence against Saddam Hussein during the Gulf war, and more recently with the implementation of the no fly zone resolution of the United Nations, where Alliance airborne early warning and fighter capabilities are deployed near former Yugoslavia.

Challenges

Air defence does not escape from the challenges that are posed to defence in general. On the one hand there is the relaxation stemming from the dismantling of the Warsaw-Pact, the economic recession in many Alliance countries and the attempts to reduce defence spending. On the other hand there is the need to maintain a credible defence that can cope with the uncertainties of the new world and the different mentality in countries that pose new risks.

At the moment the new risks are not dominated by sophisticated technologies, but more by issues related to unpredictability stemming from different philosophies. This in itself creates a major challenge in that formerly NATO planners assumed any aggressor would attempt to eliminate the military of the defender, whilst nowadays he may well also look for political pressure and victory through

threatening and attacking populated areas and industrial zones. Especially since the advent of ballistic missiles, this creates a new quality to the problem for the defender. On the other side of the scales the availability of accurate navigation means coupled with remotely controlled simple airframes could easily create a quantitative problem. Moreover the proliferation of weapons and technologies is expected to increase the sophistication of the risks in the future.

This gives all the more reason to analyse carefully the needs for defence, hence air defence, and to adapt the longer term planning to the new challenges. The Alliance will have to come to grips with this evolution if it wants to maintain its role of providing stability and security that it has fulfilled so successfully for more than 40 years, and work is in hand.

NATO air defence

In the middle of the seventies, the need for long term planning within NATO was established. This need was driven by the ever increasing complexity of systems and the long lead times in the multinational decision process. Hence cost did become a major factor. Therefore systems needed to interact more and more with each other and needed to take into account their complementary capabilities, hence the need for an overall systems approach. By way of example, the planning for a new air defence aircraft should be done in the context of the air command and control means expected to be available, the envisaged operational environment, the anticipated air-to-air weaponry, and the other air defence systems that will be in the future inventory. The air defence capability as a whole needs subsequently to be harmonized with the planned air warfare capabilities.

In 1979, the North Atlantic Council created the

NATO Air Defence Committee (NADC) as its advisor on air defence matters in their broadest sense, and gave it the mandate to maintain a long term air defence program for the Alliance on the basis of the 1979 air defence program created by the Air Defence Planning Group. This program includes the national planning for the next fifteen years with respect to air command and control, fighters, surface to air missile systems and short range air defence systems, and as such enables the nations to harmonize their planning with their partners in the Alliance. (With respect to air command & control, this program led to the formulation of the ACCS program, which is being implemented at this time by the NACMO.) It also allows for the measurement of the overall Alliance capability, with the military operational requirements as formulated by the NATO military authorities (NMA), in combination with the French and Spanish authorities.

In 1984, when the air defence programme was first updated and was ready for presentation to ministers, the NADC felt that it needed an analytical capability to assess the proposals being made to bring the Alliance program closer to the operational requirements as formulated by the military. There is a parallel with the NMAs, as their research establishments are supporting them with analytical tools and expertise in the formulation of the Military Operational Requirements. It was felt that given the various national establishments and the large support provided by the Shape Technical Centre and Saclant Underwater Research Centre to the NMAs, that a relatively modest analytical capability at NADC-level would be appropriate to assist in providing the necessary economic, political and industrial backing as required by the North Atlantic Council. After a careful survey of options within the Alliance and the modalities for dedicated support, the NADC decided to create the NATO Analytical Air Defence Cell (more of which later).

In the mid eighties another important phenomenon appeared, namely the conventional ballistic missile. The ballistic weapon in itself was not new; as a matter of fact it had been used during World War II extensively, but the harassment to the population had been essentially until later when improved accuracies were demonstrated. This would enable such weapons to be conventionally armed and to pose a threat to static assets. The North Atlantic Council recognized that any defence against such

risks needed to be built on the available and planned air defence capability. As such the term 'extended air defence' was born, and the NADC was tasked to take the lead in the Alliance activities in this field. The earlier mentioned qualitative problem stems from the fact that ballistic missiles are significantly faster than aerodynamic missiles and transit airspace which has received little or not attention by the air defences.

In 1989 a full report, addressing pre-INF- and post-INF-situations and the required tactical ballistic missiles counter-measures program, was acknowledged by ministers and actions were issued accordingly. The period just following the disbandment of the Warsaw-Pact led to a relaxation of activity in this field. However, following the break-up of the Eastern bloc and the experiences from the Gulf war, new initiatives are underway, and a first dedicated report has been approved by the Council, the conceptual framework for the Alliance missile defence, to set the boundaries for further work within the NATO Air Defence Committee as well as in other fora. To support this and other work, the North Atlantic Council approved in 1992 the air defence philosophy as formulated in the NADC. This is of relevance as, for the first time at Council level, it is acknowledged that for the defence of populated and industrial areas a rather direct than indirect concept is needed, with different measures should tactical ballistic missiles be part of the risk. At their November 1993 meeting, the NADC agreed a further report to the NATO Council, outlining a combined Alliance national approach for a coherent ballistic missile counter-measures program.

As stated earlier, the Alliance is adapting to the evolution in the world, and within a new air defence programme, which will be available in a revised version in early 1994, various areas for adaptation are listed and will be subject to further work. To list just three activities that have received additional attention before program completion: the transportability of certain ground based air defence systems; interoperability of air defence systems; and multinational/multi-system training. With respect to the first of those, the new Alliance strategy calls for Immediate and Rapid Reaction Forces to be deployed rapidly to troubled areas as a tool in support of crisis management, and as a precursor to Main Defence Forces. In this light, the conception for fighters has not changed significantly, but the

old conception for ground based air defence has changed dramatically, and air transportability becomes an issue and stumbling block in all but one Alliance nations.

The size and weight of various systems (Patriot, Hawk, and also certain Roland versions) call for heavy air transport means which also possess the necessary loading and unloading characteristics without requiring the dismantling of the system elements. Additionally the new strategy leads to the requirement to ensure adequate planning of sufficient equipment for sustained operations. For the less time-critical deployments, maritime transportation means are considered adequate, provided certain arrangements are being made.

Interoperability is another issue that deserves special attention as more and more different systems will have to work together in a flexible way; for example F-16s from the Netherlands may have to work together with EF-18s in certain situations, or France may offer ground based air defences with SAMP-T to form cluster defences with German Patriots, Norwegian NASAMS and Italian SPADA-systems or any other mix of national systems. This not only calls for interoperability at system level but also procedural arrangements are needed to make maximum use of the strength of each individual system to the benefit of the total defence complex. Control and Reporting Centre operators throughout the Alliance require the full scale of training to be ready for when systems from other nations are to be deployed in their area of responsibility. In addition to the exchange programmes that already exist for fighters, work is in hand to define training needs of SAM and SHORAD personnel in a multi-system environment, preferably on a rotational basis in various Alliance countries. This multinational/multi-system training should demonstrate its value during NATO exercises which are conducted at regular in-

tervals and at a wider scale, involving for example ground and naval forces.

Other areas where openings are created by the new environment are, for example, civil-military aviation cooperation, where the influence of civil airlines and their inherent commercial interests need to be coordinated not only with military transport aviation, but also with air defence needs. The civilian identification on aircraft using Mode S is an example that will have important consequences for the Alliance air defence and the air forces in general. Similarly, assistance and collaboration with cooperation partners will almost certainly have some impact. The Council has agreed that the NADC, where all sixteen NATO nations are represented, needs to be involved when air defence is a matter of discussion with cooperation partners and air defence is anticipated to be explicitly included in the 1994 North Atlantic Cooperation Council program of work.

Analytical support

The value of analytical support should not be overestimated. Computers are certainly capable of doing things faster than humans, but computers also have their limitations and should not be taken as an alternative for the decision making but as an aid. It is however recognized that analysis can provide a structured way of thinking which enables individuals of various disciplines to bring in and exploit their experiences. As long as the analysis is carried out within this general framework it is considered to be extremely helpful in support of the decision making process. When it set up its own analysis capability the NADC was conscious of this and only a small capability was envisaged, which comprised two analysts with a dedicated computer configuration. In order to facilitate a fast setting up,



Transportability of big systems is one problem, the amount of systems required for sustained operations is another factor



Hawk is still one of the cornerstones of NATO's ground based air defence

Therefore the Cell started to develop specific models which could support the presently ongoing revision of the post-CFE air defence program. Several models have been developed:

- one to enable the potential earliest intercept contours to be calculated when fighter aircraft are operating from various bases, either from scramble or from combat air patrol positions;
- one to calculate potential earliest intercept contours for a ground based air defence system, with or without remote launchers;
- one to calculate defended area footprints, enabling the analysis of for example the defence of a



Aerial refueling is more and more demonstrating its value

the nations in the NADC made additional funds available to NATO and initially the Cell was manned with on-loan personnel.

The first analyses were carried out with a so-called theatre level model, which enables air-to-air, ground-to-air and ground-to-ground combat situations (between large opposing forces) to be simulated in a coherent way. This was typically the situation before the Warsaw-Pact had been dissolved, The Combat IV model that was used for this had been provided by the United States as an offer in kind to the Cell. The revised air defence programme, pre-Conventional Forces Europe (CFE) treaty, thus received some analytical under-pinning based on analysis carried out with the NATO modified version of the Combat IV model.

With the disbandment of the Warsaw-Pact, the modelling requirements changed significantly: no longer was there a need for simulation techniques for massive opposing forces. On the contrary, smaller more manoeuvrable forces demand for more flexible and adaptable simulation tools and techniques.

big city or an industrial area with Patriot type systems against tactical ballistic missiles.

In addition to these in-house developments, the Netherlands provided the Cell with two simulation models, HAREM and FELCOP, and the United Kingdom an aerial refueling model. The Harem model enables analysis of a cluster of different ground based air defence weapons to be carried out whilst the FELCOP model generates line-of-sight coverage diagrams for ground based sensors as well as airborne sensors. For the latter, the availability of digitized terrain data is essential and dependent on the application, one of the terrain data bases of an appropriate granularity will be selected. The aerial refueling model enables the simulation of tanker aircraft in support of fighter aircraft when operating from combat air patrols and to analyse the potential benefits of such a tanker force in specific scenarios. The Cell has been able, with the aid of some temporary manpower support from the United Kingdom, Canada and Italy, to carry out supportive analysis to the presently ongoing revision of the pre-

CFE air defence program. Although the intention has been to provide supportive evidence to recommendations made to all nations within NATO-Europe and Alliance forces deployed in this area, the emphasis has been on the nations at the southern periphery of the Alliance.

For Turkey, the aerial refueling model has been used to demonstrate that with an adequate tanker force, in place fighter assets could carry out a more demanding tasking thereby possibly reducing the need for reinforcement aircraft to come in early and to reduce the demands on host nation facilities.

For Greece, the defence of the Athens area has been analysed with respect to a threat by tactical ballistic missiles from the north-African littoral.

For Italy, the various basing options for F-104S and Eurofighter-2000 in combination with the air command and control planning have been analysed. Various situations, including NATO E-3A deployments to Italy have been studied.

For France, similar to Italy, various situations corresponding to peace time and crisis fighter operations, with and without French AWACS operations, have been analysed and have resulted in various recommendations regarding the use and deployments of the Mirages and E-3Fs.

For Spain, the air command and control planning in conjunction with various basing options of the EF-18 and Mirages have resulted in a good insight on aircraft beddown and where these forces need additional support by ground based air defence systems

to provide the extra defence for vital areas and assets, like Moron airbase.

For Portugal similar analysis has been carried out for the POACCS and various F-16/A-7 force level structures and aircraft beddown in conjunction with ground based air defences for vital areas and assets, like the city of Sines with its oil refinery.

On the basis of these largely nationally oriented studies, the Cell has been become more and more a catalyst between Alliance nations and is carrying out analyses of possible joint operations between e.g. Spain, France and Italy or Spain and Portugal. The aim of these analyses is to make the best use of complementary assets available in different nations to the benefit of all nations involved. Especially in times of budget cuts and force reductions, this type of analysis is believed to be very appropriate and helpful to national planners.

Conclusion

Air defence, like many Alliance activities, is undergoing change and is adapting itself to the new challenges in the world. As a tool in support of crisis management and its defensive character, air defence, with its high political visibility, will remain a vital ingredient of the new Alliance force structure. However, to achieve its maximum potential enough flexibility must be maintained through planning for joint operations between Alliance nations and their forces.



BOEKEN

The struggle for nuclear partnership

Britain, the United States and the making of an ambiguous alliance 1952-1959, door J. Melissen, 153 blz. Uitg.: Styx Publications, Groningen, 1993. Prijs: f 65,-. ISBN: 90.72731.68.2

De nauwe band tussen de VS en Groot-Brittannië tijdens de Tweede Wereldoorlog maakte een hechte samenwerking mogelijk bij de ontwikkeling van de eerste kernwapens. Daaraan kwam in 1946 abrupt een einde doordat het Congres met de aanvaarding van de McMahon Act verdere uitwisseling van nucleaire kennis verbood. Het Britse Labour-kabinet besloot daarop in 1947 zelf een kernwapen te ontwikkelen, vooral om de status van *superpower* te bestendigen. De wijze waarop achtereenvolgende Britse regeringen in de jaren '50 op het toppunt van de Koude Oorlog hebben geprobeerd de bijzondere samenwerking met de Amerikanen te herstellen en de Amerikaanse reactie op die pogingen is het onderwerp van een goed gedocumenteerde studie die de auteur aan het Centrum van Onderwijs van Internationale Vraagstukken van de Groningse universiteit heeft verricht. Het accent ligt daarbij vooral op de politieke en diplomatieke stappen en minder op de militair-strategische aspecten. Daaruit blijkt duidelijk hoe nauw verweven de nucleaire verhoudingen zijn met de politieke betrekkingen tussen de beide bondgenoten.

Belangrijke keerpunten in de Brits-Amerikaanse nucleaire relatie blijken de Suez-crisis van eind 1956 en de lancering van de Spoetnik in 1957 te zijn geweest. Tot 1956

lukte het de regeringen-Churchill en -Eden nauwelijks kennis te nemen van de Amerikaanse ervaring bij de vervaardiging van thermonucleaire wapens. De Amerikaanse angst voor nucleaire proliferatie speelde daarbij de boventoon, speciaal bij de invloedrijke Atomic Energy Commission (AEC). De Britten getroostten zich daarom kostbare investeringen in de ontwikkeling en beproeving van eigen kernwapens en de V-bommenwerpers.

De ogenschijnlijke verwijdering tussen beide landen door de Amerikaanse afwijzing van het Brits-Franse optreden tijdens de Suez-crisis was de directe aanleiding tot de top Eisenhower-MacMillan van maart 1957 te Bermuda. Een verrassende uitkomst was dat Eisenhower bereid bleek de Atomic Energy Act van 1954 te versoepelen teneinde een informatie-uitwisseling met de Britten mogelijk te maken. Dat hing nauw samen met de toenemende zorg over het Sovjetrussische nucleaire programma, gesymboliseerd door de lancering van de Spoetnik in 1957. De Britten beëindigden de ontwikkeling van de Blue Streak middellange-afstandsraket en accepteerden de gezamenlijke stationering van Amerikaanse Thor-raketten met RAF-personeel in Groot-Brittannië onder een *dual-key*-regeling.

Het Britse beleid was erop gericht de herstelde intieme relatie met de VS te koesteren, terwijl de Amerikanen vooral trachtten in NAVO-verband de bondgenoten op één lijn te houden bij het nucleaire beleid waartoe eind 1957 was besloten. De stationering van Thor-raketten in Frankrijk stuitte op Franse weerstand omdat het geen gelijke behandeling als die van Engeland kreeg. Ook de Duitse kanselier Adenauer voelde er niets voor en uiteindelijk werden alleen in

Italië en Turkije Jupiter-raketten gestationeerd.

Samenvattend: deze studie verschaft een interessant en prettig leesbaar inzicht in de nucleaire verhoudingen tussen de „grote” bondgenoten in de periode die voorafging aan de komst in 1960 van Amerikaanse kernwapens – overigens onder blijvend Amerikaans beheer – in de kleinere Europese NAVO-landen zoals ook Nederland. D. STARINK, kol KLU

Kriegsbild und Rüstung vor 1914

Europäische Landstreitkräfte vor dem Ersten Weltkrieg, Door D. Storz, 408 blz., geill. Uitg.: Verlag E.S. Mittler & Sohn, Herford, 1993, Prijs: DM 98,-. ISBN: 3.8132.0399.9

Dit boek is het eerste in een nieuwe serie over *Militärgeschichte und Wissenschaften*. Schr. beoogt met dit boek een overzicht te geven van de visies, die opgeld deden tussen omstreeks 1900 en het uitbreken van de Eerste Wereldoorlog. Aan de orde komen de technologische ontwikkelingen, de ervaringen van de Boerenoorlog, de Russisch-Japanse oorlog en de invloed ervan op het optreden van infanterie, artillerie en cavalerie. De aandacht is voornamelijk gericht op Duitsland, Frankrijk en Engeland. De ontwikkelingen en de visies in Rusland, Japan en Oostenrijk-Hongarije komen slechts in beperkte mate aan de orde.

Uitgebreid staat Storz stil bij de sociaal-darwinistische levensvisie en de invloed ervan op leidende kringen in verschillende landen. Die had tot gevolg dat de oorlog door velen werd gezien als een bijdrage aan de

ontwikkeling van de cultuur, als een geneesmiddel tegen verval (degeneratie) en nodig voor de vitaliteit van een staat. Een dergelijke levensvisie gaat uit van agressief handelen en geeft de voorkeur aan offensief optreden. De invloed van de techniek op het militaire optreden wordt erkend, maar dit mag niet overheersen. Aspecten als moreel, wil, discipline e.d. waren de bepalende waarden voor de te hanteren tactiek.

De Boerenoorlog toonde dat succesvol optreden alleen mogelijk was als men rekening hield met het terrein en met de vijand. Het rookzwakke buskruit maakte goed opgestelde verdedigers nagenoeg onvindbaar. Met hun moderne Mausegeweren waren de Boeren in staat de massaal aanvallende Britten te vernietigen, voordat het tot een handgemeen kwam. Beter gebruik van het terrein, rekening houden met de vijand, verspreid optreden en het nutteloos zijn van de bajonet, waren enkele van de conclusies die werden getrokken. Voor de vele voorstanders van massale aanvallen waren dat teleurstellende conclusies. De indruk werd gevestigd dat met nieuwe wapens de verdediger in het voordeel was. Het Engelse optreden tijdens de Boerenoorlog werd door de Duitsers uitvoerig geanalyseerd om een verklaring te vinden voor die ontwikkelingen op het gevechtveld. Soms was dat mogelijk; zo stopten de Britten met hun aanval bij (slechts) 10% verliezen.

De Russisch-Japanse oorlog stelde de meer traditioneel ingestelde militairen echter weer enigszins in het gelijk. Het uitvoeren van bajonet-aanvallen door de Japanners, zonder acht te slaan op de grote verliezen, toonde weer aan, dat een offensieve instelling nodig was om de overwinning te behalen; m.a.w.: offensief optreden was dus toch nog mogelijk. Uiteindelijk droegen de ervaringen van die oorlogen toch in aanzienlijke mate bij tot het wijzigen van de verschillende tactische voorschriften. Verspreide formaties, het gebruik van de schop, betere samenwerking tussen infanterie en artillerie waren de resultaten. Het moreel, zo was de algemene mening, was echter door-

slaggevend voor het behalen van de overwinning en was het eigenlijke antwoord op de technologische ontwikkelingen.

Aan dit aspect werd in Frankrijk meer waarde toegekend dan in Duitsland. Met waardering schrijft Storz over von Moltke (de Jongere), die als Chef van de Generale Staf zeer nadrukkelijk de consequenties van de nieuwe ontwikkelingen — ondanks veel tegenwerking — accepteerde en verwerkte in de voorschriften en tactische aanwijzingen. Die benadering leidde ertoe dat bij de grote *Kaisermanöver* van 1910 een aanval geen succes had en vastliep in de verdediging. Een ervaring die vier jaar later werkelijkheid zou worden. In Frankrijk was zoiets ondenkbaar; hoe frequent de leiding van het departement van oorlog ook wisselde, het offensief, de aanval, stond niet ter discussie en zou, zo was de mening, tot de overwinning leiden.

Vermakelijk is de felle discussie die werd gevoerd over het afschaffen van de kleurrijke uniformen en het invoeren van nieuwe met een minder opvallende kleur; 80 jaar later lijken velen nog even deskundig te zijn t.a.v. dit onderwerp.

Opmerkelijk is de betrekkelijk geringe waarde die aan de mitrailleur werd toegekend. In het algemeen was de mening dat het vuur, uit te brengen door de infanterie (bewapend met nieuwe geweren) een zodanige verbetering van de vuurkracht betekende, dat zulks het invoeren van mitrailleurs overbodig maakte. Het wapen werd uiteindelijk in beperkte mate toch ingevoerd, maar meer omdat andere landen dat óók deden, dan dat een duidelijke behoefte werd onderkend. Veelal werden mitrailleurs in afzonderlijke eenheden van compagniegrootte ingedeeld. Gemiddeld waren bij het uitbreken van de oorlog per infanteriebataljon twee mitrailleurs ter beschikking. Dat gold voor vrijwel alle legers in Europa.

Het boek geeft verder inzicht in de ontwikkelingen bij de cavalerie en de artillerie. Bij de cavalerie werd met name de discussie gevoerd over het nut van het handhaven van dat

wapen. Uiteindelijk bleef de cavalerie, maar ze diende wel in staat te zijn zo nodig het gevecht te voet te voeren.

De behandeling van de ontwikkelingen in Oostenrijk (4 blz.), Japan (1 blz.) en ook Rusland is zeer mager, vergeleken met de (drie) landen waarop de hoofdaandacht is gevestigd.

Het weergeven van de verschillende visies en meningen uit de desbetreffende periode leidt automatisch tot veel citaten en mededelingen. Dat bevordert niet steeds het leesplezier, maar hoort nu eenmaal bij de gekozen opzet. Het is vooral interessant kennis te nemen van de verschillende visies en ervaringen. Het sterk willen vasthouden aan bestaande en gevestigde meningen bewijst dat er niets nieuws onder de zon is. Naast de vele feitelijke informatie is dit een van de belangrijkste indrukken die na het lezen van het boek overblijven. De prijs van het boek is aan de hoge kant, maar de inhoud is het waard. T. DE KRUIJF, genm gn

The roots of Blitzkrieg

Hans von Seeckt and the German military reform, door J. S. Corum, 274 blz., geïll. Uitg.: University Press of Kansas, Lawrence, 1992. Prijs (geb.): \$ 29,95. ISBN: 0.7006.0541.X

Algemeen wordt von Seeckt erkend als degene die, ondanks de beperkingen opgelegd in het Verdrag van Versailles, de Duitse strijdkrachten na de Eerste Wereldoorlog als organisatie weer heeft opgebouwd. Minder bekend is echter dat hij ook, gebaseerd op de ervaringen uit die oorlog, de herziening van de tactische doctrines en de ontwikkeling van nieuw materieel sterk heeft gestimuleerd. Omdat deze laatste twee activiteiten ten onrechte nogal eens aan anderen worden toegeschreven, was dit voor schr. reden in dit boek de aandacht te richten op von Seeckt. Diens initiatieven en activiteiten hebben later een *Blitzkrieg* mogelijk gemaakt.

De bepalingen van het Verdrag van

Versailles werden in Duitsland als zeer onrechtvaardig beschouwd. Dit algemene gevoel werd door de regering gedeeld en deze liet dan ook toe dat von Seeckt aan de bepalingen een ruimere interpretatie gaf dan oorspronkelijk was bedoeld. In die periode van de Republiek van Weimar werd een beroepsleger opgebouwd, waarin aan kwaliteit een hoge prioriteit werd gegeven. In de *Reichswehr* werd iedere militair geselecteerd en opgeleid om zo nodig op één niveau hoger te kunnen functioneren. Hierdoor was het mogelijk in de jaren '30 in korte tijd een *Wehrmacht* tot stand te brengen, die aanzienlijk groter was dan de *Reichswehr*.

Direct na de Eerste Wereldoorlog werden in Duitsland vele werkgroepen ingesteld met de opdracht uit te zoeken wat tijdens de oorlog fout of goed was gegaan, welke verbeteringen nodig waren op het gebied van bewapening, doctrine, logistieke ondersteuning enz. Ter illustratie vermeldt schr. dat ook de Britten een evaluatie maakten. Daar werd echter één enkele kapitein aangewezen (Liddell Hart) om op basis van de ervaringen een nieuwe doctrine voor het toekomstige gevecht op te stellen. Toen echter vanuit het Britse ministerie van defensie bezwaar werd gemaakt tegen de inhoud van een bepaald hoofdstuk, loste Liddell Hart dat op door het hoofdstuk van vóór de oorlog maar weer op te nemen. Corum merkt in dit verband ook op, dat de Duitse generaals in de Tweede Wereldoorlog een veel bredere ervaring hadden dan hun Britse en Franse ranggenoten. Vrijwel iedereen was bekend met het zeer statische optreden in de loopgraven in Frankrijk, maar de Duitsers konden bovendien bogen op ervaring met mobiele operaties aan het Oostfront.

Op grond van de onderzoeken naar de ervaringen uit '14-'18 werd o.m. geconcludeerd, dat het gebrek aan tanks aan Duitse zijde beslissend was geweest voor de Duitse nederlaag. Of deze conclusie door von Seeckt werd gedeeld, is niet bekend. Wel heeft hij een grote prioriteit gegeven aan de verdere ontwikkeling

van het tankwapen. Hij accepteerde de tank als een nieuw wapen naast de infanterie, cavalerie (verkenning) en artillerie.

Over de voormalige opponenten had von Seeckt soms een duidelijke mening. Hij had ervaren dat de Russische soldaat beter vocht dan hij had verwacht, maar dat de leiding zwak was. Van de Britse strijdkrachten vond hij dat ze, ondanks de beschikbare mankracht en uitstekende uitrusting, minder gevaarlijk waren dan men had mogen veronderstellen. Ook dit was een gevolg van de zwakke leiding; sinds Marlborough (evt. sinds Wellington) hadden de Britten onvoldoende aandacht besteed aan het commanderen van grote legereenheden.

Aan de opleiding van zowel officieren als onderofficieren hechte von Seeckt grote waarde. Was het aantal officieren op grond van het Verdrag van Versailles gebonden aan het aantal van 4000, voor de onderofficieren gold een dergelijke beperking niet. Dat had tot gevolg dat vele onderofficieren een zodanige opleiding kregen, dat zij subalterne-officiersfuncties konden vervullen. In 1922 bestond de *Reichswehr* voor meer dan 50% uit onderofficieren. Nadat het Verdrag van Versailles was opgezegd, zijn velen van hen alsnog tot officier bevorderd. De reguliere officier had bij bevordering tot luitenant doorgaans een ervaring van 1½ jaar als soldaat en in lagere onderofficiersrangen.

Volgens Corum was von Seeckt van mening, dat het gevecht geïntegreerd, dus als verbonden wapens, moest worden aangegaan. Dat blijkt duidelijk uit het *Heeres Dienstvorschrift* (HDv) 487, *Führung und Gefecht der verbundenen Waffen*, editie 1921, 1923 en 1925.

Met toestemming van president Ebert en kanselier Stresemann werd begonnen met een geheim bewapeningsprogramma. Verschillende onderdelen werden buiten Duitsland ontwikkeld door bedrijven die in Duitse handen waren. Dat gold o.a. voor Bofors in Zweden, dat door Krupp werd gecontroleerd. Beproeving van materieel was in Duitsland niet mogelijk, daar lette de Geal-

lieerde controlecommissie wel op, maar von Seeckt wist via Turkse relaties in contact te komen met de Russen. Na onderhandelingen kregen de Duitsers toestemming in de buurt van Kazan tanks te beproeven. Bij die oefeningen kon tevens de tactiek worden beoefend. Bij gebrek aan tanks werd overigens niet geschroomd gebruik te maken van dummy's: driewielers werden omgebouwd tot „pantervoertuigen” en personenauto's tot „tanks”. De geringe terreinvaardigheid van deze dummy's vormde bij de oefeningen overigens wel een probleem.

Schr. distantieert zich van de visie als zou Guderian de vader van het Duitse tankwapen zijn. Deze rol heeft, aldus Corum, Guderian zichzelf toegedacht en dat is in de Engelstalige literatuur (o.a. Liddell Hart) zonder veel commentaar overgenomen. Liddell Hart was in Duitsland vrijwel onbekend; totdat Rommel in 1942 een artikel van hem las, had hij nog nooit van hem gehoord. Corum beticht Liddell Hart ervan in de Engelstalige editie van *Erinnerungen eines Soldaten* (*Panzerleader*) van Guderian op eigen gezag een tekstwijziging te hebben aangebracht, waaruit zou moeten blijken, dat de schrijver zich ook op de ideeën van deze Brit zou hebben gebaseerd. Daarentegen was J. F. C. Fuller wel bekend en deze heeft invloed gehad op de ontwikkeling van de tactiek en de inzet van het tankwapen daarbij.

Het verbod een luchtwapen te bezitten, was voor de Duitsers geen reden om niet na te denken over de inzet ervan. De ontwikkeling en het bekendmaken van de doctrine gebeurden in publikaties die formeel handelden over de inzet van buitenlandse luchtmachten. Door die publikaties was tevens de kennis van andere luchtmachten breed bekend. Om de vliegtechnische *know-how* niet te verliezen werden in Duitsland op grote schaal particuliere vliegscholen opgericht en gesubsidieerd door het ministerie van transport. In een geheime overeenkomst, gevoegd bij het verdrag van Rapallo (1922), werd de Duitsers toegestaan te Lipetsk in de Sovjet-

Unie een vliegeropleiding te stichten. Hier kon vervolgens de ontwikkelde doctrine worden getoetst.

Schr. komt tot de conclusie, dat de Reichswehr, ondanks alle beperkingen opgelegd in het Verdrag van Versailles, in staat is geweest zich voor te bereiden op de oorlogvoering van de toekomst. Op slechts één punt was men minder succesvol: men was nog niet in staat voldoende reservestrijdkrachten op te bouwen. De opvallende resultaten van de Duitsers in het begin van de Tweede Wereldoorlog kunnen niet worden verklaard door te wijzen op een Duits overwicht op het gebied van wapens of sterkte, want een dergelijk overwicht was er niet. De resultaten kunnen slechts worden toegeschreven aan de betere organisatie, de betere tactische doctrine en het betere leiderschap.

Na het lezen van dit boek is het niet overbodig de vraag te stellen wat inmiddels van de *Tweede Wereldoorlog* is geleerd en welke invloed die ervaring heeft gehad op de oorlogvoering sedertdien. In ieder geval blijkt uit dit boek dat in Duitsland uit de ervaringen van de Eerste Wereldoorlog lering is getrokken.

T. DE KRUIJF, genm gn

Stalingrad

Kessel und Gefangenschaft, door H. Zank, 232 blz., geïll. Uitg.: Verlag Mittler & Sohn, Herford, 1993. Prijs: DM 49,80.
ISBN: 3.8132.0412.X

In 1993 was het 50 jaar geleden dat de ingrijpende slag bij Stalingrad plaatsvond, de slag die van grote invloed zou zijn op het verdere verloop van de oorlog aan het oostfront. Op 19 november 1942 startten de Russen een grootscheeps offensief om een belangrijk deel van de Duitse strijdkrachten af te snijden en vervolgens te vernietigen. Reeds zes dagen later was de ring om Stalingrad gesloten en waren de ca. 250.000 man van het 6e Leger van gen Paulus hopeloos afgesneden van de overige Duitse strijdkrachten. Een op 12 december ingezette ont-

zettingspoging door gen Von Hoth liep uit op een mislukking. Na bittere strijd gaven op 31 januari 1943 de laatste resten van het 6e Leger zich over. In totaal werden ca. 123.000 Duitsers krijgsgevangen gemaakt; hiervan zijn er nauwelijks meer dan 5000 – vaak jaren na het einde van de oorlog – naar Duitsland teruggekeerd.

Ter gelegenheid van de herdenking van deze zo zeer tot de verbeelding sprekende slag zijn in dit boek het verloop van de strijd en de gebeurtenissen binnen de *pocket* op indrukwekkende wijze weergegeven. Tegen de achtergrond van de reeds uitvoerig in de krijgskundige literatuur uitgedroste slag beschrijft de auteur hoe hij als jonge infanterie-officier met zijn Grenadier-regiment de ondergang van het 6e Leger heeft beleefd en overleefd. Op 19 november stond het regiment waartoe hij behoorde, aan het Don-front, ten n.w. van Stalingrad. Schr. was zelf, als luitenant, commandant van één van de bataljons. Toegelicht met situatieschetsen en foto's beschrijft hij vrij gedetailleerd het verloop van de terugtocht, die zeker niet vlekkeloos verliep. Na het sluiten van de omsingeling door de Russen werd Zank aangewezen als commandant van het inmiddels sterk verzwakte regiment, en tevens tot kapitein bevorderd. Hoewel hem op grond van ziekte en een lichte verwonding de mogelijkheid werd geboden naar Duitsland te repatriëren, maakte hij daarvan geen gebruik en bleef hij bij zijn eenheid. Op 5 januari 1943 werd zijn regiment opgeheven; de sterkte bedroeg op dat moment nog slechts 150 inzetbare militairen. Op het allerlaatste moment ondernam Zank met twee anderen nog een uitbraakpoging via de Wolga. Reeds na twee dagen raakte hij in krijgsgevangenschap, die hij (als enige officier van zijn regiment) zou overleven.

Boeiend wordt het boek wanneer schr. de harde omstandigheden in de Russische krijgsgevangenkampen beschrijft. Met name de eerste maanden waren bijzonder zwaar en eisten door de barre, winterse omstandigheden, de slechte voeding en de besmettelijke ziekten onnoemelijk veel slachtoffers. In de werk-

kampen, waar Zank later werd tewerkgesteld was de situatie aanmerkelijk beter. Hier ontpopte Zank zich als een zeer principiële Duitser die hardnekkig elke poging van de Russen om hem te indoctrineren weerstond. Hij stelt nadrukkelijk de houding aan de kaak van minder principiële collega's, die lid zijn geworden van het *Nationalkomitee Freies Deutschland* en de *Bund Deutscher Offiziere*. Velen van hen probeerden zelfs actief leden hiervoor te werven. Zijn onverzettelijke houding leverde hem regelmatig een „bijzondere behandeling” op.

Deze indringende, geïllustreerde beschrijving van de bijna zeven jaren achter Russisch prikkeldraad is een bijdrage aan de hedendaagse geschiedenis. Met dit boek probeert schr. echter ook de noodlottige verloren jaren van een generatie uit deze eeuw duidelijker en wellicht ook inzichtelijker te maken. Daarin is hij zeker geslaagd.

ir. J.W. VAN BEMMEL, kol ts

Homeward bound

Allied forces in the new Germany, o.r.v. D.G. Haglund en O. Mager, 285 blz. Uitg.: Westview Press, Boulder/Co., 1992. Prijs: f 87,75.
ISBN: 0.813.38410.9

Dit boek bevat een verzameling essays, geschreven door specialisten in defensiepolitiek van de verschillende geallieerden die een deel van hun krijgsmacht in Duitsland hebben gestationeerd. Zo heeft prof. J.G. Siccamo bv. het duurzame Nederlandse belang bij de stationering van troepen in Duitsland beschreven. De diverse auteurs onderzoeken op gedetailleerde wijze zowel de huidige structurele context van het geallieerde stationeringsregime, alsook het individuele beleid en de plannen van de zes geallieerde landen die troepen in het nieuwe Duitsland hebben gestationeerd: de VS, Engeland, Frankrijk, België, Canada en Nederland. De experts verschillen van mening over de vraag of de tijd is gekomen dat alle buitenlandse troepen Duitse bodem zouden moeten verlaten, of dat ze juist zouden moeten blijven;

de reden voor het stationeren zou in het laatste geval weliswaar veranderen.

De onderzoeksvraag derhalve: Waarom zouden geallieerde troepen in het tijdperk na de Koude Oorlog in het nieuwe verenigde Duitsland gestationeerd moeten blijven? Deze vraag wordt in drie stappen beantwoord.

1. Eerst wordt de structurele context van het probleem behandeld. Daartoe wordt de ontwikkeling van de militaire, politieke en wettelijke betekenis van het stationeringsregime sinds de Tweede Wereldoorlog beschouwd. Vervolgens wordt ingegaan op de verandering van de internationale strategische omgeving en op de reactie hierop van het Atlantische bondgenootschap en de Sovjet-russische krijgsmacht. Ten slotte worden de effecten besproken van het beëindigen van de Koude Oorlog, van de vereniging van beide Duitslanden en van het door dit land verkrijgen van volledige soevereiniteit.

2. Als tweede stap gaan de auteurs in op het stationeringsbeleid van de verschillende geallieerden sinds de Tweede Wereldoorlog. Ook worden de plannen voor de toekomst beschreven. Vrijwel alle geallieerde landen, uitgezonderd Nederland, hebben het voornemen het grootste deel van hun troepen uit Duitsland terug te trekken, hoofdzakelijk om budgettaire redenen.

3. De laatste stap bevat de volgende conclusies. De NAVO is de enige veiligheidsorganisatie die heeft bezwezen een institutioneel kader te verschaffen voor het versterken van de verzoening en het vredesproces tussen de Westeuropese staten in het naoorlogse tijdperk. De NAVO en het geallieerde stationeringsregime hebben voldoende garantie en geruststelling (beter: *reassurance*) verschaft om herbewapening van West-Duitsland mogelijk te maken. Daarbij is een basis gevormd voor militaire integratie met het westen. De geallieerde landen zouden moeten voortgaan met het stationeren van troepen in Duitsland, omdat de noodzaak voor *reassurance* zeker niet is verdwenen. Bonn zelf heeft groot belang bij het handhaven van

de continuïteit van het stationeringsregime, maar met minder buitenlandse troepen. De reden is dat men de angst van de buurlanden voor een (te) sterk Duitsland wil wegnemen en voorts de veiligheidsinrichting wil handhaven, die sinds jaar en dag Duitslands politieke, economische en morele herstel heeft gedragen en de territoriale integriteit heeft gewaarborgd. Het is, aldus dit boek, niet zeker dat een andere veiligheidsinrichting, gebaseerd op organisaties als de EG, WEU, of CVSE, een zelfde veiligheidsgarantie zal kunnen bieden als de NAVO tot nu toe heeft gedaan.

Vooral het stationeren van Amerikaanse troepen heeft de Europese partners gemotiveerd om troepen in Duitsland te handhaven. Het terugtrekken van alle Amerikaanse troepen zal zeker het verder terugtrekken van troepen van andere geallieerden versnellen. Voorts zal het de ongewenste renationalisatie van het defensiebeleid van Europese landen ondersteunen. Aan de andere kant zullen er steeds meer vragen worden gesteld – met name vanuit het perspectief van de Duitse samenleving – t.a.v. de legitimiteit van stationering. Voor vele Duitsers schijnt er geen dwingende logica te zijn waarom Duitsland alleen zou moeten voortgaan een onevenredige (weliswaar verminderde) last te dragen, veroorzaakt door het stationeren van geallieerde troepen met al zijn risico's en verantwoordelijkheden. Daarom is de nieuwe nadruk voor de NAVO op multinationale troepen, samen met de conceptie van reciprociteit (het stationeren van geallieerde troepen in Duitsland en gelijktijdig van Duitse in andere geallieerde landen) een uitstekende manier om een nog beter geïntegreerd, Atlantische georiënteerd, collectief defensiesysteem te waarborgen, waarbij gelijktijdig de lasten meer evenredig zullen worden gedragen.

Volgens *Homeward bound* zouden de troepen van de geallieerde strijdkrachten, en vooral die van de VS, in Duitsland gestationeerd moeten blijven om de Duitse regering te steunen bij haar politiek van geruststelling van met name de oostelijke

buurlanden. Een geallieerde multinationale troepenstructuur en de conceptie van reciprociteit dragen bij aan het voorkomen van renationalisatie van de defensiepolitiek van de verschillende geallieerden. Daarbij zou het juist nu de Duitse samenleving helpen de zware last van het stationeren van troepen op haar grondgebied te accepteren. Het boek verschaft goede argumenten om het aantal in Duitsland gestationeerde Nederlandse troepen niet verder te verminderen en, aan de andere kant, om in de toekomst wellicht meer Duitse en/of andere buitenlandse troepen in Nederland te accepteren.

K.A. GIJSBERS, maj gn

West- Zeeuws-Vlaanderen 1939-1946

DI 1 — Inval en bezetting, door A. B. J. Goossens, 406 blz., geïll. Uitg.: auteur, Apeldoorn, 1993. Prijs: f 65,-. ISBN: 90.801132.1.2

Zeeuws-Vlaanderen is een van de meest afgelegen gebieden van Nederland. Twee veerbootroutes over de Westerschelde vormden de directe verbinding met de rest van het land. De snelste landroute gaat over Belgisch grondgebied. Geografisch gezien hoort Zeeuws-Vlaanderen eerder bij het Belgische achterland. Voor grootstedelijke voorzieningen is men aangewezen op Brugge, Gent ofwel Antwerpen. De staatkundige grens, die Zeeuws-Vlaanderen van Vlaanderen scheidt, is het directe gevolg van de Tachtigjarige Oorlog. De smalle strook land ten zuiden van de Westerschelde vormde een waardevolle strategische bufferzone voor de verdediging van Zeeland en diende als uitvalsbasis voor mogelijke offensieve acties. Een uitgebreide linie van vestigingen, veldversterkingen en inundatiegebieden getuigde tot in de 19e eeuw van het militaire belang van deze streek. In de loop der eeuwen waren het vooral Franse legers geweest die met regelmaat een aanval op Zeeuws-Vlaanderen hadden uitgevoerd. In het najaar van 1914 was het echter het Duitse leger

dat door de strijd om Antwerpen en Leper het oorlogsgeweld tot aan de Nederlandse grens bracht. Deze oorlog ging aan Zeeuws-Vlaanderen voorbij. De volgende Duitse aanval in 1940 viel daarentegen niet te ontlopen.

De meidagen van 1940, de aanwezigheid van Duitse militairen, het dagelijkse leven tijdens de bezetting, collaboratie en verzet zijn de centrale onderwerpen die de schr. — zelf geboren en getogen in Westelijk Zeeuws-Vlaanderen — in dit boek behandelt. De vraagstelling die hij bij zijn onderzoek hanteert, is die van de historische speurder: wat gebeurde er feitelijk in West-Zeeuws-Vlaanderen voor, tijdens en kort na de Tweede Wereldoorlog? Het is een weinig ambitieuze doelstelling zonder al te veel pretentie. Tegelijkertijd is dergelijk onderzoek ook de kern van het historische ambacht. Een nauwkeurige en zo compleet mogelijke reconstructie van de oorlogsjaren in een beperkt gebied vereist zeer uitvoerig en gedegen archief- en bibliotheekonderzoek, aangevuld met persoonlijke herinneringen van de streekbewoners zelf. En dat is wat de lezer wordt gepresenteerd.

Goossens, in het dagelijks leven adjudant-onderofficier bij de KL, is niet de eerste onderzoeker die zich met de oorlogsjaren in Zeeuws-Vlaanderen heeft beziggehouden. Een deel van de gegevens die in het boek naar voren worden gebracht, is ook te vinden in de tweedelige „officiële” geschiedenis van de provincie Zeeland tijdens de Tweede Wereldoorlog, van L. W. de Bree en G. van der Ham. Over het dagelijks leven onder de bezetting is uiteraard in de boeken van L. de Jong al ruime aandacht besteed. Toch is dit boek een welkome aanwinst; jarenlang archiefonderzoek heeft geresulteerd in een rijkdom aan feitelijke informatie die nog niet eerder bekend was. Wie gedetailleerde gegevens zoekt over het grensverkeer, over het regionale Duitse gezagsapparaat, over collaboratie, NSB-lidmaatschap en verzet in een agrarische kuststrook tijdens de bezetting, kan het hier vinden. Sommige gegevens overstijgen het strikt streekgebonden niveau, zo-

als onder meer de passages over de bouw van de Atlantikwall aan de Noordzeekust en over de vaak primitieve leefomstandigheden van de Duitse bezettingstroepen. De uitvoerige informatie is geordend m.b.v. een overzichtelijke structuur van korte, veelal thematische hoofdstukken. De schrijfstijl is sober en helder.

De bevolking van West-Zeeuws-Vlaanderen heeft in mei 1940 in feite weinig oorlogsgeweld meemaakt. Wel kreeg men vanaf 11 mei te maken met de doortocht van Franse troepen, eerst op weg naar Walcheren en kort daarna in een weinig ordentelijke terugtocht. Op 18 mei naderde het Duitse leger vanuit Antwerpen. Een effectieve verdediging van Zeeuws-Vlaanderen was bij gebrek aan militaire leiding en vanwege de toenemende demoralisatie, desertie en chaos niet mogelijk. Terugtrekkende Belgische eenheden waren al evenmin in staat de Duitse opmars tegen te gaan. Plunderingen en vernielingen door Belgische soldaten leidden tot een gespannen verhouding met de plaatselijke bevolking. Het duurde tot 27 mei voordat de eerste Duitse patrouilles het gebied betraden en een zekere rust intrad. De oorlogsschade door bombardementen en beschietingen bleek uiteindelijk minder omvangrijk dan de diefstal, plundering, vernielingen en brandstichting door terugtrekkende Belgische en Franse (maar ook Nederlandse!) militairen. De opgeluchte reactie van de bevolking bij de komst van de beter gedisciplineerde Duitse troepen wordt hierdoor enigszins begrijpelijk.

De groeiende Duitse controle op het openbaar bestuur en de vele verordeningen waarmee het maatschappelijk leven naar Duitse wensen werd beknot hebben tijdens de bezettingsjaren de anti-Duitse stemming ook in West-Zeeuws-Vlaanderen doen toenemen. De Duitse verordeningen werden echter over het algemeen goed uitgevoerd, zo ook de vele werkzaamheden aan de bouw van de Atlantikwall. Lidmaatschap van de NSB bleef beperkt tot een kleine groep, waarbij opportunisme en financieel gewin ongetwijfeld een rol speelden, en in Westelijk Zeeuws-

Vlaanderen heeft de NSB dan ook geen belangrijke rol in het sociaal-maatschappelijke leven kunnen spelen.

Plaatselijke ondernemingen werkten op vrijwillige basis mee aan de Duitse kustverdedigingsprojecten. Hiervoor waren ook voldoende vrijwillige arbeidskrachten beschikbaar. De aantrekkelijke arbeidsvoorwaarden bij het werken voor de bezetter oefenden vooral op de slecht betaalde landarbeiders in de streek een grote aantrekkingskracht uit. Verplichte tewerkstelling bleek pas in 1944 noodzakelijk. In dat jaar leidden de dalende levensstandaard, de opgelegde beperkingen en verplichtingen, met daarbij nog de overlast van de gelegeerde Duitse militairen en de inundaties, tot een steeds openlijker vijandigheid tegenover de bezetter.

Dat betekende overigens niet dat op grote schaal actief verzet tegen de Duitse bezetter heeft plaatsgevonden. Sabotage kwam nauwelijks voor, laat staan gewapend verzet. Onopvallende tegenwerking en lijdelijk verzet, hulp aan onderduikers en geallieerde piloten, en het verspreiden van illegale bladen waren de belangrijkste en gevaarlijkste ondergrondse activiteiten.

Evenmin als de rest van Nederland was de bevolking van Westelijk Zeeuws-Vlaanderen mentaal voorbereid op het uitbreken van de oorlog en op een langdurige bezetting. Men probeerde het dagelijkse leven aan de nieuwe omstandigheden aan te passen, maar hield enige afstand tot de bezetter. Collaboratie en verzet bleven beperkt van omvang. En ook hierbij vormde West-Zeeuws-Vlaanderen geen uitzondering op de landelijke situatie. Alleen de ligging aan de Noordzeekust bracht extra beperkingen mee die elders niet golden. De meest traumatische gebeurtenissen in deze streek zijn in dit eerste deel nog niet aan de orde gekomen; de zware strijd die de Canadezen in het najaar van 1944 hebben geleverd om Westelijk Zeeuws-Vlaanderen te bevrijden. Het is te hopen dat deel 2 van West-Zeeuws-Vlaanderen 1939-1946 dezelfde kwaliteit zal hebben als dit deel en over niet al te lange tijd zal verschijnen. drs. R. H. E. GOOREN (SMG/KL)