



Militaire Spectator



WAARIN OPGENOMEN DE
OFFICIËLE MEDEDELINGEN
VAN DE KONINKLIJKE
LANDMACHT EN DE
KONINKLIJKE LUCHTMACHT

Legerkorpsoefening 1988 „Free Lion”: commandanten en staven worden geconfronteerd met realistische tijd-ruimtefactoren . . . (zie de blz. 397 en 399)



Militaire Spectator

MAANBLAD

waarin opgenomen de officiële mededelingen van de Koninklijke landmacht en de Koninklijke luchtmacht

UITGAVE:

Koninklijke Vereniging ter Beoefening van de Krijgswetenschap

Secretaris:

Denijsstraat 135, 2551 HJ Den Haag

Ledenadministratie:

K. Doormanlaan 274, 2283 BB Rijswijk

HOOFDREDACTEUR:

J. C. A. C. de Vogel
brigade-generaal der infanterie

p/a HKS, Frederikkazerne
v.d. Burchlaan 31, 2597 PC Den Haag
Telefoon (070) 16 66 29

ADJ.-HOOFDREDACTEUR:

W. C. Louwerse
generaal-majoor v. d. Kon. luchtmacht

REDACTEUREN:

J. M. J. Bosch
luitenant-kolonel der cavalerie

B. A. C. Droste
kolonel van de Koninklijke luchtmacht

ir. G. M. van der Laan
brigade-generaal van de technische staf

H. M. van Lent
majoor der genie

drs. J. W. M. Schulten
luitenant-kolonel verbindingdienst

drs. Ch. F. Turpijn
kolonel van de militair psychologische
en sociologische dienst

BUREAU-REDACTIE/PRODUKTIE:

Spui 47, 2511 BL Den Haag
Telefoon (070) 18 68 67

ABONNEMENTEN:

f 30,-, buitenland f 40,- per jaar
Losse nummers f 3,-

ADVERTENTIES:

N.V. Noord-Nederlandse Drukkerij
Postbus 6, 7940 AA Meppel
Telefoon (05220) 6 86 66
i.s.m. CET Reclame & Publiciteit
Willibrorduslaan 57, 5521 KB Eersel
Commerciële zaken: A. H. C. Thijssen
Telefoon (04970) 1 67 89

NADruk VERBODEN



<i>Officiële mededelingen van de Koninklijke landmacht en de Koninklijke luchtmacht</i>	396
<i>Editoriaal: De laatste grote FTX?</i>	397
<i>M. J. H. Bevers: Legerkorpsoefening 1988 Free Lion</i>	399
<i>drs. J. de Lange: De top van de militaire organisatie: Januskop of waterhoofd?</i>	407
<i>E. Alterman: The uses and abuses of Clausewitz</i>	416
<i>J. M. N. Wobben: Bedrijfsveiligheid in de Koninklijke luchtmacht</i>	425
<i>drs. M. de Haas: Sovjetrussische inmenging in Zuidelijk Afrika</i>	431
<i>Boeken</i>	438
<i>Vakpers: Sobere maar krachtige gevechtsvliegtuigen</i>	439
<i>Regels voor kopijverzorging</i>	440

OFFICIELE MEDEDELINGEN

KONINKLIJKE LANDMACHT
KONINKLIJKE LUCHTMACHT



Uit de landmacht- en luchtmachtorders

LaO 81022 (23.1/92). Sportcommissie Koninklijke landmacht (herdruk, januari 1988).

LaO 87009 (51.2/134) / LuO 87509 (51.2/95). Districtsbeschikking 1988.

LaO 87010 (78/554). Brevetten voor militaire parachutisten.

LaO 87011 (51.2/135). Groot verlof en klein verlof in afwachting van groot verlof voor dienstplichtigen der Koninklijke landmacht.

LaO 88002 (55.72/50). Tenue mess- en buffetpersoneel.

LaO 88003 (55.17/97) / LuO 88502 (55.17/94). Regeling inzake verhuizingen in de Bondsrepubliek Duitsland en van de Bondsrepubliek Duitsland naar België en van België naar de Bondsrepubliek Duitsland.

LuO 78515 (81/38). Militair reisbesluit 1978 (herdruk, januari 1988).

LaO 85012 (57/78). Verplichting tot het

bezit van de gelegenhedskleding Koninklijke landmacht (herdruk, januari 1988).

LaO 85013 (57/79). Verplichting tot bezit van de avondtenue Koninklijke landmacht (herdruk, januari 1988).

LaO 88004 (55.72/51). Vaststelling kleding- en uitrustingsstukken behorende tot de uniform van vrouwelijke militairen van de Koninklijke landmacht, niet behorende tot het Wapen der Koninklijke marchaussee.

LaO 88005 (91.1/41) / LuO 88503 (91.1/30). Onderscheidingsvlag voor Zijne Hoogheid Maurits Pieter Hendrik, Prins van Oranje-Nassau, van Vollenhoven en zijn broeders.

LaO 80020 (78/475). Cursus stafdienst aan de Hogere Krijgsschool (herdruk, april 1988).

LaO 80021 (78/476). Cursus staforiëntatie aan de Hogere Krijgsschool (herdruk, april 1988).

LuO 88504 (91.6/8). Contacten tussen ministerie van defensie en diplomatieke vertegenwoordigers.

LaO 77009 (23.1/79). Adviescommissie II bij de Koninklijke landmacht (herdruk, juni 1988).

LaO 77010 (23.1/80). Adviescommissie III bij de Koninklijke landmacht (herdruk, juni 1988).

LaO 88006 (53/83) / LuO 88505 (53/83). Ereteken voor verdienste.

LaO 88007 (55.3/259). Regeling Vierdaagse.

Lamed 009-88 (78/397q). Cursus voortgezette militaire vorming aan de Hogere Krijgsschool.

Lamed 010-88 (78/557). Opleiding tot officier munitionstechnicus.

Lamed 011-88 (78/558). Opleiding van officieren voor speciale diensten tot automatiseringsdeskundige.

Lumed 507-88 (23.1/76p). Commissie van advies inzake opleiding tot officier voor speciale diensten van de Koninklijke luchtmacht.

Lucirc 001-88 (23.1/76). Projectorganisatie DVM/DSM.

Lucirc 002-88 (55.14/4). Gevarentoelagen berging vliegtuigwrak.

Lucirc 003-88 (23.1/311). Commissie overgang beroepsdienst officieren.

De aandacht wordt erop gevestigd, dat officieren, die maandelijks van Rijksweg de „Militaire Spectator” ontvangen, bij wijziging van hun adres, dit dienen bekend te maken aan de administratie van de eenheid waarbij zij in onderhoud zijn.

Einde van de Officiële mededelingen van de Koninklijke landmacht en Koninklijke luchtmacht

KONINKLIJKE VERENIGING TER BEOEFENING VAN DE KRIJGS WETENSCHAP

Op donderdag 22 september a.s. houdt de vereniging, gezamenlijk met het NIIB „Clingendael”, van 9.30 tot 16.00 uur in de Rembrandtzaal van het Nederlands Congresgebouw te Den Haag, een seminar over

Civiele verdediging, van oorlogsvoorbereiding naar crisisbeheersing

Deelnemers gelieven zich op te geven bij mevrouw Sjarbani van het Inst. Clingendael – tel. (070) 24 53 84 – waarna het programma zal worden toegezonden. De kosten bedragen f 25,- p.p.

Introductie d.t.v. de secretaris, Ikol W. F. Anthonijsz, Frederikkazerne, geb. 110, postbus 90701, 2509 LS Den Haag. Telefonische aanmelding wordt op prijs gesteld; telefoon tijdens diensturen: (070) 16 68 99.

De laatste grote FTX?

Deze maand wordt in de Duitse Bondsrepubliek de legerkorps-FTX „Free Lion” gehouden. Aan deze praktische oefening te velde wordt deelgenomen door parate en mobilisabele eenheden van 1Lk en door Duitse, Britse en Amerikaanse eenheden. Op legerkorpsniveau grijpen alle elementen die bijdragen aan het gevecht der verbonden wapens in elkaar en krijgt de afstemming met luchtstrijdkrachten en territoriale ondersteuning gestalte. De oefening beoogt dan ook het „echte werk” te benaderen, waarbij op grote schaal kan worden bewezen dat het in theorie geleerde en het in kleiner verband beoefende in de praktijk echt werken. Net al bij „Big Ferro” en andere grote FTX’n zal de naam „Free Lion” straks bij velen in het geheugen staan gegrift als een geweldige beleving; om het even of men als „speler” of in een andere functie aan deze oefening heeft deelgenomen.

Oefeningen van deze omvang zijn echter niet onomstreden en komen in toenemende mate onder druk te staan. De oorzaak hiervan is drieledig.

In de eerste plaats is er in de BRD sprake van een groeiende weerstand bij burgerij en civiele bestuurders tegen militaire oefeningen buiten de oefenter-

reinen. De civiele weerstand resulteert in vele „vredesbeperkingen” die het optreden te velde steeds meer aan banden leggen, zoals het beperken van ontplooiingsmogelijkheden en het instellen van verboden gebieden voor oefenende troepen. Om hieraan tegemoet te komen worden per gebied strikte beperkingen aan de oefenfrequentie gesteld. Goede voorlichting en schadeafwikkeling zullen deze ontwikkelingen weliswaar kunnen afremmen maar niet terugdringen. Het feit dat de Bundeswehr zelf op zoek is naar oefengebieden in het buitenland geeft in dit verband te denken.

In de tweede plaats rijst de vraag of de werkelijkheidsgraad bij grotere oefeningen door het groeiende aantal beperkingen niet beneden een aanvaardbaar minimum daalt. Zo neemt de vrije manoeuvreer ruimte steeds meer af, terwijl de invoering van de YPR-765 en het geïntegreerd oefenen van pantserinfanterie en tanks juist meer vrije manoeuvreer ruimte vereisen. Voor de oefenende eenheden moet het voordeel van werkelijke tijd-ruimtefactoren dan ook worden afgezet tegen het nadeel van de onwerkelijke gevechtssomstandigheden, zoals gebiedsbeperkingen, irreële krachtsverhoudingen en het ontbreken van de uitwerking van scherpe munitie. Voorts heeft het er de schijn van dat de aanwezigheid van troepen te velde de werkelijkheidsgraad voor staven van grote eenheden zelfs afbreuk doet; deze troepen worden door vredesomstandigheden immers gedwongen tot onvolledige of deels onjuiste uitvoering en staan een „vrije oefening” (met zichtbare consequenties van beslissingen) zelfs in de weg. Een simulatie in de vorm van een CPX met computerondersteuning, waarin alle parameters en variabelen van troepen te velde zijn ingebracht, lijkt voor staven zelfs „realistischer”! Dit zou nog kunnen worden versterkt door *lower-control*-cellen te velde te laten optreden. Het probleem van de werkelijkheidsgraad bepaalt in hoge mate of de FTX voor de te oefenen eenheid of staf nog wel als „de praktijk” mag worden beschouwd.

In de derde plaats ten slotte vormt een veel gehoord bezwaar van grotere oefeningen dat het „kleine werk” niet uit de verf komt. Zo komt de oefening voor een pantserinfanteriepeloton veelal neer op veel verplaatsen en lang wachten, met af en

toe een enkele — door vredesbeperkingen niet realistisch uitgevoerde — actie. Hierdoor kunnen zelfs verkeerde dingen worden aangeleerd. De nadelen van de terreinbeperkingen, de subjectieve vaststelling van verliezen of van succesvol optreden en het niet kunnen overdoen van acties die onvoldoende werden uitgevoerd, kunnen nauwelijks worden opgelost binnen het kader van de grotere FTX. Ook een enorme hulp- en scheidsrechtorganisatie blijkt hiervoor in de praktijk geen oplossing. Bij de schaars beschikbare opleidingstijd lijkt een intensieve bouwsteen oefening tot op teamniveau voor de onderdeelvorming dan ook meer vruchten af te werpen dan deelneming aan een grote FTX. Dit geldt te meer omdat bouwsteen oefeningen op oefenterreinen kunnen plaatsvinden, waardoor realistischer kan worden geoefend. Op oefenterreinen kan bovendien van zg. duelsimulators gebruik worden gemaakt, waarbij met behulp van laserstralen treffers worden nagebootst die verliezen aan materieel en personeel opleggen.

Het is niet waarschijnlijk dat de bovengenoemde bezwaren in de toekomst zullen verdwijnen of verminderen. Is het dan niet beter de legerkorps-FTX maar af te schaffen? Voor de beantwoording van die vraag dienen wij ons te richten op de verschillende doelstellingen van deze oefening.

De eerste twee doelstellingen, *het oefenen van staven* en *het oefenen van eenheden*, krijgen ondanks de bovengenoemde bezwaren door deze FTX toch ook een aantal bijzondere dimensies. Zo zullen alle beslissingen resulteren in acties van deelnemende eenheden en worden commandanten en staven geconfronteerd met realistische tijd-ruimtefactoren die tijdige beslissingen vereisen, gebaseerd op tijdige informatie. Ook moet de integratie van alle aspecten nu metterdaad worden gerealiseerd. Dit betreft manoeuvre, vuursteun, luchtverdediging, verken-

ning, geniesteun, misleiding en logistieke ondersteuning. Tevens vormt een dergelijke oefening voor vele gevechtssteun- en verzorgingseenheden de enige gelegenheid om hun taakuitvoering onder vrij realistische omstandigheden te beoefenen.

Ook de doelstellingen die zijn gericht op het beoefenen van aspecten van *operatieplannen*, *interoperabiliteit* en de samenwerking met *luchtstrijdkrachten*, kunnen bij een oefening van deze omvang meer inhoud krijgen dan bij kleinere oefeningen.

De laatste doelstelling heeft een politiek-strategische betekenis; het *presenteren van de Koninklijke landmacht* is weliswaar van belang voor de eigen bevolking en de NAVO-partners, maar moet vooral worden gezien als een signaal naar de andere zijde dat aangeeft waartoe wij in staat zijn en waartoe wij ook bereid zijn. Hiermee wordt een bijdrage geleverd aan de conventionele afschrikking. De uitnodiging van Oostblokwaarnemers in het kader van de CVSE krijgt tegen deze achtergrond een extra dimensie. De politiek-strategische doelstelling vormt een van de belangrijkste bestaansgronden van de legerkorps-FTX.

Samenvattend kan worden gesteld dat de legerkorps-FTX behalve vele beperkingen ook vele unieke mogelijkheden kent. Dit afwegende slaat de balans thans nog positief door, maar aan toekomstige FTX'n moet wel de voorwaarde worden verbonden dat de tekortkomingen op opleidingsgebied worden opgeheven. Hiertoe zal vooral moeten worden afgewogen welke doelstellingen met grotere oefeningen moeten worden bereikt en welke doelstellingen ook op een andere wijze kunnen worden gehaald; immers: wie alles wil beoefenen, beoefent niets.

Gezien het strategische belang van het presenteren van de Koninklijke landmacht, hopen wij dat de oefening „Free Lion” straks ook bij de Oostblokwaarnemers blijvend in het geheugen gegrift zal staan.



M. J. H. Bevers
kolonel der Fuseliers



Legerkorpsoefening 1988 Free Lion

Na de oefeningen Big Ferro (1973), Saxon Drive (1978) en Atlantic Lion (1983), vindt medio september van dit jaar weer de vijfjaarlijkse oefening van het Eerste Legerkorps plaats en wel onder de naam Free Lion.

Voor de eenheden van het legerkorps is het oefenen een essentieel onderdeel van de totale opleiding, en het concentreert zich aanvankelijk voor een belangrijk deel op het niveau van de compagnie of overeenkomstige eenheid. Teneinde ook de compagnieën of overeenkomstige eenheden in onderling verband, gesteund door de gevechtsondersteuning te laten oefenen, vinden ook oefeningen in groter verband plaats. Ten aanzien van de frequentie van die oefeningen in groter verband is, rekening houdend met het legervormingssysteem, met de geldende diensttijd voor dienstplichtigen, met de roulatiefrequentie van beroepspersoneel en met de belasting die deze oefeningen meebrengen, een minimale frequentie vastgesteld. Zo wordt ieder bataljon éénmaal per jaar geoefend, een brigade éénmaal in de drie jaar en een divisie eens per vijf jaar.

Behalve het oefenen van de eenheden te velde worden ook oefeningen gehouden voor de staven, de zg. commandopostoefeningen (CPX'n). Deze CPX'n, die vanaf het bataljonsniveau tot en met de legerkorpsstaf ten minste eenmaal per jaar plaatsvinden, hebben voornamelijk tot doel procedures te beoefenen waarbij de onderlinge coördinatie tussen hogere en lagere eenheden, alsmede de samenwerking tussen eenheden/staven van de NAVO-partners (interoperabiliteit) een voorname plaats innemen.

Hoe waardevol het oefenrendement van deze CPX'n ook is, het blijft noodzakelijk periodiek het in theorie beoefende aan de praktijk te toetsen. Bovendien geldt voor een oefening met troepen te

velde (FTX) op legerkorpsniveau dat daarbij eenheden/staven kunnen worden geoefend die pas volledig aan hun trekken komen indien veel en uiteenlopende soorten eenheden aan een oefening deelnemen.

Ten slotte is het uiterst nuttig de KL-bijdrage aan de NAVO aan een periodieke oefening te onderwerpen, teneinde de doelmatigheid van haar functioneren en de effectiviteit van haar optreden te toetsen en daarmee haar inzetbaarheid te demonstreren. Dit laatste facet krijgt dit jaar nog een extra dimensie gelet op de aanwezigheid van een groep waarnemers in het kader van de CVSE-akkoorden.

Projectorganisatie

Voortbouwende op de ervaringen, opgedaan bij de eerder gehouden oefeningen, werd een projectteam opgericht onder leiding van een officier uit de sectie G3. Onder dit projectteam is een aantal werkgroepen gevormd met als taak de uitwerking van een aantal deelaspecten. Het geheel is geplaatst onder toezicht van een stuurgroep, waarvan de Legerkorpscommandant, de Chef Staf en de hoofden van de Generale-Stafsecties deel uitmaken (zie afb. 1).

In deze bijdrage zal aan de hand van onderstaande punten een beeld worden geschetst van de belangrijkste aspecten van de oefening Free Lion:

- de voorbereidingen op het gebied van de oefenplanning;
- de deelneming van mobilisabele eenheden;
- de deelneming van buitenlandse eenheden;
- de informatievoorziening;
- het Bezoekers- en perscentrum;
- de schadecontroleorganisatie;
- de globale opzet van de oefening.

Afb. 1 De projectorganisatie

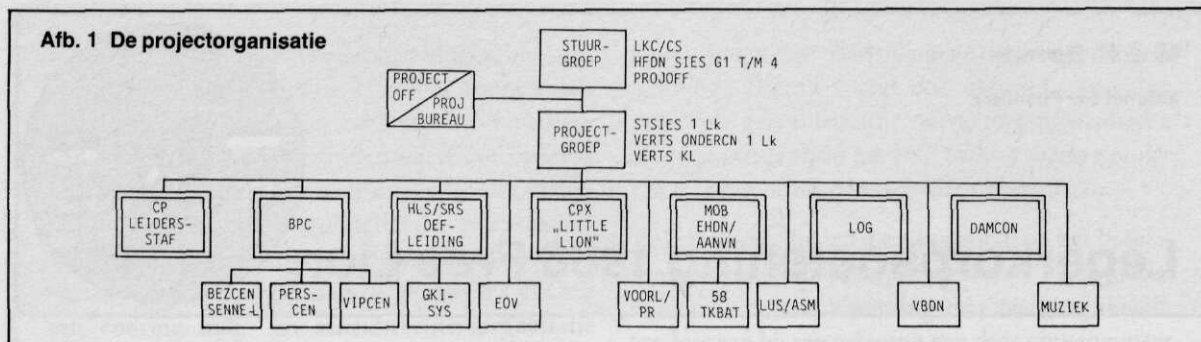

Vorbereidingen

Alvorens met de verdere uitwerking van een oefening kan worden begonnen, dient een aantal voorbereidingen te zijn getroffen. Daartoe behoren o.m. het vastleggen van het te gebruiken oefengebied en het bepalen van de deelneming van de eigen, zowel als van de buitenlandse grote eenheden (m.a.w. divisies, brigades). Het te gebruiken oefengebied dient te worden vastgelegd bij de staf van de Northern Army Group (Northag). Deze staf behartigt op zijn beurt de coördinatie met het Duitse ministerie van defensie. Zo worden ruim tevoren de te gebruiken oefengebieden en de gewenste deelneming van buitenlandse eenheden vastgelegd.

Oefengebied

Het Duitse grondgebied is verdeeld in een aantal oefengebieden (afb. 2); het zou logisch zijn dat het Nederlandse legerkorps in beginsel in gebied C oefent. Er zijn echter in overleg met de territoriale Duitse instanties beginselafspraken gemaakt met betrekking tot de rustperiodes, die na de oefeningen in de gebruikte gebieden in acht zullen worden genomen. Zo geldt onder meer dat na oefeningen waaraan meer dan 12.000 man en 2000 rupsvoertuigen deelnemen (o.m. dus de legerkorpsoefening) dat gebied een jaar lang niet meer voor een dergelijke omvangrijke oefening wordt benut. Aangezien de oefening Certain Strike in 1987 in de gebieden B en C is gehouden, werd aan het Eerste Legerkorps gebied D als oefengebied toegewezen.

Afb. 2 Het oefengebied (gearceerd: geen oefengebied) ►
 1 natuurpark Lüneburger Heide, 2 Brits oefengebied Soltau-Lüneburg, 3 NAVO-oefengebied Bergen-Hohne,
 ↔ hoofdricting van de oefening

Kenmerken van het oefengebied

Oefengebied D wordt in het noorden begrensd door de algemene lijn Osnabrück, het Mittellandkanal, (Hannover niet inbegrepen), Ütze-Gifhorn; in het oosten door de „innerdeutsche Grenze” (tot op een afstand van 5 km), in het zuiden de algemene lijn Hamm BAB 44, Uslar, Göttingen, Duderstedt (zie afb. 3).

Het gebied heeft een aantal noordwest-zuidoost lopende heuvelruggen (Deister, Süntel, Ith, Harz enz.). Het wordt doorsneden door een groot aantal waterlopen (Weser, Leine, Innerste, e.a.) en telt vele grote en kleine steden. Het gebied wordt, overeenkomstig de wens van Wehrbereichskommando (WBK) II, in de oost-westrichting benut, hetgeen betekent dat alle heuvelruggen en water-

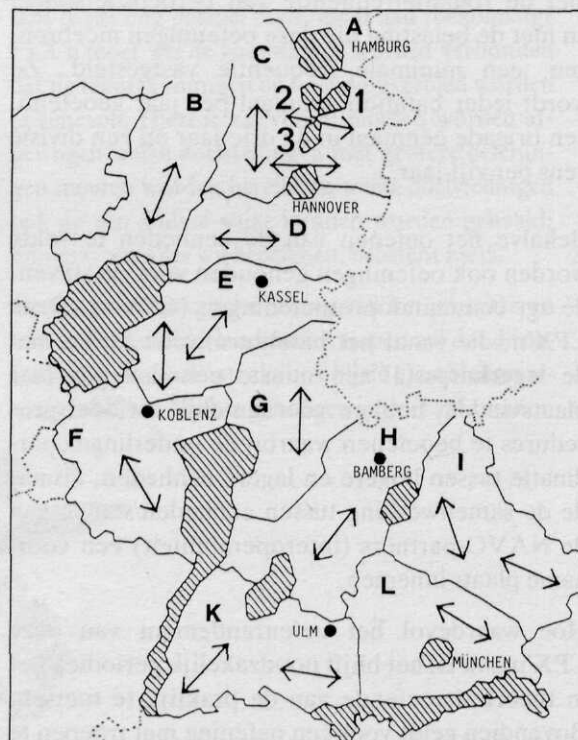

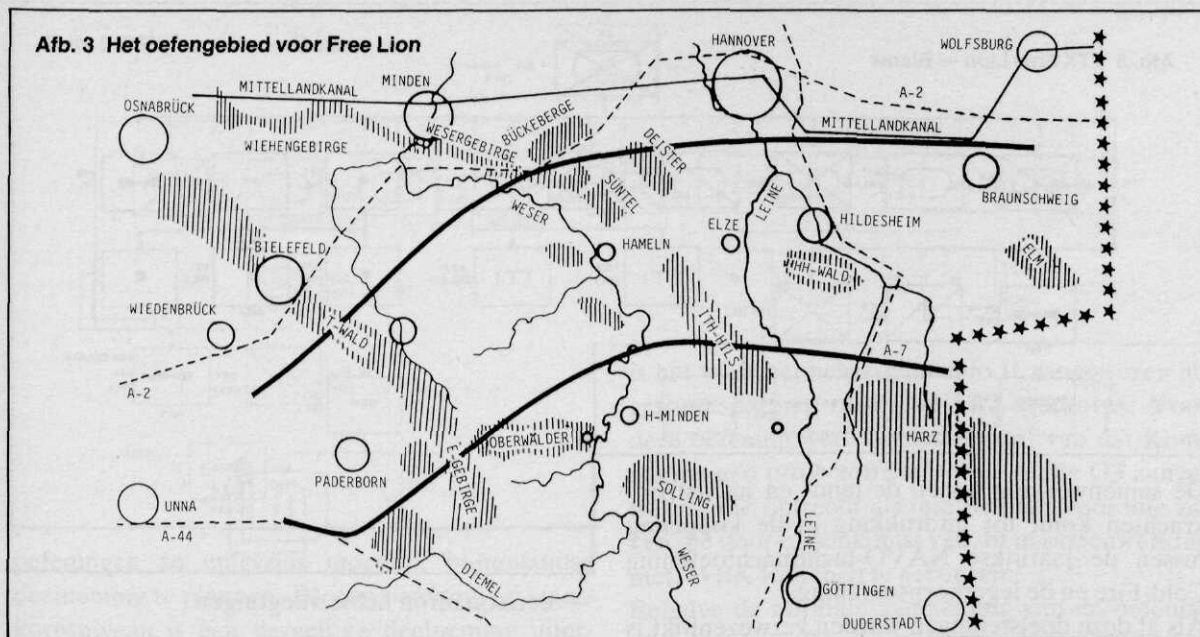

lopen in feite dwars op de richting van de manoeuvre liggen. Voorts kent het gebied een groot aantal beperkingen in verband met kuuroorden, waterwin- en natuurbeschermingsgebieden, alsmede de zaadveredelingsbedrijven. Het is een landschappelijk zeer fraai gebied.

Gelet op de mogelijkheden en beperkingen werd voor de manoeuvre in het kader van de oefening gekozen voor de strook Helmstedt-Hildesheim-Hameln-Paderborn.

Deelnemende grote eenheden

Om een soepele onderlinge samenwerking en steunverlening (interoperabiliteit) binnen Northag te bevorderen is overeengekomen dat de le-

Afb. 4 Hoofddoelstelling FTX Free Lion

1. **Het oefenen van divisie-, brigade- en overeenkomstige staven in de planning en uitvoering van verschillende gevechtsvormen onder realistische tijd-ruimtefactoren.**
2. **Onderdeelsvorming van deelnemende parate en mobilisabele eenheden.**
3. **Het beoefenen van deelaspecten van vigerende operatieplannen.**
4. **Het beoefenen van interoperabiliteitsaspecten.**
5. **Het beoefenen van samenwerking van land- en luchtstrijdkrachten.**
6. **Het presenteren van de Koninklijke landmacht.**

gerkorpren bij oefeningen in beginsel eenheden uitwisselen. In dat verband is besloten dat aan de oefening Free Lion onder meer zal worden deelgenomen door een Amerikaanse en een Duitse eenheid.

Oefendoelstellingen

Uiteraard is het belangrijkste uitgangspunt voor een oefening het vaststellen van de hoofd-oefendoelstellingen. Zij vormen het kader waarbinnen het geheel wordt opgebouwd. Voor deze oefening zijn ze geformuleerd als vermeld in afb. 4. Elk op zich leiden zij tot een groot aantal subdoelstellingen.

Het oefenen van de staven (doelstelling 1) werd reeds besproken. Doelstelling 2 (de onderdeelvorming van parate en mobilisabele eenheden) geeft het belang aan dat wordt gehecht aan het oefenen van het laagste niveau: de teamvorming. Het accent wordt hier dus mede gelegd op de aandacht, die moet worden gegeven aan de opleiding en vorming van de mobilisabele eenheden. Zeker voor deze eenheden geldt dat een goede voorbereiding noodzakelijk is om het maximale rendement uit de oefening te halen.

De derde doelstelling spreekt ook voor zichzelf en behoeft geen nadere toelichting. Het beoefenen van interoperabiliteitsaspecten krijgt door de deelneming van een groot aantal buitenlandse eenheden een zeer sterk accent. ▢

Afb. 5 FTX Free Lion — Blauw

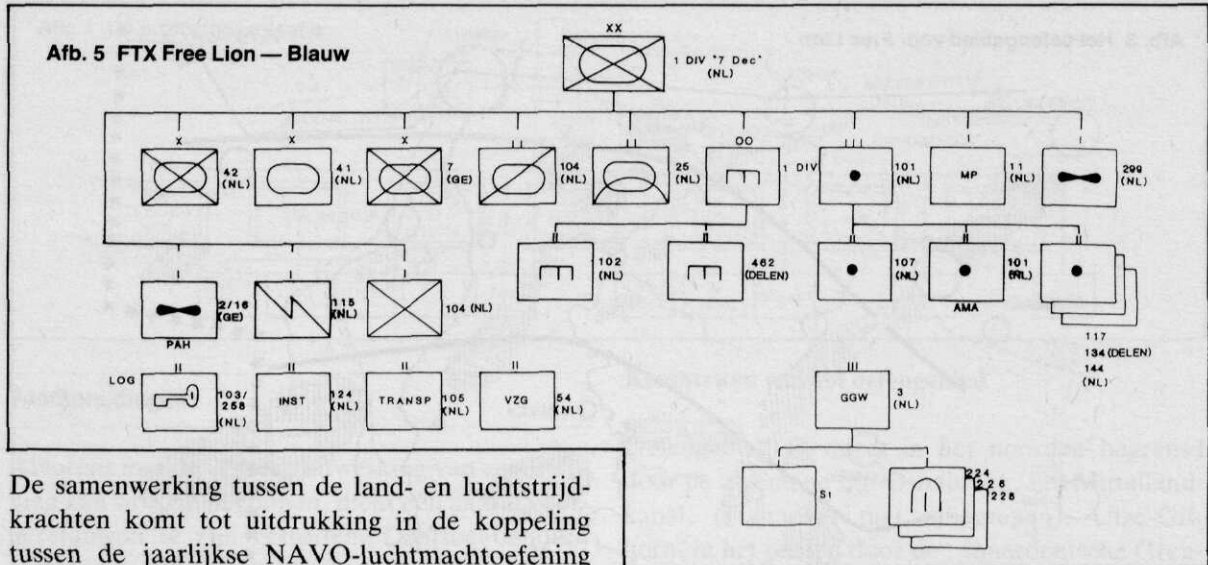

De samenwerking tussen de land- en luchtmacht komt tot uitdrukking in de koppeling tussen de jaarlijkse NAVO-luchtmachtoefening Cold-Fire en de legerkorpsoefening.

Als al deze doelstellingen worden verwezenlijkt is dat tevens de garantie dat ook de zesde doelstelling — presentatie van de Koninklijke landmacht — op de gewenste wijze wordt gerealiseerd.

Deelneming van mobilisabele eenheden

In onderling overleg met de ondercommandanten 1 Lk is de deelneming van de mobilisabele eenheden als volgt vastgesteld:

- een tankbataljon;
- twee afdelingen artillerie M114*;
- een afdeling artillerie M110*;
- een geniebataljon;
- de staf van een geniebataljon;
- een vouwbrugcompagnie;
- het mobilisabele deel van de Vaste-Oeverbrugcompagnie;
- drie rayonverbindingscompagnieën;
- een eskadron Koninklijke marechaussee;
- een Legerkorpsverzorgingsbataljon (stafdetachment, bevoorradings- en herstelcompagnie);
- een materieelverzorgingsbataljon (stafdetachment, een materieelbevoorradings- en een legerkorpsherstelcompagnie);
- het stafdetachment van een aanvullingsplaatsbataljon;

* Deze eenheden nemen deel zonder hun geschut doch overigens compleet; d.w.z. dat alle technische en tactische procedures kunnen worden beoefend, met uitzondering van het uitbrengen van vuur (dat personeel wordt dan ook niet opgeroepen).

— een squadron lichte vliegtuigen.

Daarbij kwam nog dat Commandant 1 Legerkorps heeft bepaald dat de mobilisabele aanvullingen van de parate deelnemende eenheden dienden te worden opgeroepen, en dat de functies die bij de parate eenheden in oorlogstijd door mobilisabel personeel worden vervuld gedurende deze oefening eveneens door dat mobilisabele personeel behoren te worden vervuld. Een en ander betekent een deelneming van ongeveer 6000 man mobilisabel personeel.

Om de hiervoor nodige voorbereidingen op goede wijze te kunnen vervullen werd een aparte werkgroep mobilisabele eenheden ingesteld. Deze heeft zich o.m. beziggehouden met de toe te wijzen vredeslokatie, de planning van opkomst- en afwikkelingsprocedures, de opleidings- en vormingsprogramma's, e.d. Dankzij de uitstekende samenwerking met de sectie Mobilisatievoorbereiding van het Nationaal Territoriaal Commando, het Commando Herhalingsoefeningen, het Korps Mobiele Colonne en de niet aflatende steun en inventiviteit van alle betrokkenen is op dit gebied goede voortgang geboekt.

Deelneming van buitenlandse eenheden

Bij oefeningen van enige omvang (brigadegeleide bataljonsoefeningen en groter) wordt binnen de Northern Army Group principieel de interoperabiliteit als oefendoelstelling opgenomen. Dat is het gevolg van de standaardprocedure om bij deze

Afb. 6 FTX Free Lion — Groen

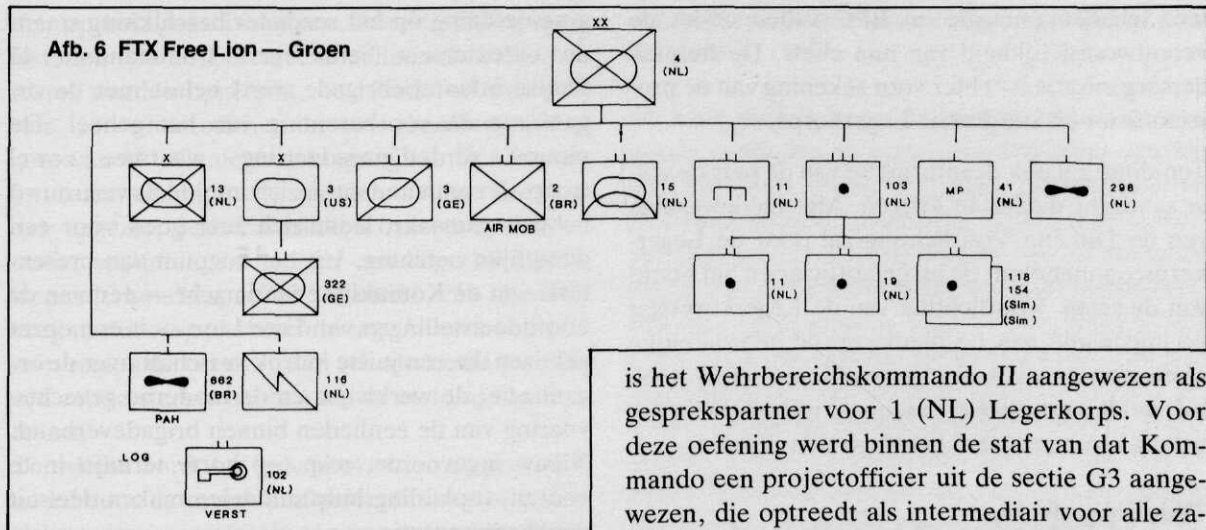

oefeningen zo enigszins mogelijk buitenlandse deelneming te plannen. Bij een oefening op legerkorpsniveau is een dergelijke deelneming uiteraard van enige omvang. Bij de oefening Free Lion is de volgende buitenlandse deelneming voorzien. Bij 1 Divisie „7 December” (Blauw): een Duitse pantserinfanteriebrigade en zestien antitankhelikopters (afb. 5); bij 4 Divisie (Groen): een Amerikaanse pantserbrigade, een Duits verkenningsbataljon, een Brits infanteriebataljon (luchtmobiel), een Brits antitanksquadron (afb. 6). Voorts houden beide divisies rekening met de inzet van een Duits parabataljon. Ten slotte is voor beide divisies een eov-eenheid van compagniessterkte geformeerd, waarbij aan de zijde van 1 Divisie versterking is ingedeeld uit een Duitse Eloka-compagnie; bij 4 Divisie is de versterking afkomstig van een Brits verbindingregiment. Alle eenheden worden bovendien voorzien van eigen scheidsrechters. De inzet van deze eenheden in het verband van een Nederlandse divisie veroorzaakt een acute behoefte aan coördinatie. De hieruit voortvloeiende contacten op het gebied van afstemming van procedures, tactiek, logistieke ondersteuning enz. zijn een vorm van interoperabiliteitsbeoefening die reeds ver voor de oefening de realisering van die doelstelling zeer nabij komt.

Informatievoorziening

Voorafgaande aan de oefening

Binnen de Duitse territoriale militaire organisatie

is het Wehrbereichskommando II aangewezen als gesprekspartner voor 1 (NL) Legerkorps. Voor deze oefening werd binnen de staf van dat Kommando een projectofficier uit de sectie G3 aangewezen, die optreedt als intermediair voor alle zaken die door tussenkomst van, of in samenwerking met, WBK II dienen te gebeuren.

Behalve de normale aanmelding van de oefeningen die in de Bondsrepubliek worden gehouden dient een groot aantal instanties te worden geïnformeerd omtrent opzet, verloop, schadeaspecten e.d. Daarvoor is sedert 1986 een formele regeling getroffen, die erin voorziet dat zowel op het niveau van Landesregierung, Bezirk- en Kreisbesturen, alsmede de militaire evenknieën van deze instanties, resp. WBK, VBK en VKK, achtereenvolgens en, in tijd gezien, juist geprogrammeerde briefings plaatsvinden. In de maand augustus dienen dan nog drie voordrachten te worden verzorgd voor de bevolking, waar dan vertegenwoordigers van landbouw-, milieuorganisaties e.d. worden voorgelicht. Deze briefings worden steeds gevolgd door een persconferentie voor de lokale pers.

Voorts dienen ook de minister van defensie, de Defensieraad, de Bevelhebber der landstrijdkrachten, de ondercommandanten van BLS, de ondercommandanten van Commandant 1 Legerkorps, ComNorthag, 2ATAF en de commandanten van de deelnemende NATO-eenheden te worden geïnformeerd.

Een geheel andere serie informatiebriefings vindt plaats voor de deelnemende hulpleiders, voor de schadeorganisatie, voor het personeel van het Bezoekers- en perscentrum (BPC) en ten slotte ook voor de te oefenen eenheden. Dat deze briefings niet allemaal door de projectofficier of zijn team worden gehouden spreekt vanzelf. Deelnemers vallen onder de competentie van hun commandan-

ten, schadeorganisatie en BPC vallen onder de verantwoordelijkheid van hun chefs. De hulpleidersorganisatie is echter voor rekening van de projectofficier en Staf Eerste Legerkorps.

Ten slotte zal ook de informatie van de pers de volle aandacht dienen te krijgen. Met medewerking van de Directie Voorlichting zal door de Legerkorpscommandant, de projectofficier en het hoofd van de sectie Voorlichting van de Legerkorpsstaf de informatie aan de media op de gebruikelijke wijze worden verstrekt (persconferentie(s)). Ook hier geldt dat tijdige en adequate informatie in het belang is van een goed beeld over de oefening.

Tijdens de oefening

Tijdens de oefening vindt de informatievoorziening plaats via het perscentrum, dat zich in de onmiddellijke nabijheid bevindt van de Leidersstaflokatie in Stadtoldendorf. In nauwe samenwerking met de Presse-Offizier van WBK II wordt de informatievoorziening van de betrokken Duitse bevolking geregeld. Daarbij wordt gebruik gemaakt van „Lautsprecher-Trupps”, te verspreiden vlugschriften, en communiqués via de media. Uiteraard wordt hier ook de informatie aan de pers geregeld, maar dit aspect valt geheel onder de competentie van het perscentrum.

Bezoekers- en perscentrum

Het is een goed gebruik dat bij oefeningen van deze omvang een Bezoekers- en perscentrum (BPC) wordt ingesteld, dat de Leidersstaf ontlast van alle activiteiten, die deze — overigens zeer belangrijke — nevenaspecten meebrengen; zeer belangrijk, want de bezoeker neemt een indruk mee van alles wat hij van 1 Legerkorps heeft ervaren en zal die indruk ook weer uitdragen. Voor de pers is de berichtgeving over de oefening zelfs het voornaamste doel van het bezoek.

Om de stroom van bezoekers een goed op elkaar afgestemd programma te kunnen bieden en om te bereiken dat men inderdaad een goed verlopende actie kan zien en niet onnodig door het oefengebied rijdt op zoek naar de acties, heeft Commandant 1 Legerkorps besloten het Bezoekers- en perscentrum bij deze oefening tevens te belasten met het houden van een instructieve verdedi-

gingsoefening op het reeds ter beschikking staande oefenterrein Sennelager. Commandant 43 Pantserinfanteriebrigade werd belast met de organisatie en voorbereiding van het geheel. De nieuwe verdedigingsdoctrine, waarmee zowel troep als commandanten zich inmiddels vertrouwd hebben gemaakt, leent zich zeer goed voor een dergelijke oefening. Uit het oogpunt van presentatie van de Koninklijke landmacht — één van de hoofddoelstellingen van Free Lion — is een opzet gekozen die een juiste indruk verschaft over de organisatie, de werkwijze en de moderne gevechtsvoering van de eenheden binnen brigadeverband. Nieuw ingevoerde, resp. op korte termijn in te voeren, (opleidingshulp)middelen maken deel uit van de presentatie.

Het Bezoekers- en perscentrum voor Free Lion zal als volgt optreden. In Stadtoldendorf (tevens de lokatie waar de Leidersstaf zal worden ondergebracht) zullen het VIP-Bezoekerscentrum en, fysiek daarvan gescheiden, het Perscentrum worden ingericht. In Sennelager zal het Bezoekerscentrum worden ingericht.

Schadecontroleorganisatie

Schadecontrole bestaat uit schadepreventie, schadeopsporing/melding en schadebestrijding/vergoeding. Schadepreventie is weliswaar niet het spectaculairste maar, gerekend naar de deelnemers aan de oefening, wel een zeer belangrijk facet. Daaraan wordt dan ook veel aandacht besteed. Zo zal op de kaart 1:50.000 van het oefengebied een opdruk worden aangebracht met de beperkingen van het gebied. De verspreiding van die kaart is zodanig dat per voertuig een set aanwezig zal zijn. In het informatieboekje, dat aan alle deelnemers wordt uitgereikt, zullen gedragsregels voor deelnemers en in het bijzonder voor chauffeurs worden opgenomen. Ten slotte zullen alle commandanten in de mondelinge informatie aan hun onderdeel aandacht besteden aan dit aspect waarbij het gebruik van een videoband of instructiefilm over schadepreventie zal worden gestimuleerd.

Organisatie en werkwijze

In eerste instantie zullen alle deelnemende eenhe-

den op bataljonsniveau een schademeldingsteam instellen. Op brigadeniveau zullen schadeliaison-teams worden opgericht, bestaande uit een officier, een onderofficier en een chauffeur. Door zorg van 101 Geniegevechtsgroep/41 Geniebataljon zullen zes regionale schadecontrolecellen worden opgezet; deze beschikken over een administratief apparaat, en hebben een beperkte geniewegonderhoudscapaciteit alsmede een (aantal) veegmachine(s) ter beschikking. Voorts beschikt zo'n regionale cel over tien schadezoekteams, die een zelfde sterkte hebben als de meldings/liaison-teams.

Ten slotte wordt het geheel overzien en gecoördineerd door de centrale schadecoördinatiecel. Dat zich in deze organisatie een groot aantal meldingen en schadeprocedures afspeelt moge duidelijk zijn. Vanuit deze centrale organisatie regelt de schadecommissaris Krijgsmacht ook de financiële afwikkeling.

Globaal oefenverloop

Uiteraard behoort de inhoud van de oefening voor de spelers zoveel mogelijk een verrassing te blijven. De bevelsuitgifte aan Blauw en Groen heeft in april plaatsgevonden en is gevolgd door uitgebreide verkenningen tot op het laagste niveau tijdens de verkenningsoefening Lion Trek.

Globaal voorziet het oefenschema in de volgende activiteiten. In de week van 12 tot 17 september zullen Leidersstaf, BPC en Damcon zich gereed maken voor de werkzaamheden in hun respectieve lokaties. De 101 Verbindingsgroep houdt een groepsoefening Signal Free, en het Legerkorps Logistiek Commando zal een opbouwoperatie uitvoeren om de logistieke ondersteuning van meet af aan op peil te hebben.

Vanaf 15 september zullen de verplaatsingen en de voorbereidingen daartoe beginnen. De wegverplaatsingen zullen als vredesoperatie worden uitgevoerd, waarbij met 104 Verkenningsbataljon ervaring zal worden opgedaan met een door de gehele eenheid uit te voeren verplaatsing over de weg. Een begeleidend team van DPKL/gedragswetenschappen zal de eenheid volgen en over de consequenties rapporteren. De treinverplaatsing zal eveneens worden aangegrepen om meer ervaring op te doen met het geïmproviseerd afladen

van rupsvoertuigen met behulp van mobiele kop-ladingen.

Na aankomst in het oefengebied zullen de oefenende eenheden in een verzamelgebied worden ondergebracht, waar de laatste gevechtsvoorbereidingen worden getroffen, verkenningen worden afgerond en voorbereidende werkzaamheden worden uitgevoerd voor de komende acties (graven van opstellingen, leggen van hindernissen e.d.). Door de Groene partij (4 Divisie) zal dan vervolgens het aanvallende gevecht worden gevoerd, terwijl de Blauwe partij (1 Divisie „7 December”) het verdedigende gevecht zal voeren met inbegrip van het voeren van het vertragende gevecht tot de voorste rand van het Blauwe weerstandsgebied. Gelet op de waterhindernissen in het gebied zal Groen daarbij rekening moeten houden met het overwinnen van de Leine en de Weser, en Blauw dient zich bij het voeren van de verdedigende/vertragende gevechten te realiseren dat, behalve het uitbuiten van deze hindernissen, ook de achterwaartse overschrijding ervan voortdurend zal moeten worden veilig gesteld. Voor de genie is er een aantal prima mogelijkheden om het nieuwe brugslagmaterieel te benutten (vouwbruggen vaste-oeverbrugmaterieel). Een aantal pantserinfanteriebataljons zal de kans krijgen de (weer) aangeschafte aanvalsbotten in te zetten.

Gevoegd bij het feit dat beide partijen van huis uit de beschikking hebben over antitankhelikopters en zullen worden geconfronteerd met de inzet van luchtmobiele eenheden zal deze oefening een groot aantal zeer interessante aspecten hebben.

Samenvattend mag worden gesteld dat de oefening Free Lion, waarbij twee eigen divisiestaven, drie eigen brigades en een groot aantal legerkorpseenheden, te zamen met een groot en gevarieerd aantal buitenlandse eenheden, door het legerkorps worden geoefend, een unieke gelegenheid biedt om de inzetbaarheid van 1 Legerkorps in NAVO-verband te demonstreren. Bij de voorbereidingen, die aanvankelijk door de projectorganisatie alleen werden getroffen, zijn succesvol spelers en hulpleiders steeds meer betrokken. Met name gold dit de voorbereidende CPX Little Lion en de verkenningen voor de oefening Free Lion die in april hebben plaatsgevonden. De noodzakelijke coördinatie en de onderlinge af-

stemming van de procedures (interoperabiliteit) tussen de eigen en de buitenlandse deelnemende eenheden heeft daarbij een formidabele injectie gekregen.

Slot

Mede als gevolg van de CPX Little Lion en de verkenningsoefening Lion Trek is binnen het Eerste Legerkorps de aandacht volledig gericht op de oefening

Free Lion. De daarin aan de spelers van Blauw en Groen in het kader van de uitgegeven operatiebevelen opgedragen taken zijn, gelet op specifieke problemen die zich in het beschikbare oefengebied zullen voordoen, niet eenvoudig, maar met de te verwachten inzet, inventiviteit en het professionalisme van alle deelnemers zal de oefening Free Lion een uitstekende indruk kunnen bieden van de Koninklijke landmacht in het algemeen en van het Eerste Legerkorps in het bijzonder.



U bent actief dienend officier van KL of KLu,

maar gaat binnenkort de dienst verlaten.

U wilt echter wèl graag maandelijks de Militaire Spectator blijven ontvangen?

Dat kàn: als lid van de Koninklijke Vereniging ter Beoefening van de Krijgswetenschap (contributie f 30,- per jaar; buitenland f 40,-) vindt u hem iedere maand in de bus, en tevens viermaal per jaar „Mars in Cathedra”.

Meld u als lid bij de secretaris: Denijsstraat 135, 2551 HJ Den Haag.

drs. J. de Lange

kapitein van de militaire administratie

De top van de militaire organisatie: Januskop of waterhoofd?

De Defensieorganisatie levert, in militaire termen, „gevechtskracht”. In „politieke” termen zouden wij dat produkt kunnen aanduiden met „vrede en veiligheid”. Dat de Defensieorganisatie daarbij een goed produkt levert blijkt uit het feit dat de kwaliteit van de geleverde „vrede en veiligheid” nauwelijks ter discussie staat. Dat rechtvaardigt de conclusie dat de vorm van de (gevechts)organisatie is afgestemd op het doel dat wordt nagestreefd, en dat binnen die organisatie efficiënt en doelmatig wordt gewerkt.

Toch zijn er binnen de Defensieorganisatie kennelijk onderdelen waarbinnen minder doelmatig en efficiënt wordt gewerkt en waarbij de vorm van de organisatie niet optimaal is afgestemd op het doel dat wordt nagestreefd. De interne organisatie bij Defensie wordt afgeschilderd als traag, bureaucratisch en ondoorzichtig. Het personeel is ontevreden over de arbeidsomstandigheden. Het personeelsbeleid staat voortdurend in de schijnwerpers. Commandanten klagen over een niet aflatende werklust. Enzovoorts.

Om een antwoord te vinden op de vraag waarom *verschillende* produkten van *dezelfde* organisatie geheel anders worden beoordeeld kijken wij in de eerste plaats naar de vorm van de organisatie. De belangstelling voor *deelaspecten* van organisatievorming neemt toe. In de Militaire Spectator wordt regelmatig gepubliceerd over beleids- en besluitvormingsvraagstukken [1][2][3]. Steeds vaker wordt onderkend dat, om organisaties doeltreffend te kunnen sturen, allerlei hulpmiddelen nodig zijn. Naar de *vorm* van de organisatie *als geheel* wordt echter meestal niet gekeken; laat staan dat daaraan conclusies worden verbonden.

Naar onze mening dient personeel dat werkzaam is binnen een organisatie inzicht te hebben in de opbouw en de werking ervan. Dat vereist een overzichtelijke en begrijpelijke organisatiestructuur. Dat voorkomt tevens ongebreidelde wild-

groei van organisatiedelen terwijl tevens het bureaucratiseringsproces wordt afgeremd. Uit publikaties blijkt dat veel schrijvers zich nauwelijks een beeld hebben gevormd van de structuur van de defensieorganisatie [1][2][6]. Bij gebrek aan inzicht in de structuur van de organisatie kunnen naar onze mening verhandelingen over organisatieaspecten zoals besluitvorming en beleidsontwikkeling nimmer volledig tot hun recht komen.

In deze bijdrage willen wij een model schetsen van de militaire organisatie, aan de hand waarvan duidelijk kan worden gemaakt waarom het organisatieprodukt „vrede en veiligheid” nauwelijks aan kritiek onderhevig is en kennelijk een goed produkt is, terwijl aan de andere kant het personeel de Defensieorganisatie traag en bureaucratisch noemt en er van alle kanten tegen de centrale organisatie wordt aangeschopt omdat de regelgeving zo chaotisch is. Na deze theoretische beschouwing willen wij in het kort proberen ons model te projecteren op de werkelijkheid, en geven wij een aantal oplossingen om het organisatieprodukt te verbeteren.

Het gebruik van modellen

Recente publikaties in de Militaire Spectator vestigden de aandacht op de bestuurswetenschappen. Deze juridische studierichting richt zich met name op de sociale, politieke en juridische factoren die het functioneren van overheidsorganisaties beïnvloeden. Achtergrond van het ontstaan van dergelijke interdisciplinaire takken van wetenschap is het besef dat moderne maatschappelijke structuren zo complex zijn, dat zij niet meer ondubbelzinnig op grond van één wetenschappelijke discipline kunnen worden gekend. Daarom gebruikt men modellen om de materie aanschouwelijk te maken. Daarbij wordt getracht de werkelijkheid zoveel mogelijk te benaderen.

Eerste aanzetten tot ons model

Lang voordat Quesnay een eenvoudig model van de bloedsomloop tekende, en daarmee de aanzet gaf voor de ontwikkeling van de economische wetenschappen, was het in militaire kringen al gebruikelijk met „modellen” te werken. Al in de vroegste tijden werden militaire overzichtskaarten gemaakt waarop de gevechtseenheden en hun bewegingen werden weergegeven met behulp van symbolen. Ook de opbouw van de eenheden zal zo, met behulp van bv. steentjes, in vereenvoudigde vorm, „in model”, zijn weergegeven.

Het eenvoudigste model van een „militaire” organisatie is dat van de roverhoofdman met zijn bende; Erroll Flynn bv. gaf dat in zijn films altijd prachtig weer: de kaper, zijn secondant en hun bende, waarbij de secondant Flynn vervangt wanneer deze weer eens een dame bezoekt; en wanneer de held zelf aanwezig is mag de secondant de voet naar hem opzien en zijn kijker vasthouden.

In onze huidige militaire organisatie is het (in ieder geval waar het ons model betreft) weinig anders. Het model kunnen wij nagenoeg ongewijzigd overnemen. Om echter ook in onze organisatie niet van een „bende” te hoeven spreken is de organisatie gesplitst in een aantal „ondereenheden” met een eigen ondercommandant. De secondant van de roverhoofdman is nu een deugdelijk opgeleide, plaatsvervangende commandant. Zo houdt de hoofdman vat op zijn mensen. Dat levert het bekende beeld op van de compagnie (afb. 1).

Komen wij hoger in de organisatie dan verandert dit model nauwelijks meer. De plaatsvervangende commandant wordt dan bijgestaan door een staf aan personeel, waarin wij allerlei adviseurs aantreffen die (deel)taken van de commandant voor

en namens hem uitoefenen. Het aantal onder-eenheden neemt ook toe, maar hun plaats in de organisatie, en daarmee in het model, verandert niet meer (afb. 2).

Het bataljon maakt vervolgens deel uit van de brigade, de brigade van de divisie, en zo verder. Het model dat dan ontstaat is dat van de legerorganisatie. De legerorganisatie heeft een duidelijke piramidestructuur; de basis is veel breder dan de top. Verscheidene lagere eenheden zijn gegroepeerd in verbanden, met een eigen commandant, en die verbanden zijn ook weer gegroepeerd onder afzonderlijke commandanten.

De piramidevorm van de legerorganisatie garandeert snelle besluitvorming en uitvoering. Wanneer in de top van de organisatie duidelijkheid bestaat over het organisatiedoel zullen besluiten over de wijze waarop naar dat doel zal worden toegewerkt snel tot stand komen. Door de duidelijke bevelslijnen zullen de besluiten snel op uitvoerend niveau bekend zijn en kan snel worden gereageerd. Een dergelijke organisatievorm is onmisbaar wanneer „gevechtskracht” moet worden „geproduceerd” in de onzekere omgeving van het slagveld.

Wanneer wij de legerorganisatie nader beschouwen blijkt er echter geen sprake te zijn van een eenvoudige piramidale opbouw. De piramide is er nog wel, maar van een „top” is geen sprake meer. Die is, als was het de top van een berg, verdwenen in een nevel van allerlei, ogenschijnlijk los van elkaar staande, organisatiedelen. De legerorganisatie staat namelijk niet op zichzelf, maar maakt deel uit van het overheidsapparaat, met name van het ministerie van defensie. Deze organisatie, met aan het hoofd de minister van defensie, noemen wij de Defensieorganisatie (afb. 3).

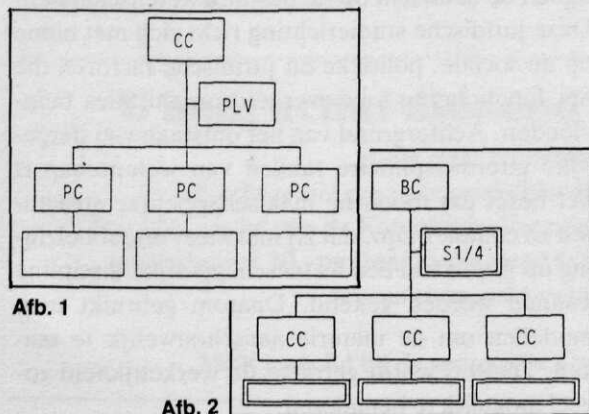

Efficiënte bedrijfsvoering en politieke besluitvorming

In de tijd dat er nog geen sprake was van bewuste organisatievorming is de vorm van de Defensieorganisatie mede bepaald door de ontwikkeling van het staatsrecht. In het Nederlandse staatsrecht heeft „de politiek” de leiding. Het is dan ook een belangrijke staatsrechtelijke regel die bepaalt dat de minister van defensie en zijn staatssecretaris de (politieke) leiding hebben van het departement

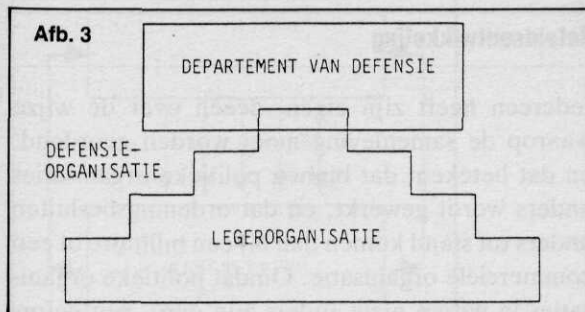

van defensie en daarmee de toon aangeven bij het sturen van de legerorganisatie. Daarbij moeten wij bedenken dat er in het begin sprake was van een departement van oorlog van betrekkelijke geringe omvang, en een legerorganisatie die duidelijk daarvan was gescheiden. Het departement „zat” in Den Haag, het leger „lag” in het veld. Dat is nu wel even anders. Het departement van defensie bestaat uit een groot aantal directoraten en onderafdelingen. Er zijn speciale ministeriële delen voor de krijgsmacht waarvan veel militairen denken dat ze bij de legerorganisatie horen. Dat alles wordt bemand met zoveel personeel dat wij er gemakkelijk een aantal nieuwe brigades van kunnen vormen.

Wanneer een organisatie een piramidevorm heeft met een rechtlijnige commandostructuur betekent dat naar verwachting niet alleen dat de opbouw van de organisatie eenvoudig is, maar ook de manier waarop het organisatie-doel wordt gerealiseerd. Een simpele organisatievorm en eenvoudige bevelslijnen zijn voor de legerorganisatie noodzakelijk om in de onoverzichtelijke situatie van het slagveld met voldoende zekerheid de inzet van de organisatie-middelen te kunnen bepalen. Onder ideale omstandigheden kan de organisatie best ingewikkeld zijn, maar het moet allemaal eenvoudiger naarmate de omstandigheden waaronder de organisatie moet functioneren ongunstiger worden.

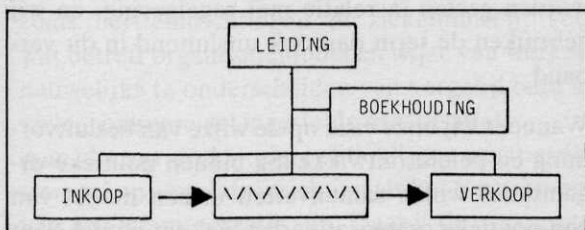

Afb. 4

Afb. 5

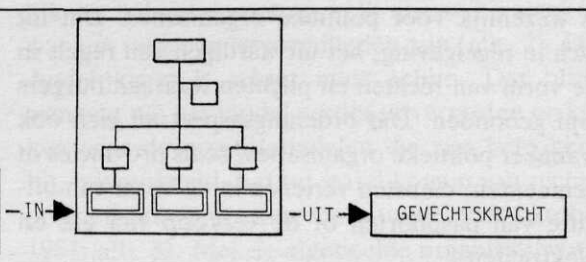

Dat geldt ook voor commerciële ondernemingen. Zij moeten snel kunnen inspringen op veranderingen in de markt, en de vorm van de organisatie moet daarop zijn afgestemd. Het overzicht wordt er echter meestal bereikt door de organisatie als het ware in stukken te knippen. Elk stuk, bv. de afdeling inkoop, de productie- of de verkoopafdeling, heeft een eigen taak die zelfstandig moet worden uitgevoerd. De bedrijfsdelen hebben vaak ook een eigen budget. Ze zijn nagenoeg zelfstandig en kunnen zelfstandig werken. Alleen waar dat nodig is wordt gecoördineerd. Het feit dat Philips, als innovator op het gebied van bv. de videospeler en de beeldplaat, die markt heeft moeten prijsgeven aan zijn concurrenten is mogelijk te wijten aan de omvang van de organisatie, een centralistische en daardoor weinig slagvaardige commandostructuur, en een onvoldoend zelfstandige marketingdivisie.

Er is dus niet veel verschil tussen de legerorganisatie en de organisatie van veel commerciële bedrijven. Er is alleen geen sprake van een piramidevorm in het organisatie-model. Commerciële organisaties zijn vaak kleiner dan de legerorganisatie, en de afstand tussen de directie en de onderafdelingen is veelal kleiner (afb. 4). Binnen de productie-eenheid worden de ingekochte grondstoffen getransformeerd tot halffabrikaten of eindproducten.

Wij kunnen de overeenkomst in de vorm van de legerorganisatie en de vorm van de meeste commerciële productiebedrijven onderstrepen door de legerorganisatie af te beelden als een commercieel productiebedrijf (afb. 5). Bij de gevechtseenheden, bv. van het Legerkorps, worden personeel, materieel en financiën omgevormd, getransformeerd, tot het eindproduct „gevechtskracht”.

De vorm van politieke organisaties is daarentegen geheel anders. Dat heeft te maken met de wijze waarop binnen politieke organisaties besluiten tot stand komen. >

Besluitvorming en beleidsontwikkeling

In de legerorganisatie wordt de commandant ondersteund door een staf. De staf ontlast de commandant bij het uitvoeren van bepaalde taken, en adviseert hem op welke wijze hij richting moet geven aan de werkzaamheden van zijn organisatie. Met andere woorden: het is steeds de commandant die *besluit* wat in de organisatie moet worden gedaan. De staf bereidt dat besluit alleen maar in concept voor. Wanneer de staf erg groot is, zullen veel stafleden daarover moeten adviseren en duurt het langer voordat de commandant zijn besluit kan nemen. Het besluit neemt op die manier in concept langzaam vorm aan. Er is sprake van een *besluitvormingsproces*.

Bij commerciële organisaties gaat dat niet veel anders. De verschillende organisatie-eenheden zijn echter meestal wat zelfstandiger. De bedrijfsleiding geeft meer globaal aan wat de organisatie-doelen zijn en hoe die moeten worden bereikt. De afdelingen inkoop, productie, verkoop en boekhouding bepalen in belangrijke mate zelf op welke wijze zij hun taak uitvoeren. De ruimte die zij daarbij hebben wordt veelal bepaald door een financieel budget.

Het gemis aan een eigen budget maakt commandanten binnen de legerorganisatie een stuk minder zelfstandig. Ook de taakuitvoering van de verschillende legereenheden wordt vaak strakker gecoördineerd.

In politieke organisaties gaat het anders. Er wordt geen produkt geleverd in de zin van „gevechtskracht” of een industrieprodukt dat moet worden verkocht aan consumenten. De meeste politieke organisaties zijn ontstaan als een bundeling van krachten die ernaar streven de samenleving te ordenen. In de zuiverste vorm vinden wij dat nog terug bij de politieke partijen. Het ordeningsaspect is wezenlijk voor politieke organisaties. Dat uit zich in regelgeving, het uitvaardigen van regels in de vorm van rechten en plichten waaraan burgers zijn gebonden. Dat ordeningsaspect uit zich ook wanneer politieke organisaties, zoals provincies of gemeenten, diensten verlenen in de vorm van uitgifte van paspoorten of de verkoop van gas en elektriciteit.

Beleidsontwikkeling

Iedereen heeft zijn eigen ideeën over de wijze waarop de samenleving moet worden geordend, en dat betekent dat binnen politieke organisaties anders wordt gewerkt, en dat ordeningsbesluiten anders tot stand komen dan bij een militaire of een commerciële organisatie. Omdat politieke organisaties in wezen niets anders zijn dan „een geformaliseerde bundeling van maatschappelijke krachten” wil in politieke organisaties ook iedereen over de besluitvorming meepraten. Er is een heel complex van geschreven en ongeschreven regels ontstaan met betrekking tot de wijze waarop in Nederland „de politiek” functioneert. Dat vindt zijn weerslag in het Nederlandse staatsrecht. De meeste besluiten die tot doel hebben de samenleving te ordenen zijn het resultaat van onderhandelingen tussen groepen van belanghebbenden. De regelgeving waarin deze besluiten zijn opgenomen is derhalve in de meeste gevallen een compromis. Omdat het gaat om compromissen, en omdat je nu eenmaal niet alles op papier kunt regelen, is de regelgeving meestal vaag. De onduidelijkheid die daarvan het gevolg is wordt veelal ingevuld door de regels steeds op dezelfde manier uit te voeren, of door te verklaren dat de regels op een bepaalde manier moeten worden uitgevoerd. Dat wordt aangeduid met „beleid”. En omdat ook het beleid van invloed is op de maatschappelijke ordening, en derhalve de belangen van verschillende groepen raakt, moet hierover afzonderlijk worden gesproken en is „het beleid” het resultaat van langdurige onderhandelingen. Het beleid krijgt dan langzaam vorm. Er is sprake van een *beleidsvormingsproces*.

Er zijn vele manieren om de term beleid te gebruiken, zoals: „we doen het met beleid”. „Beleid” moet echter naar onze mening in de eerste plaats worden gezien in relatie met regelgeving, en wij gebruiken de term dan ook uitsluitend in dit verband.

Wanneer wij onze visie op de wijze van besluitvorming en beleidsontwikkeling binnen politieke organisaties willen samenvatten in een model van een politieke organisatie, dan ziet dat model eruit als in afb. 6. Hoe wij de organisatie van binnen ook tekenen, er is maar één produkt, en dat noemen wij „regelgeving”. Er worden geen grond-

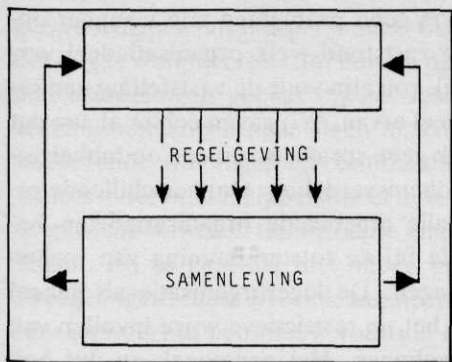

Afb. 6

stoffen ingevoerd. Er vindt geen transformatie plaats. Wij kunnen ten hoogste zeggen dat ideeën die binnen de samenleving bestaan over, bijvoorbeeld, Defensie, binnen de politieke organisatie als het ware uitkristalliseren. Daarbij is het produkt, de regelgeving, het resultaat van onderhandelingen tussen belanghebbenden uit het maatschappelijke krachtenveld. Het deel van de politieke organisatie dat bij die onderhandelingen is betrokken kan daarbij de uitkomst van die onderhandelingen belangrijk beïnvloeden. De plaats van bv. de afdeling of sectie in de organisatie is dan ook niet zo belangrijk. Het gaat om de inbreng bij het tot stand komen van regelgeving.

De Defensieorganisatie als politieke organisatie

Zonder nu verder op de ontstaansgeschiedenis in te gaan kunnen wij constateren dat de Defensieorganisatie kenmerken vertoont van zowel een legerorganisatie, een commerciële organisatie als een politieke organisatie. Aan de basis vinden wij de legerorganisatie met een piramidale opbouw en simpele commandostructuur. Veel commandanten voeren „bedrijfsgericht werken” hoog in het vaandel. Daarbij heeft men voor ogen dat de legerorganisatie efficiënter en doelgerichter moet streven naar een goed produkt, een goede gevechtskracht. Overigens zijn veel legereenheden, zoals herstellinrichtingen of ziekenhuizen, voor wat betreft organisatie-model en wijze van werken, nauwelijks te onderscheiden van vergelijkbare civiele, commercieel ingestelde organisaties.

Aan de top drukt „de politiek” een belangrijke stempel op zowel de inrichting als het functioneren van de Defensieorganisatie. Daar is de organisatie alle kenmerken gaan vertonen van een politieke organisatie in de vorm zoals wij die hierboven hebben besproken.

Behalve dat sprake is van een zekere historische ontwikkeling wordt het doel van de organisatie bepaald door de politiek(e leiding). Die drukt ook een belangrijk stempel op de inrichting en de wijze van werken van de militaire organisatie. Wát op welke wijze moet worden gedaan is vaak het resultaat van langdurige onderhandelingen tussen de belanghebbenden. Dat zijn, om er slechts een paar te noemen, de minister, de staatssecretaris, de politieke partijen en de Defensie- en legerorganisatie zelf. Voorts komt de toenemende politieke mondigheid van de samenleving tot uitdrukking in de ontwikkeling van medezeggenschaps- en mederegelgevingsbevoegdheid van het personeel.

Ontstaan is wat men een „matrixorganisatie” noemt. Daarmee wordt bedoeld dat alle delen van een organisatie op gelijke voet met elkaar kunnen spreken en deel hebben in het besluit- en beleidsvormingsproces. In de praktijk is echter het proces van tot stand komen van compromissen tussen belanghebbenden uit het maatschappelijke krachtenveld gaan doorwerken in de organisatie. Allerlei overlegstructuren zijn in het besluit- en beleidsvormingsproces opgenomen. In een model blijkt dat er sprake is van één grote organisatie met een wirwar aan organisatiedelen met allerlei verschillende raaklijnen.

Het produkt van die organisatie is een stortvloed aan regelgeving, en de roep om meer klinkt voortdurend; want die regels moeten worden in- en aangevuld, en iedereen wil daarover meepraten. Het is een janboel geworden, en het model van (de top van) de organisatie is daarvan een weergave.

Een complex model van de militaire organisatie

Wanneer wij het hiervoor geschetste model van de Defensieorganisatie (afb. 3) verder uitwerken zonder al te diep op de details in te gaan, blijft het allemaal overzichtelijk. Het plaatje lijkt zó duidelijk dat iedereen weet op welk niveau hij staat en wat zijn taken en bevoegdheden zijn (afb. 7). Die duidelijkheid is echter maar schijn. Dat blijkt wanneer wij het model verder uitvergroot en kijken naar de organisatiedelen die zijn betrokken bij, bijvoorbeeld, het tot stand komen van rechtspositieregelingen (naar de situatie van oktober 1987; afb. 8). Met de afgebeelde organisatievorm

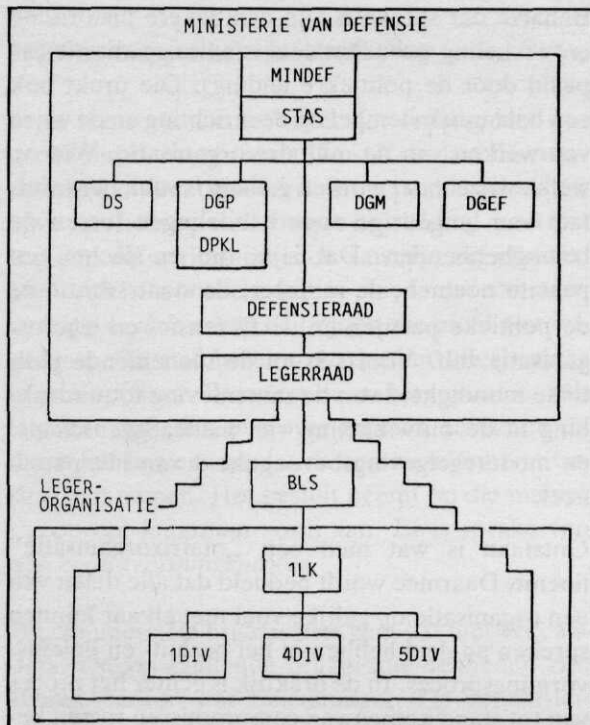

Afb. 7

zouden er nog geen problemen zijn wanneer on-
dubbelzinnig vaststond welk organisatiedeel ver-
antwoordelijk zou zijn voor de vaststelling van re-
gels of een deel ervan. Wij gaven echter al aan dat
in de praktijk geen sprake is van een ondubbelzini-
ge bevoegdheidsverdeling. Om verschillende re-
denen zijn alle afgebeelde organisatiedelen be-
langhebbende bij de totstandkoming van rechts-
positieregelingen. De legerorganisatie als geheel
is gebaat bij het op restrictieve wijze invullen van
bv. verlofregelingen. Het personeel, en dus ook
de belangenverenigingen, willen verlof kunnen
opnemen wanneer het hèn uitkomt. De minister
en de staatssecretaris moeten goed „overkomen”
in de Staten-Generaal en naar hun achterban, en
tegelijkertijd op goede voet blijven met zowel de
leiding van de legerorganisatie als met de verte-

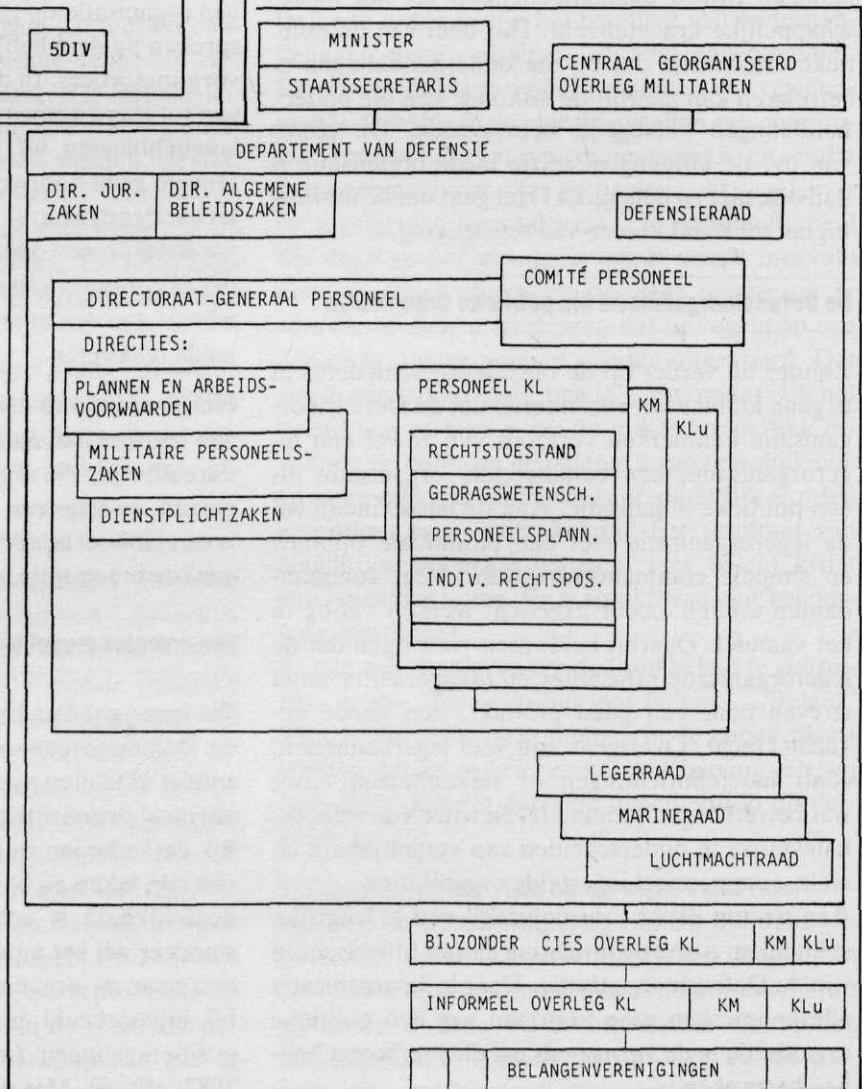

Afb. 8

genwoordigers van het personeel. Om een en ander nog te compliceren zijn, binnen de organisatie, beleidsafdelingen gebaat bij het maken van uitvoeringsbepalingen naar eigen inzicht, en vinden uitvoerende afdelingen en commandanten dat het anders moet omdat zij personeel moeten inleveren of gewicht verliezen ten opzichte van beleidsafdelingen. En zo gaat het niet alleen bij rechtspositieregelingen, maar bv. ook wanneer een eenheid reorganiseert of een nieuw voertuig moet worden aangekocht. Iedereen wil meepraten, en móét meepraten. In alle gevallen is het resultaat een compromis tussen verschillende belangen.

Als de regelgeving „vaag” is, ruimte open laat voor verschillende interpretaties, is ook „het beleid” slachtoffer van die belangenstrijd. Maar doordat niemand weet wat „beleid” precies is, of de relatie met regelgeving niet ziet, lopen allerlei procedures door elkaar. Iederéén wil zich ermee bemoeien. Beleidsafdelingen blijken plotseling ook besluiten te nemen die de regelgeving en daarmee het bedrijfsproces beïnvloeden, en omgekeerd. En commandanten trekken zich niets aan van regelgeving en maken hun eigen regels.

Januskop en waterhoofd

Met die laatste constatering zijn wij ineens terug bij het model van de organisatie. Het is een janboel, en het organisatie-model is daarvan een weergave. Want waarom kunnen commandanten hun eigen regels maken? Omdat ze, door de vorm van en hun plaats in de piramidaal gestructureerde militaire organisatie, er zeker van zijn dat de besluiten die zij nemen en de regels die zij daarbij stellen zonder vertraging worden uitgevoerd. Dat is nog eens wat anders dan te moeten werken binnen een volstrekt ondoorzichtige „matrixorganisatie” waarvan niet duidelijk is wie op welke wijze het besluit- en het beleidsvormingsproces beïnvloedt, en waarvan het resultaat steeds een compromis is dat tot stand komt door onderhandelingen tussen allerlei belangengroepen.

Het besluitvormingsproces is nodeloos ingewikkeld gemaakt, en het beleidsvormingsproces is daarvan een afspiegeling. Jan en Alleman worden bij de besluitvorming betrokken om de uiteindelijke beslissing maar geaccepteerd te krijgen. Of daarmee het bedrijfsproces is gebaat komt vaak

niet ter sprake. Wat moet je daar nu mee als je gewend bent te werken in de betrekkelijk eenvoudige organisatie van bv. het Legerkorps of het Nationaal Territoriaal Commando?

Om de beantwoording van de laatste vraag is het ons in dit artikel eigenlijk te doen. Het is natuurlijk leuk als organisatiekundige allerlei modellen te schetsen. Kernpunt is echter dat wij aan de hand van die modellen duidelijk willen maken dat er niet alleen verschillende vormen van organisaties bestaan, maar dat de vorm van de organisatie mede bepalend is voor de wijze waarop binnen een organisatie wordt gewerkt, en derhalve de wijze beïnvloedt waarop mensen gewend zijn met elkaar en met de problemen van de organisatie om te gaan.

De legerorganisatie heeft een eenvoudige vorm met duidelijke bevelsverhoudingen en simpele besluitvormingsprocedures. Van „beleid” in de zin zoals wij die hiervoor bespraken is nauwelijks sprake, laat staan van beleidsvormingsprocessen. Op de werkvloer bestaat daardoor weinig onduidelijkheid over het organisatiedoel, wat men te doen heeft en waarom. Men weet waar men aan toe is.

Het huidige personeelssysteem voorziet in personeel dat is geschoold voor deze betrekkelijk eenvoudige en daardoor zekere (organisatie)omgeving. En dan, zonder verdere scholing, wordt dat personeel verplaatst naar „Den Haag”. Plotseling bevindt men zich in een politieke organisatie die oneindig complexer is dan die men kende. Er gelden besluit- en beleidsvormingsprocedures die geheel afwijken van die in de legerorganisatie.

Door het grote aantal organisatie-eenheden op centraal niveau, elk bemand met vaak enorme aantallen personeel, is sprake van een Defensieorganisatie met een enorm waterhoofd. In ons model van de Defensieorganisatie balanceert de centrale organisatie op de spits van de legerorganisatie. Gezien de personele omvang, zeker in relatie met de omvang van de legerorganisatie, kunnen wij rustig stellen dat er werkelijk sprake is van een waterhoofd. Het is dan ook een wonder dat het waterhoofd niet van die smalle spits af rolt. Dat komt omdat er van alle kanten zó tegen dat hoofd wordt geschopt, dat het, als een Kop van Jut, op eenzame hoogte op zijn plaats blijft liggen. En wee de arme functionaris die het (toevallig) alle-

maal op zijn brood krijgt. En als er niet snel een functionaris kan worden gevonden is het de schuld van „Den Haag”. Het staat echter als een paal boven water dat het zo niet veel langer gaat. Er komt een moment dat het hoofd zó zwaar wordt, dat het wel móét omvallen.

Een mogelijke oplossing

Naar ons oordeel is een belangrijke oorzaak van de wanverhouding tussen leger- en centrale organisatie de wijze waarop binnen de legerorganisatie kadervorming plaatsvindt. Bovendien is de snelheid waarmee militair personeel wordt geplaatst en verplaatst een reden. Als gevolg biedt de legerorganisatie niet voldoende tegenwicht tegen het centrale apparaat. Althans niet voldoende tegenwicht van de juiste soort. Minder gewenste regelgeving moet niet verkeerd worden uitgevoerd, of tegengewerkt, maar met kennis van zaken naar eigen hand worden gezet.

Het midden- en hogere kader worden opgeleid voor, en in de betrekkelijk eenvoudige omgeving van, de legerorganisatie. Het functieroulatiesysteem, zoals dat met name geldt voor gebrevetteerde officieren, komt hier naar ons oordeel dan ook uitstekend tot zijn recht. Het duurt daarentegen lange tijd voordat men inzicht heeft in de werking van een politieke organisatie. Men moet zich vertrouwd maken met de formele en informele lijnen waarlangs besluiten tot stand komen en beleid wordt gevormd. Opleidingen als de cursus stafdienst en de hogere militaire vorming bereiden niet of nauwelijks voor op het functioneren in politieke of, zo men wil, bestuurlijke organisaties. In dit opzicht is het dan ook een bestuurlijke misstap het aantal burgerpersoneelsplaatsen bij het ministerie van defensie te reduceren. Die civiele functionarissen hebben door ervaring inzicht in het totale (bestuurlijke) bedrijfsproces. Dat militairen daarentegen met slechts een korte inwerktijd in staat zouden zijn effectief deel te nemen aan het bestuurlijke besluit- en beleidsvormingsproces is naar ons oordeel onzin. Wanneer zij net voldoende ervaring hebben opgedaan om op bestuurlijk niveau te kunnen functioneren worden ze overgeplaatst.

Het model van de Defensieorganisatie geeft dus

nogal een tweeslachtig beeld. In de legerorganisatie met haar piramidale bevelsstructuur komen besluiten snel tot stand en ze worden direct uitgevoerd. Men weet wat de organisatiedoelen zijn en op welke wijze die moeten worden gerealiseerd.

Aan de top is sprake van een groot aantal organisatiedelen met eigen verantwoordelijkheden en bevoegdheden en, wat belangrijker is, met eigen belangen. Vaak is niet duidelijk welk organisatiedeel verantwoordelijk is voor bepaalde besluiten of voor een bepaald beleid. Eigenlijk wil ieder één meepraten. Dat heeft verschillende gevolgen. Er is sprake van een wildgroei aan regelgeving. Waar niet voldoende regels zijn wordt dat ingevuld met „beleid”. Dat leidt tot onduidelijkheid. Bovendien wil de organisatiecultuur dat „alles” moet zijn geregeld. Hebben wij geen regels, dan maken wij ze wel. Op uitvoerend niveau maken commandanten hun eigen regels of interpreteren die naar eigen goeddunken.

De oplossing om aan deze tweeslachtigheid een einde te maken ligt voor de hand. In de eerste plaats dient het model van de Defensieorganisatie aan de top te worden vereenvoudigd. Delen van de centrale organisatie, zoals DPKL, DEBKL en DMKL, tonen in wezen dezelfde vorm als de legerorganisatie: een commandant, plaatsvervangend commandant en een staf. De legerorganisatie omvat de lagere eenheden. Het probleem is dat de staven van de DPKL, DMKL enz. zó groot zijn dat zij niet meer op eenvoudige wijze kunnen worden bestuurd. Bovendien maken die organisaties deel uit van de centrale organisatie, waardoor de invloed van „de politiek” zeer sterk is. Het zijn politieke organisaties geworden. Door de opbouw: commandant, plv. commandant en staf meer te beklemtonen en het aantal stafniveaus te verminderen worden de besluitvormingslijnen verkort. Dat leidt tot betere regelgeving en daardoor verbetert tevens de uitvoering ervan.

Gezien de belangen die met instandhouding van de verschillende organisatiedelen zijn gemoeid is er weinig kans dat dergelijke maatregelen op korte termijn kunnen worden genomen. De volgende oplossing lijkt dan ook de beste: militairen voor te bereiden op het functioneren in bestuurlijke organisaties. Men zou daarbij kunnen denken aan het uitbreiden van het vakkenpakket van de cursus stafdienst en de hogere militaire vorming. Daarop

volgend zou men dan langere tijd in een bestuurlijke functie moeten functioneren.

Een derde oplossing is het tegengaan van een verdere vermindering van het aantal burgerpersoneelsplaatsen bij Defensie. Door „de politiek” is inmiddels echter reeds bepaald dat het aantal plaatsen verder zal moeten worden ingekrompen.

Wat overblijft is te pleiten voor verhoging van het inzicht in de structuur en de werking van de Defensieorganisatie. Het is noodzakelijk dat men inziet dat er binnen de Defensieorganisatie sprake is van verschillende organisatievormen. Wij pleiten dan ook ervoor meer gebruik te maken van modellen teneinde de werking van de organisatie te verduidelijken, en om aan te geven dat het niet hetzelfde is om bij het Legerkorps te werken, of bij een deel van de centrale organisatie. Kennis van „politieke” besluitvormingsprocessen is onontbeerlijk om bestuurlijke organisaties mede te kunnen helpen sturen.

Wij pleiten dan ook met name ervoor dat auteurs in de Militaire Spectator duidelijk maken of ze spreken over het sturen van de militaire organisatie of van de bestuurlijke Defensieorganisatie. Wij hopen bovendien dat zij daarbij voor de duidelijkheid zoveel mogelijk gebruik zullen maken van modellen.

Conclusie

Aan de hand van modellen hebben wij duidelijk willen maken dat er binnen de Defensieorganisatie verschillende organisatievormen bestaan, en dat de vorm van de organisatie mede bepalend is voor de wijze waarop binnen die organisaties wordt gewerkt. Dat beïnvloedt de manier waarop mensen gewend zijn met elkaar en met de problemen van de organisatie om te gaan.

Binnen de top van de Defensieorganisatie is het besluitvormingsproces nodeloos ingewikkeld gemaakt. Het beleidsvormingsproces is daarvan een afspiegeling. Jan en Alleman worden bij de besluitvorming betrokken om de uiteindelijke beslissing maar geaccepteerd te krijgen. Daardoor is de vorm van de organisatie onoverzichtelijk geworden. Wanneer je gewend bent te functioneren binnen de betrekkelijk eenvoudige organisatie van bv. het Legerkorps of het Nationaal Territoriaal Commando kost het jaren alvorens in die politieke organisatie goed te kunnen functioneren.

Wij hebben een aantal oplossingen aangedragen om het functioneren van de top van de Defensieorganisatie te verbeteren. De organisatieopbouw in de vorm van: commandant, plv. commandant en staf moet ook op centraal niveau worden beklemtoond. Het aantal stafniveaus moet worden verminderd. Dat leidt tot kortere besluitvormingsprocedures en betere regelgeving, en het bevordert een goede uitvoering.

Militairen moeten worden voorbereid op het functioneren in politieke en bestuurlijke organisaties. Men kan daarbij denken aan het uitbreiden van het vakkenpakket van bv. de cursus stafdienst en de hogere militaire vorming. Vervolgens zou men langere tijd in een bestuurlijke functie moeten kunnen functioneren.

Het verder verminderen van het aantal burgerpersoneelsplaatsen bij Defensie moet worden tegengegaan.

Ten slotte pleiten wij voor vergroting van het inzicht in de opbouw en de werking van de Defensieorganisatie. Auteurs in de Militaire Spectator dienen duidelijk te maken of zij spreken over het sturen van de militaire organisatie of van de bestuurlijke Defensieorganisatie. Wij hopen bovendien dat zij daarbij voor de duidelijkheid zoveel mogelijk gebruik zullen maken van modellen.

Literatuur

1. A. C. van Weerd — *Mil. Spect.* **155**(1986)(11)526.
2. A. C. van Weerd en M. A. Pathuis — *Mil. Spect.* **156**(1987)(7)300.
3. J. Schaberg en G. Sakkers — *Mil. Spect.* **156**(1987)(10)415.
4. Red. — *Carré* **10**(1987)(11)2.
5. Red. — *Carré* **10**(1987)(13)2.
6. B. H. B. Wolbers — *Komma* **36**(1987)(6)14.
7. M. P. C. M. van Schendelen — *Harvard Rev.* **10**(1987)82.
8. H. Hermans — *Intermediair* **22**(45)(1986)25.
9. J. R. Galbraith — *Het ontwerpen van complexe organisaties*. Samsom, Alphen/Rijn (1976).
10. J. Kastelein — *Modulair organiseren doorgelicht*. Wolters-Noordhoff, Groningen (1985).

The uses and abuses of Clausewitz**

'Oft-quoted, but little read' is a tag line fittingly applied to Clausewitz's *On war*. Indeed, while Clausewitzian dictums roll smoothly off the tongue of nearly every self-styled military analyst or 'expert', the influence of Clausewitz has vastly exceeded his readership. Bernard Brodie observed in his preface to the translation of *On war* by Michael Howard and Peter Paret that the book has gone 'unread by all but a minute proportion of literate people, including the great majority of those who have not hesitated to cite or quote him'.¹

The esteem in which Clausewitz is held is certainly unmatched in the history of military scholarship. What is so ironic about his status as the patron saint of all post-Napoleonic military philosophers is how little historical agreement has existed on what, exactly, Clausewitz was trying to say. Thus he has been invoked by nazis, communists, liberal humanists, nuclear pacifists, and nearly everyone else who has found himself in a strategic debate and in need of an impressive pronouncement to shore up his argument. The fact remains, however, that no work, no matter how long or how confused in its presentation, should be able to appeal both to an Adolf Hitler and to a Raymond Aron. Yet Clausewitz has, in the century and a half since his death, managed to impress Engels, Lenin, Marx, and the elder Moltke, not to mention Bernard Brodie, Michael Howard, and Harry Summers. Merely by virtue of his place in the history of strategic thought, Clausewitz is almost by definition among the most misunderstood philosophers of his century.

The intention of this essay is not to examine what it was that Clausewitz actually said (which, given

* De auteur is „Washington Fellow of The World Policy Institute" in New York.

** Eerder verschenen in *Parameters* 17(1987)(2)18.

¹ B. Brodie — The continuing relevance of *On war*, in: C. von

Michael Howard's superb and concise essay in the Oxford University Press Great Masters series, would be superfluous), but what has been ascribed to him. In other words, I am interested not so much in a textual analysis of *On war*, as in a historical examination of the genesis of its place and status in the history of military and strategic thought. The endeavor is not intended to be comprehensive, but to take account of some of the more serious and influential attempts to enlist Clausewitz in a particular doctrinal or strategic cause.

On war, it is absolutely crucial to remember, is an unfinished work. As Liddell Hart was so fond of pointing out, the work was discovered following Clausewitz's death in 1831 in a sealed envelope with an attached note that read 'should this work be interrupted by my death, then what is to be found can only be called a mass of formless conceptions: open to endless misconceptions'.² This would take on perhaps less significance were it not for the fact that the author was in the process of a full-scale revision of the work when he died; as a result, Books Two through Seven do not accurately reflect the most important theoretical construct, the duality of the nature of war. Throughout Book One, the only completed section of the manuscript, Clausewitz elaborates on limited wars, which do not conform to his theories of 'absolute' or 'total' warfare. This distinction is elsewhere absent from the book, as the author was unable to revise the subsequent sections before he succumbed to cholera in 1831. The result of this and other ambiguities in the text has most certainly been a 'mass of endless misconceptions', many of which continue unsolved through the present day.

On war was written on the threshold of a revolu-

Clausewitz — *On war*; ed. & trans. M. Howard and P. Paret. Princeton Univ. Press, Princeton (1976)45.

² B. H. Liddell Hart — *The defense of Britain*. Faber and Faber, London (1940)47.

tionary development in the course of modern history, the mass army. The French Revolution and the Bonapartist counterrevolution had unleashed, in the early 19th century, a force for death and destruction unimagined by the warriors of merely a quarter-century earlier. Clausewitz was the personal victim of the Napoleonic invasion, both as a prisoner of war in France and as a voluntary exile in the Russian army when his king signed what Clausewitz saw to be a dishonorable peace. Thus, *On war* cannot be read intelligently without the knowledge that Clausewitz was writing in a period when the energies of the state unleashed seemed untamable, and when he personally had suffered the consequences of their domination over the European continent.

As a writer, Clausewitz was fond of bold, often somewhat inflammatory overstatements which grab the reader's attention, only to be qualified later. It may have been his intention to edit these more carefully before publishing the treatise. Furthermore, because the work tends toward pithy, self-contained epigrams rather than the greater amplitude of pyramidal logic, writers have found it irresistibly tempting to strip Clausewitz's words out of their context, leaving them bare and unqualified, despite contraindications elsewhere in the text. This tendency is even more pronounced when the Clausewitzian epigram suits the particular political or military purpose of a given argument. Of course, Clausewitz has himself to blame for a writing style which encourages reading in snippets and seems halfhearted in its qualification of bold generalizations. On the other hand, it is not Clausewitz's fault that, despite his warnings, the world has gone ahead and stolen his private notes from his desk and held him accountable for the ends to which they were employed — ends he could not have imagined and in many cases would not have condoned. Nevertheless, it is those ends which provide the subject of the remainder of this essay.

The Prussian legacy: stranger in a strange land

The immediate reception of *On war* following publication in 1832 was less than thunderous. It took over 20 years for the first printing of 1500 copies to sell out. Yet Clausewitz's eventual influence over

the course of the Prussian military tradition would be quite difficult to overestimate. Max Jahns writes:

*There is something strange about Clausewitz's influence, it is almost mystical in nature; his writings, never completed and published after his death, have actually been read far less widely than one would suppose and yet his opinions have spread throughout the German army and have proved immeasurably fruitful.*³

No doubt the most influential purveyor of Clausewitzian doctrine in the Prussian military was Helmuth Karl von Moltke, the former Danish cadet from Mecklenburg who, more than anyone, was responsible for reforming and shaping the Prussian army. He spent more than 60 years on the General Staff, during which time he presided over the Prussian forces' transformation to the world's most disciplined and efficient fighting machine. Moltke cited *On war* along with Homer and the Bible as the works which had most influenced his thinking. The army he built was, in fact, a Clausewitzian force as interpreted by Moltke.

It was to be found, however, that even in Clausewitz's native German, his work lost much in the reading (indeed, in an 1850 edition of *On war*, the publisher deliberately obscured the author's notions of the importance of civilian control over the military in times of war). Fresh from the victories of 1866 and planning for those of 1870, the elder Moltke wrote:

*The operations for the offensive against France consist solely in seeking out the main enemy force and attacking it however it is found. The difficulty lies only in the execution of this simple plan with very large masses.*⁴

Moltke's interpretation of his acknowledged master was certainly based on Clausewitz's deification of the 'battle', whereby the side with superior moral (and therefore physical) force would seek out and destroy its enemy (with the help of meticulous peacetime planning and superior rail communications). Moltke's most famous dictum was pure Clausewitz:

*In war, it is often less important what one does than how one does it. Strong determination and perseverance in carrying through a simple idea are the surest routes to one's objective.*⁵

³ P. Paret — *Clausewitz and the State*. Oxford Univ. Press, London (1976)24.

⁴ J. Luvaas — *European military thought and doctrine*, in: M. Howard — *The theory and practice of war*. Cassell, London (1965)72.

⁵ M. Howard — *The influence of Clausewitz*, in: Clausewitz (1)30.

But as Michael Howard points out, what is missing from Moltke's writings, as well as from those of the vast majority of Clausewitz's 19th-century interpreters, is any consideration of the author's insistence on the need for military means to be subordinated to political ends. For Moltke, Howard writes, 'war was not so much an instrument of policy as an inevitable fate of mankind'.⁶ Moltke emphasized, particularly in disputes with his chancellor Otto von Bismarck, that the military needed at all times to maintain its independence of action from the political leadership, whose indecision often left the military no alternative but to 'strike for the highest goal attainable with the means given'. This view, writes Gerhard Ritter, fixes solely on 'what Clausewitz would have called the 'absolute configuration' (*Gestalt*) of the war. It is not up to him to consider the political repercussion of his triumphs or failures (. . .) the propriety' of whose consideration, of course, was 'within the sole discretion of the military leadership'.⁷ This attitude may have been completely contradictory to Clausewitz's own views, but it became the dominant view in Imperial Germany in the latter half of the 19th century and it did so imprinted with the name of Carl von Clausewitz.

It has long been a point of contention just how influential the dogmas associated with *On war*, whether correctly or incorrectly interpreted, were in creating the conditions in Wilhelm's Germany that led to the decision to implement the Schlieffen plan under Moltke the younger in 1914. (The 1880 edition of *On war* contained an introduction which compared Clausewitz to Goethe and Shakespeare — penned by the soon-to-be Chief of Staff Alfred von Schlieffen.) This issue will be discussed in greater detail in the following sections, but it is worth noting here that Schlieffen himself showed a more sophisticated reading of *On war* than did his heirs who executed the plan. The plan, which was actually far more Jominian than Clausewitzian in its overvaluation of the purely technical aspects of military planning, was in its original form at least graced with Schlieffen's warning that if it did not succeed in achieving 'total' victory at the outset, then the military should defer to the political lead-

⁶ Howard, in (1)31.

⁷ G. Ritter — *The sword and the scepter: the problem of militarism in Germany*, vol. 1, *The Prussian tradition, 1740-1890*. Univ. of Miami Press, Coral Gables, Fla. (1969)195.

ership and sue for peace. These words, like so many of Clausewitz's admonitions regarding the centrality of political objectives over military means, went virtually ignored by those who claimed to be his loyal disciples.

The French humiliation of 1870 did much for Clausewitz's reputation in the land of his nemesis. *On war* appeared in French in the 1840s, but it was not until the year 1885 that the first lectures on Clausewitz were given by Cardot at the *Ecole de Guerre*. A young officer by the name of Ferdinand Foch entered the school during the same year. Nine years later he was a professor there.⁸ When he began to teach, Foch later recalled, 'I asked myself, what are the elements of war? I read Clausewitz'. By 1900 there was in the French army what Michael Howard describes as a 'veritable craze' for Clausewitz.⁹

As much as the elder Moltke was responsible for the author's nearsacred status in Prussia, so Foch was the prophet of the god of war in France. For in Foch's interpretation, Clausewitz emerges as every bit as clumsy in his deification of battle and bloodshed as he did in Moltke's interpretation across the Rhine. As in Prussia, it is difficult to assess where exactly the author's stylistic infelicities leave off and where the inventions of his interpreters begin. There is ample support in *On war* for Foch's glorification of the offensive, although an opponent of the 'advance at all costs' mentality would find equally powerful ammunition in support of the defensive (recall, for example, Clausewitz's famous dictum in Book Six that 'the defensive form of warfare is intrinsically stronger than the offensive'). Thus, in France as in Prussia, the treatise served as a sort of abstract expressionist painting upon which society at large could cast its own dogma and prejudice.

Foch viewed his 1903 manuscript *Principles of war* as a virtual abstract of parts on *On war*, but Liddell Hart called Foch an 'amplifier of Clausewitz's most extreme notes'.¹⁰ This was one of the least hysterical comments he made about Clausewitz and one of the most responsible. Foch did indeed

⁸ S. T. Possony and E. Mantoux — Du Picq and Foch: the French school, in: E. M. Earle — *Makers of modern strategy*. Princeton Univ. Press, Princeton (1943)218.

⁹ M. Howard — *Clausewitz*. Oxford Univ. Press, London (1983)61.

¹⁰ B. H. Liddell Hart — *The ghost of Napoleon*. Yale Univ. Press, New Haven (1940)133.

take Clausewitz to heights which the author could not himself have imagined. From Clausewitz's stress on the importance of 'the battle', he leapt to an apotheosis of the offensive and the decisiveness of 'moral force' in the course of warfare.

Unlike most of his Prussian counterparts, Foch shared Clausewitz's taste for metaphysical musing intertwined with deceptively simple declarations. His notions of 'the absolute concept of war', and his stress on 'the will to conquer' and 'the moral superiority of the victors', made him an attractive leader of men to battle but a foolish and naive strategist once committed. He confessed that 'at the beginning of the war we believed that morale alone counted, which is an infantile notion'.¹¹ Yet it was one which could easily be gleaned from an unsubtle and spiritually intoxicated reading of *On war*. He passed along his confused reading of Clausewitz to his prize student and successor, Grandmaison, who enunciated Foch's principles in their purest form:

*The French army no longer know any other law than the offensive (. . .) All attacks are to be pushed to the extreme.*¹²

In England, prewar indifference and postwar damnation

Clausewitzian interpretation before World War I was not the cottage industry across the English Channel that it was on the Continent. If Clausewitz was read at all in Britain, it was most often to discern what might lay in store if the Anglo-German antagonism were to manifest itself on the battlefield. There were at least two reasons for this relative aloofness. First, the translations of *On war* available in English before World War I were of a decidedly murky quality, leading to even worse distortions of his ideas than were prevalent in Wilhelm's Germany. Second, the subject of Britain's pre-1914 national defense policy was extremely confused and confusing. The battle over the impending 'continental commitment' raged in the Committee of Imperial Defense, while the Royal Navy and British army planned in splendid isolation from one another. To the navalists, quite unsurprisingly, the American Alfred Thayer Mahan provided considerably more relevant advice

for an island nation with Britain's geostrategic good fortune. For the army, all this talk of a great decisive battle and 'absolute' war was foreign to its traditions of limited and often indirect approaches. The question in Britain was whether a land war would be fought at all; exactly how it might be fought remained a secondary consideration — right through the moment that Asquith's cabinet, upon hearing that Belgian neutrality had been violated, opted for war.

In the postwar environment in Britain, Clausewitz was reviled as the patron saint of the untamable German militarism which had precipitated the war's senseless carnage and slaughter. As in the increasingly moralistic American government, the liberal British establishment found the singularly popular sentence from *On war* — that war is merely the continuation of politics by other means — to betray a degree of cynicism about politics and war that lay at the root of Germany's criminally arrogant quest for hegemony on the Continent. No one in England did more to see that the name of Clausewitz would be permanently reviled than Captain Basil Henry Liddell Hart.

In the years between the wars, Liddell Hart was involved in several doctrinal arguments. On the level of tactics, Liddell Hart sought to revamp the role of the mechanized infantry in the British army, proposing what then would have been a revolutionary emphasis on the offensive role of tanks. On a higher level, however, these tactics fit into a grand strategy of what Liddell Hart perceived to have been Britain's historic way of warfare, which had perfectly suited the island nation until its politicians mistakenly attempted to grasp the 'glittering sword of continental manufacture' with horrendously costly and indecisive battles in the war with Germany. To Liddell Hart, Britain's best strategy was based on what he viewed as an indirect method of warfighting, which concentrated on attacking the enemy's 'vulnerable extremities' such as colonies and suppliers, and denying him trade via Britain's traditional command of the sea. The general's task, in Liddell Hart's view, was to apply economic pressure and peripheral strategies with a minimum of cost in men and materiel in order to achieve an effect completely out of proportion to its costs.¹³ It therefore comes as no surprise

¹¹ Possony and Mantoux (8)228.

¹² Liddell Hart (10)135.

¹³ This strategy is put forth in full detail in: B. H. Liddell Hart — *When Britain goes to war*. Faber and Faber, London (n.d.).

that Liddell Hart was antagonized by Clausewitz's celebration of culminating battles and his insistence on the necessity of slaughter and bloodshed as the only legitimate way to win a war.

But even allowing for such a violent intellectual disagreement as this one and knowing of the inferior translation of *On war* available to Liddell Hart, one is nevertheless taken aback by the strident calumny he heaps on Clausewitz and the emotionalism with which he makes his case. If one did not know the subject of the author's polemics, he might reasonably guess that it was Hitler about whom Liddell Hart was writing rather than the mere self-effacing Prussian intellectual.

Liddell Hart saw Clausewitz as the philosophical heir to the mantle of his (and England's) traditional enemy, Napoleon:

*The theory of human mass has dominated the military mind from Waterloo to the World War. This monster was the child of the French Revolution by Napoleon. The midwife who brought it into the modern world was the Prussian philosopher of war, Clausewitz.*¹⁴

Seven years earlier, Liddell Hart delivered a series of lectures at Yale University in which he ascribed to Clausewitz the integration of General Bonaparte's theory and the Emperor Napoleon's practice into a system that 'brought down three empires in collapse'.¹⁵

Liddell Hart's indictment of Clausewitz's crimes against Europe and the existing order was as curious as it was specious. He blames Clausewitz because 'his *formless conceptions* were translated into formulas which became fixed in the mind of Europe, proclaimed by soldiers everywhere'.¹⁶

Despite Clausewitz's express avowal that the defensive form of warfare is intrinsically stronger, Liddell Hart blames this 'Mahdi of mass and mutual massacre' for somehow inspiring Von der Goltz a century later to write that 'the idea of the greater strength of the defense is (. . .) a mere delusion'.¹⁷ In still another instance, Liddell Hart blames the deification of the offensive in the war on 'a century-old doctrine of Clausewitz — or rather the adulterated abstract of Clausewitz'.¹⁸

What exactly was the Prussian philosopher's heinous crime which caused Liddell Hart to assert

that 'the philosophy of Clausewitz helped to bring about the World War', and that 'not merely stalemate but massed suicide — more truly homicide — was the penalty of Clausewitz's theory of mass'?¹⁹

The crime was, quite seriously, Clausewitz's messy and unfinished prose. On numerous occasions throughout his attacks, Liddell Hart acknowledges that Clausewitz did not really share these criminally inspirational ideas, but that 'his qualifications came on later pages, and were conveyed in a philosophical language that befogged the plain soldier, essentially concrete-minded'; therefore, 'not one reader in one hundred was likely to follow the subtlety of his logic, or to preserve a true balance amid such philosophical jugglery'. But everyone could catch such ringing phrases as '*we have only one means in war — the battle*'.²⁰

In other words, Liddell Hart admitted not only that Clausewitz did not really say many of the things which Liddell Hart himself had accused Clausewitz of saying, but also pointed out that Clausewitz had warned explicitly against just such misinterpretations of his disorganized, uncodified notes; still, Liddell Hart appears with a hangman's noose at Clausewitz's doorstep, ready to send him into posterity's everlasting hellfire and damnation for the mistakes and crimes committed in his appropriated name. The convoluted logic of this process is presented as follows.

*In justice to Clausewitz, one must draw attention to his qualifications, but for true history one must concentrate attention on his abstract generalizations, because it was the effect of these that influenced the course of European history.*²¹

Just what is 'true history' if not what Clausewitz actually said and wrote? It is a wonder that Liddell Hart's revered name has survived this bit of intellectual thuggery and mindful — even admitted — slander of Clausewitz.

Perhaps Liddell Hart's saving grace in the matter is his respect for human life, particularly in warfare. It was, after all, his revulsion at the senseless slaughter he witnessed in France (not to mention his own gassing at the Somme) which led to his emotionally clouded judgments regarding the responsibility of Clausewitz for the mass slaughter of

¹⁴ Liddell Hart (13)27.

¹⁵ Liddell Hart (10)102.

¹⁶ Liddell Hart (13)28.

¹⁷ Liddell Hart (13)28.

¹⁸ Liddell Hart (13)120.

¹⁹ Liddell Hart (10)129,144.

²⁰ Liddell Hart (10)125.

²¹ Liddell Hart (10)123.

the Great War. But massed suicide? Homicide? Mahdi of mass and mutual massacre? He would, to understate the case badly, have finer hours.

Communist Clausewitz, nazi Clausewitz

It is difficult to say exactly where Clausewitz fits in the iconography of Soviet history given the lack of archival data. The Russians are often noted to be good Clausewitzians, particularly in subordinating military means to their proper political ends. Even as early as the 1917 revolution, it would have been possible to foresee that Clausewitz would be given an honored place in Soviet military texts, based on his favorable reception by communism's founding fathers.

On 25 September 1857 Engels wrote Marx:

*Among other things, I am now reading Clausewitz's 'On war'. A strange way of philosophizing but very good on his subject (. . .) Fighting is to war what cash payment is to trade: for however rarely it may be necessary for it actually to occur, everything is directed towards it and eventually it must take place all the same and must be decisive.*²²

This was indeed a less-confused reading of one of Clausewitz's main points than anyone in Prussia at the time seemed able to glean.

Of the Marxist revolutionaries who made the revolution, Lenin was perhaps the most Clausewitzian. His interpretation of the famous dictum showed also an understanding of the dichotomy which Clausewitz tried to impart in his rewriting of Book One to distinguish between types of wars. 'The reaction of peoples to war', Lenin wrote, 'must be noted by the kind of war in question and the purpose for which the war is being waged. All such matters are intimately related to the idea of Clausewitz that war is simply an instrument of policy'. He then went on to pay the Prussian writer his ultimate compliment: 'The Marxists have always considered this axiom as the theoretical foundation for the meaning of war'. Lenin's lieutenant, Leon Trotsky, Commander of the Red Army, also displayed a flair for some of the forgotten tenets of Clausewitzian reasoning. In his memoirs, written in exile in Mexico, Trotsky recalled that his 'approach to these questions was by nature political rather than military (. . .) The important thing was

²² E. M. Earle — Lenin, Trotsky, Stalin: Soviet concepts of war. *Makers of modern strategy* (8)153.

²³ Earle (8)336.

war as the continuation of policy and the army as the instrument of the latter'.²³

Meanwhile, in Weimar and later nazi Germany, Clausewitz's popularity was increasing despite interpretations of his work which strayed even further from the text than they had in the Wilhelm period. Erich Ludendorff's tribute to Clausewitz was, in Hans Speir's phrase, 'a critique of Clausewitz from an inferior mind'. To try to enhance his own power after the humiliation of Versailles, Ludendorff was just as promiscuous in his abuse of Clausewitz as he had been while helping in the preparations that caused Versailles. He demanded the complete authority of the supreme military leader in all political matters and tried to shore up this anti-Clausewitzian ambition by invoking that misunderstood dictum and standing it on its head: 'I can now hear how the politicians will get excited about such an opinion as they will about the idea that politics is to serve the conduct of war, as though Clausewitz had not taught that politics is to serve the conduct of war'.²⁴

Clausewitz's stock continued to rise after the ascendancy of the Nazis to power, as his name was again invoked in behalf of propitious misunderstandings of his text. One quotation, though not related to *On war* or even military matters, however, could not have helped comforting Hitler's henchmen if indeed they discovered it. On a trip to Poland, the young Clausewitz sent a letter to his wife dated 15 May 1812; in part, it read:

*Dirty German Jews, swarming like vermin in the dirt and misery, are the patricians of the land (. . .) [I]f only fire would destroy this whole anthill so that this unending filth were changed by clean flame into clean ashes.*²⁵

No obfuscation of the author's word or intent was necessary for the nazis in this case. When it came to the genocidal murder of European Jewry, Clausewitz was, at least in spirit, one of them.

The enduring legacy

Michael Howard thinks of the Second World War as far more Clausewitzian than the First. In every nation save Japan, he notes, there was political control over strategic decision making. Howard

²⁴ H. Speir — Ludendorff: the German concept of total war, in: Earle (8)307.

²⁵ Paret (3)213; italics supplied.

believes that Clausewitz would have approved of Hitler's early use of the German military machine to secure political goals, but would later have been horrified at the open-ended character of those goals as they revealed themselves. Howard also points out that Allied problems relating to the demands of a democratic populace as well as their strategists' difficulties in finding the enemy's center of gravity also would have interested Clausewitz. Air power, in Howard's view, particularly lends itself to Clausewitzian analysis.²⁶

Until recently, at least, Clausewitz has never really received either the notoriety or reverence in the American military tradition that he did in Europe. There may be many good reasons for this — the lack of a good English translation, the Old World character of his prose, the lack of a readily identifiable military tradition itself, the 19th-century American Army's affinity for French military texts. All seem equally plausible. Thus it is particularly interesting that the most influential book on military strategy to be written by an American military officer in many a generation was a strict Clausewitzian analysis of America's military conduct in a humiliating defeat. In this sense the situation is perhaps comparable to that in France after 1870, except that Colonel Harry Summers's *On strategy* provides a far more faithful rendering of the principles of Clausewitzian warmaking than did Foch or his contemporaries.

Summers, using the landmark 1976 Paret-Howard translation of *On war*, employs the text as a foil to the strategy pursued by the US military in Vietnam from the mid 1960s to the early 1970s. Summers' Clausewitz is the Clausewitz of political supremacy guiding the moral and psychological forces of its instrument of policy, the military. He finds the American government's performance in comparison to the Clausewitzian ideal sadly lacking.

Summers chides the civilian and military strategists for their attempts to 'defeat the enemy without too much bloodshed'. He quotes Clausewitz on the 'fallacy' of trying to win a war in this manner.²⁷ Most of Summers' intellectual energy, however, is devoted to what he views as the US military's refusal to heed the central Clausewitzian admonition

that military policy must be directed by a political goal. He laments that '150 years ago Clausewitz had said that military victory is only an end when it leads to peace — i.e. the political objective of war. Ironically, our tactical success did not prevent our strategic failure'.²⁸ Summers also invokes Clausewitzian doctrine to lambaste the complex system of mathematical modeling — the planning, programming, and budgeting system (PPBS) which Robert McNamara's Pentagon employed as its primary determinant of military strategy in the conduct of the war. Summers recalls that 'Clausewitz had observed (and Vietnam was to prove) the economic approach to military strategy stood in about the same relationship to combat as the craft of the swordsmith to the art of fencing'.²⁹

One of Colonel Summers' most innovative uses of the text of *On war* was his attack on the Johnson Administration for the 'legal vacuum' it created when it fought the war as a 'police action' rather than a declared war, and for its failure to try to mobilize the 'national will' on behalf of the war effort. This was dangerous both to the Army and to the Republic, writes Summers, because it deprived the United States of what Clausewitz called 'the strength of the passions of a people mobilized for war'.³⁰ In Summers' eminently sensible view, if President Johnson did not have the requisite support to ask Congress for a declaration of war, he should not have committed the Army to fighting one.

While the many uses Summers manages to employ for the 150-year-old text are fascinating, what is more important is the legitimacy with which Clausewitzian doctrine is viewed in a country which, until quite recently, had not shown much interest in him. On the central strategic dilemma of our day, that of nuclear deterrence, Summers, Howard, Raymond Aron, Bernard Brodie, Stanley Hoffmann, and others all look to Clausewitz as a legitimizing figure for the doctrines which deny the use of a nuclear weapon for any military purpose because the relationship of military means to political ends would be so anti-Clausewitzian.

One of the more fascinating developments in the strange political legacy of the author of *On war* has been the Prussian conservative's adoption by the

²⁶ Howard (9)69.

²⁷ H. Summers — *On strategy, a critical analysis of the Vietnam war*. Presidio, Novato Calif. (1982)35.

²⁸ Summers (27)90.

²⁹ Summers (27)44.

³⁰ Summers (27)28.

liberal humanist elements of contemporary Western political discourse. Michael Howard calls Clausewitz's reasoning 'as flawless as his passion is understandable' in quoting the author's harsh admonition that 'we are not interested in generals who win wars without bloodshed. The fact that slaughter is a horrifying spectacle (. . .) must not provide an excuse for blunting our swords'.³¹ Like Summers, Howard stresses Clausewitz's belief in the primacy of politics and looks to the text for opposition to nuclear warfighting strategies. He finds them in Clausewitz's theory of the importance of calculating 'unfought engagements', which, in the nuclear realm, would set upon victory an 'unacceptably high cost'.³²

Raymond Aron shared Howard's sympathy for Clausewitz, admitting that some of his passages, particularly the one in which the author refers to Bonaparte as 'just as grasping as a Jew and just as cynical', to be 'irritating'. But Aron's massive and impressive investigation into Clausewitzian thought seems designed specifically to rescue Clausewitz from the historical fate which Liddell Hart and his 'unfaithful followers' had left him as the apostle of total warfare. He finds in Clausewitz a convincing case for the use of nuclear weapons solely as a deterrent against their use by another power and support for their control via an arms control treaty regime. He sees the Soviets as superior Clausewitzians to the West, which failed to employ proper Clausewitzian analysis in evolving its goals in Algeria and Indochina.

Peter Paret's work deals less specifically with *On war* than with Clausewitz's earlier writings and the role of the state in his philosophy. Still, it is interesting to note that Paret shares the same benign view of his subject as Howard, Aron, and others. Paret's Clausewitz wished to 'rid society of restrictions and injustice'. This concern derived 'not only from compassion for the individual; it was also linked to his concern for the ethical rectitude of the state'.³³ Paret makes this declaration despite the fact that some 345 pages later he quotes Clausewitz as saying 'Moral force has no existence save as expressed in the State and the law'; and Paret notes that 'in *On war* [Clausewitz] openly dis-

avowed competence to resolve ethical issues raised by organized violence'.³⁴

Is there no contradiction between the admirable sentiments Paret ascribes to Clausewitz and the latter's refusal to recognize any moral force save that of the state — no matter how unjust its employment of violence might be? What, then, would have been Clausewitz's response to the 20th-century phenomenon of totalitarianism? Surely it cannot be demonstrated that he would have stood against the state with the victims of Hitler's genocide, of Stalin's tyranny, and of the Argentinian junta's 'dirty' war. While I would agree with much of what Messrs. Summers, Aron, Paret, etc. have written about their subject and admire Michael Howard and Stanley Hoffmann³⁵ tremendously as two of the most enlightened and enlightening voices currently heard in the Western strategic debate, I find myself unable to condone the implications of their approving employment of Clausewitz as an appropriate witness and educator for the dangers and problems we currently face.

Even ignoring, for the moment, Clausewitz's reprehensible rhetoric about Jewish 'vermin' as non-germane to the issues raised in *On war*, there are, I would contend, two powerful reasons for rejecting the Prussian philosopher as a legitimate authority for those seeking to think clearly and humanely about current strategic problems. My first objection stems from Clausewitz's glorification of the role of war in the life of society. While it may be unfair to lift him from a society and culture whose values are quite different from our own, I nevertheless find Clausewitz's rhetoric on the subject sufficiently inflammatory (compared with some of the more progressive thinkers of the day) to assert that this man did not sufficiently value the human lives lost and destroyed in warfare relative to those values he did profess. Clausewitz wrote:

War is the surest means of wrenching a nation from miserable weakness, replacing cold cunning with consuming fire (. . .) Great ends are the soul of war (. . .) Peace is the covering of winter snow (. . .) War is the summer that brings these forces to fruition.

Then, Clausewitz bares his innermost feelings:

A wide area for the deployment of forcible means opens up in wartime,

³⁴ Paret (3)352.

³⁵ See: S. Hoffman — The sword and the pen, a review of: R. Aron — Clausewitz, philosopher of war; trans. C. Brooker and N. Stone. *The New Republic* (1985)(4 Nov.)38-41.

³¹ Howard (9)46.

³² Howard (9)71.

³³ Paret (3)7.

and, if I were to open the innermost secrets of my soul, I would say that I favor means of the utmost forcefulness. I would lash this lazy brute into bursting the chains its cowardice and pusillanimity have allowed to fetter it. I would let a spirit abroad in Germany that would serve as a powerful antidote to extirpate the plague from which the whole spirit of the nation threatens to wither and die.³⁶

The second and perhaps more subtle objection to Clausewitzian philosophy I find convincing was raised by the German military historian Gerhard Ritter. While modern-day strategists quote approvingly the formerly misunderstood passages of *On war* which do, without a doubt, support the supremacy of the statesman over the general, they do not, I believe, pay sufficiently close attention to the operative model of politics Clausewitz employs. In Clausewitz's view 'a quarrel between military and political interests (. . .) can only arise when statesmen are insufficiently familiar with the military instrumentalities they seek to employ and make impossible demands upon them'.³⁷ Clausewitz's prescription for this unfortunate state of affairs is simply to grace the councils of state with sufficient military advice so that these conflicts are prevented.

Without any particular expertise on the affairs of the Prussian state in the early decades of the 19th century, I cannot imagine that the behavior of Prussian statesmen was sufficiently selfless to inspire the confidence in their wisdom and morality upon which Clausewitzian models of civil-military behavior are based. Governments, be they autocracies or democracies, are not run by philosopher

³⁶ Ritter (?)I,50.

³⁷ Ritter (?)I,67.

kings. They are not, despite what Clausewitz might have liked to believe, motivated solely by values of honor, heroism, and freedom. Where are the statesman's political ambitions in Clausewitzian theory? Where are his class interests? What of petty intrigue, corruption, and capriciousness? And from what true-life experience did Clausewitz derive his model of a military motivated by selfless, unquestioning service to the state? Clausewitz regarded politics as 'only the representative of society as a whole' with 'no independent interests'.³⁸

Any theory which attempts to negate the existence of power interests within the ruling bodies is worse than useless — it is dangerous for its exploitative potential. For many of the world's most repressive regimes carry with them some of its most attractive rhetoric. What is missing is an accounting for power. For all of *On war's* bluster about the necessity of bloodshed and the foolishness and naïveté of restraint, I find Clausewitz's own foolishness and naïveté to be of such weight that it sinks the wealth of his brilliant observations and provocative ruminations in a sea of political irrelevance.

What we are left with is just what the treatise has historically been employed for, a wealth of clever, isolated statements relating to the nature of war — open to endless exploitation for numerous contradictory positions and prejudices. *On war* obligingly reflects back the intellectual predispositions of whoever looks into it.

The author expresses his appreciation to Professors Paul Kennedy of Yale and Michael Howard of Oxford for their helpful comments in the preparation of this essay.

³⁸ Ritter (?)I,69.



J. M. N. Wobben

luitenant-kolonel van de Koninklijke luchtmacht b.d.

Bedrijfsveiligheid in de Koninklijke luchtmacht

Toen op 1 juli 1913 de Luchtvaart Afdeling werd opgericht beschikte zij over één vliegtuig, de Brik, en één auto, een Spijker. Dat weinige materieel werd met grote zorg omringd zodat het, volgens de KLu-geschiedschrijving, zeker gedurende een jaar zonder ongevallen bleef vliegen en rijden. Dat duidt erop dat er bij het handelen van de betrokken afdelingsleden een streven moet zijn geweest de mens en het materieel bedrijfsgeraad te houden en ook dat men in dat streven succesvol was.

Tien jaar daarvoor echter, in 1903, verliep dat anders. Toen met name de gebroeders Wright erin slaagden met een vliegtuig driemaal van de grond te komen en bij de derde keer zelfs de ongeken- de afstand van zo'n 300 meter af legden werd het vliegtuig plotseling onbestuurbaar, waardoor het onzacht de grond raakte met schade als gevolg. Aldus vond bij de allereerste serie vluchten ook onmiddellijk het eerste vliegongeval plaats.

Dat was een niet mis te verstane aanwijzing dat er omstandigheden aanwezig waren, later benoemd als „onveilige situaties” die de mens en zijn materieel kennelijk in hun voortbestaan probeerden te bedreigen. Die dreiging kwam niet uitsluitend van buitenaf door bepaalde ongunstige omstandigheden maar ook van binnenuit door het handelen van de mens zelf in de omgang met zijn machine.

Ook in die periode waren er mensen die zich over die verschijnselen zorgen maakten en trachtten inzicht daaromtrent te verwerven. Zij begrepen al snel dat machines dode dingen zijn die uit zichzelf geen gevaar opleveren maar dat, zodra zij in werking worden gesteld of ermee wordt omgegaan, er gevaren en dreigingen optreden die zelfs in ongevallen kunnen resulteren.

Die constatering en vele andere ervaringen terzake zijn inmiddels samengevoegd tot wat heden de veiligheidsleer wordt genoemd. Een leer vol geboden en verboden overigens, en de overtreding daarvan resulteert in ongevallen.

Toen eertijds de diverse strijdmachten met de nieuwe vindingen als auto's, vliegtuigen e.d. werden uitgerust hield men er uiteraard rekening mee dat dit materieel door de vijand kon worden vernietigd, maar reeds tijdens de eerste Wereldoorlog keek men er al van op dat ook grote verliezen aan mensen en materieel optraden die niet door de vijand waren toegebracht. Onderzoekingen brachten aan het licht dat die verliezen werden veroorzaakt:

- door onjuiste behandeling van het materieel,
- door de eigen mensen, en
- meestal onder druk van de omstandigheden.

Een simpel voorbeeld hiervan is het uit de takels vallen van een aanvalstank bij het verschepen richting front en die daarna als schroot moet worden afgevoerd zonder het gevechtsterrein te hebben bereikt.

Men kwam tot de overtuiging dat hiertegen maatregelen moesten worden genomen en dientengevolge werd o.m. in Engeland, Frankrijk en de Verenigde Staten een, beperkte, organisatie opgezet die mensen en materieel moest helpen beveiligen. Dat wil zeggen dat er aan de organisatie mensen werden toegevoegd die de verantwoordelijke commandanten en diensten moesten adviseren inzake het zeker stellen van bedrijfsveilige

De Brik





Buiklanding

condities. Ook toen al werd van het principe uitgegaan dat de eindverantwoordelijkheid voor de bedrijfsveiligheid ligt bij de leidinggevenden resp. dat de commandanten, ieder op hun eigen niveau, gehouden zijn de maatregelen te nemen die mens en materieel zo goed mogelijk inzetbaar houden voor de militaire taak. Ook de uitvoerenden echter hebben evenzeer de verplichting de gegeven regels ter verzekering van de veiligheid na te komen.

De ervaringen in de Tweede Wereldoorlog waren analoog. Ook hier traden verliezen op aan mensen en materieel die evenmin bij vijandelijke acties betrokken waren geweest. Bovendien waren de omstandigheden nog ongunstiger terwijl ten aanzien van de aantallen mensen en de hoeveelheden materieel schaalvergroting was opgetreden.

Gedwongen door de omstandigheden zette de trend zich voort en werden de veiligheidsmaatregelen uitgebreid.

Bedrijfsveiligheidshistorie van de KLu

In oktober 1945 werd in de beginfase van de wederopbouw van de Nederlandse luchtmacht het Directoraat Luchtstrijdkrachten (Lsk) opgericht. Naarmate dit onderdeel zich uitbreidde, en daarmee het materieel, zag men ook binnen dit Directoraat de noodzaak in van een bedrijfsveiligheidsorganisatie.

Deze werd opgezet en aanvankelijk alleen gebruikt ten behoeve van de vliegveiligheid en dan nog in hoofdzaak voor de nazorg van inmiddels opgetreden vliegongevallen. Men andere woorden: er werd uitsluitend aan preventie van ongevallen gedaan *nadat* er ongevallen hadden plaatsgevonden. Dit wordt momenteel als een te eenzijdige werkwijze beschouwd. Tekenend daarbij is dat de genoemde veiligheidsorganisatie was ondergebracht in de Afdeling Brandweer en Lucht-

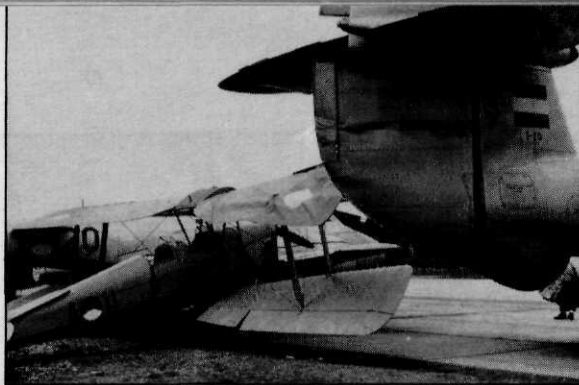

Tiger Moth en Meteor

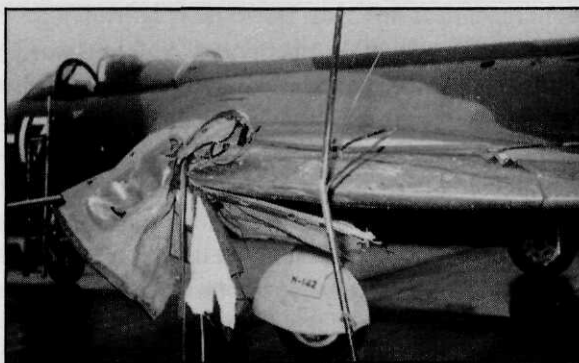

Schade aan Hunter

vaartongevallen van het Directoraat Lsk. In 1952 werd die aanduiding in positieve zin gewijzigd in de Afdeling Brandweer en Vliegveiligheid.

Nu ontwikkelde zich de werkwijze wat breder en verlegde zich van het uitsluitend bezien van reeds *plaatsgevonden* ongevallen naar de preventie van *mogelijke* ongevallen. De contacten met buitenlandse luchtmachten leidden bovendien ertoe dat ook binnen de luchtmacht de inzichten omtrent vliegveiligheid verder werden uitgebreid. Zo werden luchtmachtfunctionarissen voor het volgen van veiligheidskursussen uitgezonden naar de universiteiten van Californië en Stockholm, en ook bij vliegtuigfabrieken en de USAF werden dergelijke cursussen gevolgd, aangevuld met cursussen bij het Nederlands Veiligheidsinstituut. De betrokkenen werden als veiligheidsfunctionarissen op de diverse niveaus in de organisatie geplaatst ter advisering van hun commandanten. Deze werkwijze wordt door de KLu nog steeds gevolgd en garandeert dat universele en up to date kennis aanwezig blijft, nodig voor het verzekeren van de bedrijfsveiligheid binnen de Koninklijke luchtmacht.

Hieraan kan worden toegevoegd dat op luchtmachtstafniveau de bedrijfsveiligheidsfunctionarissen diverse internationale contacten onderhouden als deelnemers aan veiligheidssymposia en commissies, resp. werkgroepen als Birdstrike



Autoschade

Committee Europe, Airforces Flightsafety Committee Europe, NATO Flightsafety Working Party, F-16 Consortium Meeting, enz.

In de loop van de tijd constateerde men dat bij diverse ongevallen een deel van de oorzaak buiten de rechtstreekse vliegactiviteiten lag, nl. bij verwerving, onderhoud e.d. Het bleek hierdoor nodig de bedrijfsveiligheidswerkzaamheden over een groter gebied uit te breiden.

Ook de toeneming van de militaire transportmiddelen en de steeds toenemende hoeveelheden gronduitrusting noopten daartoe. Zo gingen de activiteiten behalve vliegveiligheid ook grondveiligheid omvatten. Hiervoor kon veel van van het voor vliegveiligheid toegepaste en beproefde systeem van werken worden gebruikt. Dat vond in 1956 zijn neerslag in de definitieve scheiding tussen Brandweer en Vliegveiligheid en later, in het begin van de jaren '70, in het ontstaan van de Afdeling Luchtmachtbedrijfsveiligheid (ALBV) met de secties Vliegveiligheid, Grondveiligheid, Verkeersveiligheid, Vliegongevallenonderzoek, en de administratieve verwerking daarvan en de Sectie Publikaties die heden ten dage in deze samenstelling functioneert.

Verantwoordelijkheid

Ook de ontwikkelingen in het bedrijfsleven hebben hun invloed gehad op het inzicht dat de werkende mens niet alleen voor zijn veiligheid aansprakelijk is maar dat ook en vooral de leidinggevende grote verantwoordelijkheden draagt. Dat



Vliegveiligheid ging ook grondveiligheid omvatten

werd vastgelegd in sociale wetten en besluiten, de veiligheidswetgeving en de recent ingevoerde Arbeidsomstandighedenwet (ARBO-wet). Deze wet is zodanig uitgewerkt dat zij, waar mogelijk, ook van toepassing kan zijn op de omstandigheden in de krijgsmacht.

Deze laatste ontwikkeling heeft ertoe geleid dat het „beheer” van de doelstellingen van deze ARBO-wet is gekoppeld aan de veiligheidsorganisatie van de KLu, zoals dat overigens ook is gebeurd met de milieuwetgeving, en wel omdat de bedrijfsveiligheidsorganisatie zich qua werkwijze en doelstelling bijzonder goed hiervoor leent.

Evenals buitenlandse luchtmachten gaat de Koninklijke Luchtmacht uit van het principe: *Le commandant, c'est la troupe*, waarmee wordt aangegeven dat de veiligheid de eindverantwoordelijkheid is van de commandant op elk niveau en, analoog met het uitgangspunt, dat de commandant verantwoordelijk is voor alles wat de eenheid doet, of nalaat, wat had moeten worden gedaan. Gezien de hoge eisen die de handhaving van de bedrijfsveiligheid aan de commandanten stelt en het specialistische karakter daarvan, is het gewenst dat de commandanten specialisten terzake krijgen toegewezen. Deze bedrijfsveiligheidsfunctionarissen zijn in de KLu ervaren vliegers, technische officieren en toegevoegde onderofficieren die hun sporen in andere functies hebben verdiend, goed zijn opgeleid en die dikwijls uit een bezielende gedrevenheid hun werkzaamheden verrichten. De bedrijfsveiligheidsorganisatie, waarvan zij deel uitmaken bestaat op BDL-niveau uit de genoemde Afdeling Luchtmachtbedrijfsveiligheid, op het niveau van de Commando's uit het Bureau Commando bedrijfsveiligheid (BCBV), op vliegbasisniveau uit het Bureau Onderdeelsbedrijfsveiligheid (BOBV) en op squadronniveau uit de Squadron-vliegveiligheidsofficier (SVVO) en de Bedrijfsveiligheidsonderofficier (BVOO). ▷

Bedrijfsveiligheidsfilosofie

In krijgsmachten en bedrijven gaat men uit van een bepaalde „veiligheidsfilosofie” met doelstellingen die elkaar nauwelijks ontlopen. Kleine verschillen kunnen worden opgemerkt. Zo spreekt de USAF als haar doelstelling uit: *All accidents can be prevented*. Hier is het streven het voorkomen van alle ongevallen. In de praktijk blijkt echter steeds weer dat ongevallen toch gebeuren. Het streven wordt niet gauw bereikt en het kan door deze formulering aanleiding geven tot een zekere mate van moedeloosheid.

De KLu gaat uit — en dat is als zodanig geformuleerd en geformaliseerd in het Voorschrift Bedrijfsveiligheid bij de Koninklijke luchtmacht (VS-BV 15-1000-047) — van de doelstelling:

Het streven naar een minimum aan ongevallen, zonder afbreuk te doen aan de geoefendheid, paraatheid en slagkracht.

Derhalve het in stand houden van de slagkracht onder handhaving van een zo reëel en realistisch mogelijke training met zo gering mogelijke verliezen aan personeel en materieel. Duidelijk wordt aangegeven dat de luchtmachttaak primair is en dat de veiligheid dient om mensen en materieel volledig inzetbaar te houden voor de uit te voeren taak. Deze operationele veiligheid richt zich dus op:

- het menselijke aspect (voorkomen van leed);
- het kostenaspect (voorkomen van schade);
- het operationele aspect (inzetbaar houden van mankracht en materieel).

Werkwijze

Binnen de KLu wordt ervan uitgegaan dat voor het halen van de doelstellingen een effectief beheer van de „bedrijfsveiligheid” een vereiste is. Dit beheer is inmiddels zodanig veelomvattend ge-

worden dat de diverse facetten daarvan hier niet voldoende kunnen worden behandeld. Volstaan moet worden met aan te geven dat het een steeds voortdurend proces is dat op alle niveaus in gang moet worden gehouden. Hiertoe zijn voorschriften gegeven en moeten vele acties worden ontplooid. Zo worden de bedrijfsveiligheidsresultaten geëvalueerd en neergelegd in kwartaaloverzichten en jaarverslagen, om te dienen als uitgangspunt voor verdere activiteiten. Ook wordt het veiligheidsstreven gesteund met andere publicaties zoals het blad „Veilig vliegen”, bedrijfsveiligheidsmemo's, posters e.d. Tevens vindt coördinatie plaats tussen de ALBV en andere elementen van de KLu-organisatie zoals de Bedrijfsgeneeskunde (IGDKLu), de Afdeling Gedragswetenschappen (DPKLu), de Interne kwaliteitszorg en de Materieelverwerving (DMKLu). Deze lijn zet zich door via de commando's naar de onderdelen waar immers de praktijk van de bedrijfsveiligheid plaatsvindt. Het is de commandant van het onderdeel die behoort te streven naar bedrijfsveilige condities. Hiertoe dient hij een bedrijfsveiligheidsprogramma op te stellen en uit te voeren. Hij wordt hierbij gesteund door zijn veiligheidsfunctionarissen en de hogere staven.

Onder het bedrijfsveiligheidsprogramma dient te worden verstaan het complex van maatregelen die een commandant neemt ter verzekering van bedrijfsveilige condities op zijn onderdeel. Dit programma wordt in de KLu in twee gebieden verdeeld, nl. *preventie* en *onderzoek*.

Preventie

Preventieve maatregelen kunnen vooraf worden genomen ter voorkoming van ongevallen, maar evenzeer na een ongeval, bv. als uitvloeisel van een onderzoek naar de oorzaak van een ongeval met het doel een soortgelijk ongeval, herhaling dus, te voorkomen. Het preventiebeleid begint altijd met het signaleren van onveilige handelingen en/of situaties. Dat geschiedt door de werkende



Alouette III

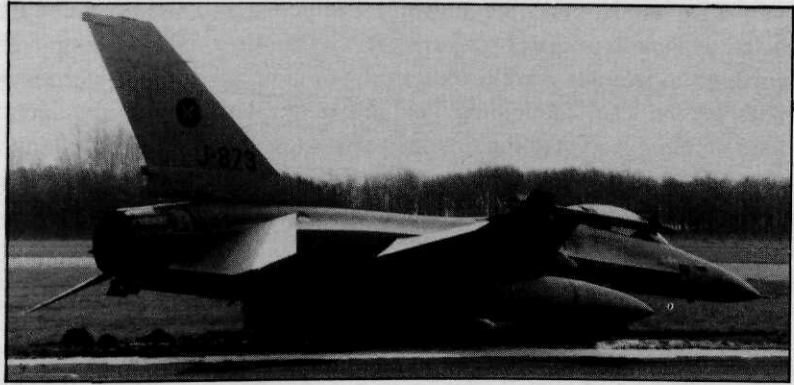

F16-crash

zelf of zijn chef, dan wel tijdens de controle van de werkzaamheden tijdens de zg. „surveillance” door de commandant of namens hem door zijn veiligheidsfunctionaris. De tweede stap is het opsporen van de oorzaak van de aangetroffen onveilige toestand door die te onderzoeken.

Als resultaat daarvan worden de maatregelen opgesteld die na uitvoering een einde aan de situatie zullen maken. Nadat die maatregelen zijn ingevoerd en uitgevoerd, moet worden gecontroleerd of zij het beoogde resultaat afwerpen, resp. voldoende verbetering brengen. Hiertoe zijn rapportage- en afdoeningsprocedures ontwikkeld die een werkwijze in twee richtingen beogen, nl. rapportage van de onderdelen naar de staven en omgekeerd.

Indoctrinatie als deel van de preventie

Het behoort tot de taak van iedere commandant het veiligheidsbesef van zijn personeel te ontwikkelen en te verdiepen. Deze zinsnede uit het Voorschrift Bedrijfsveiligheid geeft ruime gelegenheid tot ontplooiing van diverse activiteiten op een KLu-onderdeel. Hier wordt volstaan met een opsomming:

- het geven van voorlichting over bedrijfsveiligheid d.m.v. lezingen, films, excursies en lectuur, alsmede door een goede bedrijfsveiligheidsintroductie voor nieuw aangekomen personeel;
- het vergroten van de vakkundigheid en kennis door oefening en instructie, ook m.b.t. de veilige uitvoering van oorlogstaken;
- het behandelen van algemene en plaatselijke veiligheidsaspecten in besprekingen en vergaderingen (met inspraak) en het wekken van belangstelling door het houden van enquêtes, het opstellen van ideeënbusen enz.

Indoctrinatie, de preventie betreffende, moet er toe leiden dat de mens in de KLu zichzelf en het aan hem toevertrouwde materieel actief en zo mogelijk op een vanzelfsprekende manier beveiligd.

Onderzoek

Zoals reeds werd aangegeven is het onderzoek van een onveilige situatie of handeling resp. een ongeval de andere pijler waarop de bedrijfsveiligheid steunt. Dat is de reden dat elk ongeval grondig moet worden onderzocht om de oorzaak op te sporen. Een analyse van de oorzakelijkheidsfactoren maakt het mogelijk de maatregelen te nemen die de herhalingskans verminderen of, liever nog, geheel uitsluiten.

Onderzoekende instantie

Afhankelijk van de ernst van het ongeval (zie het VS-BV) kan het onderzoek worden gehouden door één onderzoeker of door een commissie. Voorzitter en leden komen voort uit de KLu zelf. De Koninklijke luchtmacht is gehouden haar ongevallen zelf te onderzoeken, zulks in tegenstelling tot het bedrijfsleven, waarbij de Arbeidsinspectie en, bij luchtvaartongevallen, de Rijks Luchtvaart Dienst het onderzoek ter hand nemen. Niettemin is de objectiviteit binnen de KLu voldoende gewaarborgd door de aard van de commissie, haar samenstelling en de positie van deze commissie van onderzoek. Bovendien wordt op het onderzoek van (ernstige) luchtvaartongevallen vanwege de minister van defensie toezicht uitgeoefend door de Raad van advies inzake luchtvaartongevallen bij Defensie. Dit toezicht is zodanig dat deze Raad ten behoeve van de minister alle genoemde luchtvaartongevallenonderzoeken

(van KLu en Koninklijke marine) evalueert en daarover aan de minister rapporteert. De minister wordt aldus in staat gesteld waar nodig of gewenst maatregelen naar aanleiding van het ongeval te doen nemen ter aanvulling op, of in afwijking van, die welke door de onderzoekscommissie en de stafven werden voorgesteld en/of genomen.

Slotbeschouwing

Het moge duidelijk zijn dat de ontwikkeling van de Luchtmachtbedrijfsveiligheid gelijke tred heeft gehouden met de ontwikkeling van „Brik tot F-16 Fighting Falcon”. De bedrijfsveiligheids-werkwijze is in die periode diverse malen gewijzigd. Werd in de eerste jaren de veiligheid gezien als iets dat van bovenaf werd opgelegd en waarvan een zekere grimmigheid uitging, heden meen ik met genoegen te kunnen constateren dat het streven naar veilige condities — dit wordt wel met gepaste reserve opgemerkt — heeft geleid tot een mentaliteitsverandering in positieve zin en deel is geworden van de werkinzet van het KLu-personeel. Daartoe heeft ongetwijfeld de omstandigheid bijgedragen dat de „veiligheid” in de vele

KLu-procedures wordt geïntegreerd en hierdoor niet iets op zichzelf staands is waaraan „ook nog” moet worden gedacht. Daarom wordt in de Koninklijke luchtmacht grote waarde gehecht aan het opstellen van goede procedures en de uitvoering ervan, hetgeen geldt voor het gehele complex van de regelgeving.

Het is met de bedrijfsveiligheid als met het vliegen: het vliegtuig moet continu goed worden gevlogen willen geen ongewenste effecten optreden. Zo mag ook niemand in de KLu verslappen in het streven de veiligheid op niveau te houden. Dat vereist een voortdurende inspanning van allen. Dit laatste niet alleen te verstaan als het streven van een groep als geheel, maar juist ook van ieder individu afzonderlijk, omdat is gebleken dat een enkeling in staat is geheel zelfstandig een ramp te ontketenen. Men denke in dit verband slechts aan de mogelijke gevolgen van het heimelijk roken in een hangar vol vliegtuigen.

Bij het jubileum van de Koninklijke luchtmacht past mijns inziens de wens dat het veiligheidsstreven actief moge blijven. Dan zal dit naar behoefte verder worden ontwikkeld tot nut van personeel en materieel.



**U bent lid van de
Koninklijke Vereniging ter Beoefening van de
Krijgswetenschap,**

tevens actief dienend officier van KL of KLu, en u gaat de dienst verlaten?

Meldt u dat dan s.v.p. even aan de ledenadministratie (Karel Doormanlaan 274, 2283 BB Rijswijk), dan wordt ervoor gezorgd dat u de Militaire Spectator blijft ontvangen!

drs. M. de Haas
vaandrig der infanterie

Sovjetrussische inmenging in Zuidelijk Afrika

Uit het Russische buitenlandse beleid blijkt dat de interesse van de Sovjet-Unie voor de Derde Wereld geleidelijk is gegroeid, gelijktijdig met de uitbreiding van haar leger en van, met name, de slagkracht van de vloot, en met het tot stand komen van het dekolonisatieproces. Voor Stalin, de man van „socialisme in één land”, had de consolidatie van de invloed op Oost-Europa de hoogste prioriteit. Onder Chroesjtsjov werd de blik verlegd van het Euraziatische continent naar de pas onafhankelijk geworden landen in de Derde Wereld. Toen het Sovjetrussische model niet automatisch werd aanvaard, moesten economische, militaire en politieke ondersteuning van de Sovjet-Unie borg staan voor de uitbreiding van het socialisme. Ten tijde van Brezjnejev maakte een mondiaal bereik van de Russische vloot verdere Russische expansie in de Derde Wereld mogelijk. Met name de terughoudendheid in het Amerikaanse buitenlandse beleid en de ineenstorting van het Portugese koloniale rijk boden de Sovjet-Unie de kans haar invloedssfeer in Zuidelijk Afrika en in de Hoorn van Afrika uit te breiden. Onder Gorbatsjov werd de economische hulp aan bevriende ontwikkelingslanden teruggeschroefd, maar tegelijkertijd werd en wordt beklemtoond dat gevestigde invloed, zoals in Angola en Mozambique, tot elke prijs zal worden verdedigd. De bemoeienis van de Sovjet-Unie met de Derde Wereld is duidelijk steeds intensiever geworden.

De Russische politiek in Afrika, gericht op het



verkleinen van de invloed van de andere supermogendheid, is niet nieuw: onder de tsaren was het beleid gericht tegen het Britse imperium, en de Sovjet-Unie heeft al sedert haar ontstaan veel belangstelling getoond voor het machtigste Westerse land in Zuidelijk Afrika, de Republiek van Zuid-Afrika (RSA). Omdat de RSA werd en wordt gezien als een belangrijke factor tegen het imperialisme (onder Lenin het Britse rijk en nu de Verenigde Staten), kreeg de communistische partij van Zuid-Afrika (SACP) opdracht de zwarte bevrijdingsstrijd te ondersteunen. Die strijd zal in twee fasen geschieden: de politieke bevrijding, bewerkstelligd door de in de Sovjet-Unie als effectiefst beschouwde beweging, het ANC; gevolgd door een nieuwe sociaal-economische structuur, gerealiseerd door de SACP. De Sovjet-Unie ondersteunt ook de andere verzetsorganisaties, zoals de anti-apartheidsbeweging in Zuid-Afrika, het United Democratic Front (UDF), en „progressieve” blanken.

De bestrijding van de apartheid is de voornaamste factor in de Russische propaganda tegen Zuid-Afrika. Desondanks bestaan er nauwe commerciële relaties tussen SU en RSA, met name de handel in mineralen, die intensiever zijn geworden als gevolg van de Westerse economische sancties tegen Zuid-Afrika.

De Sovjet-Unie is zich terdege bewust van het strategische belang van de RSA voor het Westen, en van de kracht van de SAW, de Suidafrikaanse Weermag (afb. 1).

De directe Russische inmenging in Zuidelijk Afrika dateert van 1975, toen in Angola een Cubaanse militaire interventie met Russische logistieke ondersteuning plaatsvond. De militaire hulp van de Sovjet-Unie en haar bondgenoten beschermt de

Afb. 1 Zuidafrikaanse Ollifant-tank; in het najaar van 1987 werd de SA Weermag ingezet tegen Angolese, Cubaanse en Russische troepen in Zuid-Angola

marxistische regimes in Angola en Mozambique tegen „contrarevolutionairen”, en garandeert de Russische invloed in dat gebied. Behalve militaire bijstand zorgen een netwerk van partijrelaties tussen de CPSU en Frelimo¹ en MPLA², vriendschaps- en andere verdragen, en economische samenwerking ervoor dat Mozambique en Angola in hun verbondenheid met de Sovjet-Unie ook van haar afhankelijk blijven.

Sovjetrussische perceptie van de toekomst van Zuidelijk Afrika

Volgens Anatoli Gromyko, hoofd van het Afrika-instituut van de Academie van Wetenschappen van de SU, kunnen de lange-termijndoelstellingen van de Sovjet-Unie in Afrika als volgt worden omschreven. Samen met de Afrikaanse landen werkt de Sovjet-Unie aan de vernietiging van de restanten van kolonialisme en racisme. Verder keert zij zich tegen „imperialistische” inmenging in Afrikaanse zaken, bv. inzake de soevereiniteit over grondstoffen. De SU zet zich in voor de vrede in Afrika, door te pleiten voor een kernwapenvrije zone, om te voorkomen dat Afrika een regio van militaire en politieke confrontatie wordt. De Sovjet-Unie is een voorstander van hechte Afrikaanse eenheid, zoals die is gebaseerd op het handvest van de Organisatie voor Afrikaanse Eenheid en op dat van de VN. Het scheppen van militaire blokken in Afrika beschouwt de Sovjet-Unie als een bedreiging voor die Afrikaanse eenheid, en ze erkent de door de meerderheid van de Afrikaanse staten gekozen niet-gebonden-status. De relaties tussen de Sovjet-Unie en Afrika richten zich op samenwerking in wederzijds voordeel: de jonge Afrikaanse staten zijn voor de Sovjet-Unie gelijkwaardige partners. De SU voert een campagne voor gelijke internationale economische relaties, dus zonder voordeel van bepaalde groepen landen, om zo de achterstand in de ontwikkeling van de Afrikaanse landen te bestrijden [1].

Op korte termijn ziet Gromyko de volgende doeleinden in Zuidelijk Afrika. De Sovjet-Unie ondersteunt de krachten die strijden voor hun nationale

¹ Front voor de bevrijding van Mozambique; voormalige verzetsbeweging, nu de regerende marxistische voorhoedepartij.

² Volksbeweging voor de bevrijding van Angola; voormalige verzetsbeweging, nu de regerende marxistische voorhoedepartij.

bevrijding, zoals de volkeren van Namibië en Zuid-Afrika, en ook de volkeren van de bevrijde staten, Angola en Mozambique, die hun vrijheid en onafhankelijkheid verdedigen [2].

Voor een oplossing langs vreedzame weg van het conflict in Zuidelijk Afrika is het volgens de Sovjet-Unie noodzakelijk de staten te versterken die zich richten op een onvoorwaardelijke beëindiging van de apartheidspolitiek en het racisme in de RSA, en die streven naar een spoedig vertrek van de Zuidafrikaanse racisten uit Namibië ([2]276).

Het verslag van de secretaris-generaal van het Centrale comité van de CPSU aan het partijcongres is een belangrijke indicatie voor de prioriteiten in het buitenlandse beleid. Wanneer wij de toespraken van Brezjnejev en Gorbatsjov tot resp. het 26e en het 27e Congres van de CPSU vergelijken, valt op dat de aandacht voor Zuidelijk Afrika in 1981 veel meer werd beklemtoond dan in 1986. Op het 26e Congres verwees partijleider Brezjnejev specifiek naar een aantal landen in Zuidelijk Afrika. Zo stelde hij dat de Sovjet-Unie Angola's verdedigingscapaciteit versterkte tegen de interne contrarevolutie en de buitenlandse agressie. De stichting van de republiek Zimbabwe en de intensivering van de bevrijdingsstrijd in Namibië en Zuid-Afrika toonden volgens Brezjnejev aan dat het einde van de kolonisators en van de racisten nabij kwam [3]. Gorbatsjovs toespraak tot het 27e Congres in 1986 stond in het teken van de bewapeningsproblematiek en de relaties met de Verenigde Staten. De relaties met de Derde Wereld werden nauwelijks vermeld. Gorbatsjov noemde Zuidelijk Afrika één van de brandhaarden voor een militair conflict. De Sovjet-Unie, zo stelde hij, was een voorstander van intensievere pogingen om te komen tot een ontspanning van de conflictsituatie in die regio [4].

Uit de hoofdlijnen van het Sovjetrussische buitenlandse beleid, zoals die werden uiteengezet op het 27e Congres van de CPSU, blijkt dat de regio van Zuidelijk Afrika maar een ondergeschikte positie inneemt [5], maar behalve het beklemtonen van vrede en internationale samenwerking, werd op het 27e Congres ook geconstateerd dat de correlatie van politieke en militaire krachten ten gunste van de Sovjet-Unie was veranderd. Eén van de factoren die bijdroeg tot die verandering, was de toegenomen invloed van de nieuwe, pas onafhan-

kelijk geworden staten, op de internationale politiek ([5]20).

Partijleider Gorbatsjov schenkt echter de hoogste prioriteit aan interne, economische hervormingen. De economische hulp aan bevriende ontwikkelingslanden is verminderd ten bate van projecten in de Sovjet-Unie. Als gevolg van teleurstelling over de voortdurende problemen in Angola en Mozambique, is onder Gorbatsjov de aandacht voor die regio duidelijk verminderd. Toch is de internationale positie van de Sovjet-Unie de laatste jaren versterkt, juist dank zij de steun van jonge staten als Angola en Mozambique. Met het oog op een mogelijke escalatie van de toestand in de RSA blijft Zuidelijk Afrika voor de Sovjet-Unie een politiek interessante regio, waarmee de positie in de Oost-Westverhoudingen zal kunnen worden versterkt.

Westerse strategische belangen in Zuidelijk Afrika: zeeroutes en mineralen

Zij die beklemtonen dat de Sovjet-Unie veel belangstelling toont voor Zuidelijk Afrika, wijzen op de Westerse strategische belangen in die regio. Anderen betwijfelen of de SU controle zou kunnen en willen uitoefenen op zeeroutes en mineralen. Weer anderen menen dat niet alleen het Westen, maar ook het Oostblok afhankelijk is van de zeeroutes en mineralen in Zuidelijk Afrika. Hier worden de argumenten voor de verschillende scenario's uiteengezet.

Gann, van het Amerikaanse Hoover-instituut, kent een bijzonder belangrijke rol toe aan de Zuidafrikaanse Kaap in het spel van de macht van Oost en West. De zeeroute rond de Kaap vormt volgens hem een complex van een aantal maritieme routes die het Oosten met het Westen verbinden: schakels tussen Engeland en het Verre Oosten, tussen Nigeria en Japan, en tussen de Verenigde Staten, West-Europa en de Perzische Golf [6]. Elke maand maken ongeveer 2300 schepen gebruik van de Kaapse zeeroute, waarvan er zo'n 600 olie vervoeren. Ongeveer 60% van de voor West-Europa bestemde olie, 90% van de Japanse en 20% van de Amerikaanse olie, wordt langs de Kaap getransporteerd. Verder gaat 25% van het Europese voedingsmiddelenvervoer via deze route [7]. Dat de maritieme verbindinglijnen rond de

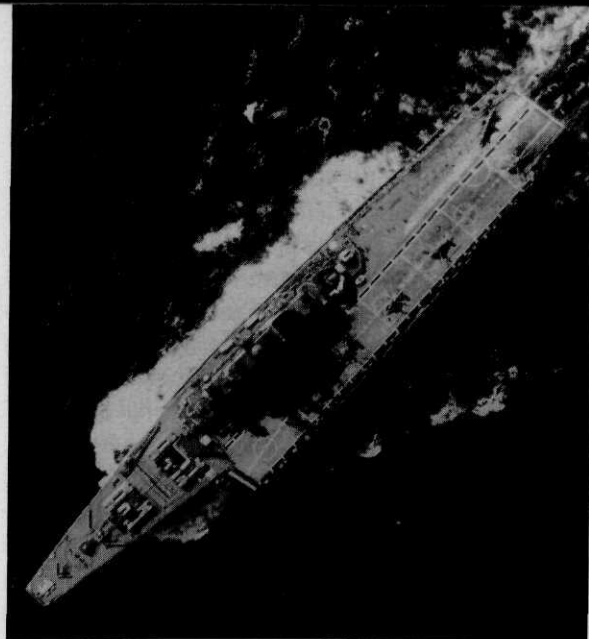

Afb. 2 Het Russische vliegkampschip Kiev, dat in 1979 met een eskader om Kaap de Goede Hoop voer als een waarschuwing aan de regering van Zuid-Afrika, Angola en Mozambique met rust te laten

RSA in betekenis zijn toegenomen, wordt ook door Russische deskundigen erkend [8]. Behalve de Kaapse zeeroute zijn de uitgebreide scheepsfaciliteiten van de RSA in Kaapstad, Saldanha-baai en Richardsbaai van strategische betekenis ([6]22). Het belang van de Kaap is nog verder toegenomen door de versterkte aanwezigheid van de Russische vloot in de Indische Oceaan. Verder heeft de Sovjet-Unie in 1981 in Angola en Mozambique droogdokken geïnstalleerd. Met deze vlootfaciliteiten kunnen Russische vlooteskaders zo nodig worden ingezet voor de verdediging van Sovjet-russische belangen in Zuidelijk Afrika.

Deze ontwikkelingen, en de „kanonbootpolitiek” in de vorm van bewegingen van omvangrijke Russische vlooteenheden langs de Kaap in de jaren '70 en '80 (afb. 2), wijzen volgens Vanneman en James op een toenemende bereidheid van de Sovjet-Unie door maritieme druk haar strategische positie in Zuidelijk Afrika te verstevigen [9]. Zij menen verder dat de aanwezigheid van pro-Russische regimes in die regio de mogelijkheid schept voor het creëren van een blokkade van de Kaapse zeeroute door de Russische vloot, wat de bevoorrading van het Westen in gevaar zou brengen.

Tegenstanders van de bovenstaande „ontzeggingsstrategie”, voeren de volgende argumenten aan. Vanwege de te ruwe zee verder ten zuiden van de Kaap is er sprake van een concentratie van het scheepsverkeer dicht onder de kust van de RSA. ▷

Ondanks die concentratie van schepen zouden volgens Nel [10] voor de Sovjet-Unie ernstige logistieke problemen ontstaan, indien de Russische vloot de Kaapse zeeroute zou willen blokkeren, en wel vanwege de grote afstand tussen Afrika en de Sovjet-Unie. Verder zou de hiervoor noodzakelijke massale verplaatsing van Russische vlooteenheden de eigen logistieke verbindingen in gevaar brengen voor tegenacties door Westerse marines. De Sovjet-Unie zou gemakkelijker in de Perzische Golf een olieblokkade kunnen instellen. Andere argumenten zijn, dat de VS een blokkade van de commerciële scheepvaart niet zouden dulden, dat er alternatieven zouden kunnen worden gevonden voor de militaire vlootfaciliteiten van Simonstown en dat maritieme bases heden ten dage in de machtspolitiek geen grote rol meer spelen ([7]25). Coker (London School of economics and political science) stelt dat de Kaapse zeeroute voor het Oostblok niet alleen interessant is i.v.m. de „ontzeggingsstrategie”, maar juist ook vanwege de bescherming van de eigen scheepvaartlijnen en bevoorrading. De belangen voor de Russische koopvaardij zijn aanzienlijk, aangezien deze 50% van de Russische handelswaar transporteert en, na de export van olie en wapens, voor de SU de meeste buitenlandse valuta oplevert [11].

Mijns inziens wil de Sovjet-Unie invloed kunnen uitoefenen op de Kaapse zeeroute, zowel om de Westerse scheepvaart te kunnen blokkeren, als om de verbindingen van het Oostblok te beschermen. Door in de nabije toekomst de Westerse invloed hier terug te dringen wordt de mogelijkheid geschapen bij eventueel oplopende spanning het Westen bij de Kaap een slag toe te brengen. Het argument van logistieke problemen voor de Russische vloot bij een blokkade verliest naar mijn mening steeds meer waarde door de voortgaande uitbreiding van die vloot. Zo worden er momenteel vliegekampschepen gebouwd, die de slagkracht van de Russische vloot nog verder zullen vergroten. Verder betwijfel ik of er in die regio goede alternatieven zijn voor de vlootfaciliteiten in de RSA, die in geval van een crisis door Westerse vlooteenheden kunnen worden gebruikt. De huidige oorlog rond de Perzische Golf bewijst eens te meer de strategische betekenis van vrije scheepvaartverbindingen en vlootbases.

Zuidelijk Afrika beschikt over aanzienlijke hoe-

veelheden mineralen, die van vitaal belang zijn voor Westerse economieën, zoals platina (86% van de mondiale reserves), mangaan (53%), vanadium (64%), chroom (95%), kobalt (52%) en verder ruime voorraden goud, diamant, steenkool, uranium en koper. Het merendeel van deze mineralen is van belang voor de Westerse defensie en voor industrieën met geavanceerde technologieën. De voormalige NAVO-opperbevelhebber generaal Haig heeft voor de Amerikaanse Senaat verklaard, dat wanneer geheel Zuidelijk Afrika binnen de invloedssfeer van de Sovjet-Unie zou komen, Moskou controle zou kunnen uitoefenen over 90% van de belangrijkste mineralen. Dat zou ernstige consequenties kunnen hebben voor de economie en de defensie van de vrije wereld [12]. De Sovjet-Unie is zich ervan bewust dat het Westen in belangrijke mate afhankelijk is van de grondstoffenreserves van Afrika. Anatoli Gromyko meent dat de betekenis voor het Westen van de mineralenvoorraden in Zuidelijk Afrika de laatste jaren groter is geworden. De belangrijkste mineralenleveranciers zijn Zimbabwe, Zuid-Afrika en Namibië ([2]23, [8]64). Sommigen stellen dat de Sovjet-Unie ook voor de Westerse grondstoffenvoorziening in Zuidelijk Afrika een „ontzeggingsstrategie” zou willen verwezenlijken. Anderen bestrijden die theorie, door erop te wijzen dat de vestiging van een pro-Russisch bewind in een land zeker niet behoeft te betekenen dat vervolgens de Sovjet-Unie het alleenrecht verkrijgt over de daar aanwezige mineralen. Zo worden de oliebronnen van het marxistische Angola geëxploiteerd door een Amerikaanse oliemaatschappij, en pro-Russische regimes in Zuid-Afrika en Namibië zouden ook voor hun inkomsten in belangrijke mate zijn aangewezen op de verkoop van grondstoffen aan het Westen. Ook de Sovjet-Unie heeft al jarenlang nauwe commerciële banden met de RSA, ondanks de tegengestelde politieke systemen ([7]25, [10]128). Coker meent dat de Zuidelijk-Afrikaanse mineralen, net als de Kaapse zeeroute, zowel voor het Westen als voor het Oosten van belang zijn.

Voor de Sovjet-Unie geldt allang het axioma dat toegang tot strategische mineralen ook meer politieke invloed oplevert. Economische macht kan namelijk worden gebruikt om er politieke invloed mee te kopen, als er sprake is van economische afhankelijkheid.

De voornaamste reden voor de Sovjet-Unie in Zuidelijk Afrika om grondstoffen te kopen was de neergang in kwaliteit en hoeveelheid van de eigen mineralenwinning. Zo is de kwaliteit van het Russische chroomerts sterk achteruitgegaan, en verder heeft het Oostblok te kampen met dreigende, structurele tekorten van met name mineralen als koper, bauxiet en fosfaten. Diverse Oostbloklanden zijn daarom ertoe overgegaan in Derde-Wereldlanden grote investeringsprojecten op te zetten om zo de eigen grondstoffenvoorziening veilig te stellen. De DDR heeft in Mozambique dergelijke projecten ontwikkeld ([11]89).

Naar mijn mening kan de „ontzeggingsstrategie” van de Sovjet-Unie in Zuidelijk Afrika ook van toepassing zijn op de grondstoffenvoorziening van het Westen. Natuurlijk zijn de Sovjet-Unie en andere marxistische landen in vreedstijd gebaat bij de levering van grondstoffen aan het Westen, zoals de Angolese olie en het Russische aardgas, maar in een tijd van oplopende spanning tussen Oost en West, zullen politiek-militaire belangen voor de Sovjet-Unie zwaarder wegen dan de economische. Het lijkt mij in zo'n situatie dan ook geenszins ondenkbaar, dat de Sovjet-Unie de aardgaspijplijn naar West-Europa zal sluiten en aan de economisch en militair van haar afhankelijke regimes in Zuidelijk Afrika opdracht zal geven aan Westerse landen geen mineralen meer te leveren. Een langdurige ontzegging van grondstoffen zou voor de produktie van de Westerse economieën grote problemen veroorzaken.

Zuidelijk Afrika en de Oost-Westverhoudingen

Voor een goed begrip van de positie van de problematiek van Zuidelijk Afrika in de betrekkingen tussen Oost en West is inzicht vereist in zaken als het wezen van het Sovjetrussische expansionisme, de mogelijkheden en de gebreken van ontspanning en de geostrategie van de Sovjet-Unie. Bij de hier volgende behandeling van deze aspecten wordt uiteengezet welke rol de regio van Zuidelijk Afrika daarbij vervult.

Bronnen voor het expansionisme van de Sovjet-Unie zijn de erfenis van tsaristisch Rusland, de marxistisch-leninistische ideologie, de angst voor het Westen (waardoor het offensief als de beste verdediging wordt beschouwd) en het wezen van

het Sovjetrussische systeem, waarin expansionisme het regime legitimiteit schenkt. Dit expansionisme komt weer tot uiting in de Sovjetrussische strategie: uitbreiding van het socialisme. De tactieken die in die strategie worden verenigd, zijn militaire intimidatie, het zaaien van politieke meningsverschillen in de Westerse alliantie en voorts het ondermijnen en destabiliseren van de Derde Wereld [13].

In Zuidelijk Afrika werden deze tactieken in de jaren '70 en '80 verwezenlijkt door de militaire steun aan bevrijdingsbewegingen, wat resulteerde in de stichting van pro-Russische regimes in Angola en Mozambique en een groeiende toenadering tot Zimbabwe. De meningsverschillen in het Westerse kamp over het beleid inzake Zuid-Afrika en Namibië zijn aanzienlijk en voorts worden genoemde landen ondermijnd door aanslagen van de door de Sovjet-Unie gesteunde bewegingen ANC³ en Swapo⁴.

Ten aanzien van het beheersen van de risico's in het Oost-Westconflict kan worden gesteld dat geen van beide supermogendheden zeker ervan kan zijn dat provocerende initiatieven niet zullen escaleren. Daarom blijft de mogelijkheid van een gewapend conflict de achtergrond van de interactie tussen de supermachten, en die mogelijkheid bestaat als gevolg van de botsende belangen van Oost en West. Verder legt het de basis voor terughoudendheid, ter voorkoming van escalatie [14]. In de jaren '70 heeft de Russische interventie in Angola niet geleid tot een escalatie, voornamelijk omdat de VS een terughoudende koers aanhiielden na het Watergate-schandaal en de nederlaag in Vietnam.

Gedurende de Tweede Wereldoorlog gaf een tijdelijke regeling van invloedssferen op het Europese continent een basis voor latere stabiliteit. In het huidige tijdperk is er geen sprake van een overeenstemming tussen de supermachten over vaste invloedssferen en zeker niet inzake de onstabiele Derde Wereld. Dergelijke vaste afspraken over rechten en beperkingen van Oost en West lijken moeilijk te realiseren, vooral omdat dan de supermachten niet meer als supermachten kunnen optreden.

Het is ook de vraag of een duidelijke afbakening

³ African National Congress, verzetsbeweging in Zuid-Afrika.

⁴ South West Africa People's Organisation, verzetsbeweging in Zuidwest-Afrika/Namibië.

van de eigen invloedssfeer door het Westen in Zuidelijk Afrika de Russische interventie aldaar in de jaren '70 niet had kunnen voorkomen. Evenzo zou het Westen heden ten dage een duidelijke positie kunnen innemen t.a.v. de geldigheid van de Westerse invloedssfeer in Zuid-Afrika en Namibië. Dat zou een eventuele, volgende Russische interventie in die regio kunnen voorkomen.

Brzezinski stelt dat de Russische strategie is gericht op een negatief en op een positief doel. Het defensieve element is het voorkomen van een politieke en militaire omsingeling van de Sovjet-Unie door de Verenigde Staten en hun bondgenoten. Een defensieve houding acht de Sovjet-Unie niet voldoende om zo'n omsingeling te voorkomen. Daarom is er het offensieve element in de Russische strategie, dat bepaalt dat elke verbinding van de VS met het Euraziatische continent moet worden afgesneden. Daardoor zal dan het mondiale machtsevenwicht ten gunste van de Sovjet-Unie veranderen. De defensieve en offensieve elementen van de Russische strategie zijn dus niet van elkaar te onderscheiden, beide werken naar hetzelfde doel. De Sovjet-Unie is voor het bereiken van dat doel volhardend en geduldig, zij handelt stap voor stap, door geleidelijke expansie, consolidering van gemaakte winst, en door het voortdurend zoeken naar nieuwe mogelijkheden. Bij het beoordelen van de Sovjetrussische politiek t.a.v. Zuidelijk Afrika lijkt het verstandig bovenstaande tendensen in ogenschouw te nemen.

Zuidelijk Afrika geldt, evenals het Midden-Oosten, als een van de gevaarlijkste brandhaarden in de wereld. Redenen voor de Russische inmenging in die regio zijn de reeds verworven invloed in Angola en Mozambique, het kweken van pro-Russische gevoelens in andere Afrikaanse landen, en de geopolitieke betekenis van Zuid-Afrika voor het Westen (mineralen en zeeroutes). Brzezinski stelt dat een intensivering van de raciale problemen in Zuid-Afrika voor de Sovjet-Unie een aanleiding zou kunnen zijn voor een directere betrokkenheid.

Om een escalatie van het Oost-Westconflict in Zuidelijk Afrika te voorkomen moeten volgens Brzezinski de VS en de rest van het Westen een hoge prioriteit geven aan de oplossing van de raciale problemen in Zuid-Afrika en aan het bevorderen van de economische ontwikkeling van Zuidelijk Afrika [15].

In de jaren '70 was er sprake van enige ontspanning in de verhoudingen tussen Oost en West. Onder andere hierdoor ontstond voor de Sovjet-Unie de mogelijkheid invloed in Zuidelijk Afrika te winnen. Nu lijkt er onder partijleider Gorbatsjov weer een tijd van détente te zijn aangebroken.

Gezien de vele problemen in Zuid-Afrika is het niet ondenkbaar dat die regio opnieuw een belangrijk onderdeel van de Oost-Westrelaties kan worden. Het is en blijft een voedingsbodem voor verhoogde Sovjetrussische activiteit gezien de belangen van Oost en West in die regio. Het is de vraag of het Westen bereid is zijn belangen in Zuidelijk Afrika te verdedigen.

Conclusie

Naar mijn mening bestaat het Sovjetrussische beleid in Zuidelijk Afrika uit een combinatie van ad-hocmaatregelen, en een consistente politiek van stap-voor-stap-expansie. De Sovjet-Unie speelt in op bestaande instabiliteit, zoals het einde van het Portugese koloniale rijk in 1975 en de huidige raciale problemen in de Republiek van Zuid-Afrika. Voorts is er het Russische streven op langere termijn controle te kunnen uitoefenen op de mineralen en zeeroutes in Zuidelijk Afrika, enerzijds ter bescherming van de zeeverbindingen en de grondstoffenvoorziening van het Oostblok en anderzijds om het Westen eventueel economisch onder druk te kunnen zetten. Deze koers in Zuidelijk Afrika is onder Gorbatsjov niet wezenlijk veranderd.

De prioriteit van binnenlandse hervormingen en de tegenvallende resultaten in Angola en Mozambique hebben wel geleid tot een drastische vermindering van de Russische economische hulp aan bevriende landen in Zuidelijk Afrika. Het Westen daarentegen heeft de hulp aan die staten opgevoerd. Het is de vraag of dit een verstandig beleid is: het Westen houdt zo regimes economisch op de been die politiek zeker binnen de invloedssfeer van de Sovjet-Unie blijven. Het lijkt aannemelijk dat een dreigende omverwerping van die regimes door Westers gezinde bewegingen voor de Sovjet-Unie een reden zou zijn tot directe interventie in het kader van de Brezjnevdocrine. Militaire steun aan een „broederland” zou kunnen worden gerechtvaardigd op grond van vriendschapsver-

dragen, zoals dat ook gebeurde bij de Russische inval in Afghanistan.

In Zimbabwe geven ontwikkelingen naar een marxistische één-partijstaat, de behoefte aan Russische wapens en Russische uitlatingen over het socialistische karakter, aan dat het niet ondenkbaar is dat dit land over enkele jaren door een vriendschapsverdrag een zelfde verhouding met de Sovjet-Unie zal hebben als Angola en Mozambique.

Die voortgaande expansie tracht Gorbatsjov te verbloemen door te pleiten voor een allesomvattende, politieke regeling voor dit gebied, een beleidslijn die overigens ook t.a.v. Afghanistan wordt aangehouden.

Motieven voor het bevorderen van een politieke regeling lijken te zijn: het falen van militair optreden tegen Unita⁵ en Renamo⁶, de vermindering van de Russische economische hulp, het vermijden van een confrontatie met de Verenigde Staten en het beïnvloeden van de Westerse publieke opinie, door de Russische vredesinitiatieven te stellen tegenover de escalerende werking die de Amerikaanse wapenhulp aan Unita zou veroorzaken.

Met betrekking tot de rol van het Sovjetrussische beleid t.a.v. Zuidelijk Afrika in de Oost-Westbe-

⁵ Nationale unie voor de totale bevrijding van Angola, westers georiënteerde verzetsbeweging.

⁶ Nationale verzetsbeweging van Mozambique, westers georiënteerde verzetsbeweging.

Literatuur

1. A. A. Gromyko — *Africa today: progress, difficulties, perspectives*. Moskou (1983)104.
2. A. A. Gromyko — *Konflikt na juze Afriki* (Conflict in het zuiden van Afrika). Moskou (1979)275.
3. *Stenografičeskij otčet XXVI s'ezd kommunističeskoi partii Sovetskogo Sojuza*. Moskou (1981)30.
4. *Stenografičeskij otčet XXVII s'ezd kommunističeskoi partii Sovetskogo Sojuza*. Moskou (1986)93.
5. S. Sanakoev — 27th CPSU congress on Soviet foreign policy main directions. *Int. Affairs*. Moskou (1986)10.
6. L. H. Gann — The USSR, the West and South Africa. *ISSUP Strategic Rev.* Pretoria (1984)21.
7. M. Hough — The strategic importance of South and Southern Africa, the Pretoria view. *ISSUP Publication*. Pretoria (1981)(9)21.
8. A. E. Efremov — *Kuda tjanutsja ščupal'ca NATO* (Waarheen reiken de tentakels van de NAVO). Moskou (1985)65.
9. P. Vanneman en W. M. James — *Soviet foreign policy in Southern Africa, problems and prospects*. Pretoria (1982)44.
10. P. Nel — *Die USSR en Suidelike Afrika: aspekte van beleid*. Stellenbosch (1986)128.
11. C. Coker — The Cape route and the Persian Gulf: a Warsaw Pact perspective, in: *Brassey's Defence Yearbook*. Londen (1985)87.
12. *Soviet, East German and Cuban involvement in fomenting terrorism in Southern Africa* (Rep. Chairman Subcommittee on security and terrorism to the Committee on the Judiciary, US Senate). US Gov. Print. Office, Washington DC (1982)1.
13. W. Taubman — Sources of Soviet foreign conduct, in: *Problems of communism* (1986)(9/10)48.
14. R. K. Betts — Controlling risks in the East-West conflict, in: *Problems of communism* (1984)(5/6)75, 77.
15. Z.K. Brzezinski — *Game plan, how to conduct the US-Soviet contest*. Boston/New York (1986)65, 112, 141, 240.
16. *NATO Handbook*. NATO Information Service, Brussel (1986)14.
17. A South Atlantic Treaty Organization? *ISSUP Bull.* Pretoria (1981)(3)1.

— Stichten van een Zuidatlantische verdragsorganisatie door de RSA en Zuidamerikaanse landen als Argentinië en Brazilië, ter controle van vlooteenheden van het Oostblok bij Cuba, Nicaragua en Zuidelijk Afrika [17]; de internationale isolering van de RSA bemoeilijkt echter politieke samenwerking tussen genoemde landen.

— Inschakelen van de Simonstown als vlootbasis voor de NAVO (dat zou geenszins een goedkeuring van het interne beleid van de RSA betekenen); zowel de bescherming van de zeeverbindingen als de afkeuring van apartheid dragen bij aan het verzekeren van de Westerse belangen in die regio en bevorderen de stabiliteit.

Indien het Westen een duidelijke afbakening maakt van de eigen invloedssfeer in Zuidelijk Afrika, voorkomt zulks juist een botsing met het

beleid van de Sovjet-Unie aldaar. Een open ruimte nodigt de Sovjet-Unie uit tot ingrijpen, zoals dat het geval was in Zuidelijk Afrika in de jaren '70. Afbakening scheidt duidelijkheid, zowel voor het Westen als voor het Oostblok. Dit behoeft geen belemmering te zijn voor verdere ontspanning tussen Oost en West.

Toch is, in een tijd van détente tussen Oost en West, oplettendheid geboden. De Russische interventie in Angola in de vorige periode van ontspanning is daarvoor een bewijs.

De aanwezigheid van Westerse vlooteenheden in die regio, bv. in Simonstown, zou t.a.v. Sovjetrusische expansie een preventieve werking kunnen hebben. Daarom kan Westerse defensieve bereidheid een belangrijke bijdrage vormen voor de stabiliteit in Zuidelijk Afrika.



Taakspecialisatie

door J. G. Siccama, H. A. Schaper, H. J. Neuman, K. Colijn, P. Rusman, C. Homan en P. M. E. Volten, 94 blz. Uitg.: NII B Clingendael, Den Haag, 1988. Prijs: f 18,-. ISBN: 90.5031.013.3

Onder redactie van dr. J. G. Siccama, verbonden aan de afdeling Onderzoek van „Clingendael”, zoeken de schrijvers naar een patroon van specialisaties voor de Nederlandse krijgsmacht(delen).

Allereerst gaan J. G. Siccama en H. A. Schaper in op de gewenste prioriteiten in het Nederlandse defensiebeleid aan de hand van vier probleemgebieden. Een behoorlijk aantal aspecten wordt aan de orde gesteld, van de operationele conceptie naar de NAVO via „emerging technologies” (ET), Europea-

nisering en werkgelegenheid, tot de noodzaak voor taakspecialisatie.

Mede door de omvang van de publicatie worden de aspecten maar kort toegelicht. De belangrijke politieke aspecten: „het inboeten aan soevereiniteit”, al sinds jaar en dag een probleem, en „het bondgenootschappelijk optreden in de voorste lijn”, van essentieel belang voor een vastberaden optreden van de NAVO, blijven in het hoofdstuk sterk onderbelicht. In tegenstelling tot de mening van de schrs zijn de geponeerde voorbeelden m.i., op basis van bovenstaande punten, alleen te realiseren indien wij in de toekomst ooit komen tot de Verenigde Staten van Europa.

H. J. Neuman gaat in zijn bijdrage in op de geschiedenis van het streven naar rationalisatie in de jaren '70, met als voorbeeld Canada, waar de drie krijgsmachtdelen hetzelfde uniform droegen. Dat dit, door het ontbreken van identiteit, in 1987 weer ongedaan is gemaakt wordt echter niet gememoreerd. Aan het soevereiniteitscomplex van nationale staten wordt gelukkig meer aandacht besteed.

K. Colijn en P. Rusman behandelen de materieelaspecten van Europese defensiesamenwerking. In hun bijdrage komt duidelijk naar voren dat nationale staten in eerste instantie hun nationale industrieën zullen beschermen, echter met de verwach-

ting dat dit in de loop van de jaren '90 zal verminderen. Gevaren zien zij niet alleen in de EG-bepalingen, die de aansluiting bij de technologische ontwikkelingen in de VS en Japan bemoeilijken; een tweede gevaar wordt gevormd door de Amerikaanse begrotingsbepalingen waardoor een militaire handelsoorlog dreigt. In combinatie met een dreigende troepenterugtrekking uit Europa zal, volgens de schrs, Europa worden gedwongen het Amerikaanse leiderschap in de vervaardiging van vitale wapensystemen te accepteren. De auteurs besluiten met de waarschuwing dat „het ontbreken van een „proportionele” defensie-industrie wel eens een doorslaggevende factor zou kunnen zijn in het proces van afkalvende interesse voor het veiligheidsbeleid”, gelijk de ontwikkelingen in Dene-marken.

C. Homan beschouwt de taakspecialisatie door een maritieme bril. Uiteraard wordt redelijk uitgebreid ingegaan op de maritieme rol tijdens crisisbeheersing, waarin hij geen ongelijk heeft. Taakspecialisatie wordt beschouwd als internationale samenwerking tussen krijgsmachtdelen. Met name in de nabeschuiving blijkt duidelijk dat zijn voorkeur uitgaat naar standaardisatie boven taakspecialisatie omdat er al veel internationale maritieme samenwerking is. ▷

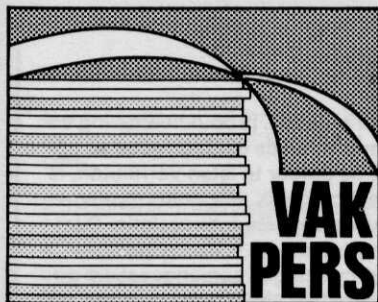

Sobere maar krachtige gevechtsvliegtuigen

Wat te denken van een gevechtsvliegtuig dat, geconfronteerd met een viermaal zo grote tegenstand, toch de tegenstanders te lijf kan gaan met een *shoot down ratio* van tien tegen één? Futuristisch, ja, maar niet onrealistisch, gezien het feit dat het ontwerp voor de Advanced Tactical Fighter (ATF) met zulke capaciteiten rekening houdt. Een tien tegen één *shoot down ratio* biedt bij uitstek waar voor het geld. Dat wordt nog eens extra geaccentueerd door het feit dat de ATF „goedkoop” is. Hij mag immers niet meer dan \$ 35 miljoen kosten tegen de F-15 ongeveer \$ 30 miljoen (1985-dollars). Het is deze „force multiplier” (een term die het Pentagon in zijn „sales pitch” aan het congres niet meer schijnt te mogen gebruiken) die de USAF in het licht van de reeds in gang gezette bezuinigingen broodnodig heeft. Relatief

SLOT VAN BLZ. 438

De bijdrage van P. M. E. Volten is in hoofdzaak een reactie op de kritiek op zijn in 1987 verschenen Clingendaelcahier nr 5, „Voor hetzelfde geld meer defensie”, maar evenals de andere auteurs is Volten van mening dat voor vele aspecten nog onderzoek nodig is.

Bij het lezen van deze publikatie wordt men met de hinkstapsprong door het probleem van de taakspecialisatie gevoerd. Vele aspecten worden slechts kort belicht, maar in ieder geval levert de publikatie weer voldoende stof tot discussie.

P. W. GORISSEN, lkol art

goedkope vliegtuigen met veel meer capaciteit dan de voorgaande generaties lijken geen utopie te zijn. De filosofie van de in het artikel geciteerde Aeronautical System Division commandant, lgen W. Thurmond, acht ik hierbij bepalend, nl. dat met het niet nastreven van de laatste 10% van de gewenste capaciteit van een wapensysteem soms tot 70% van het budget kan worden bespaard.

Hoe ziet zo'n „sober maar krachtig” vliegtuig eruit? De ATF moet, zelf nagenoeg ongezien en onkwetsbaar, met zijn sensors ver kunnen zien en de bijbehorende wapens over grote afstand 24 uur per etmaal met de grootst mogelijke letaliteit kunnen inzetten. Lockheed en Northrop maken elk een prototype, resp. de YF-22A en de YF-23A. De ATF mag niet meer wegen dan 50.000 lbs tegen 68.000 lbs voor de F-15. Om deze enorme uitdaging aan te kunnen moeten de mogelijkheden van de technologie maximaal worden benut. Zo zijn gewichtsbeparende compositiematerialen, „fiber optics”, en geïntegreerde computersystemen elementen van het ontwerp. V.w.b. de vleugels wordt gesproken over *mission adaptive wings*. Het gaat hier niet meer om naar voren en achteren draaiende vleugels, zoals bekend bij de F-111, Tornado en Flogger, maar om vleugels met een variabele camber zoals reeds jaren beproefd op de AFTI-F-111. De integratie van computers voor vluchtbesturing, vuurleiding en verbindingen d.m.v. *Very high speed integrated circuits* (VHSIC) levert behalve gewichtsbeparing tevens een forse ruimtebesparing op. Qua voortstuwing zijn Pratt & Whitney met de YF-119 en General Electric met de YF-120 in de race. Deze motoren moeten dusdanig efficiënt zijn dat zij over lange afstand een supersone kruisvlucht zonder naverbrander mogelijk moeten maken. Tevens wordt gesproken over de „vectored thrust” en „thrust reversing”; eigenschappen die de ATF een STOL-capaciteit (behalve nog beter manoeuvreren) verschaffen. STOL zal geen luxe zijn, gezien de dreiging dat startbanenstelsels bij een toekomstig con-

flict steeds effectiever kunnen worden geneutraliseerd. De budgetbezuinigingen zullen v.w.b. de andere jachtvliegtuigen in de USAF ook consequenties hebben. Nu de A-10 aan vervanging toe zou zijn gaan de gedachten steeds meer uit naar de relatief goedkope modificatie van de F-16 in de A-16 i.p.v. een geheel nieuw ontwerp. De F-16 zelf — het werkpaard van de USAF — lijkt een langdurig leven tegemoet te gaan. Steeds verder verbeterde versies rollen de fabriek uit: F-16 block 40's zullen d.m.v. Lantirn geschikt zijn voor operaties bij nacht en slecht weer. En aan de nabije horizon doemt reeds de Agile Falcon op, een F-16 met een wat groter vleugeloppervlak die GD graag aan de KLu als leidende EPAF-consortiumpartner zou willen slijten. Om één reden hoeft de KLu niet geïnteresseerd te zijn, nl. dat Agile Falcon dank zij het grotere vleugeloppervlak de gewichtstoename van de C/D's compenseert, en weer de „agility” van de eerste F-16 versies heeft. Wij hebben immers nog steeds die initiële „agility”! Uiteraard bieden modules van de Agile Falcon v.w.b. avionica en voortstuwing wel interessante kandidaten voor de *midlife update* van de KLu-F-16. Wat zeker niet onvermeld mag blijven is dat zowel de nieuwe vliegtuigontwerpen als de geplande modificatieprogramma's (updates) van bestaande typen moeten voldoen aan de hoogste eisen qua onderhoudbaarheid en betrouwbaarheid. Eisen die m.i. altijd al voorop hadden moeten staan. Wat is immers het beste jachtvliegtuig ter wereld waard, als het in de hangar staat? Zoals wel eens vaker aangetoond, komen creatieve ideeën onder druk van beperkte budgetten soms tot opmerkelijke bloei. Het is deze creativiteit die schuil gaat in de uitdagende titel van het artikel.

Niettegenstaande de verschijning in januari jl. is het qua „filosofie” en feitelijke inhoud van groot belang voor de plannenmakers aan Binckhorst en Plein.

R. S. DUDNEY — Making warplanes lean and mean. *Air Force Mag.* (1988)(1). B. A. C. DROSTE, kol KLu

REGELS VOOR KOPIJ- VERZORGING

Ten einde bij de verwerking van kopij door redactie, produktieafdeling en zetterij onjuistheden en tijdverlies te vermijden en de eindcorrectie zo nodig — bij tijdgebrek — door anderen dan de auteur te laten verrichten, is het gewenst, dat aangeboden kopij zoveel mogelijk een uniform uitvoeringskarakter heeft en geen ruimte laat voor onjuiste interpretatie. Daartoe dient de kopij aan enkele normen te voldoen.

Om dit te bereiken zijn hieronder enkele aanwijzingen samengevat om auteurs te informeren omtrent de meest doelmatige uitvoering van kopij, ter wille van de overzichtelijkheid in beknopte vorm.

Met betrekking tot illustraties wordt in het algemeen opgemerkt dat functionele illustraties de waarde en aantrekkelijkheid van artikelen — en dus van het tijdschrift — verhogen.

1. MANUSCRIPT

1.1. Tekst

- a. Boven de titel (men houde deze kort): naam auteur met evt. academische titel; daaronder rang of functie.
- b. Kopij typen met anderhalve of dubbele regelafstand.
- c. Marge ca. 5 cm.
- d. Pagina's bovenaan doorlopend nummeren.
- e. Bij latere tussenvoeging van pagina's: nummer van voorgaande pagina, gevolgd door letter (a, b . . .).
- f. Spelling: voorkeurspelling (Van Dale / Woordenlijst Spellingcommissie).
- g. Opnieuw typen van een pagina aanbevolen in geval van veel doorhalingen/wijzigingen/correcties.

1.2. Tabellen

- a. Niet in tekst opnemen, doch op aparte pagina('s) aan het slot toevoegen.
- b. Doorlopend nummeren en nummer boven tabel plaatsen (Tab. 1, Tab. 2, enz.)
- c. Daarachter evt. titel(s) van tabel(len).
- d. In de tekst verwijzingen naar desbetreffende tabel(len) opnemen (nummer).
- e. Tabel-indelingen uitsluitend met horizontale lijnen.
- f. Tabellen dienen niets anders te bevatten dan letters/woorden en/of cijfers.

1.3. Literatuuropgaven

- a. Samen te vatten aan het slot, onder kopje Literatuur.
- b. Literatuuropgaven nummeren in volgorde van vermelding in artikel.
- c. Verwijzingen in de tekst d.m.v. desbetreffende nummer tussen rechte haken: [], achter naam schrijver of citaat.
- d. Vermelding tijdschriftartikelen in literatuurlijst als volgt: Auteur — Tijdschrift jaargang(jaar)(nummer)blz. Voorbeeld: 3. F. J. van Doorn — Mil. Spect. 140(1971)(4)170.
- e. Vermelding van boeken: Auteur — Volledige titel. Uitgever, plaats (jaar)blz. (Vermelding blz. facultatief.) Voorbeeld: 7. A. Etzioni — De moderne organisatie. Spectrum, Utrecht (1970)36.
- f. Vermelding brochures: Auteur — Titel brochure. Uitgever of firma, plaats (jaar)blz. (Paginacijfer facultatief.) Voorbeeld: P. van Duyn — Toepassingen van infrarood. N.V. Fictief, Den Dam (1971)4.
- g. In literatuuropgaven is vermelding van titulatuur e.d. bij auteursnamen niet gebruikelijk.

h. Afkorting tijdschrifttitels volgens richtlijnen NEN 782.

i. Indien in een artikel niet expliciet naar de literatuur wordt verwezen, kan nummering van de opgaven achterwege blijven.

1.4. Voetnoten

- a. Deze beïnvloeden de leesbaarheid van een artikel ongunstig en dienen zoveel mogelijk te worden vermeden.
- b. Indien gebruik van enkele voetnoten onvermijdelijk is, dan per artikel doornummeren (dus niet per pagina) in met 1 beginnende reeks.
- c. Voetnootcijfers in de tekst, bij voorkeur ná desbetreffende zin, een halve regel hoger typen, zónder haken: ¹.
- d. De voetnoten zélf, ook met voorin het cijfer een halve regel hoger, kunnen aan het slot, na evt. literatuurlijst, worden getypt (bij opmaak komen ze zoveel mogelijk onder de kolom(men), waarin de verwijzing staat).

2. ILLUSTRATIES

2.1. Foto's

- a. Foto's zwart-wit, glanzend: formaat liefst 9 × 12 of 13 × 18 cm (geen kleurenfoto's of diapositieven).
- b. Op de achterzijde vermelden: Mil. Sp./naam auteur/nummer waarmee in tekst naar de afbeelding wordt verwezen.

2.2 Tekeningen

- a. Geheel in Oostindische inkt, op calqueer- of wit tekenpapier; papierformaat max. ca. 25 × 35 cm. Inschriften niet typen (zie ook pt 2.3.).
- b. Letters/cijfers m.b.v. sjablonen zo groot tekenen, dat bij verkleining van tekening tot kolombreedte (ca. 7,5 cm) letter/cijferhoogte ten minste 1 mm is (in uitzonderingsgevallen kunnen grote tekeningen worden gereproduceerd over 1½ of 2 kolom = ca. 10 of 15 cm; max.-hoogte ca. 22 cm).
- c. In plaats van getekende sjabloonletters kunnen ook plak/afwrijfletters worden toegepast, waarvoor dezelfde maatnormen gelden.
- d. Wanneer het zwart-witcontrast optimaal is, zijn scherpe lichtdrukken op wit papier ook bruikbaar.
- e. Calqueerpapier alleen éézijdig gebruiken.
- f. Millimeterpapier maakt reproductie onscherp, tenzij de liniëring lichtblauw is; bij reproductie vervalt deze liniëring echter.
- g. Buiten het te reproducen vlak, boven of onder tekening vermelden: Mil. Sp. / naam auteur / nummer waarmee in tekst naar afbeelding wordt verwezen (zie ook pt 2.3.). ►

h. Tekeningen vóór inzending goed controleren: in een eenmaal vervaardigde opname is correctie vrijwel onmogelijk.

2.3. Onderschriften/legenda's bij afbeeldingen

a. Nummering van foto's en tekeningen doorlopend en dóór elkaar.

b. Verwijzingen in de tekst met: afb. 1 t/m afb. . . .

c. Onderschriften bij afbeeldingen zijn essentieel; men volsta dus niet met een nummering.

d. Onderschriften, getypt, aan het slot van artikel opnemen (ná evt. literatuurlijst en voetnoten), in volgorde van, en mét nummering. Zij behoeven niet op de achterzijde van foto's vermeld, noch op tekeningen getekend. Dit geldt ook voor evt. legenda's bij tekeningen, die (getypt) onder desbetreffende onderschriften kunnen worden opgenomen.

e. Bevat een legenda tekens/symbolen die niet kunnen worden gezet, dan dient de gehele legenda in de tekening opgenomen (getekend).

2.4. Algemeen

Foto's en tekeningen nimmer in tekst opnemen, doch altijd los bijvoegen.

3. DRUKPROEF

a. Als regel ontvangt de auteur een drukproef ter correctie, alsmede genummerde afdrucken van evt. illustraties ter kennisneming.

b. Hiervan kan worden afgeweken op verzoek van auteur of bij ontbreken van voldoende tijd voor deze procedure.

c. Voor het corrigeren zoveel mogelijk gebruik te maken van officiële correctietekens volgens NEN 632.

4. MENINGEN VAN ANDEREN

4.1. Aantal exemplaren

Bijdragen voor de rubriek „Meningen van anderen” dienen in tweevoud te worden ingezonden.

4.2. Tijdstip inzending

Indien een reactie op een artikel uiterlijk 1 week na verschijnen van dat artikel in het bezit van de redactie is, kan ze in principe, samen met een evt. wederwoord, op de kortst mogelijke termijn worden gepubliceerd.

5. RUBRIEK VAKPERS

5.1. Titel

Deze dient een zo woordelijk mogelijke vertaling te zijn van de titel van het gerefereerde artikel.

5.2. Bronvermelding

Aan het slot van het uittreksel een bronvermelding opnemen, bevattende: Auteur — titel oorspronkelijk artikel. Naam tijdschrift jaargang(jaar)(nummer)blz. (zie ook pt. 1.3.d.).

6. BOEKBESPREKINGEN

6.1. Titelbeschrijving

Medewerkers, die van de redactie een boek ter recensie ontvangen, gelieven de bespreking te doen voorafgaan door een volledige titelbeschrijving, bevattende: Titel, auteur, aantal blz., aantal afb.*, aantal tabellen*. Uitgever, plaats, jaar. (Importeur v. Ned.*). Prijs. (*: voor zover van toepassing). ISBN-nummer. Voorbeeld:

Die Streitkräfte der siebziger Jahre

door dr. F. Wiener, 192 blz., 159 afb., 12 tab. Uitg.: J. F. Lehmanns Verlag, München, 1971. Prijs: DM 20,-. ISBN: ...

6.2. Honorering

In tegenstelling tot artikelen en andere bijdragen worden besprekingen niet gehonoreerd; recensent mag het besproken boek behouden.

7. BEWIJSNUMMERS

Iedere auteur ontvangt automatisch en zonder kosten 5 bewijsexemplaren van het nummer waarin zijn artikel is opgenomen.

Meer exemplaren à f 3,- per nummer te bestellen door storting/overschrijving op bankgiro 51 43 38 997 t.n.v. Militaire Spectator, Spui 47, 2511 BL Den Haag, bij Algemene Bank Nederland N.V., Tournooiveld 5, Den Haag (giro 71 12), onder vermelding van het gewenste.

8. HONORARIUM

Het auteurshonorarium voor artikelen bedraagt f 50,- per gedrukte pagina, incl. bijgeleverde, reproduceerbare illustraties, met een minimum van f 100,-. Voor de rubrieken Uit de vakpers en Meningen van anderen bedraagt het honorarium f 25,- per pagina.

9. NAAM, ADRES, GIRO/BANK AUTEUR

De auteur gelieve op de eerste pagina van zijn manuscript links bovenaan te vermelden: naam, adres en giro- of bankrekeningnummer.

10. KOPIJ-INZENDING, OVERLEG

Kopij te zenden aan: Redactie Militaire Spectator, p/a HKS, Frederikkazerne/geb. 106, v.d. Burchlaan 31, 2597 PC Den Haag (tel. (070) 16 66 29).

Door auteurs, voor of tijdens het schrijven, gewenst overleg m.b.t. onderwerp, inhoud, mogelijkheid van plaatsing, gewenste omvang e.d. kan via evengenoemd adres plaatsvinden.

Overleg m.b.t. reproduceerbaarheid van illustraties, alsmede over drukproeven/correcties: opmaakredactie/productieafdeling, Spui 47, kamer G 609, 2511 BL Den Haag (tel. (070) 18 68 67, de heer L. W. Krumbholz).