



BIBLIOTHEEK K.M.A.  
Postbus 90.154  
4800 RG BREDA

# militaire spectator

WAARIN OPGENOMEN  
DE OFFICIËLE  
MEDEDELINGEN VAN  
DE KONINKLIJKE  
LANDMACHT EN DE  
KONINKLIJKE  
LUCHTMACHT



Modular Universal  
Laser Equipment  
(MULE) voor  
eindgeleiding van  
geleide wapens en  
artillerie-  
projectielen

(Hughes Aircraft Cy)



# militaire spectator

## MAANDBLAD

waarin opgenomen de officiële mededelingen van de Koninklijke landmacht en de Koninklijke luchtmacht

## UITGAVE:

Koninklijke Vereniging ter Beoefening van de Krijgswetenschap

Secretaris:  
Denijsstraat 135, 2551 HJ Den Haag

Ledenadministratie:  
K. Doormanlaan 274,  
2283 BB Rijswijk

## HOOFDREDACTEUR:

W. Walthuis  
brigade-generaal der infanterie b.d.

## ADJ.-HOOFDREDACTEUR:

H. A. Baaij  
commodore van de Koninklijke  
luchtmacht

## REDACTEUREN:

J. M. J. Bosch  
majoor der cavalerie

ir. G. M. van der Laan  
kolonel van de technische staf

W. C. Louwerse  
kolonel van de Koninklijke  
luchtmacht

drs. J. W. M. Schulten  
luitenant-kolonel van de  
verbindingsdienst

## CORRESPONDENTIE:

Grote Marktstraat 40, 2511 BJ  
Den Haag. Tel. (070) 72 13 68

## ABONNEMENTEN:

f 30,-, buitenland f 40,- per jaar.  
Losse nummers f 2,75

## ADVERTENTIES:

N.V. Noord-Nederlandse Drukkerij  
Postbus 6, 7940 AA Meppel  
Telefoon (05220) 7 09 11  
Contractprijzen op aanvraag

NADRUK VERBODEN

- 538 Officiële mededelingen van de Koninklijke landmacht en de Koninklijke luchtmacht
- 
- 539 Om de strategische verbindinglijnen
- 
- 541 Projectmanagement, door mr. W. H. Zoomers, majoor der intendance
- 
- 549 De supermacht in de supermarkt. Russische bewapening met Amerikaanse „high technology” en het onophoudelijke thema van tsaar Peter in Zaandam, door J. R. Evenhuis, journalist
- 
- 558 Zum Bild des Offiziers, von dr. M. Wörner, Bundesminister der Verteidigung der BRD
- 
- 565 Orde- en rustverstoring in het Djambische, februari 1942, door J. J. Nortier, kolonel der infanterie b.d.
- 
- 577 Boeken

## Bericht voor onze adverteerders

Met ingang van 1 december 1983 wordt de advertentie-acquisitie voor „Militaire Spectator” en „Mars in Cathedra” verzorgd door:

**NND, Postbus 6, 7940 AA Meppel**  
**telefoon: (05220) 7 09 11**

# OFFICIELE MEDEDELINGEN

KONINKLIJKE LANDMACHT - KONINKLIJKE LUCHTMACHT



## Uit de landmacht- en luchtmachtorders

**LaO 64018(55.17/62) / LuO 64518 (55.17/60).** Schade aan particuliere eigendommen in kazernes, burelen, enz. (herdruk, februari 1983).

**LaO 83002(78/500).** B-cursus betreffende de praktisch gerichte wapen/dienstvak-technische vorming.

**LaO 83003(51.15/112) / LuO 83501 (51.15/105).** Regeling vervoer voor rijksrekening bij buitengewoon verlof voor militairen bij langdurige plaatsing in een land buiten Europa.

**LaO 83004(09/13) / LuO 83502 (09/13).** Voorschrift betreffende de procedure voor melding van gevaar voor radioactieve besmetting.

**LaO 83005(51.15/113) / LuO 83503 (51.15/106).** Regeling vervoer voor rijksrekening bij verlof, voor in het buitenland verblijvende militairen alsmede voor uit het buitenland afkomstige dienstplichtigen die in Nederland hun militaire dienstplicht vervullen.

**LaO 77023(23.2/14).** Vaststelling bepalingen inzake rangschikking, oprichtingsdata en genealogieën van eenheden der KL (herdruk, april 1983).

**LaO 81012(23.24/9) / LuO 81513 (23.24/8).** Interservice-regeling bewakingseenheden (herdruk, april 1983).

**LaO 83006(78/504) / LuO 83505 (78/175).** Interimregeling examens Koninklijke Militaire Academie 1983.

**LaO 83007(55.71/1u) / LuO 83506 (55.71/1u).** Wijziging inkwartieringstarieven.

**LaO 74005(55.14/42) / LuO 74504 (55.14/43).** Kosten verbonden aan het verblijf buiten Nederland van gezinsleden van militairen (herdruk, augustus 1983).

**LaO 82011(23.1/93) / LuO 82512 (23.1/101).** Instelling organisatie eenheden binnen het directoraat generaal materieel (herdruk, augustus 1983).

**Lamed 035-71(55.5/75) / Lumed 528-71(55.5/72).** Kroon- en brugwerk tegen betaling (tandheelkundige hulp) (herdruk, augustus 1983).

**Lamed 012-79 (23.1/88).** Instelling commissie van advies voor de benoeming tot cadet bij onderscheidene wapens en dienstvakken van de KL (herdruk, augustus 1983).

**Lamed 016-83 (21.2/31) / Lumed 515-83(21.2/29).** Registratuurplan ministerie van defensie (herdruk, augustus 1983).

**Lumed 518-83 (23.1/77e).** Commissie studie automatisering en mechanisering van de bestuurlijke infor-

**LaO 83008(55.1/9ap) / LuO 83507 55.1/9am).** Wijziging boekwerk Regelingen inkomsten militairen KL en Klu (44e wijziging).

**LaO 83009(53/74) / LuO 83508 (53/73).** Herinneringsmedaille VN-vredesoperaties.

**LaO 83010 (53/75) / LuO 83509 (53/74).** Herinneringsmedaille Multinationale vredesoperaties.

**LaO 83011 (02/43) / LuO 83510 (02/42).** Intrekking van regelingen.

**LuO 79505 (23.3/9).** Overzicht vredesorganisatie van de KLu (herdruk, september 1983).

matieverwerking van beroepsofficieren KLu.

**Lamed 018-83 (51.13/58).** Overplaatsing van een eerste luitenant naar het wapen der Koninklijke marine.

**Lamed 020-83 (78/508).** Opleiding tot adjudant-onderofficier van de militaire administratie.

**Lamed 021-83 (51.13/59).** Overplaatsing van officieren naar het dienstvak van de geneeskundige troepen.

**Lamed 022-83 (78/509).** Opleiding tot officier-munitietechnicus.

**De aandacht wordt erop gevestigd, dat officieren, die maandelijks van Rijksweg de „Militaire Spectator” ontvangen, bij wijziging van hun adres, dit dienen bekend te maken aan de administratie van de eenheid waarbij zij in onderhoud zijn.**

Einde van de Officiële mededelingen van de Koninklijke landmacht en Koninklijke luchtmacht

# Om de strategische verbindinglijnen

**MS** In de loop van de wereldgeschiedenis heeft een groot deel van de conflicten bestaan uit gewelddadige botsingen tussen tegenstanders uit enerzijds de continentale en anderzijds de maritieme sfeer. Het verschil daarbij was dan dat de aan- en afvoerlijnen naar en van de fronten bij de eerstgenoemde categorie over land liepen en gewoonlijk voor de andere partij moeilijk bereikbaar waren, terwijl van de andere mogendheden die vitale lijnen over zee voerden, evenzeer slechts met moeite te bereiken en aan te tasten voor de opponent die ter zee niet over een toereikend machtsapparaat kon beschikken. Van het Britse imperium kent men uiteraard de leuze „*Britannia rules the waves*”, die door de eeuwen heen uitdrukking gaf aan de vaste wil van de eilandbewoners hun levenslijnen over de wereldzeëen door niets of niemand in gevaar te laten brengen. Onze eigen vaderlandse geschiedenis verhaalt eveneens van de strijd die soms moest worden geleverd voor het beveiligen van de eigen of het aantasten van eens anders verbindinglijnen over zee. In beschouwingen over de internationale politieke en strategische verhoudingen pleegt men dergelijke levensaders — om het even of zij over water of over landmassieven lopen — te betitelen als „strategische verbindinglijnen”; in de Engelstalige literatuur wordt veelal de term „*lines of communication*” gebezigd.

Ook in de moderne geschiedenis zijn vele voorbeelden te vinden van verbeterde strijd om de beheersing van die lijnen en van de punten waarvandaan en waarheen zij lopen. De Britse heerschappij ter zee, en de samenhang van het Britse wereldrijk daaraan gepaard, zouden nooit kunnen zijn gehandhaafd als niet een alomvattend net van steunpunten en versterkingen de veiligheid van de strategische verbindingen had helpen verzekeren.

In een nog niet al te ver achter ons liggend verleden beheerste Groot-Brittannië heel de levenslijn van de eigen thuishavens tot in de uithoeken van het Verre Oosten, en de zeeroute door de Middellandse Zee, het Suezkanaal en de Rode Zee was vast in Britse handen. Geen wonder dan ook dat de drieste greep naar de Noordafrikaanse kusten, uitgevoerd door de gecombineerde strijdkrachten van Hitler en Mussolini, door de Britse oorlogsleiding werd beschouwd als een gevaar van de eerste orde, waarmee op zo kort mogelijke termijn moest worden afgerekend. Immers, met gebruikmaking van de mogelijkheden van het luchtwapen zouden de Asmogendheden de maritieme verbindingen fataal kunnen schaden, en dus zagen de Britten zich genoodzaakt — in strijd met hun historische tradities — omvangrijke operaties uit te voeren tegen een continentale macht die zich nauwelijks in de maritieme sfeer kon doen gelden.

Zoals bekend, heeft Groot-Brittannië zich slechts ten dele kunnen herstellen van de gevolgen van de Tweede Wereldoorlog; de weggevoerde kracht kon niet ten volle worden herwonnen. Het rechtstreekse gevolg daarvan is geweest dat de Verenigde Staten zich genoodzaakt hebben gezien de oorspronkelijke Britse positie in de Middellandse Zee over te nemen, hoewel daaraan bepaald geen Amerikaanse belangen waren verbonden: voor de Amerikanen is die zee hoogstens een soort inham van de oceaan tussen twee ver verwijderde continenten. Maar de zwakte van de eertijdse hegemoniale bondgenoot noopte de eigenlijk slechts half geïnteresseerde Amerikanen ertoe een gedeelte van de Britse strategische verbindinglijnen naar en langs het Midden-Oosten te gaan beveiligen.

De verdere ontwikkelingen in die regio deden al snel inzien dat de levenslijnen door dat gebied wel méér betekenden dan uitsluitend een Brits imperiaal belang: heel het vrije Westen zou in ernstige moeilijkheden kunnen komen als de vrije vaart naar en van de olieleveranciers niet langer zou zijn gewaarborgd. En evenals eerder de Britten zich hadden ingespannen voor het metterdaad vrijmaken van de Noordafrikaanse kusten, zo getroostten de Verenigde Staten zich in een later stadium aanzienlijke offers voor het terugdringen van potentieel vijandelijke machtsontplooiing op de kusten van de Levant. Daarvan getuigt niet alleen de bereidheid een onmachtig regime in Libanon bij herhaling te hulp te komen, dat blijkt eveneens uit de opeenvolgende vredesmissies van Amerikaanse toppolitici naar verscheidene staten in het Midden-Oosten alsmede uit de diplomatieke inspan-

ningen voor het tot stand brengen van bijvoorbeeld de Camp-Davidakkoorden, en — last but certainly not least — uit de vaste wil te blijven streven naar een schier onbereikbare stabilisering van de verhoudingen in die cruciale regio, ook al vergt dat bijna onaanvaardbare offers aan menselijke levens.

Wie de totaliteit van dit vraagstuk overziet, zal weinig moeite hebben met te erkennen dat de Amerikaanse militaire presentie in het Midden-Oostenbekken van de Middellandse Zee van eminent belang is voor de bescherming en verdediging van de Westelijke strategische verbindinglijnen die daar doorheen lopen. Daartegenover staat dat de Sovjet-Unie in dat zelfde gebied nauwelijks vergelijkbare interessen kan hebben: als onmiskenbaar continentale macht lopen haar strategische verbindinglijnen over land, en de enige reden waarom haar machtontplooiing tot penetreren in de maritieme sfeer leidt, is dat daar zich de gelegenheid voordoet de levenslijnen van het Westen aan te tasten of ten minste te bedreigen. In dat verband is het zeker dienstig te herinneren aan de geostrategische theorie van Mackinder, die de beheersing van het — continentale — Hartland mede afhankelijk stelde van een welslagen van het streven van de continentale macht, de maritieme macht te verdrijven uit de randgebieden van het continent en te beroven van haar steunpunten aldaar.

De recente geschiedenis — in het bijzonder de gang van zaken tijdens de Suezoperaties in 1956 en de Egyptisch-Israëlische strijd in de Suezkanaalzone — heeft aangetoond dat de bottleneck van de verbinding tussen de Middellandse Zee en de ruimte van de Indische Oceaan als het ware in een handomdraai kan worden afgesloten. Dat een dergelijke versperring bijzonder lang een duurzaam obstakel kan blijven vormen, is in die episode wel ten overvloede gebleken, evenals het twijfelachtige nut van een militaire presentie ter bescherming van scheepvaartwegen die simpel kunnen worden versperd door een of meer schepen tot zinken te brengen. Het moet dan ook worden betwijfeld of kan worden volstaan met de bewaking en beveiliging van de levensaders van het Westen manifest te concentreren in het oostelijke bekken van een zee die eigenlijk zou moeten worden beschouwd als het prototype van een doodlopend straatje. De vraag is, of het zin zou kunnen hebben te trachten *onder oorlogsomstandigheden* een versperd Suezkanaal weer bevaarbaar te maken terwijl ook dan nog de strategische verbindinglijnen

onder handbereik van de tegenpartij blijven liggen.

Het kan niet worden ontkend dat het rationele alternatief wel enig emotioneel stof kan doen opwaaien. De zeeweg rond Kaap de Goede Hoop is weliswaar langer dan die door het Suezkanaal, maar bij het inzetten van moderne scheepsruimte met superlaadcapaciteit zal dat nauwelijks een bezwaar kunnen zijn. Maar dáárin zit de kneep ook niet: een efficiënte beveiliging van de strategische verbindinglijnen rond de zuidelijke punt van Afrika is in feite slechts mogelijk indien men kan beschikken over zekere bases of steunpunten in die regio. En dan rijst de vraag of het Westen pragmatisch genoeg durft denken om strategische overwegingen te laten prevaleren boven opgeklapte sentimenten. In sommige gevallen is een dergelijke vraag gemakkelijk bevestigend te beantwoorden: een grote mogendheid mag haar strategische belangen niet in de waagschaal stellen en moet dan, tegen wil en dank, wel eens prioriteiten stellen waarmee de in andere omstandigheden hoog in het vaandel geschreven ethische overwegingen naar het tweede plan worden verschoven. Zo kan men zich ook voorstellen dat het zinvol zou kunnen zijn de banden met Zuid-Afrika nauwer aan te halen, bijvoorbeeld door een geschikte marinebasis als Simonsstad in „joint venture” te ontwikkelen tot een steunpunt dat vlootinspanningen van het Westen in dat gebied zou kunnen vergemakkelijken.

Natuurlijk is het mogelijk dat bestrijders van het Zuidafrikaanse regime zich fel zullen verzetten tegen een dergelijk „monsterverbond”. Het is echter óók mogelijk het belang van de westelijke levensaders voorop te stellen en de gebruikelijke verontwaardiging enigszins te relativiseren langs lijnen zoals prof. Van het Reve die trok in zijn bijdrage tot de bundel *Te beginnen bij Nederland* die elders in dit blad wordt besproken:

*Als er evenveel Zuidafrikaanse raketten op Nederland gericht stonden als Russische, en er stonden evenveel Zuidafrikaanse divisies op enkele honderden kilometers van de Nederlandse grens als Russische, dan zouden Zuidafrikaanse sportlieden en sinaasappels hier even welkom zijn als het Russische staatscircus en de osobaja vodka. Men zou ook zeer veel begrip hebben voor de historische ontwikkeling die ertoe heeft geleid dat de zwarten in Zuid-Afrika zo weinig burgerrechten hebben — bijna evenveel begrip als men nu heeft voor het feit dat de burgers van de Sovjet-Unie bij de verkiezingen slechts de keus hebben uit één kandidaat.*

# Projectmanagement

mr. W. H. Zoomers

majoor der intendance

Een mogelijke wijziging van de aanpak en de uitvoering van de (project)planning in de krijgsmacht staat in de belangstelling. Om daarvoor enig begrip te krijgen lijkt het wenselijk eens om ons heen te kijken en te bezien wat er in de literatuur zoal is geschreven over projectmanagement. Het is wellicht mogelijk daaruit lering te trekken en in de KL inhoud te geven aan eventuele andere structuren en organisatievormen.

In deze bijdrage zullen wij een samenvatting geven van de standpunten die in de literatuur op het gebied van het projectmanagement worden ingenomen. Daarbij hebben wij gezocht naar een gemeenschappelijke noemer waarbinnen de volgende aspecten een plaats vinden:

- de omschrijving van het begrip „project”;
- de invloed die een projectbenadering in een organisatie kan hebben op de structuur van die organisatie;
- de invloed die een projectbenadering kan heb-

Voor velen die niet rechtstreeks zijn betrokken bij het geheel van de defensieplanningsprocedures in het algemeen of bij de planning van een der krijgsmachtdelen in het bijzonder is de gang van zaken daarbij vaak omgeven met een waas van geheimzinnigheid. Toch is het wel degelijk nuttig te weten hoe de uitwerking van de NDPP-cyclus verloopt en hoe de procedures en werkwijzen regelmatig worden herzien en aangepast. Binnen de Koninklijke landmacht zijn die aanpassingen een zaak van de Projectgroep Intern Planningsproces KL, die daarbij wordt ondersteund door het Landmachtstaf Planning Systeem (geautomatiseerd). Een juist begrip van deze materie kan worden verkregen indien men op de hoogte is van een theoretische basis-kennis over projectmanagement, waaraan vervolgens de verschillende planningsprocedures kunnen worden getoetst. Nevenstaand artikel, van de hand van een deskundige die werkzaam is in de Afdeling Plannen van de Landmachtstaf, draagt een aantal bouwstenen aan voor het leggen van voornoemde basis. In enkele volgende artikelen zal nader worden ingegaan op de gebezigde procedures.

ben op de procesgang, de werkwijze in een organisatie;

d. de relatie tussen soorten projecten, de structuur en werkwijze in een organisatie;

e. de fasen die bij de behandeling van projecten worden onderkend;

f. de factoren die bij de behandeling van projecten moeten worden beheerst;

g. de eisen waaraan zal moeten worden voldaan voor een succesvolle uitwerking van projectmanagement en het begrip projectmanagement.

Naar aanleiding van onze bevindingen zullen wij in een later stadium aandacht besteden aan de wijze waarop het projectmanagement binnen de Koninklijke landmacht meer gestalte krijgt.

## Project

Het eerste onderwerp dat aan de orde komt, is de vraag wat wij onder een project dienen te verstaan. De volgende omschrijving doet het meeste recht aan de verschillende meningen ter zake.

*Een project is een te definiëren taak gericht op een concreet omschreven doel dat binnen een begrensde tijd met begrensde menskracht en begrensde middelen gerealiseerd moet worden en dat zo complex is dat een andere dan het gebruikelijke (lijn/staf en functionele)<sup>1</sup> type leiding en samenwerkingsvorm nodig is.<sup>2</sup>*

<sup>1</sup> De toevoeging tussen haakjes is van de schrijver.

<sup>2</sup> Koolma en Van der Schoot — *Project management*, blz. 23. Enigszins anders bij W. P. M. van der Schoot — *Systematische projectaanpak*, blz. 22, waar een project hoofdzakelijk wordt gekenmerkt door de volgende factoren: een zekere mate van complexiteit; bij de oplossing/beantwoording zijn relatief veel disciplines betrokken; de problematiek en een goede oplossing ervan zijn voor de organisatie/onderneming van groot belang; het heeft geen routinekarakter; zowel de probleemdefinitie (het uitgangspunt) als de aard en het karakter alsmede het eindresultaat dienen helder te kunnen worden geformuleerd. B. Cox — *Philips adm. rev.* (1979)(33)14: . . . een team wordt gevormd om een bepaald en duidelijk omschreven probleem dat ▶

## Projectbenadering en organisatie

### Algemeen

Gewoonlijk wordt de oplossing voor problemen gevonden door mensen en hulpmiddelen in een al dan niet onderling hiërarchieke verhouding te plaatsen onder het aangeven van taken, verantwoordelijkheden en bevoegdheden. Daarbij spreekt men dan van het creëren van organisatiestructuren. De bekendste grondvormen zijn die van de lijn/staforganisatie en de functionele organisatie. Die beschouwen wij als voldoende bekend. Bij een projectmatige benadering van problemen worden drie specifieke grondvormen van organisatie onderkend waarbinnen zich een aantal varianten voordoet. De hoofdvormen en hun belangrijkste varianten zijn de volgende.

- a. De projectorganisatie op basis van coördinatie:
  - zonder zeggenschap van de coördinator;
  - met zeggenschap van de coördinator.
- b. De op zichzelf staande projectorganisatie:
  - naast de functionele afdelingen;
  - in plaats van de functionele afdelingen.
- c. De matrixorganisatie.

### De projectcoördinatie zonder zeggenschap

Bij deze vorm van projectmatige benadering van taken verschijnt de persoon van een coördinator, die echter geen enkele zeggenschap bezit ten aanzien van de opgedragen taak. Hoewel deze vorm van coördinatie in feite is ontstaan in de productiesfeer bestaat er geen beletsel deze ook als vorm voor projectcoördinatie te beschouwen. Deze coördinator ontmoeten wij in twee verschijningsvormen:

- a. de *produkt(/project)<sup>1</sup>-vader*<sup>3</sup>: de functionaris die binnen een functionele afdeling een bepaald produkt(/project)<sup>1</sup> volgt;
- b. de *produkt(/project)<sup>1</sup>-jager*<sup>3</sup>: een hoge staffunctionaris zonder beslissingsbevoegdheid die het produkt(/project)<sup>1</sup> gedurende de life-time volgt op zijn weg door de verschillende afdelingen en ter zake coördineert en rechtstreeks aan de directie rapporteert.

► *verschillende industriële activiteiten raakt te bestuderen en op te lossen.* Zie ook: Taylor en Watling — *Pract. project management*, blz. 9-12, die de noodzaak tot projectmanagement koppelen aan de eisen complexiteit, risico en onzekerheid.

<sup>3</sup> Koolma en Van der Schoot (2), blz. 37-38.

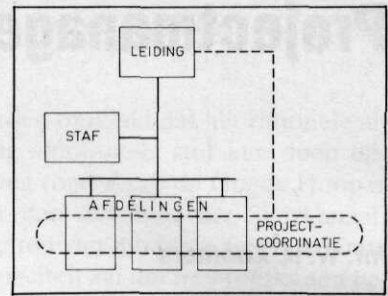

Afb. 1 Projectcoördinatie

In beide gevallen dient de projectcoördinator, wanneer er problemen ontstaan met betrekking tot een produkt(/project) en hij die niet zelfstandig kan oplossen, zich tot de hiërarchieke lijn te wenden en daar het probleem voor te leggen.

### De projectcoördinatie met zeggenschap

Hier wordt projectcoördinatie uitgevoerd door de *projectcoördinator*, een staffunctionaris die direct verantwoordelijkheid is verschuldigd aan de directie voor de planning van het project naar tijd, geld en overige middelen, alsmede voor de voortgangscntrole. Evenmin als de hiervoor genoemde projectjager bezit de projectcoördinator echter dirigerende bevoegdheden.<sup>3</sup> In deze vorm, die in afb. 1 is weergegeven, is in feite sprake van een overlappende structuur, waarbij aan de projectcoördinator wel verantwoordelijkheden doch geen dirigerende bevoegdheden zijn verleend.

### De op zichzelf staande projectorganisatie

Ook deze hoofdvorm van projectmatige benadering van taken en problemen kent twee varianten.

- a. de eerste variant is die van het zuivere projectmanagement. De structuur daarvan is vastgelegd in afb. 2. In de deze variant komen de projecten op elk niveau in de organisatie voor; voor elke taak worden als het ware aparte projectteams opgericht, die de taken van de functionele afdelingen overnemen. De projectmanagers bezitten ook hier uiteraard alle dirigerende bevoegdheden ten opzichte van het bij het project betrokken personeel.
- b. In de tweede treffen wij de projectorganisatie aan naast de normale functionele afdelingen.<sup>4</sup>

<sup>4</sup> Van der Schoot en Wijnen — *Projectmanagement. Intermediair* (1980)(23 okt.)31. Koolma en Van der Schoot (2, blz. 42) maken m.i. ten onrechte een onderscheid tussen matrixorganisatie, totale projectorganisatie en zuiver projectmanagement. ►

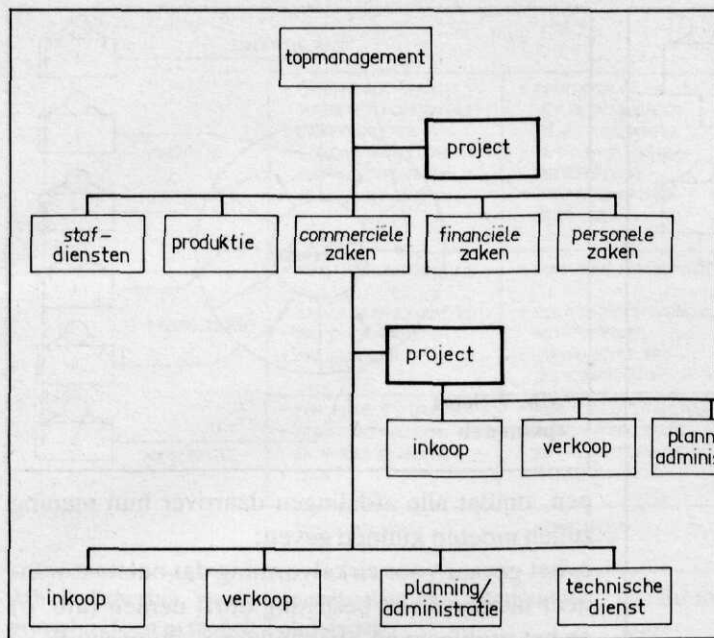

Afb. 2 Zuiver projectmanagement

Deze projectorganisatie wordt dan gevuld door personeel dat afkomstig is van die afdelingen en dat, al dan niet op tijdelijke basis, door die afdelingen aan het project wordt afgestaan. De projectleider — ook wel de projectmanager genoemd — heeft dirigerende bevoegdheden ten opzichte van het aan hem afgestane personeel. In de organisatiestructuur is hij ingepast naast de normale afdelingen (zie afb. 3).<sup>5</sup>

#### De matrixorganisatie

De grondvorm daarvan vinden wij in afb. 4, de matrix.<sup>6</sup> Wij zien daar dat de projectmanagers rechtstreeks onder de leiding ressorteren naast de functionele afdelingen. Het desbetreffende personeel blijft functioneren onder zijn hiërarchiechef. De zeggenschap van de projectmanager richt zich in dit geval op het *wat en wanneer* van hun project. De verantwoordelijkheid voor het *hoe* blijft bij de functionele afdelingen berusten. Telkenmale zal moeten worden gezien wie, van een functionele afdeling uit, ook aan de projectmanager verantwoording dient af te leggen. Dat is dan ook het cruciale probleem van de matrix: de twee bazen.

► want bij de totale projectorganisatie bedoelen zij immers niets anders dan zuiver projectmanagement doch ook op een lager niveau.

<sup>5</sup> Koolma en Van der Schoot (<sup>2</sup>), blz. 42-44.

<sup>6</sup> Van der Schoot en Wijnen (<sup>4</sup>), blz. 37.

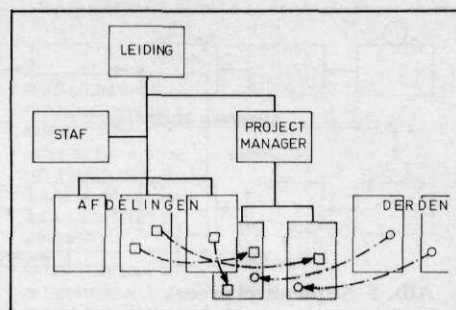

Afb. 3 De afzonderlijke projectorganisatie

Afb. 4 De Matrix<sup>6</sup>

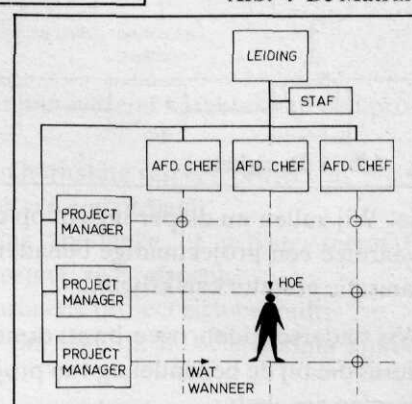

Ook hier onderscheiden wij twee varianten:

— de eerste is de variant waarbij de bevelsverhouding tussen projectmanagers en afdelingshoofden, wederzijds functioneel of operationeel kan zijn<sup>7</sup>;

— de tweede variant treedt op wanneer het zwaartepunt van een project bij een bepaalde afdeling ligt en de betrokken projectmanager gaat functioneren onder de betrokken afdelingschef. Wij spreken dan vaak van een projectleider met een aanduiding van de betrokken afdeling, zoals technisch of commercieel. Wij raken hier al dicht tegen mogelijke combinaties.

#### Projectbenadering en procesgang

##### Algemeen

Hierboven hebben wij gezien hoe een projectmatige benadering van problemen haar weerslag kan krijgen in de verschillende vormen van organisa-

<sup>7</sup> Zie ook: B. Cox (<sup>2</sup>), blz. 16, waar de genoemde specialisten eenvoudig door de hier behandelde projectmanagers kunnen worden vervangen.



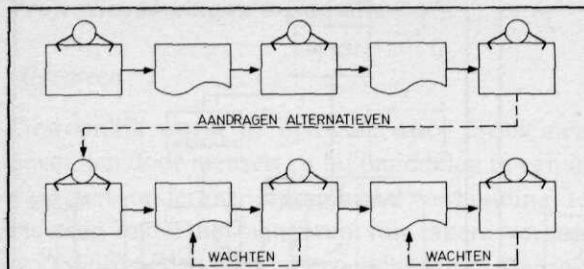

Afb. 5 Sequentieel proces

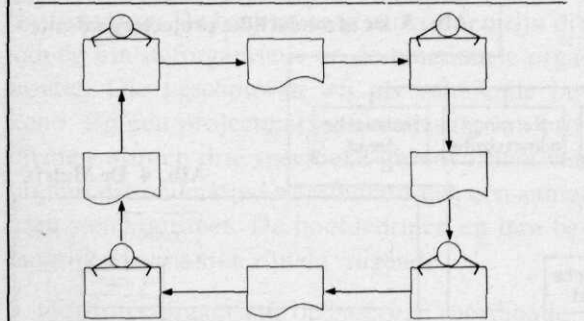

Afb. 6 De cirkel

tie. Wij zullen nu dieper ingaan op de procedures waarmee een projectmatige benadering in die organisatie gestalte kan krijgen.

Wij onderscheiden twee basisvormen van procedures die bij de behandeling van projecten kunnen worden gevolgd:

- een sequentiële procesgang;
- een parallel geschakelde procesgang.

Aan de varianten op deze basisvormen zullen wij in dit kader geen aandacht schenken.

#### De sequentiële procesgang

Deze procesgang, die ook wel wordt aangeduid als het estafettemodel<sup>8</sup>, is de procedure die in de meeste functionele organisaties thans nog wordt gevolgd bij de behandeling van projecten. In dat geval is er sprake van een achtereenvolgende bewerking van projecten door de verschillende functionele afdelingen van een organisatie. De drie belangrijkste problemen daarbij zijn<sup>9</sup>:

- a. de wachttijden die na elke behandeling ontstaan (afb. 5);
- b. het tijdverlies dat ontstaat doordat bij het vinden van nieuwe alternatieven het gehele proces weer van het begin af aan moet worden doorlo-

<sup>8</sup> Buitenhuis en Van Oers — Projectmanagement voor innovatieve ontwikkelingen. *Ingenieur* (1981)(30 apr.)11.

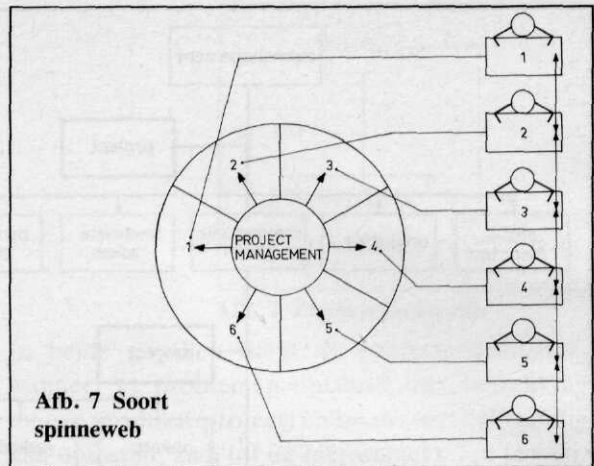

Afb. 7 Soort spinneweb

pen, omdat alle afdelingen daarover hun mening zullen moeten kunnen geven;

c. het gevaar voor cirkelvorming dat ontstaat wanneer niemand een beslissing durft nemen (afb. 6) en het probleem na „behandeling” doorschuift.

#### De parallel geschakelde procesgang

In deze vorm van projectbenadering worden projecten gelijktijdig door alle belanghebbenden behandeld op basis van aan allen bekende gelijke gegevens en uitgangspunten.<sup>9</sup> Daarbij wordt de totale problematiek aan de orde gesteld en worden telkens de hoofdrichtingen voor de oplossing van de problemen verkend. Daarna wordt telkens teruggekoppeld op alle betrokkenen zodat er tot aan de definitieve keuze uit de alternatieven sprake is van een cyclische, parallel lopende procesgang, waarbij de betrokken deskundigen over de grenzen van hun deskundigheid kunnen kijken. Deze procesgang wordt ook wel aangeduid als het spinnewebmodel (zie afb. 7). Het grootste probleem dat zich daarbij voordoet, is de voortdurende betrokkenheid van alle functionele afdelingen bij alle lopende projecten in een organisatie.

#### Projecten en hun aard

##### Algemeen

Hoewel de literatuur ter zake van projectmanagement veelal is toegespitst op specifieke producten<sup>10</sup> uit de produktieve sector, kunnen wij de re-

<sup>9</sup> Scheel — Projekt-Management: Aufgaben, Nutzen, Kosten. *VDI-Z 122*(1980)(14)567.

<sup>10</sup> Zie ook: Henry — *Systems project management, a snap*, blz. 35-37.

INNOVATIEGRAAD		MATE VAN HERHALING		
INNOVATIE	<ul style="list-style-type: none"> <li>* FUNCTIONELE STRUCTUREN MET HORIZONTALE OVERLEGGROEPEN</li> <li>* STANDAARDPROCEDURE EN PROJECTPLANNING</li> <li>* AD HOC WERKGROEPEN</li> </ul>	<ul style="list-style-type: none"> <li>* MATRIXSTRUCTUUR MET DETACHERINGEN EN OVERLEGGROEPEN</li> <li>* EENVOUDIGE SYSTEMS MGT-PROCEDURE</li> <li>* „TECHNISCHE“ PROJECTLEIDER</li> </ul>	<ul style="list-style-type: none"> <li>* PROJECTSTRUCTUUR GEDURENDE RELEVANTE FASEN</li> <li>* UITGEBREIDE SYSTEMS MGT-PROCEDURE</li> <li>* ALGEMENE PROJECTMANAGER EN SYSTEMS ENGINEERS</li> </ul>	EENMALIG
TUSSENLIIGEND	<ul style="list-style-type: none"> <li>* FUNCTIONELE STRUCTUUR</li> <li>* STANDAARDPROCEDURE EN PROJECTPLANNING</li> <li>* PROJECTVADER</li> </ul>	<ul style="list-style-type: none"> <li>* FUNCTIONELE STRUCTUUR</li> <li>* EENVOUDIGE SYSTEMS MGT-PROCEDURE</li> <li>* „TECHNISCHE“ PROJECTCOÖRDINATOR</li> </ul>	<ul style="list-style-type: none"> <li>* MATRIXSTRUCTUUR MET DETACHERINGEN</li> <li>* SYSTEMS MGT-PROCEDURE</li> <li>* PROJECTMANAGERS PER FASE(N)</li> </ul>	MIDDELMATIG
MODIFICATIE	<ul style="list-style-type: none"> <li>* FUNCTIONELE STRUCTUUR</li> <li>* STANDAARDPROCEDURE EN PROJECTPLANNING</li> <li>* GEEN</li> </ul>	<ul style="list-style-type: none"> <li>* FUNCTIONELE STRUCTUUR</li> <li>* STANDAARDPROCEDURE EN PROJECTPLANNING</li> <li>* PROJECTCHASSEUR</li> </ul>	<ul style="list-style-type: none"> <li>* MATRIXSTRUCTUUR</li> <li>* SYSTEMS MGT-PROCEDURE</li> <li>* PROJECTLEIDERS PER FASE(N)</li> </ul>	GROOT
GERING EN KORT		MIDDELMATIG	GROOT EN LANG	OMVANG EN DOORLOOP

**Afb. 8** Typering van projectsituaties met structurele procedurele en personele oplossingen

sultaten die daarbij zijn gevonden zeer goed toe- passen op de projecten zoals wij deze hebben ge- definieerd. Projecten immers zijn op zich qua re- sultaat te beschouwen als produkten.

Nadat wij de belangrijkste criteria voor de relatie tussen produktsoort (voor ons ook projectsoort) en de verschillende projectorganisaties uit de lite- ratuur hebben aangegeven, zullen wij zien hoe Botter<sup>11</sup>, als een van de weinige schrijvers, een po- ging heeft gedaan op basis van door hem onder- kende criteria in deze relatie enige systematiek aan te brengen.

#### *Criteria projectsoort-projectorganisatie*

In het algemeen kunnen wij de criteria, die wor- den gehanteerd bij een beschouwing van de rela- tie tussen projectsoort en projectorganisatie, als volgt samenvatten:

— de mate waarin een project zich afspeelt bin- nen een organisatorisch zelfstandige afdeling<sup>12</sup>;

<sup>11</sup> Botter — *Projectmanagers en algemeen management*. TED (1978)(9)238. Zie ook: Buitenhuis en Van Oers (<sup>8</sup>), blz. 10, die zich slechts beperken tot het criterium innovatief.

<sup>12</sup> Koolma en Van der Schoot (<sup>2</sup>, blz. 46) leggen alleen deze criteria aan voor de plaats van een projectteam in de organisa- tie; daarbij duiden zij de omgeving aan als de mate van formalis- ering. Botter (<sup>11</sup>, blz. 238-239) daarentegen vindt dat het reë- ler is bij de overheid te zwijgen over de rol van een projectma- nager, tenzij het tevens de verantwoordelijke lijnmanager is, en wel op grond van het feit dat de overheid slechts één chef c.q. beoordelaar kent die bepalend is voor de verdere loop- baan.

— de mate van innoverend karakter van een pro- ject;

— de mate van herhaling van een project;

— de tijdsduur van een project;

— de omgeving (publieke of private sector)<sup>12</sup> waarin een project zich afspeelt;

— de fase waarin een project zich bevindt;

— het aantal van tegelijk in behandeling zijnde projecten;

— het belang van een project voor de organisatie als geheel;

— de verscheidenheid van de betrokken functies (in de zin van terreinen van verantwoordelijk- heid).<sup>12</sup>

#### *Systematiek*

Met behulp van de criteria tijdsduur, innoverend karakter en mate van herhaling geeft Botter<sup>13</sup> de typering van projectsituaties met structurele pro- cedurele en personele oplossingen zoals die in afb. 8 is gegeven. Aangezien ook Botter zich heeft gericht op produkten/projecten bij de industrie is de door hem gehanteerde terminologie ook daar- op afgestemd.

Wanneer hij de term „systems management“ han- teert, bedoelt hij daarmee een speciaal op een sys- teem gerichte wijze van management, dus zowel organisatie, wijze van aanpak als procedures. In ons kader zouden wij dat systems management be- ter kunnen aangeven als speciale projectprocedu- re (incl. structuur).

<sup>13</sup> Botter (<sup>11</sup>), blz. 239.

## De projectfasering

Bij een project treft men de volgende hoofd-<sup>14</sup> en subfasen aan.

### a. Basis

— conceptfase<sup>15</sup>: de fase waarin een idee ontstaat;

— projectdefinitiefase: de fase waarin het doel en de randvoorwaarden voor een project worden vastgelegd, uitgedrukt in tijd, geld en mensen.<sup>16</sup>

### b. Vormgeving

— ontwerpfase: de fase waarin de ontwikkeling van de alternatieven en een specificatie van de consequenties plaatsvinden;

— voorbereidingsfase: de fase waarin een project voor realisatie wordt gereedgemaakt door nadere specificaties.<sup>17</sup>

### c. Uitvoering

— realisatiefase<sup>18</sup>: de fase waarin de gekozen oplossing wordt verwezenlijkt;

— nazorgfase<sup>19</sup>: de fase waarin aan de hand van de ervaringen, opgedaan tijdens het operationeel zijn, de geconstateerde manco's worden gecorrigeerd en teruggekoppeld in verband met volgende projecten.

Na elke fase zal het resultaat moeten worden getoetst aan de vastgestelde doelstelling en randvoorwaarden. Tevens dient dan een plan te worden opgesteld voor de volgende fase. Dat impliceert dat er na elke fase — met uitzondering van de nazorgfase — sprake is van een beslispunt waarop een uitspraak moet worden gedaan over:

- het ongewijzigd doorgaan, of
- het niet doorgaan, of
- het bijstellen of bijsturen van de gestelde grenzen.<sup>20</sup>

<sup>14</sup> Koolma en Van der Schoot (2, blz. 32) onderscheiden slechts drie hoofd fasen waar door de overige schrijvers onderscheiden specifiekere fasen zijn opgenomen. Hoewel een en ander toch sterk is toegespitst op de industriële onderneming bestaat er geen reden dat niet evenzo over te nemen voor de overheidssector.

<sup>15</sup> Alleen bij Taylor en Watling (2), blz. 5-7.

<sup>16</sup> Van der Schoot en Wijnen (4), blz. 33: definitiefase. Ook W. P. M. van der Schoot (2), blz. 23.

<sup>17</sup> Taylor en Watling (2, blz. 6) nemen ontwerp en voorberei-

De te nemen beslissing wordt bepaald door de stand van zaken van de factoren die in het project moeten worden beheerst: de zogenaamde beheersfactoren. In het volgende zullen wij daarop ingaan.

## De beheersfactoren

In de literatuur wordt een aantal factoren aangegeven dat, zelfs binnen een gefaseerd project, bij voortdurend zal moeten worden beheerst en zeker op de reeds onderkende beslispunten moet worden getoetst aan de doelstelling, de beperkingen en de randvoorwaarden. Die factoren zijn<sup>21</sup>:

a. tijd: een raming van de hoeveelheid voor een project benodigde tijd;

b. kosten: een overallraming (en eventuele deelramingen) van de kosten voor het project;

c. kwaliteit: de geformuleerde eisen ten aanzien van de kwaliteitsaspecten waaraan het project moet voldoen;

d. informatie: een informatieorganisatie en een procedure met betrekking tot het gebruiken van de informatie;

e. organisatie: de invulling van de te hanteren organisatievorm en de te kiezen projectleider en -leden.

Deze beheersfactoren, die men meestal in één adem noemt, zijn in wezen van verschillende orde. De eerste drie — tijd, kosten en kwaliteit — betreffen het door het project te realiseren resultaat: het *wat* van het project; de laatste twee betreffen meer de voorwaarden voor een optimale benadering van het probleem, namelijk de juiste arbeids- en informatieorganisatie waarmee het probleem moet worden benaderd: het *hoe* van het project.

De eerste drie factoren behoeven in dit kader geen nadere toelichting. De factor organisatie is al eerder aan de orde geweest. Bijgevolg dient slechts aan de factor informatie nog nadere aandacht te worden besteed.

dingsfase samen onder de naam „ontwerp- en ontwikkelingsfase”.

<sup>18</sup> Bij Taylor en Watling (2, blz. 7): produktiefase.

<sup>19</sup> Bij Taylor en Watling wordt m.i. ten onrechte de operationele fase genoemd; er wordt namelijk hetzelfde in verricht als bij Van der Schoot en Wijnen (4, blz. 35) en bij Van der Schoot (2, blz. 23) in de nazorgfase. Daardoor ontstaat gemakkelijk begripsverwarring.

<sup>20</sup> Van der Schoot en Wijnen (4), blz. 33.

<sup>21</sup> Van der Schoot (2), blz. 34.

### De factor informatie

Ook aan deze factor is in de literatuur vrijwel nergens op analytische wijze aandacht besteed. Als een der weinigen maakt Prakken<sup>22</sup> een onderscheid in project- en procesinformatie. Daarbij wordt projectinformatie gekenmerkt doordat zij:

- incidenteel van aard is;
- van buiten de organisatie afkomstig is;
- „zacht” en kwalitatief van aard is;
- qua gegevens past in de strategische ondernemingsplanning.

De procesinformatie heeft, volgens Prakken, deze kenmerken nu juist niet.

Wanneer er sprake moet zijn van een volkomen informatievoorziening, dus met project- en procesinformatie, dan zal aan de volgende vier voorwaarden moeten worden voldaan:

- informatie zal als integraal ondernemingsvraagstuk moeten worden aangepakt;
- de informatie dient in één databank te worden vervat (althans in maximaal één bestand);
- het informatiebeleid dient te zijn afgeleid van het algemene ondernemingsbeleid;
- de informatievoorziening dient te zijn gebaseerd op kritisch geformuleerde informatiebehoeften.

### Bij projectmanagement te stellen eisen

Op basis van de ervaringen met de in de praktijk gemaakte fouten zijn de eisen die aan een adequaat projectmanagement moeten worden gesteld in drie categorieën ingedeeld:

- eisen te stellen aan het project;
- eisen te stellen aan de projectleider;
- eisen te stellen aan de projectteamleden.

In het kort zullen deze nu worden behandeld.

#### Eisen aan een project te stellen<sup>23</sup>

Wil een project tot een vruchtbaar resultaat leiden dan zal aan de volgende eisen moeten worden voldaan:

a. het project dient een gezonde basis te bezitten

<sup>22</sup> B. Prakken — Aanzet tot een projectinformatie- en besluitvormingssysteem. *MBO 84* (1980)(997)13.

<sup>23</sup> Koolma en Van der Schoot (2), blz. 281. Negatief ook Taylor en Watling (2), blz. 164.

door goede doelstellingen en een inpassing in het beleid van de onderneming;

b. het project dient bij de start en bij de uitvoering een plan te hebben dat door de directie wordt gesteund;

c. er dienen schriftelijk vastgelegde toezeggingen van afdelingshoofden en/of bestuurders van andere organisaties aanwezig te zijn inzake participatie en beschikbaarstelling van mensen;

d. er dient een goede projectleider te zijn benoemd;

e. er dient een duidelijke afbakening te bestaan inzake de taken, bevoegdheden en verantwoordelijkheden van de projectleider en zijn team;

f. het project dient te beschikken over een team dat overeenkomstig de behoeften is samengesteld<sup>24</sup>;

g. er dient een voortdurende informatie en communicatie te bestaan binnen het projectteam en tussen het team en de opdrachtgever en gebruikers;

h. het project dient het mogelijk te maken dat *alle* medewerkers zich optimaal inzetten;

i. er dient een weloverwogen gebruik te worden gemaakt van de beschikbare technische hulpmiddelen, zoals netwerkplanning, enz.;

j. er dient, indien zich veranderingen voordoen, permanent te worden bijgestuurd op grond van voortgangsrapportages en wijzigingen in externe omstandigheden;

k. het project dient exact te worden gedefinieerd qua begin en einde;

l. de loopbaan van de projectmanager dient te passen in het loopbaanbeleid van de organisatie.<sup>25</sup>

#### Eisen te stellen aan een projectmanager<sup>26</sup>

Hoewel dit soort eisen minder ondubbelzinnig in de literatuur voorkomt kunnen wij toch de volgende algemene indeling maken.

a. Functie-eisen

— de projectmanager dient een manager qua professie te zijn en in principe geen disciplineverteenwoordiger; tevens dient hij te beschikken over een voor het project geschikte achtergrond;

<sup>24</sup> Dit is niet van Koolma en Van der Schoot doch van Van der Schoot en Wijnen (4), blz. 29.

<sup>25</sup> Dit is niet afkomstig van Koolma en Van der Schoot; Taylor en Watling verkiezen het als een verplichte stap.

<sup>26</sup> Koolma en Van der Schoot (2), blz. 54-58; Taylor en Watling (2), blz. 25-30.

— de projectmanager dient een teamleider te zijn;

— in beginsel dient de projectmanager een ervaren vroegere lijnfunctionaris te zijn uit de eigen organisatie;

— de projectmanager dient in het bezit te zijn van kennis en ervaring met moderne managementtechnieken.

#### b. Persoonlijke eisen

— de projectmanager dient te beschikken over voldoende gewicht en gezag (met name ten opzichte van de lijnchefs);

— hij dient een zogenaamde helicopter-view te bezitten<sup>27</sup>;

— hij dient integer te zijn.

#### *Eisen aan het team te stellen*<sup>28</sup>

De eisen die in dit opzicht worden gesteld, vallen in twee groepen. Ten eerste de teamleden. Zij dienen voldoende deskundigheid te bezitten en in groepsverband te kunnen werken. Daarnaast gel-

<sup>27</sup> Taylor en Watling (2, blz. 25) over de projectmanager: *He must carry in his mind throughout his project a picture of that project as it will finally exist when all phases are complete.*

<sup>28</sup> Koolma en Van der Schoot (2), blz. 58-59.

den eisen die aan het team als geheel moet worden gesteld. Daarbij worden in het algemeen de volgende eisen onderkend:

a. er dient in het team voldoende diversiteit van meningen aanwezig te zijn;

b. er dienen voldoende afdelingen vertegenwoordigd te zijn.

Aangezien vooral deze laatste eis afhankelijk is van de fase waarin een project verkeert, mag dat niet leiden tot de onjuiste conclusie dat alle afdelingen voor de volledige duur van het project moeten participeren. Integendeel, het verdient veelal de voorkeur een kleine kern van vaste medewerkers te hebben, een kernteam, dat gedurende het gehele project blijft bestaan en dat naar behoefte met tijdelijke medewerkers kan worden aangevuld.

#### **Besluit**

In volgende bijdragen zullen wij nader ingaan op het planningsproces en de wijze waarop projectmanagement in de Koninklijke landmacht gestalte krijgt.



## **MAAK U NIET BEZORGD**

dat u na dienstverlating de

## **MILITAIRE SPECTATOR**

niet meer zult ontvangen:

als lid van de Koninklijke Vereniging ter Beoefening van de Krijgswetenschap vindt u hem maandelijks in uw bus!

Bovendien driemaandelijks Mars in Cathedra. Voor f 30,- per jaar!

(Buitenland f 40,-)

Snel een briefkaart aan de secretaris

**DENIJSSTRAAT 135, 2251 HJ DEN HAAG**

**en uw bezorgdheid is over!**

# De supermacht in de supermarkt

Russische bewapening met Amerikaanse „high technology” en het onophoudelijke thema van tsaar Peter in Zaandam

J. R. Evenhuis

journalist

Détente tussen Rusland en het Westen wordt tegenwoordig gehouden voor een uitzonderlijke toestand die alleen met zeer bijzonder diplomatiek kunst- en vliegwerk een tijdlang valt te realiseren. Het merkwaardige is dat men nog niet eens zo lang geleden voor die meestal sterk overschatte wederzijdse gestes zelfs niet, zoals thans, in de eerste plaats een vrede nodig had die, „koude oorlogen” ten spijt, onderling bewaard kon blijven. Een hete oorlog leverde toen al niet minder van die gestes op, en zo ziet men maar hoe bescheiden wij in onze aanspraken hebben moeten worden. Bovendien waren het dikwijls substantiëlere gestes dan waarmee wij werden verwend als men ons van tijd tot tijd op het hart drukte dat wij niet meer het recht hadden in „koude-oorlogstermen” te denken omdat een Russisch ballet of een Russisch circus in het land optrad.

Zo woedde er omstreeks 1855 een hete oorlog tussen Rusland en een aantal Westeuropese landen die niet meer werkeloos wilden aanzien dat Rusland in het toenmalige Midden-Oosten allerlei machinaties op touw zette. Tijdens die zogenaamde Krimoorlog nu had de Russische regering het moeilijk haar financiële verplichtingen na te komen. Zij kon de rente op haar eigen staatsobligaties niet meer opbrengen. Een lening in het buitenland leek de enige uitkomst.

En wat deed Engeland, een van de belligerenten? De regering van het land waarmee Engeland in oorlog was, kon die lening op de Londense kapitaalmarkt opnemen!

De andere belligerent, Frankrijk, organiseerde in 1855 de eerste wereldtentoonstelling in zijn hoofdstad. Oorlog of niet, de Russen werden uitgenodigd van de partij te zijn, en gezien die gestes van één kant is het niet verwonderlijk dat de Russische gedelegeerde op het vredescongres van Parijs dat de Krimoorlog afsloot (1856), zich *zijn* geste niet liet ontnemen: officieel aanwezig zijn bij een grote

parade van de Franse troepen die Sebastopol hadden veroverd en daarmee de Russen in de Krimoorlog *de slag* hadden toegebracht die hen tot vrede sluiten bewoog.

De heren wisten dus toen nog dat coëxistentie iets veel beters kan zijn dan een redmiddelje waarnaar men soms grijpt om de wereld zich wat prettiger te laten voelen. Zij hanteerden haar als een vanzelfsprekend instrument van internationale verhoudingen en deden er niet slechts de een of andere losse greep naar, met het oog op een zuiver propagandistisch effect, maar zij grepen zeer concreet erop terug om de harmonie te herstellen.

## Oost minus West is praktisch nul

Het marxisme heeft dat allemaal veranderd omdat het zijn centrale dogma, de klassenstrijd, tevens tot de volkerensamenleving heeft weten uit te breiden. Het laatste woord daarover is echter nog niet gesproken. De coëxistentie van volken mag dan zwaar eronder hebben geleden, hun interdependentie schijnt niet erdoor te zijn verminderd. En juist vooral Rusland blijkt het Westen toch wel bijzonder dringend nodig te hebben, al was het maar om zijn zo anti-westerse gezicht enigszins overtuigend in de plooi te houden.

Een marxisme dat op eigen benen kan staan, is namelijk nog niet uitgevonden; en dat geldt voor de grote, in het marxistische kamp leiding gevende, Sovjet-Unie niet minder dan voor haar kleinste satelliet. Zoals het marxistische Cuba, dat van de plicht, zich in de kapitalistische wereld de voorwaarden voor zijn economisch bestaan te verschaffen, slechts is ontslagen omdat het net klein genoeg is om van een Russisch ondersteuningsprogramma te mogen profiteren.

Dat neemt echter niet weg dat de ondersteuner zelf weer machtig steunt op wat hij, goed marxis-

tisch, als „imperialistisch” veracht en bestrijdt: het kapitalistische Westen.

*De Sovjet-Unie is blijkbaar de grootste parasitaire mogendheid uit de geschiedenis. Niet alleen wordt ze gesteund met miljarden dollars en D-marken, niet alleen is het land voor zijn voedselvoorziening afhankelijk van de VS en Argentinië, het ontvangt ook apparatuur en de kennis voor zijn militaire machtsinstrument uit het Westen en, men vergis zich niet, in de eerste plaats uit Amerika.*

Aldus J. L. Heldring, enige tijd geleden, in *NRC Handelsblad*. Dat is juist. Maar er dient wel iets aan toegevoegd te worden omdat het nu lijkt alsof dat allemaal bewust gebeurt. De kwestie is dat Amerika, of het wil of niet, het Oostblok helpt. Zijn vrije politieke en economische systeem heeft het tot een soort supermarkt gemaakt waar ook dat Oostblok ongehinderd zijn inkopen kan doen. En of dat nu inkopen zijn waarmee de „jeunesse dorée” van de *nomenklatoera* thuis kan pronken, dan wel zaken van het hoogste militaire gewicht, maakt in wezen niet zoveel verschil.

Het flagrantste voorbeeld in een recente periode was het gemak waarmee het Oostblok zich de netto-vruchten van de jongste Amerikaanse technologische revolutie, die van de microprocessors, kon toeëigenen zonder ook maar de minste bijdrage in de kosten die de Amerikanen zelf eraan hadden besteed. Zoals dat met de meeste nieuwe technische vindingen het geval is, had ook deze een eminent militair belang, al stond dat in het stadium van research en ontwikkeling zeker niet voorop. Ja, de micro-elektronische revolutie is — in een Californische sfeer die niet civiel en individualistischer had kunnen zijn — zo razend snel in haar werk gegaan dat het Amerikaanse militaire establishment aan de Oostkust feitelijk pas goed op de zaak attent werd toen een en ander op de vrije markt te koop was en de Japanners al doende waren de Californiërs hun kunst af te kijken en daarop hun eigen, nu zwaar met Amerika concurrerende, micro-elektronische industrie op te bouwen.

Maar inmiddels weet men dus welke veranderingen die micro-elektronica ook op bewapenings-terrein heeft teweeggebracht, vooral wat de „guidance systems” van raketten aangaat: die kunnen nu honderdmaal zo licht worden gemaakt tegen een tienmaal lagere prijs. Het zal wel

wat overdreven zijn, maar in Californië, waar grootspraak en realiteit minder ver uit elkaar liggen dan elders in de wereld, heette het op zeker moment dat één kleine chip, zo groot als de nagel van een baby, nu dezelfde militaire betekenis had gekregen als de inzetbaarheid van twee of drie infanteriedivisies.

Het zou vreemd zijn geweest als de Japanners, al waren zij eerder op iets commercieels uit, in Californië onbelemmerd hadden kunnen rondneuzen en de Russen níét van die gelegenheid zouden hebben gebruik gemaakt. Voor hen was een goed overzicht over het nieuwe dat zich daar baan brak immers nòg belangrijker, aangezien zij zich op een bewapeningswedloop met de Amerikanen hadden ingelaten. En die leek hier op een keerpunt te staan. Kreeg Rusland, hoe dan ook, niet zijn part van die micro-elektronische omwenteling, dan dreigde zijn eigen rakettenbestel een essentiële aansluiting te missen.

Tsaar Peter de Grote ging indertijd naar Zaandam om de Hollanders hun scheepsbouw af te kijken. Die noodzaak is in zijn land principieel nog steeds dezelfde gebleven, bij gebrek aan eigen research en ontwikkeling van werkelijk autonome allure. De historicus Toynbee heeft dat eens zo uitgedrukt dat aan Russische handen westerse vingers zitten (*Western-fingered Russian hands*). Wat die handen kunnen uitrichten, hangt dus hiervan af dat die vingers niet verstarren. En zo is die fameuze wapenwedloop tussen Oost en West voor een zeer groot deel eenvoudig een Russische race om op tijd dáár te zijn waar het verder ontwikkelde Amerika aan die wapenwedloop weer eens een nieuwe wending geeft. Zoals in Californië na de chiprevolutie. En hoe trad de oude, maar nog steeds actuele Peter-de-Grote-Rus daar op? Het beeld is pas mettertijd zichtbaar geworden want Zaandamse toestanden zijn tegenwoordig toch minder gewenst. Maar er bestaan moderne variaties op, en speciaal „culturele uitwisselingen” kunnen leiden tot evenveel gastvrijheid als die welke Peter de Grote van zijn Zaandamse timmerman ondervond.

In Silicon Valley — ik heb het ter plaatse kunnen vaststellen — is bezorgdheid voor technologische spionage niet de eerste pre-occupatie geweest van de inventieve geesten die daar aan het werk wa-

ren. De creativiteit van „free enterprise” heeft, behalve iets zeer genereus dat de tegenstanders van deze economische aanpak nooit zullen toegeven, ook iets naïefs. De chipmakers waren bovendien zeer trots op hun technologische prestaties, en de hele wereld mocht komen kijken.

Het zal wel een toevallige samenloop van omstandigheden zijn geweest, maar de détente was net op haar hoogtepunt toen het voor de Russen erom ging te weten wat daar in Californië was uitgevonden. Amerikaanse studenten konden voor het eerst weer in enigen getale naar Rusland reizen; en zoals de stemming toen was: zij interesseerden zich in de eerste plaats voor stedenschoon, dissidenten, kunst en folklore. Hen werd, aangezien zij immers uit een vrij land kwamen, ook niet van staatswege gevraagd wat zij in Rusland gingen doen.

In de andere richting verliep die uitwisseling, die zo nuttig voor een betere verstandhouding tussen de blokken heette te zijn, een beetje anders. Opmerkelijk veel Russen van wat rijpere leeftijd wilden Amerika wel eens leren kennen, en zij kwamen bijna allemaal in het binnenste van een chipfabriek. Dat werd zo'n constant doel van de „culturele uitwisseling” dat, toen er een streep onder de détente werd gezet, zelfs de politiek naïeve Californiërs moesten toegeven dat het zo wel beter was; want nieuwe ontwikkelingen in de Russische bewapening wezen toch wel bijzonder duidelijk erop dat daarbij gebruik was gemaakt van de Californische micro-elektronica.

Europeanen hebben soms moeite president Reagan te begrijpen die zo fel tegen Rusland van leer trok. Het zou hen echter kunnen helpen te bedenken dat hij eerder gouverneur van Californië is geweest en dus veel moet hebben opgevangen van die teleurstelling over het gemis aan goede trouw van de Russen. Overigens, niet de laatste reden waarom hij de Amerikanen een hoogst kostbare modernisering van hun ICBM's heeft moeten voorstellen is precies dat de Russen via Californië zo goed erin zijn geslaagd de voorlaatste Amerikaanse voortreffelijkheden in hun eigen systeem te verwerken. En zij hebben zich, naar een schatting van het Pentagon, daarbij zo'n honderd miljard dollar aan uitgaven voor research en ontwikkeling bespaard.

### Gewoon over de toonbank

Tussen Californië en het Oostblok heeft zich een levendige handel in „high technology” ontsponnen. Eerst merkte men het nauwelijks, omdat daarbij allerlei Westeuropese tussenpersonen werden ingeschakeld die in deze *supermarkt van de „free enterprise”* in- en uitgingen en ongehinderd hun bestellingen konden doen. De export uit het land ging ook niet bezwaarlijk. Tot voor kort behoefden op de Californische luchthavens exportpapieren pas te worden getoond nadat de waren al waren vertrokken. Het ministerie van handel in Washington wil nu, hoewel het kalf waarschijnlijk al is verdronken, de put gaan dempen. Regeringen in de vrije wereld hebben dat even zuur ter kennis genomen als in de perswereld kwaliteitsbladen plegen te reageren zodra er maatregelen tegen pornografische blaadjes dreigen.

Dat er in de verhouding tussen Rusland en het Westen steeds opnieuw iets radicaal misgaat heeft zo, hoe pijnlijk dat ook moge zijn als de een of andere „coëxistentie” weer eens ad acta moet worden gelegd, bijna de waarde van een periodieke schoonmaak. Wij zijn ook al verscheidene van zulke crises opperbest te boven gekomen. En dat niet alleen. Wat tot dramatiek geneigde lieden daarbij steeds opnieuw vergeten, is dat het in die verhouding zo duidelijk gaat om twee complexen die metertijd dermate nauw met elkaar gelieerd zijn geraakt dat de coëxistentie, ook als zij niet meer zo heet, tòch verder gaat. Dat was reeds het geval toen een marxistische ideologie de dingen nog niet onnodig aanscherpte; en dat is nu, ondanks dat marxisme, opnieuw het geval want de agressiviteit die deze leer nog steeds nominaal ten toon spreidt, verliest natuurlijk wel wat van haar virulentie, onder invloed van de agressie-indammende functie van het nucleaire risico.

Premarxistische Russische machthebbers waren, zoals wij zagen, altijd wel te vinden voor een uiteindelijk harmonie met het Westen, ondanks hooglopende twist, ja, oorlog met dat Westen. Een marxist mag dat principe dus niet meer koesteren. Hij houdt zich liever aan de grondstelling van Lenin dat men de kapitalistische wereld moet aanmoedigen de communistische wereld net zo lang te onderhouden tot die haar niet meer nodig heeft. En de betaling van de geleverde goederen zou geen urgent probleem behoeven te vormen,



want tussen de bedrijven door zou de marxist ook nog bij de kapitalist het touw bestellen waarmee hij geen andere bedoeling had dan daaraan de kapitalist op te hangen wanneer die de rekening wilde komen vereffenen.

Nòg een geluk dat het vorenbedoelde moment nooit acuut is geworden, en het ook nooit kòn worden, omdat de communistische wereld die steun uit het kapitalistische kamp nimmer heeft kunnen opzeggen: zij zou daarvoor eerst zichzelf en haar niet renderende marxisme hebben moeten opgeven, iets wat zij tot nu toe heeft geweigerd. Die weigering, dat te doen en wat meer interne welvaart en internationale harmonie te verkrijgen in ruil voor wat minder ideologische agressiviteit, heeft zij echter wel moeten betalen met het verlies van haar positie waarin zij de voorwaarden kon dicteren. Het ziet steeds meer ernaar uit dat het communistische systeem, als systeem, aan het kortste eind zal trekken.

### **Opnieuw Engels' dilemma**

Daarmee staat Rusland, in een internationale context, voor hetzelfde dilemma dat Friedrich Engels — die langer leefde dan Marx — in het oog moest vatten toen de klassenstrijdgedachte bij de Europese arbeider in diskrediet kwam nadat was gebleken dat hij zijn toestand heel goed kon verbeteren door zijn steun te geven aan parlementaire sociaal-democratische partijen. Engels trok daaruit ten slotte de consequentie: hij stierf als nagenoeg volledig overtuigd aanhanger en lid van de Duitse sociaal-democratie. Zo staat nu ook Rusland voor de keus bij een bouwvallige ideologie te blijven of zijn heil te zoeken in positievere vormen van internationale samenwerking.

Zoals de zaken thans staan, lijkt op dat laatste minder kans dan ooit: er is immers weer een zogenaamde coëxistentie ter ziele! Maar verkrijkt men zich niet te veel op zo'n term die, net als die al even gemakkelijk gebruikte „klassenstrijd”, de werkelijkheid reeds lang niet meer dekt? Die werkelijkheid is dat Rusland en het Westen ook dan hun coëxistentie braaf voortzetten als het heet dat er een einde aan is gemaakt.

Het probleem zou in elk geval eenvoudiger zijn als Rusland zich in de loop van de eeuwen niet zozeer had verwesterd en het Westen in die zelfde periode niet zo eraan was gewend geraakt Rusland de

instrumenten van die verwestering te leveren. Bij elke breuk staat men zo opnieuw voor het vraagstuk hoe het nu verder moet met die wederzijdse uitwisseling. Aan beide kanten ontstaan dan gapingen. Rusland gaat het ontbreken aan westerse know-how, en het is opmerkelijk hoezeer het tegen het einde van de 20e eeuw daarop nog even hard is aangewezen als in de tijd van Peter de Grote, ja, zo niet nòg meer. (Waaruit kennelijk slechts één conclusie valt te trekken: alle Russische verwesteringen moeten hoofdzakelijk in de lengte en in de breedte, veel minder in de diepte zijn gegaan want anders zou Rusland na al die eeuwen van ontlending aan het Westen zich wel onafhankelijker hebben gemaakt van die westerse know-how en zou zijn autocratie — met haar sterke behoefte Rusland af te schermen van de rest van de wereld — wel haar verlengstuk hebben gekregen in een wetenschappelijke en technische autonomie van het land.)

Ook in het Westen echter treedt dan een gaping op. De verwestering van Rusland is daar namelijk sinds eeuwen een uitermate voordelige business, en wel voor veel meer mensen dan uitsluitend zuivere zakenlieden. Zij zijn overigens in hun interesse voor Russische activiteiten voorafgegaan door een categorie die men tegenwoordig in dit verband nauwelijks nog noemt maar die juist in een militair tijdschrift niet onbesproken kan blijven.

### **„Militaire missies” voor het moderniseren van de Russische krijgsmacht**

Waarop hier wordt bedoeld, is de voor de huidige tijd onbegrijpelijk aandoende rol die — vooral na Peter de Grote die in dat opzicht wel de omvangrijkste wervingscampagnes heeft gevoerd — bij de opbouw van het leger en de vloot van Rusland werd gespeeld door uit het Westen stammende militairen. Dat wordt nog veel te veel gezien als een curieuze episode in de Russische geschiedenis. De werkelijkheid is geweest dat eeuwenlang dergelijke militairen naar Rusland zijn gestroomd toen Europa nog niet het instituut van zijn nationale legers kende en het emplooi van iemand die militair wilde zijn nog helemaal afhankelijk was van wáár hij dat vond. Soms was dat thuis, en dan kon hij om zo te zeggen een „nationale” taak vinden, maar meestal was hij een zeer internationale figuur die

nu eens de een tegen de ander en dan weer de ander tegen die een hielp. In Europa wisselden de fronten steeds, en hij mét hen. Zijn duurzaamste emplooi kon hij echter vinden in Rusland want daar was voor hem continu werk aan de winkel. En Peter de Grote was niet de eerste noch de laatste tsaar die hem op die mogelijkheid attent maakte.

In de jaren '60 van de 17e eeuw maakte de jonge Nicolaas Witsen, later zo bekend geworden als burgemeester van Amsterdam, deel uit van een Nederlands gezantschap naar de Moskovieten, zoals men de Russen toen nog noemde. Over zijn ervaringen publiceerde hij dertig jaar later een soort reisverhaal, en niet het minst interessante dat men daarin tegenkomt zijn de ontmoetingen met allerlei figuren uit het Westen die de tsaar toen al als militair dienden. Er waren daarbij al enkelen die spijt hadden dat zij die stap ooit hadden gezet, maar zij werden volgens Witsen streng gecontroleerd. Zij werden zelfs met dwang uit de buurt van zulke doorreizende gezantschappen gehouden, uit vrees dat die hen uit het land zouden smokkelen. Bij geruchte kwam Witsen nog andere dingen te weten, onder andere dat

*. . . voor 2 jaar een Hollants overste achter Siberien heen geschikt (was) met een deel volck om nieuwe conquesten te doen. Men hoopt veel.*

Aan terrein voor expansie ontbrak het de Moskovitische staat dan ook niet, en dat, en níét een dringende behoefte aan defensie van de bestaande staat, was het wat die buitenlandse militairen zo welkom deed zijn. Er vielen zoveel „conquesten” te doen maar daarvoor had die Moskovitische staat toen zelf de officieren nog niet.

*War was the major preoccupation of the Muscovite state. At the beginning of the fourteenth century the Muscovite principality was quite small, less than the 47,000 square kilometers of Moscow oblast' (provincie, J.R.E.) today. This principality expanded to 15,280,000 square kilometers by 1688. (R. Hellie — *Enserfment and military change in Muscovy* (1971)21)*

En misschien zat ook voor de desbetreffende militairen van elders veel bevrediging in zo'n Russisch emplooi, omdat in Europa toen meestal slechts werd gestreden om een paar vierkante kilometer meer of minder en de oorlogvoerende partijen

vaak blij mochten zijn als zij na zware krijgsinspanningen weer op hun punt van uitgang waren teruggekeerd. Om Moskou heen lag zoveel terrein dat om zo te zeggen op verovering wachtte dat er in dat opzicht geen frustratie behoefde op te komen. Bovendien werd de buitenlandse militair die voor een gebiedsuitbreiding van de Moskovitische staat had gezorgd in de regel ook de voornaamste bestuursambtenaar in de territoriale aanwinst. Op dat specifieke punt was in de verder geenszins xenofiele Moskovitische (en latere Russische) staat geen enkele sprake van xenofobie. Uit de families van de immigrerende militairen zijn ten slotte de hoogste ministers van de tsaren voortgekomen. (In Europa heeft een niet-autochtone zwaard-adel nergens die administratieve rol gespeeld; zelfs de autochtone zwaard-adel was, behalve in Pruisen-Duitsland, in Europa na de tijd van de Franse revolutie zijn macht kwijt.)

Rusland was dus al sinds voor-petrinische tijden een beloofd land voor overtollige Europese militaire know-how, en zelfs een goed probeersel voor pretentieuze know-nothing.

*The unemployed free booters (and political refugees) of Scotland, England, France, Germany, Poland, Sweden, Denmark, Austria, and other countries poured into Russia to aid the government in its goal of modernizing its army along Western lines. Officers often brought whole groups of subordinate officers and men with them. In 1661 the Imperial diplomat August Meyerberg reported hordes of mercenaries from Germany, Batavia (!), England, Scotland, and other countries in Moscow. Not only soldiers came to Russia, but all kinds of dregs (business failures, wife deserters, vagabonds, and criminals) flowed east. In Moscow they forged papers, claiming to have been officers at home, and were given commissions in the new Russian army. This was probably one of the major reasons why the new army was not as effective as it should have been. (Hellie, blz. 190)*

De salarissen waren enorm, vergeleken met wat zij elders konden verdienen en vooral ook vergeleken met wat de Russen zelf ontvingen. Er kwam nog een hoge bonus bovenop als de buitenlander zijn godsdienst prijs gaf en zich in de Russisch-orthodoxe kerk liet opnemen.

In die 17e eeuw — dus vóór de bekende voorkeur van Peter de Grote voor Nederlanders — moet

mede de Nederlandse bijdrage al zeer wezenlijk zijn geweest. Onder de namen van die officieren springt ten minste die van een zekere Hendrik van Dam naar voren, en het Russische leger heet „Nederlands gedrild”; dat wil zeggen dat ook de toen over heel Europa bekende trainingsmethodes van Prins Maurits werden toegepast.

Het is opmerkelijk hoe dikwijls zich die militaire emigraties hebben herhaald nadat de Vrede van Munster (1648) de eerste van een reeks in beweging had gezet: de Vrede van Utrecht in 1713, die van Parijs in 1763 (na de Zevenjarige Oorlog) en die van Versailles in 1783 (na de Amerikaanse Onafhankelijkheidsoorlog die in Europa zijn nasleep van onderlinge strijd had): zij maakten overal militairen vrij wier eerste gedachte schijnt te zijn geweest hun geluk nu in Rusland te gaan beproeven. En dat verklaart meteen waarom een tsaar eigenlijk nooit lang erover hoefde te doen op de hoogte te komen van de nieuwste Europese wijze van oorlogvoeren. Hij kreeg, na wat geduldig afwachten tot de Europeanen weer eens waren moegevochten, die kennis om zo te zeggen franco thuis.

Slechts één probleem vloeide er mettertijd voor hem uit voort: naarmate Rusland meer van deze militaire ontwikkelingshulp profiteerde, kreeg het zelf ook steeds betere officieren. En in de loop van de 18e eeuw zag men die officieren ook steeds patriottischer worden, met als gevolg dat zij gingen fronderen als hen te veel „vreemdelingen” voor de neus werden gezet.

Toen bijvoorbeeld de Amerikaanse Onafhankelijkheidsoorlog was afgelopen, had Catharina de Grote — na een lange onderbreking van ongeïnteresseerde tsaren, overigens meestal vrouwen, na Peter de Grote de eerste die behalve van het leger ook van de vloot veel werk maakte — zich in het hoofd gezet dat zij Paul Jones, de afvallige Schot die met zoveel succes voor de Amerikanen op zee had gevrijbuiterd, nodig had. Nu, de man die thans door de Amerikanen zo wordt geëerd als de schepper van hun vloot, vond na 1783 onder die zelfde Amerikanen zo weinig te doen dat hij in de eerste plaats niets erop tegen had Russisch vlootbevelhebber te worden en in de tweede plaats zich ook zo Russisch ging aanstellen als hij maar kon. Toch werd die tweede emigratie van de Schot — Catharina had hem laten beloven dat hij elke gedachte aan terugkeer naar het Westen opgaf: zij hield niet van tijdelijke pottekijkers in haar

machtsapparaat — een hopeloze mislukking. Want wat Catharina ook deed om hem autoriteit te verschaffen, zijn woord bleek geen bevel voor de autochtoon-Russische onderbevelhebbers die zich door hem gepasseerd voelden. Zij zetten een intrige tegen hem op touw, verwickelden hem in een sexuele affaire zoals die nog heden door de Russische KGB zo gaarne wordt gebruikt om een buitenlander onmogelijk te maken, en „Pawel Iwanowitsj Jones” moest weer snel het land uit. Hij stierf tijdens de Franse revolutie berooid in Parijs. Omstreeks 1900 bracht men zijn lijk over naar Annapolis, de Amerikaanse maritieme academie.

Een tsaar moest dus allengs rekening gaan houden met ressentimenten bij zijn eigen autochtone officieren als hij buitenlanders boven hen plaatste. Tijdens de inval van Napoleon in Rusland (1812) verdichtten zij zich tot een ware fronde in de strijdkrachten, die tsaar Alexander slechts kon bezweren door niet alleen alle buitenlandse generaals maar ook alle reeds volmaakt gerussificeerden die hun buitenlandse naam nog droegen het bevel te ontnemen en dat aan echte Russen in han-

Admiraal J. P. Jones





**Het gezin Krupp in zijn goede tijd**

den te geven. Zij werden wel weer gerehabiliteerd toen het vaderland niet meer in gevaar was en de Russische legers Napoleon dwars door Europa achtervolgden, maar na de Vrede van Wenen (1815) zag men nog maar weinig Europese militairen naar Rusland gaan om daar hun beroep voort te zetten. Die conjunctuur was nu voorbij. De nieuwe Europese nationale staten werden zuiniger op het militaire talent dat zij hadden, en in Rusland meende men dat talent niet langer nodig te hebben. Russische militairen werden voortaan naar Europa gestuurd om daar ter plekke de ervaringen op te doen die zij dan vervolgens in eigen land en op hun eigen strijdkrachten toepasten.

Daarmee begon een nieuw hoofdstuk in de verwestering van Rusland, steeds voor zover die verwestering erop is gericht dat land althans militair gesproken op het peil van Europa te houden.

### **Aantrekkelijk afzetgebied**

Een tweede categorie komt in die uitwisseling van militaire know-how nu naar voren: industriëlen en technici. Zoals het voor het tijdperk 1648-1815 typisch was dat Rusland in tweede instantie kon beschikken over de braakliggende capaciteit van in Europa overtollig geworden militair personeel, zo werd het land sindsdien, en wel tot op heden, een voor de hand liggende tweede keus voor de afzet van hoogwaardig militair gereedschap zodra de verkoop daarvan in Europa zelf stokte.

Slechts één, zeer sprekend voorbeeld. In de loop van de 19e eeuw werd de naam Krupp vrijwel synoniem met Duitse wapenening. Kruppkanonnen leken rechtstreeks uit het toenmalige Duitse streven naar macht in Europa te zijn voortgekomen. Wat was echter de historische werkelijk-

heid? Duitsland was zo ongeveer het laatste land dat belangstelling toonde voor die nieuwe stalen kanonnen, en het heeft een haar gescheeld of Essen, die Kruppstad, zou niet in Duitsland maar in Rusland zijn gegroeid.

In 1849 had Krupp in Berlijn-Tegel zijn kanon gedemonstreerd voor leden van het Pruisische ministerie van oorlog. Dat laatste kwam niet onder de indruk van de kwaliteiten. Integendeel, de proef werd opgevat als een bewijs dat het Pruisische leger beter kon blijven bij de bronzen kanonnen die het had. Bovendien was staal toen nog erg duur, en de befaamde Pruisische zuinigheid verzette zich tegen een kostbare generatiewisseling in de artillerie, en wel die van voor- naar achterlader. Krupp kon zich, als kanonnenbouwer, evenzeer „afgedankt” voelen als een Europese officier na een van die bovengenoemde vredes. Steeds hing hem een faillissement van zijn fabriek boven het hoofd. Welnu, wie redden hem? Na de Krimoorlog vonden de Russen de weg naar Essen en circa tien jaar lang hielden zij Krupp boven water, in 1863 met een bestelling van 1,5 miljoen thaler, de grootste die de firma tot op dat moment had weten te boeken. Het was echter niet slechts een kwestie van geld.

*While the guns were being built, Krupp induced the Russian technical officers to experiment with his new breech-loading mechanisms. The Russians, in turn, suggested new methods of improving the gun barrels. The experiments were successful, and so the guns which emerged from the production shops during 1864 and 1865 represented a new generation of artillery. It resulted from the interaction between the technical expertise of Russian officers and the inventiveness of Krupp. (M. Pearton — *The knowledgeable state*. Londen (1982)83) ▷*



**Krupp te Essen na de oorlog**

Het heeft in die periode niet ontbroken aan pogingen de hele Kruppfabriek en bloc naar Rusland over te brengen, en wat de doorslag gaf was minder een onweerstaanbare lust Duitsland te dienen en sterk te maken dan, curieus genoeg, de wens van Alfred Krupp in de buurt van Frankrijk te blijven. Hij hoopte daar de Russische exportsuccessen te kunnen herhalen, maar het Frankrijk van Napoleon III gaf de voorkeur eraan, de Frans-Duitse oorlog in te gaan met de intussen door Krupp passé gemaakte bronzen voorladers, een voorkeur die fataal zou worden. Pruisen-Duitsland had in 1870 zijn artilleriepark weliswaar nog lang niet op Kruppkanonnen overgeschakeld — men was nog in het stadium van schietoefeningen in Berlijn-Tegel met Krupps „Russische” kanonnen, onzeker of die ook goed voor Duitse doeleinden waren — maar er waren ook Engelse achterladers (Armstrong) op de markt en daarvan hadden de Duitsers er voor 1870 genoeg aangekocht om het duel met de Franse voorladers in hun voordeel te kunnen beslissen.

#### **Doordacht benutten van de supermarkt**

De kwestie die ons hier aangaat, is echter de Russische bekwaamheid zich op militair-technisch terrein het beste toe te eigenen dat, bij gebrek aan wat tegenwoordig originele research zou heten, elders ter beschikking komt. Daarbij wordt mede elke gelegenheid benut die, zoals in het geval Krupp, de omstandigheid dat een „researcher and developer” in een impasse zit omdat hem in de eigen omgeving zijn uitvindingen niet snel genoeg worden gehonoreerd.

Krupp bleef dus in Duitsland, maar de eerste wapenfabriek die in Rusland werd opgericht — in

Toela (1632) die, zeer uitgebreid, ook heden nog functioneert — was wèl die van zo’n geëmigreerde wapenpatentbezitter, Andrej Denisowitsj Winius. Deze kwam uit Nederland en heette oorspronkelijk Andries Denijsz. Winius. Zijn nageslacht bleef in Rusland tot het daar uitstierf.

Die bekwaamheid de geschikte personen aan te trekken, is uiteraard niet denkbaar zonder een voorafgaand begrip van wat er technisch nodig is om weer eens een Russische achterstand in te halen. En wat die intellectuele voorwaarde betreft is in Rusland mettertijd héél veel veranderd. In 1716 schreef een Engelse ingenieur, die Rusland had bezocht, dat „in het hele land geen twintig mensen met kennis van mathematica” bestonden (J. Perry — *The state of Russia under the present czar*. Londen (1716)211). Hoe dat ook zij, de Russische Academie van Wetenschappen, in 1724 door Peter de Grote in het leven geroepen, was nog lange tijd meer een oord waar door de Russische staat vrijgehouden buitenlanders een soort permanent congres vierden dan een concentratie van geselecteerde autochtoon-Russische wetenschappelijkheid. Daarvoor was Peters opzet ook veel te veel geweest alleen wetenschap te waarderen die direct militair nut voor het land kon afwerpen. Er zat bij voorbaat een grote discrepantie in dat overnemen van westelijke kunde: de geestelijke achtergrond ervan speelde nauwelijks een rol. Dat heeft de reputatie van Peter bij zeer praktisch aangelegde Nederlanders nooit behoeven te schaden — hij is bij ons een prachtige legende gebleven — maar deed bijvoorbeeld zijn tijdgenoot, de stadhouder-koning Willem III, zich al vol afschuw van hem afwenden.

Het heet, dat onder Peter de Grote twintigduizend West-Europeanen naar Rusland zijn gegaan om het

land aan zijn eerste technische infrastructuur te helpen. Op hetzelfde getal worden op dit moment de Russen en niet-Russen geschat die in de technologische supermarkt van Californië en in andere interessante „winkelcentra” van de vrije wereld speuren naar wat in Rusland goed kan worden gebruikt opdat er geen hinderlijke hiaten optreden in de nagestreefde „pariteit” van de ene supermacht met de andere.

Men kan onmogelijk zeggen dat het Westen zich tot nu toe erg veel zorgen over deze situatie heeft gemaakt. Het heeft zonder veel bezwaren ook al die „Zaandammers” hun gang laten gaan die drie eeuwen na Peter de Grote nog even druk in de weer zijn om de Russen de weg naar westelijke know-how te effenen. Want was zoiets niet goed voor de wereldvrede aangezien het het hen hun land „moderner”, dus — zo meende men — vredelievender kon helpen maken?

Tegen dit complex is men pas wat anders gaan aankijken toen steeds duidelijker werd dat aan het westelijke pariteitsbegrip een element ontbrak dat in het Oosten wèl een grote rol speelde, namelijk het als springplank voor méér te gebruiken. Dit liet ook de jongste détente mislukken. Het Westen, zo schreef *The Economist* onlangs (15 okt. 1983), was het uitsluitend erom te doen „to preserve some abstract concepts of peace. The west had hoped, naively, that detente would bring stability to the east-west relationship”. Maar de Russen benutten haar „to further the cause of Soviet-style socialism”, en zo bracht die détente slechts een „unparalleled growth in Soviet military power”.

Het feit is op zichzelf evident genoeg, maar toch zouden al die verlate „Zaandammers” het liever niet ter kennis willen nemen aangezien het voor hen een streep door de rekening betekent. Van welke aard en hoogte die in de afgelopen jaren is geweest duidde een woordvoerder van de Amerikaanse regering aan met een schatting dat wel

70% van de „high technology”, nu in gebruik bij de Russische strijdkrachten, rechtstreeks uit het Westen is overgenomen. Over 150 van haar wapensystemen zou de Sovjet-Unie niet beschikken als „Zaandammers” zich niet van de transplantatie ervan hadden gekwetend. Ironisch genoeg is de SS-20, het wapen dat de West-Europeanen nu zoveel schrik aanjaagt dat hun zogenaamde vredesbeweging in een slecht vermomd capitulatiesignaal aan het adres van de opstellers van dat wapen dreigt te ontfaan, ook zo’n boemerang van „Zaandamse” ondernemingszin.

Daardoor wijzer geworden willen 15 landen, uit welke technologie de Sovjet-Unie gaarne put, nu althans een klein controle-orgaan voor de Oost-Westhandel, de Cocom (Coordinating Committee for multilateral export controls), wat serieuzer leven inblazen dan dat gedurende de 30 jaar dat dit lichaam nominaal functioneerde het geval is geweest. Vooral de Amerikanen willen niet langer gedogen dat het Westen zich aanstelt als een flagellant die zich met de eigen wapens kastijdt.

Die Cocom heeft tot nu toe een schemerbestaan geleid in een paar vertrekken van de Amerikaanse ambassade in Parijs, met een staf die uit circa 10 mensen bestaat. Dat zullen er nu meer worden, en bovendien willen de Amerikanen van hun Europese NAVO-partners een strenger goevernementeel ingrijpen als hun landen eenvoudig als doorgeefluik voor Amerikaanse know-how richting Oost worden gebruikt.

De gebeurtenissen rond de aanleg van een aardgasleiding van Siberië naar West-Europa, door de Amerikanen niet graag gezien omdat onder het mom daarvan de „Zaandammers” uiteraard weer nieuwe mogelijkheden worden geboden, hebben reeds aangetoond dat de Russen alle kansen benutten om westelijke technologie het land binnen te krijgen. Zij hebben zich ook op een pad begeven dat hen om zo te zeggen daartoe verdoemt.



# Zum Bild des Offiziers

**dr. M. Wörner**

**Bundesminister der Verteidigung der BRD**

Das Bild des Soldaten hat sich im Laufe der Jahrhunderte gewandelt. Sein Ansehen war so wechselvoll wie die Geschichte unseres Landes selbst. Er wurde gebraucht, er wurde geachtet, er wurde überbewertet, er wurde mißbraucht und er wurde verachtet.

Ich will Ihnen keinen historischen Abriß vom Wandel des Soldatenbildes geben — so lohnend das sein könnte, um Bezüge zur heutigen Situation zu verdeutlichen. Mir geht es aber heute darum, Ihnen Denkanstöße zu geben, die Ihnen helfen sollen, Ihr Selbstverständnis als Offizier in einer Zeit zunehmender intellektueller Verunsicherung zu bewahren oder zu finden. Ich will Sie ermutigen, sich den Anforderungen eines der verantwortungsvollsten aber auch anspruchsvollsten Berufe, die es gibt, zu stellen. Gleichzeitig fordere ich Sie auf, sich kritisch mit den Grundlagen dieses Berufes auseinanderzusetzen. Dazu können historische Bezüge hilfreich sein. Für meinen Vortrag habe ich als Ausgangsbasis für diese Auseinanderset-

Dank zij de gewaardeerde bemiddeling van kol art Hiddema, militair attaché bij HMs ambassade te Bonn, werd de redactie in het bezit gesteld van de tekst van een toespraak die dr. Manfred Wörner in zijn kwaliteit van minister van defensie van de Duitse Bondsrepubliek op 10 juni van dit jaar heeft gehouden voor de „Offiziersschule des Heeres“ te Hannover. Weliswaar is de tijd reeds lang vervlogen waarin men de Duitse officier placht te beschouwen als het prototype waarnaar andere krijgsmachten zich bij voorkeur zouden moeten richten, maar dat is ook geenszins de reden waarom hier plaats wordt ingeruimd voor de nevenstaande ontboezemingen: ook voor de hedendaagse Nederlandse officieren en hun nog in opleiding zijnde opvolgers verdient het alleszins aanbeveling zich te bezinnen op hetgeen dr. Wörner voorhield aan hen die in de komende jaren de officiersrangen van de Bundeswehr zullen gaan vullen. Zowel het begrip voor de bondgenoot als de eigen visie op het officiersberoep kunnen baat vinden bij een dergelijke bezinning.

zung den Auftrag der Streitkräfte in der gegebenen politischen und historischen Gesamtlage gewählt.

Die Bundesrepublik Deutschland ist das Ergebnis eines Neubeginns, der als Folge des totalen Zusammenbruchs des NS-Regimes mit seinem hinterlassenen Scherbenhaufen mißbrauchter Ideale geboten war. In jedem Neubeginn liegen Chancen und Gefahren gleichermaßen; nicht alle Chancen konnten genutzt, nicht allen Gefahren konnte ausgewichen werden.

Die Einordnung der Bundeswehr in Staat und Gesellschaft ist trotz vieler Probleme gelungen. Die Streitkräfte sind eingebunden in unsere Verfassung; sie besitzen einen eindeutigen Verteidigungsauftrag und dienen der Sicherung des Friedens. So wird die Bundeswehr nach wie vor von der Mehrheit unserer Mitbürger als notwendiges und geeignetes Mittel zur Verteidigung unserer Freiheit akzeptiert, wengleich ich mir um den aktiven Behauptungs- und Verteidigungswillen in Teilen unseres Volkes Sorgen mache. Er aber ist die unverzichtbare Voraussetzung, ohne die Abschreckung an Glaubwürdigkeit einbüßt, Landesverteidigung und Streitkräfte letztlich sinnlos werden.

Zunehmend betrachten Teile insbesondere der jüngeren Generation Streitkräfte als prinzipiell gefährlich, lehnen die bewaffnete Abschreckung als Mittel der Friedenserhaltung ab und sind persönlich zur Abwehr eines bewaffneten Angriffs nicht bereit. Mitunter vermitteln auch manche Medien den Eindruck, daß aktiver Verteidigungswille und das Bekenntnis zu den Streitkräften die Haltung der „Ewig-Gestrigen“ kennzeichne; dagegen werden mit der gegenteiligen Forderung nach Gewaltverzicht um jeden Preis und pauschaler Ablehnung militärischer Strukturen kritischer

Intellekt, Friedensliebe und demokratisches Bewußtsein verbunden.

Auch wenn dies historisch und politisch falsch ist, muß es doch jeden Soldaten, ob Berufsoffizier oder Wehrpflichtiger, direkt treffen.

Aus dieser unmittelbaren Betroffenheit heraus wird sich der Soldat auch immer wieder selbst der erforderlichen Diskussion stellen und sich zu Staat und Auftrag bekennen. Dabei ist er jedoch überfordert, wenn er von anderen Teilen des Volkes allein gelassen wird; sei es nun durch Desinteresse, ein Übermaß an Kritik oder gar Ablehnung.

Ich verspreche Ihnen: was an mir liegt, so werde ich alles daran setzen, daß Sie sich in diesem Sinne nicht allein gelassen fühlen müssen. Sie sollen und dürfen wissen: Frieden gibt es nicht ohne Freiheit. Freiheit aber behält nur der, der entschlossen ist, sie zu verteidigen. Ohne Bundeswehr, ohne den Dienst des Soldaten gibt es weder Frieden noch Freiheit für unser Volk. Ihr Dienst ist Ehrendienst. Die unbedingte Entschlossenheit, die Freiheit unseres Volkes zu verteidigen, macht das Ethos soldatischen Dienstes aus. Diese Entschlossenheit muß Ihre innerste Antriebskraft werden. Sie muß Ihr Handeln als Offizier leiten und bestimmen. Sie gilt auch im nuklearen Zeitalter.

Den Frieden zu sichern und das Land vor äußerer Gefahr zu schützen, legitimiert den Dienst des Soldaten; der sich gleichwohl auf das Handeln im Verteidigungsfall auszurichten hat. Um nicht kämpfen zu müssen, muß der Soldat kämpfen können und im Ernstfall kämpfen wollen. Darin steckt keine Paradoxie, sondern eine Logik, die uns den Frieden seit drei Jahrzehnten gesichert hat.

So bedeutet die gegebene Vielzahl fachlich unterschiedlicher Einzeltätigkeiten des Offizierskorps auch nicht, daß es kein soldatisches Berufsbild mehr gibt. Wer so argumentiert, vergißt das Ganze über seinen Teilen.

Das Leitbild vom „Staatsbürger in Uniform“ gilt. Streitkräfte in einem demokratischen Gemeinwesen dürfen kein Eigenleben führen und müssen daher in besonderem Maße vor der Gefahr der Isolierung bewahrt werden. Dazu muß der Soldat über politisches Bewußtsein verfügen, sich der Demokratie und dem Grundgesetz auch innerlich verbunden fühlen und den Vorrang der Politik bejahen. Voraussetzung für die Funktionsfähigkeit

des Konzeptes und die Wahrnehmung der politischen Verantwortung durch den Offizier ist jedoch ebenso die Bereitschaft des „Staatsbürgers in Zivil“, seiner Verpflichtung gegenüber dem Staat und seinen Streitkräften nachzukommen. Nicht nur die Gesellschaft hat Ansprüche an die Bundeswehr. Auch die Bundeswehr hat Ansprüche an die Gesellschaft; was viele nicht mehr hören wollen.

Der Beruf des Soldaten ist ein eigenständiger Beruf neben anderen; eigenständig im Sinne einer besonderen Beanspruchung, nicht im Sinne einer Sonderstellung innerhalb der Gesellschaft. Soldat sein heißt nichts besseres sein als andere, allerdings auch nichts schlechteres.

Orientierungsmaßstäbe und Zielvorstellungen müssen jedoch aufgrund der Erfordernisse des Auftrages, der damit verbundenen Struktur der Streitkräfte und der Form des täglichen Dienstbetriebes von besonderer Art sein. Auch wenn Entwicklungen in der Industriegesellschaft und Erkenntnisse aus dort praktizierten Arbeitsverfahren ihre Berücksichtigung in der Bundeswehr finden müssen: Streitkräfte sind keine gewinnorientierten Wirtschaftsunternehmen und der militärische Führer ist kein Manager, auch wenn er über Managementfähigkeiten verfügen muß. Um glaubhaft abzuschrecken, müssen Streitkräfte einsatzbereit und im höchsten Maße schlagkräftig sein. Erforderlich ist daher Geschlossenheit, unvermeidlich sind Einordnung und damit Beeinträchtigung der persönlichen Freiheit. Dazu bedarf es der Bereitschaft des Einzelnen zur Unterordnung, zum persönlichen Opfer für die Gemeinschaft, kurz: eines Bekenntnisses zu ideellen Werten.

Die entscheidenden Bezugspunkte für den Soldaten sind der demokratische Staat, dem er laut Gesetz treu zu dienen hat und sein möglicher Einsatz im Verteidigungsfall. Die Besonderheit des Soldatenberufes liegt nicht nur in der Tatsache, daß er sein Leben einzusetzen bereit sein muß, sondern darin, sich im Ernstfall der schrecklichsten Konsequenz, nämlich der Anwendung seiner Waffen gegen Menschen — wenngleich ausschließlich zur Abwehr eines Angriffs und daher zur Verteidigung seiner Mitbürger — stellen zu müssen. Der militärische Führer muß seine Soldaten im Ernstfall in den Kampf führen. Diese Besonderheit und



die Verantwortung für das Leben anvertrauter Soldaten machen die Bindung an Werte unverzichtbar.

Machen Sie sich bewußt, daß der demokratische Staat in allen Bereichen Führungsgruppen braucht, die sich aus hohem Verantwortungsgefühl heraus dienend an ihn binden. Im Offizierskorps stehen Sie in einer durch gemeinsame Aufgaben verbundenen Gemeinschaft, die sich Recht und Freiheit innerlich verpflichtet fühlt und deren Mitglieder persönliche Opfer und Leistungen zu erbringen bereit sind, ohne daraus Privilegien in irgendeiner Form ableiten zu wollen. Neben einem gewissen Verzicht auf materielle Vorteile, auf Konsum und Freizeitorientierung muß vom Offizier auch noch Bekennterum verlangt werden, denn er ist zur aktiven geistigen Auseinandersetzung gerade auch mit jenen aufgefordert, die dem Soldaten in unserer Zeit ablehnend gegenüberstehen oder ihm sogar seine Berufsehre absprechen.

Die Bundeswehr ist der Gesellschaft gegenüber offen und sie muß es bleiben. Integration bedeutet aber nicht Anpassung. Gefordert ist der selbständig denkende, kritische Soldat und Staatsbürger, und der kann nicht angepaßt sein. Geboten wird ihm dafür nur das Bewußtsein, einer persönlich empfundenen, moralischen Verpflichtung nachzukommen; doch das ist bereits sehr viel.

Die Frage, wie sich der deutsche Offizier in unserer Zeit selbst sehen sollte, muß vor dem soeben geschilderten Hintergrund beantwortet werden. So unveränderlich einige der für den Offizierberuf wichtigen menschlichen Tugenden durch die Zeiten hindurch sind, so sehr unterliegen Erziehungsziele dem zeitlichen und gesellschaftlichen Wandel. Sie bedürfen daher einer sorgfältigen Begründung und der ständigen Überprüfung, um Inhaltslosigkeit oder Mißbrauch auszuschließen. Wenn ich heute in groben Umrissen ein Bild des Offiziers entwickle, in dem bestimmte Erziehungsziele verdeutlicht werden, so geschieht dies im Bewußtsein einer klaren ethischen Bindung an das Grundgesetz. Nur durch diese ethische Rückbindung können solche Normen vor Fehlentwicklung geschützt werden.

Diese Rückbindung an Demokratie und Verfassung verpflichtet Sie als zukünftige Vorgesetzte aber auch, alles daran zu setzen, die so legitimier-

ten Erziehungsziele zu erreichen. Dabei gelten viele dieser Normen für den Staatsbürger in Uniform und Zivil gleichermaßen, weswegen es auch keinen elementaren Unterschied zwischen „soldatischen“ und „bürgerlichen“ Tugenden geben kann; allerdings haben einige dieser allgemein für jeden Bürger erstrebenswerten Tugenden für den Soldaten Gesetzeskraft erlangt und sind für ihn daher verbindlich.

Wenn ich bewußt so häufig von „Erziehungszielen“ rede, dann deshalb, weil ich die Absicht habe, der „Erziehung“ in unseren Streitkräften wieder einen höheren Stellenwert zu geben. Ich meine die Erziehung des Offiziers ebenso wie die Erziehung der Soldaten durch den Offizier. Der Offizier ist nicht nur militärischer Führer und Ausbilder. Er ist Erzieher. Weder modernstes Großgerät, noch hochentwickelte Führungsgeräte, noch perfekt arbeitende Stäbe bestimmen in erster Linie den Kampfwert unserer Streitkräfte, sondern die durch Erziehung geschmiedete Gemeinschaft. Offiziere sind danach zu beurteilen, inwieweit sie eine Gemeinschaft schaffen und erfolgreich führen können.

Ziel der Erziehung des Soldaten ist es vor allem, den Belastungen des Ernstfalles standhalten zu können; Mangel an Erziehung bedeutet daher auch eine höhere Gefährdung des Soldaten, die gegenüber dem Einzelnen wie dem Staat nicht zu verantworten ist. Als militärische Vorgesetzte haben Sie nicht nur das Recht, sondern die Pflicht zur Erziehung.

Grundwerte unserer Gesellschaft, wie Menschenwürde, Freiheit und Gerechtigkeit, Prinzipien des demokratischen Zusammenlebens, wie Rücksicht, Fairness, Wahrhaftigkeit und Hilfsbereitschaft müssen auch bei den Streitkräften die Grundlagen des Führens sein. Der Soldat ist Staatsbürger wie jeder andere. Die Tatsache, daß er besondere Pflichten hat und einige Rechte für ihn gesetzlich eingeschränkt sind, berechtigen keinesfalls zu einem Umgangsstil zwischen Führer und Geführten, der diese entscheidenden Prinzipien außer Acht läßt.

Gegenseitiges Vertrauen und Achtung voneinander müssen selbstverständlich sein, die Menschenwürde des Einzelnen bleibt für den Befehlenden gegenüber dem, der zu gehorchen hat, unantastbar.

Lassen Sie dem Geführten einen angemessenen Handlungsspielraum und, wo immer es geht, Mitverantwortung. Wenn die Auftragstaktik gelingen soll, muß er zur Übernahme dieser Verantwortung befähigt und erzogen werden. Dies wird um so eher gelingen, wenn ihm durch ehrliche und eingehende Information erforderliche Einsichten vermittelt werden und er das vom Vorgesetzten entgegengebrachte Vertrauen deutlich spürt.

Die Autorität des Vorgesetzten ist die wesentliche Voraussetzung für seinen Erfolg als Führer und Erzieher. Der militärische Vorgesetzte ist zunächst mit Amtsautorität ausgestattet, auf die nicht verzichtet werden kann. Sie muß den Vertrauensvorschuß und Gehorsam des Untergebenen sichern in Situationen, wo persönliche Autorität nicht sichtbar werden kann oder nicht existiert. Die Dienststellung des Offiziers muß die Grundlage seiner Befugnisse bleiben.

Auf die Amtsautorität muß allerdings — wo immer möglich — die Personalautorität aufbauen. Sie ist das eigentliche Band zwischen Führer und Geführten, die Grundlage für ein vertrauensvolles Verhältnis und Garant für erfolgreiches Führen gerade unter extremen Belastungen.

Ich möchte Ihnen im weiteren keinen „Tugendkatalog“ vorsetzen, woraus sich dann das Idealbild eines Offiziers zusammensetzen ließe. Ich möchte auch keinen Einheitstyp propagieren und schon gar nicht geistiger Uniformierung das Wort reden. Im Gegenteil: ich will Sie zur geistigen Unabhängigkeit ermutigen und wünsche mir bewußt Unterschiede in den Persönlichkeitsstrukturen, weil schließlich verschiedenartige Leistungsprofile die notwendige Nutzung individueller Stärken erst ermöglichen. Was ich tun möchte, ist, einige charakterliche und geistige Verhaltensmerkmale anzusprechen, die ich jenseits aller wünschenswerten Individualität von jedem Offizier fordern muß.

Wir kommen nicht daran vorbei, und ich will es auch gar nicht: Verantwortungsbewußtsein, Gehorsam, Disziplin, Willensstärke, Wahrheitsliebe, Verschwiegenheit sind Charaktereigenschaften und zugleich Erziehungsziele, die für den Offizier höchsten Rang besitzen. Erforderlich zur Erfüllung Ihrer vielfältigen Aufgaben als Offizier sind auch fraglos geistige Merkmale wie gute Auffassungsgabe, Lehrbefähigung, Organisationsfähigkeit und technisches Verständnis. Näher eingehen

möchte ich jedoch an dieser Stelle auf einige andere Begriffe.

Da ist die *Kameradschaft*. Von ihr vor allem lebt eine Armee als Kampfgemeinschaft im Ernstfall. Kameradschaft zu zeigen und Kameradschaft zu bilden ist darum eine der nobelsten Pflichten eines Offiziers.

Da ist die *Treue*. Ein Begriff, der manchen Mitbürgern — völlig zu Unrecht — nicht mehr in die Zeit zu passen scheint. Für Sie als Soldat ist Treuepflicht im Soldatengesetz gefordert. Deshalb ist sie Bestandteil der Eidesformel. Gefordert ist damit nicht mehr und nicht weniger, als Ihre beharrliche, sich ständig bewährende Bereitschaft, eingegangene Verpflichtungen zu erfüllen und gegebene Versprechen einzulösen. Treue äußert sich in bestimmten Verhaltensweisen: treues Dienen, Pflichtbewußtsein, Zuverlässigkeit, Einsatzbereitschaft, Loyalität und Achtung der Gesetze gehören dazu. Ihre Treuepflicht ist an die Bundesrepublik Deutschland gebunden. Ich möchte, daß Sie sich dabei vor allem über eines im klaren sind: nur wenn Untergebene ihre Vorgesetzten von Beginn an in der Rolle des stärker „Gebenden“ als „Fordernden“ erleben, wird sich die persönliche Bindung einstellen, die der erste Schritt zur Ausprägung eines Treuebewußtseins ist. Dann fällt es auch nicht schwer, diese Bindung von der Person des Vorgesetzten auf die Bundeswehr, die er repräsentiert, zu übertragen. Und darum geht es.

Da ist die *Tapferkeit*. Auch ein Begriff, der zu Unrecht als altmodisch gilt. Der Soldat wird für den Kampf ausgebildet und muß im Verteidigungsfall mit seinem entsprechenden Einsatz rechnen. Ohne Tapferkeit kann der Kämpfer nicht bestehen. Auch Tapferkeit ist daher im Soldatengesetz gefordert. Tapferkeit heißt Nachteile für die eigene Person bewußt hinzunehmen um anderer und um seiner Aufgabe willen. Auch Tapferkeit wird erst durch die ideelle Bindung zur Tugend. Durch die Verpflichtung, „das Recht und die Freiheit des deutschen Volkes tapfer zu verteidigen“, ist diese ideelle Bindung gegeben. „Tapfer sein“ bedeutet mutiges, opferbereites, widerstandsfähiges und besonnenes Verhalten, wo persönliche Ängste eher zu gegenteiligen Reaktionen drängen.

Sie werden mir zustimmen, daß diese Eigenschaf-

ten nicht nur im Kampf wichtig sind. Sie sind auch eine Forderung für den täglichen Dienst im Frieden.

Hier läßt sich auch leicht eine Verbindung herstellen zu dem, was gewöhnlich mit innerer Freiheit oder auch Zivilcourage bezeichnet wird: die aus selbständigem Denken, Lebenserfahrung und eigenen Wertvorstellungen gewonnene Einstellung, die auch dann vertreten wird, wenn sie von andern nicht geteilt wird. Innere Freiheit und Zivilcourage sind für den Offizier notwendige Eigenschaften, um den sich aus der Auftragsantik ergebenden Handlungsspielraum verantwortlich ausfüllen zu können. Sie sind zugleich notwendige Gegenpole zu den sich aus der streng hierarchisch gegliederten Großorganisation ergebenden Gefährdungen: Uniformität der Wertvorstellungen und Meinungen, bedingungsloser Gehorsam. Wir wollen keine „Apparatschiks“, die sich allzeit geschmeidig anzupassen verstehen und nur auf ihre Karriere bedacht sind.

Sie haben das moralische Recht, ja sogar die Pflicht, abweichende Ansichten zu äußern, wo es im Sinne des Ganzen oder einer höheren Wertvorstellung erforderlich erscheint. Daß Ihre entsprechenden Äußerungen dabei von Taktgefühl und Verstand kontrolliert sein müssen, brauche ich wohl nicht besonders zu betonen.

Es gibt kaum etwas schlimmeres als den „voraus-eilenden Gehorsam“, der dem Vorgesetzten nicht mehr das sagt, was Wissen und Gewissen verlangen, sondern das, was der Vorgesetzte vermutlich hören will. Da lobe ich mir den „Mut vor Königsthronen“ jenes preußischen Generals von Seydlitz, der seinem König sinngemäß antwortete:

*Majestät verfügen wohl über meinen Kopf, nicht aber über mein Gewissen.*

Der Schreckenssatz „das ist ein Politikum“ erstickt selbständiges Denken. Wir wollen keine bedingungslosen „Jawohlsager“. Das wäre das schlimmste, was einer Armee passieren kann.

Ich sehe durchaus die Schwierigkeiten, die der Forderung nach Zivilcourage zuweilen objektiv erkennbar — häufiger aber nur subjektiv befürchtet — entgegenstehen: Angst vor Sanktionen, Gefährdung des Ansehens oder der Karriere schaffen Hemmungen, die erst überwunden sein wollen. Hier muß ich an die oberste Führung appellieren:

Zivilcourage kann man nicht unten verlangen, wenn sie oben nicht vorgelebt wird.

Wenn ich in diesem Zusammenhang vom Wirken des Vorgesetzten als Vorbild spreche, so gilt das natürlich ebenso für alle anderen Bereiche. Denn „Vorbild sein“ ist und bleibt das wirksamste Mittel in der Erziehung. Beispiel und Haltung der Offiziere sind von ausschlaggebendem Einfluß auf die Truppe. Ich weiß aus vielen Gesprächen und Zuschriften von Wehrpflichtigen, wie sehr die Glaubhaftigkeit und das Beispiel ihrer Vorgesetzten ihr eigenes Verhalten und ihr Bild von der Bundeswehr bestimmen. Besonders bitte ich Sie: seien Sie in Ihrer Fürsorgepflicht vorbildlich. Fürsorge ist die tätige Verpflichtung des Vorgesetzten, die persönlichen Belange seiner Untergebenen stets im Auge zu behalten, die Untergebenen zu fördern und unnötigen Schaden von ihnen abzuwenden. Fürsorge kann auch als eine Art gesteigerter Kameradschaftsverpflichtung des Vorgesetzten angesehen werden. Diese gesteigerte Verpflichtung ist die notwendige Ergänzung zur Befehlsgewalt des Vorgesetzten, um Mißbrauch vorzubeugen und das Abhängigkeitsverhältnis des Untergebenen erträglich zu gestalten. Sie ist eine wesentliche Voraussetzung dafür, daß die amtlich vorgegebene Autoritätsrolle des militärischen Vorgesetzten von den Untergebenen innerlich akzeptiert werden kann.

Fürsorge basiert auf Aufgeschlossenheit, Achtung und der empfundenen Verantwortung gegenüber unterstellten Soldaten. Zwischen Auftragsbefüllung und Fürsorgeverpflichtung können sich Spannungsfelder ergeben. Für jeden Offizier kann es zur schwierigen Herausforderung werden, in diesen Spannungsfeldern verantwortungsbewußt entscheiden und handeln zu müssen. Ich wünsche Ihnen hier stets das rechte Augenmaß.

Um diesen Ansprüchen genügen zu können, braucht der Offizier einen Bildungshorizont, der es ihm ermöglicht, aus sich selbst heraus Antworten auf Fragen seines Berufsfeldes zu geben, bei gleichzeitigem Erkennen übergeordneter Bezüge und entsprechendem Einordnen des eigenen Handelns.

Wir befinden uns in einer Zeit großer Unsicherheit über den Fortbestand unserer Leistungs- und Wachstumsgesellschaft. Zweifel an der Gültigkeit

der überlieferten Wertordnung sowie Ängste vor Krieg und der Vernichtung der Umwelt haben das kritische Bewußtsein vieler junger Menschen geschärft.

Auch der Offizier befindet sich im Bannkreis dieser Verunsicherung. Er muß sich den kritischen Gegenwartsfragen unter der besonderen Belastung stellen, Exponent einer Zielgruppe der Kritik zu sein. In dieser Situation ist es besonders wichtig, daß er seinen eigenen Standort im Sinne seines Auftrages bestimmen kann.

Sicherheitspolitik, Strategie, Wehrgeschichte und Wehrrecht sollen Ihnen die tragenden geistigen Grundlagen Ihres Berufes vermitteln, Ihnen auch die Tragweite Ihrer Entscheidung für diesen Beruf verdeutlichen und Ihnen das Selbstverständnis geben, das für die aktive Auseinandersetzung mit unserer Umwelt so erforderlich ist. Dabei messe ich der geschichtlichen Bildung eine sehr viel größere Bedeutung bei, als das bisher üblich war. Für mich ist ein Offizier undenkbar, der seinen „Clausewitz“ nicht gelesen hat. Ich kann Sie nur ermutigen, sich in der Militärgeschichte umzutun. Sie werden dabei auf viel mehr aktuelles und im guten Sinnen „beispielhaftes“ stoßen, als sie vermuten. Große soldatische Persönlichkeiten wie etwa „Beck, Stauffenberg, Hoepner, Tresckow“ — aber nicht nur sie — sind im guten Sinne Vorbilder.

Der Soldat muß die Wertordnung des Grundgesetzes und die Grundrechte des demokratischen Staatsbürgers auch innerhalb der Bundeswehr erfahren. Wo Pluralismus und Mündigkeit auf eine strikt hierarchische Struktur mit dem Prinzip von Befehl und Gehorsam treffen, kann ein Spannungsfeld entstehen, dem sich der Offizier zu stellen hat. Er muß den Prozeß der politischen Willensbildung in der Gesellschaft daher erkennen und deuten können.

Parteipolitik allerdings hat in unseren Streitkräften nichts zu suchen. Die Bundeswehr ist nicht die Armee einer Partei, sondern unseres demokratischen Staates und des ganzen Volkes. Selbstverständlich hat jeder Soldat das Recht zu parteipolitischer Meinung und Mitgliedschaft. Aber das darf nicht zur Parteipolitisierung im Dienst führen. Das wäre der Tod der Kameradschaft.

Der Offizier muß auch nach außen wirken. Solan-

ge die Öffentlichkeit — aus welchen Gründen auch immer — Interesse an Sicherheits- und Friedenspolitik, Einsatzkonzeption und Waffentechnologie zeigt, ist es Chance und Verpflichtung zugleich, sich als Fachmann den Diskussionen zu stellen. Unter Beachtung der im Soldatengesetz auferlegten Verpflichtung darf sich der Offizier nicht scheuen, seinen Auftrag in der Auseinandersetzung mit politischen Ideen und Vorstellungen darzustellen. Diese Diskussion ist für ein breites Verständnis des Wehrgedankens in der Öffentlichkeit unerlässlich. Insofern ist politisches Interesse für den Offizier von heute einfach eine zwingende Notwendigkeit.

Mehr als Ihr fachliches Können ist Ihre Haltung gefordert. Intellektuelle Brillanz ersetzt Charakterfestigkeit nicht. Wir wollen keine blutleeren Technokraten in Uniform und auch keine noch so gut funktionierenden Verwalter. Wir wollen militärische Führer im vollen Sinne des Wortes, die menschlich denken und menschlich führen.

Dazu gehört Bereitschaft zur Eigenverantwortung und zum Risiko. Absicherungsdenken ist Gift. Die Truppenausbildung muß sich am Ernstfall und nicht am Erfordernis eines risikolosen, bürokratisch unanfechtbaren Verhaltens ausrichten. Bestimmtheit und Entschlußkraft sind unabdingbare Charaktereigenschaften eines Offiziers.

Theoretisch-wissenschaftliche Kenntnisse wie praktische Fähigkeiten: beides ist vom Offizier gefordert. Mir scheint, in den letzten Jahren ist das Pendel ein wenig zu stark in Richtung Theorie und Wissenschaft ausgeschlagen. Das richtet sich nun nicht gegen das Hochschulstudium, das sich prinzipiell bewährt hat — auch wenn es gute Gründe gibt, über Veränderungen nicht nur hinsichtlich zeitlicher Einordnung und Auswahl der Studieninhalte nachzudenken — aber die Aufgabe, Menschen zu führen, auszubilden und zu erziehen; die Forderungen des soldatischen Alltags und die militärfachliche Ausbildung erfordern Praxisnähe.

Der Realitätsbezug des Offizierberufes darf nicht aus den Augen verloren werden: militärische Führung ist nicht abstrakt und anonym, sondern sehr konkret und sehr persönlich. Daher muß der Offizier sein praktisches Handwerkszeug beherrschen.

Ein Hauptmann als Diplom-Ingenieur, der als

Chef einer Panzerkompanie nicht seinen Leoparden beherrscht, taugt nicht viel. Wir können Offiziere der Kampftruppen nicht brauchen, die das Führen im Gelände nicht beherrschen und auch keine Offiziere, die das Gerät lieber pflegen als sinnvoll nutzen.

Wie auf allen Gebieten haben die tiefgreifenden Veränderungen in der technischen Welt auch ihre Auswirkungen auf die körperlichen Anforderungen im Beruf des Offiziers gehabt. Wo früher mechanische Vorgänge Körperkraft und körperliche Ausdauer erforderten, hat heute moderne Elektronik die Belastungen mehr in den psychischen Bereich verlagert. Es wäre allerdings ein Fehler, aus dieser Schwerpunktverlagerung nun auf die Bedeutungslosigkeit körperlicher Fähigkeiten schließen zu wollen.

Nach wie vor sind körperliche Belastbarkeit und Spannkraft wichtige Grundlagen — auch für Leistungen im geistig/psychischen Bereich — ganz abgesehen von den hohen körperlichen Anforderungen in Grenzsituationen, wie sie im Gefecht entstehen. Ich lege daher größten Wert auf sportliche Betätigung und körperliche Leistungsfähigkeit.

Ich habe nun einen weiten Bogen gespannt, vom gesellschaftlichen Rahmen, in dem der Soldat sich bewegt, bis hin zur körperlichen Konstitution des Einzelnen. Nur auf wenige Verhaltensmerkmale

bin ich näher eingegangen, und das nicht, um diesen besonderen Vorrang einzuräumen, sondern vielmehr, um auch deren fortdauernde Gültigkeit zu betonen. Ein präzises, abgerundetes Bild des Offiziers zu erstellen, war nicht meine Absicht; wohl, eine Orientierungshilfe zu geben und Sie zu bestärken, das Bild vom Offizier selbst aktiv mitzuformen. Gemessen werden Sie dabei an Ihrem konkreten Verhalten, in und außer Dienst. Für Ihre Soldaten — wie auch für Außenstehende — sind Sie, jeder einzelne von Ihnen, *der* Offizier der Bundeswehr.

Durch Ihr Verhalten tragen Sie aber nicht nur selbst zur Ausprägung des Bildes vom Offizier bei, sondern beeinflussen auch die Einstellung vieler Bürger zu unserem Staat. Viel liegt damit bei Ihnen, den Willen zu stärken, unsere freiheitliche Lebensordnung zu erhalten und zu verteidigen. Damit tragen Sie eine hohe staatspolitische Verantwortung.

Ich sagte am Anfang, Sie haben einen der verantwortungsvollsten Berufe, die es gibt; es ist auch ein schwieriger, aber einer, der Erfüllung geben kann.

Sie stehen am Anfang dieses Berufes, der hohe Anforderungen an Sie stellen wird. Einige habe ich genannt. Erfüllen Sie sie nach besten Kräften. Sie tun es für sich selbst, für Ihre Soldaten, für unser Volk und zum Wohle unseres Vaterlandes.



Maandelijks wordt de Militaire Spectator toegezonden aan alle leden van de Koninklijke Vereniging ter Beoefening van de Krijgswetenschap.

Teneinde de toezending aan thans nog actief dienende officieren van Land- en Luchtmacht, tevens lid van de Koninklijke Vereniging ter Beoefening van de Krijgswetenschap, ook na hun dienstverlating zeker te stellen, wordt belanghebbenden verzocht de ledenadministratie van de Koninklijke Vereniging (Karel Doormanlaan 274, 2283 BB Rijswijk) in voorkomend geval ter zake in te lichten.

# Orde- en rustverstoring in het Djambische, februari 1942

J. J. Nortier

kolonel der infanterie b.d.

Djambi ligt in het middenoostelijke deel van Sumatra, een enorm eiland met een oppervlakte van 440.000 km<sup>2</sup> en ongeveer 13,5 maal zo groot als Nederland. De toenmalige residentie Djambi behoorde grotendeels tot de laagvlakte die zich uitstrekt ten oosten van de grote bergketen Boekit Barisan. De streek besloeg nagenoeg het gehele stroomgebied van de Batang Hari, een machtige rivier van ongeveer 800 km lengte. Enkele jaren voor de oorlog telde de residentie ca. 245.000 inwoners. Het gebied was sinds 1916 volkomen rustig en behoorde nog echt tot de „buitengewesten”. De moderne tijd hield op zodra men de economisch belangrijke centra had verlaten. Tussen het stroomgebied van de Batang Hari en Moesi zwierven bijvoorbeeld de half-nomadische *orang koeboe* rond, verzamelaars van bosprodukten die hun artikelen aan de beschaafdere Maleiers verkochten.

## De residentie Djambi

De residentie leverde in het begin van de jaren '30 ongeveer 40.000 ton rubber per jaar. In de omgeving van Bangko en Sarolangoen bevonden zich koffietuinen. Veel belangrijker was echter de oliewinning. De vindplaatsen lagen ten zuiden van de Batang Hari tussen Djambi (stad) en Moearatem-

De omgeving van Djambi met boorterreinen en voornaamste wegverbindingen (paden: stippellijn); langs de pijpleiding liep eveneens een weg

1 boorterrein Kenali Assam, 2 Tempino, 3 Badjoebang, 4 Betoeng, een minder belangrijke winning die ook in de vernielingsopdrachten niet is genoemd, **Ma** (in de plaatsnamen) afkorting van Moeara, **B Hari** is Batang Hari. Ten zuiden van de residentie Djambi lag de residentie Palembang; het vliegveld ten zuidoosten van de stad was een civiel veld

Lawrence of Arabia schreef: *After thousands of years of fighting, there is no excuse for not fighting well . . .* en sommigen menen dat de geschiedenis zich nooit herhaalt.

besi. In 1939 produceerde Djambi 1.211.270 kgt (8.963.398 barrel; 1 barrel is 163,6 liter) ruwe olie. De olie werd via een honderden kilometers lange pijpleiding naar de raffinaderijen bij Palembang afgevoerd. De exploitatie was in handen van de NIAM (Nederlands Indische Aardolie Maatschappij).

Het wegennet was slecht ontwikkeld en bestond voornamelijk uit een, in algemeen westelijke richting lopende, weg die aansloot op de noord-zuidroute dwars door Sumatra. Langs de pijpleidingen — in dat net waren ook de boorterreinen van de residentie Palembang opgenomen — liepen eveneens wegverbindingen. Het wegverkeer was minder belangrijk dan het verkeer te water. De stad Djambi kon worden bereikt door kleinere zeeschepen met een diepgang van 3 tot 4 meter.

## Buitengewesten, de achterkant van dualisme, bezuinigingen en vrede

Djambi — en dat gold voor geheel Sumatra — was ook in militair opzicht een typisch voorbeeld van

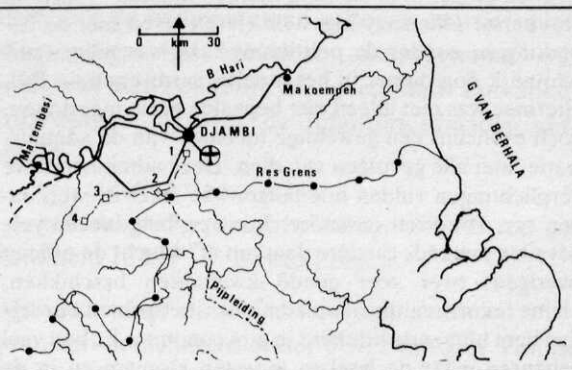

de situatie in de Buitengewesten. De toenmalige kap J. C. Borgen, ingedeeld bij het 2e Garnizoensbataljon van Sumatra's Westkust en Tapanoeli, schreef in een verslag (Sectie Militaire Geschiedenis (SK) 5/31) dat de instructies voor de Buitengewesten over het algemeen sterk waren verouderd en dat weinig aandacht was besteed aan de gevolgen van een mobilisatie. Het verzekeren van de orde en rust in het binnenland besloeg de hoofdmoot van de oorlogsmemoranda. De problematiek van vrede en veiligheid werd volkomen opgelost door de patrouilles voor machtsvertoon. De patrouilleblikken lagen klaar en de brigadecommandanten kenden in dat opzicht grondig hun werk. De compagniescommandant was — volgens het RID (Reglement Inwendige Dienst) — „gehouden zijn compagnie dagelijks (behalve op zonen feestdagen) te bezoeken”. Een — in moderne termen weergegeven — zeer vermaatschappelijk leger, waarin de Naam- en Ranglijst der Officieren en de verantwoording van de schaarse verschoten patronen een belangrijke plaats innamen. Alles was geregeld, en op het idee van discussiegroepen, overlegorganen of een Maatschappelijke Raad voor de Krijgsmacht was men in die dagen nog niet gekomen. De dubbelrol van de strijdkrachten stond volkomen in het teken van de orde en rusthandhaving met het oog op binnenlandse onlusten. Borgen vermeldde:

De bestaande legervoorschriften golden voor het veldleger op Java. „Buiten” had men die rompslomp niet nodig. Men moest daar toch te allen tijde paraat zijn om uit te rukken. Nu (dat wil zeggen na mei 1940 — JN) werd de knuppel in het hoenderhok gegooid en was het uit met de kalmte en rust (. . .). De geest van „tempo doeloel” moest worden omgevormd, de tijd van het gemakkelijke garnizoensleven was voorbij, wat hier en daar met moeite ging (. . .). De overgang bleek voor velen wat erg groot en te snel. In de lange vredesperiode op de achtergrond geschoven, had het leger — om zich zo goed mogelijk in stand te kunnen houden — zich op de uiterste efficiency ingesteld (leren leven met de beperkingen; zonder de positionele taak was men waarschijnlijk nog dieper in het moeras verdwenen — JN). Hiermee was niet alleen een bepaalde geest ingeslopen, doch eveneens een geweldige toename van de administratie, met alle gevolgen van dien. Deze administratieve verplichtingen vulden hoe langer hoe meer de werkdagen van officieren en kader. Immers, hing niet in vele gevallen iemands carrière daarvan af? Mocht de officier overigens over zeer goede kwaliteiten beschikken, kleine tekortkomingen op administratief gebied bezorgden hem blijvende littekens in zijn conduite. Er kon veel gebeuren maar de boeken moesten kloppen en in de

puntjes verzorgd zijn, de tangsi (kazerne) diende goed gewit te zijn en de bloemperken keurig onderhouden. (Spreekende over de stads- en landwachten:) Hoe van een troepje planters, Chinezen, toekangs en contractkoelies getracht werd een enigszins weerbaar en krijgshaftig geheel te maken, is een verhaal op zich. Zelfs na de Japanse inval vonden nog steeds veranderingen plaats in de lagere en hogere commando's zomede in de troepenafdelingen zelf.

Borgen beschrijft de situatie in Midden-Sumatra; hetzelfde gebeurde bijna overal, mede als gevolg van een zich reorganiserend leger; vooral voor de sterk aan zijn commandant gebonden inheemse soldaat leidde dat tot rampzalige situaties.

Telkenmale doorkruisten opdrachten van de Legerleiding de plannen van de lagere commandanten. Deze factoren, die vooral op het moreel een slechte invloed hadden, maakten dat de strijd onder ongunstige voorwaarden moest worden aangebonden en leidden ertoe dat deze eerder moest worden opgegeven dan gehoopt en verwacht.

Voor wat betreft de vijandelijke luchtaanvallen meende Borgen — opnieuw met de situatie in zijn ressort voor ogen maar alweer een goede typering gevende van de algemene toestand — dat de bombardementen niet veel schade veroorzaakten, echter wel de spanningen onder de bevolking deden stijgen:

Het werd hoe langer hoe moeilijker het nodige aantal koelies aan het werk te krijgen (de Indische maatschappij was zeer afhankelijk van deze werkkrachten, zij vulden dezelfde rol als de gastarbeiders in onze huidige samenleving — JN). De luchtaanvallen verhoogden ook de spanning onder het Europese deel van de bevolking, dat door dagbladen en radio omtrent de algemene toestand beter ingelicht was. De drang om veiliger oorden op te zoeken nam voortdurend toe, vooral onder het vrouwelijk deel, zonder echter goed te weten waar men zijn heil moest zoeken. Evacuatie van vrouwen en kinderen was evenwel van regeringswege, uit politiek oogpunt, verboden. Dit vergde bij velen alles van het moreel, de zenuwen en de zelfbeheersing. Toch zag men ondanks het regeringsverbod, de passanggrahans (Indische versie van het moderne motel — JN) langs de grote verkeersweg Noord-Zuid vol met reizigers, vooral vrouwen en kinderen. Merkwaardigerwijze waren er twee stromen te onderkennen. De hoofdstroom leidde naar Java terwijl velen daarentegen juist Java wensten te ontvluchten en het op Sumatra veiliger achtten. Ook dit verschijnsel was niet bevorderlijk voor de stemming. Er was weinig voor nodig om deze in een paniek te doen omslaan. Begrijpelijk, want men voelde zich als tussen hamer en aambeeld, in casu als Europeaan tussen twee vreemde rassen. Ingeval de driften door het oorlogsgeweld vrij spel zouden krijgen, kon men van beide zijden

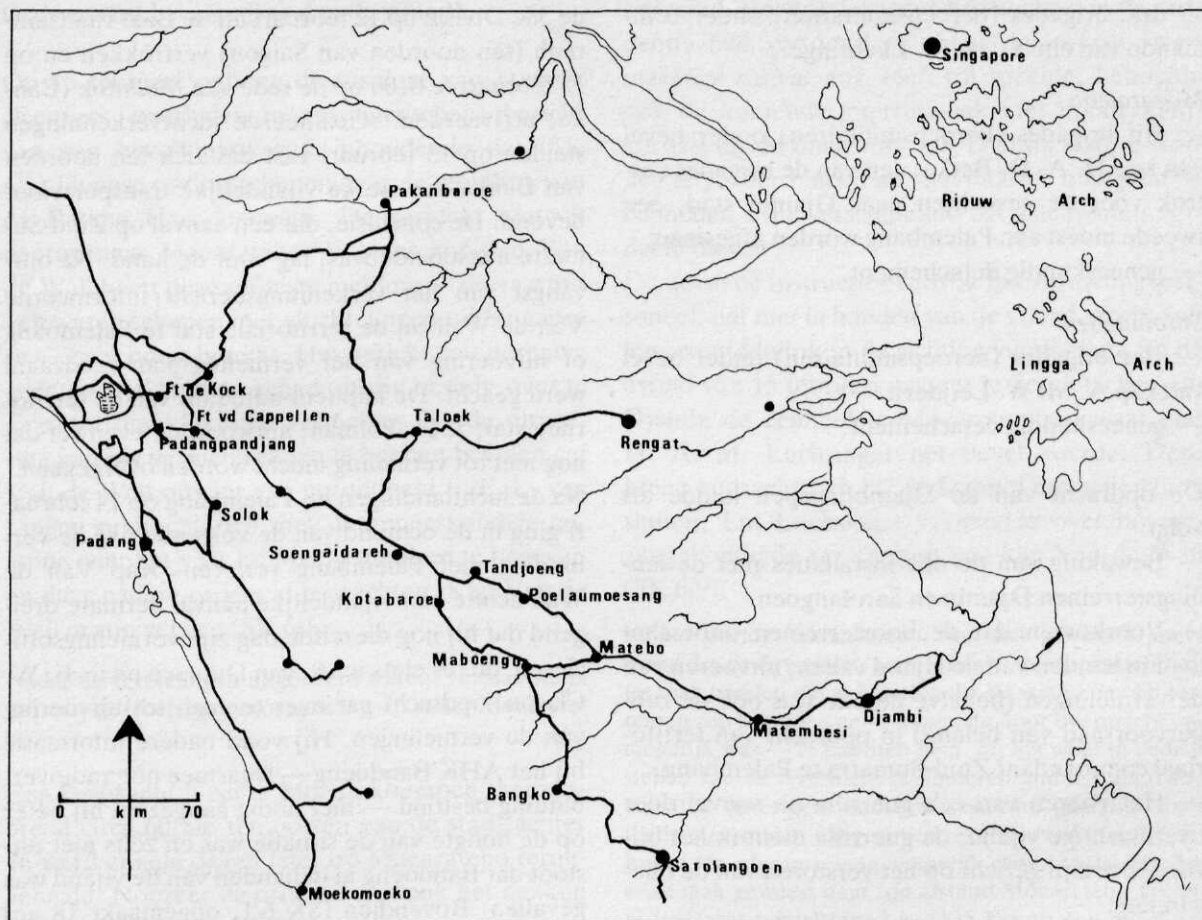

slechts onheil verwachten. Men voelde zich geïsoleerd en verlaten. BB (Binnenlands Bestuur — JN) en de militaire autoriteiten hadden dan ook de grootste moeite de gemoederen rustig te houden.

### Troepensterkte en opdracht

De eenheden in de residentie Djambi behoorden tot het Garnizoensbataljon van Palembang en Djambi, welks staf zich te Palembang bevond. Territoriaal commandant was kolonel N. L. W. Voglesang. De detachementen vielen onder het rechtstreekse bevel van het territoriaal commando. Onderling bestond er geen bevelsverhouding. Zij waren als volgt verdeeld.

#### *Djambi (stad)*

- commandant kap J. F. A. van de Wall, infanteriersterkte ca. 275 man;
- een compagnie bestaande uit vijf brigades beroepsmilitairen (in de Buitengewesten inheemse militairen met wat Europees kader) en vier brigades dienstplichtigen (de sterkte van een brigade varieerde van 15 tot 20 man);

Centraal-Sumatra met de belangrijkste wegen. De val van Singapore (15 februari 1942) had zeer grote invloed op de, toch al wankele, verdediging van Sumatra; nadien passeerden vele Engelse en Australische vluchtelingen, zowel burgers als militairen, Djambi op zoek naar veiliger oorden. De gewoonlijk ongewapende groepjes militairen hadden een ongunstige invloed op het labiele moreel

- een peloton mitrailleurs van zes stukken;
- twee mortieren van 8 cm onder landstormsergeant 1e kl F. van de Wissel, waarvan slechts de helft van de bediening een gedegen mortieropleiding had gevolgd. Met deze „nieuwwetse” wapens wist men kennelijk niet goed raad: aanvankelijk werden zij over de infanteriebrigades verdeeld;
- een afdeling stadswacht;
- geneeskundig personeel onder officier van gezondheid 1e kl F. F. L. van Lingen.

#### *Moearatembesi*

(een sub-detachment onder bevel van kap Van de Wall) ▷



— drie brigades (beroepsmilitairen) onder commando van elnt D. A. M. Luchsinger.

#### *Moearatebo*

— vijf brigades (beroepsmilitairen) onder bevel van kap H. A. D. Betke; een van de brigades vertrok voor de gevechten naar Djambi stad, een tweede moest aan Palembang worden afgestaan; — geneeskundig detachement.

#### *Sarolangoen*

— vier brigades (beroepsmilitairen) onder bevel van kap A. M. W. Leijder; — geneeskundig detachement.

De opdracht van de Djambitroepen luidde als volgt.

— Bewaking van de olie-installaties met de landingsterreinen Djambi en Sarolangoen.

— Voorkomen dat de boorterreinen onbeschadigd in handen van de vijand vallen; uitvoeren van de vernielingen (behalve de olie was ook de rubbervoorraad van belang) in opdracht van territoriaal commandant Zuid-Sumatra te Palembang.

— Het voeren van een guerrilla na aanval door overmachtige vijand; de guerrilla dient in het bijzonder te zijn gericht op het verstoren van de oliewinning.

In hoeverre de gegeven opdracht resulteerde in het aanleggen van stellingen, samenwerking tussen de detachementen, voorbereidingen op een guerrilla, enz., is niet bekend. Aldus was de situatie tot medio februari 1942. De volgende periode kenmerkte zich door vele commandowisselingen en wijzigingen van de verantwoordelijkheden.

### **Vernielingen**

Volgens kap Van de Wall (SK 6/1) bezat hij de bevoegdheid zelfstandig over het tijdstip van vernieling te beslissen ingeval de verbindingen met het territoriaal commando Zuid-Sumatra waren verbroken. In zijn rapporten, enz., brengt hij daarbij evenwel niet de bestaande radioverbinding met het AHK (Algemeen Hoofdkwartier) Bandoeng ter sprake.

Voor de aanval op Palembang kreeg Van de Wall omstreeks 12 februari '42 bericht dat een vijandelijke transportvloot onderweg was. Japanse bronnen vermeldten dat de eerste eenheden van

de 38e Divisie op 12 februari uit de Baai van Camranh (ten noorden van Saigon) vertrokken en op 15 februari te 0100 op de rede van Moentok (Banka) arriveerden.<sup>1</sup> Geallieerde luchtverkenningen stelden op 13 februari vast dat zich ten noorden van Banka een sterke vijandelijke transportvloot bevond. De conclusie, dat een aanval op Zuid-Sumatra aanstaande was, lag voor de hand. Na ontvangst van het verkenningsbericht informeerde Van de Wall bij de territoriale staf te Palembang of uitvoering van het vernielingsplan raadzaam werd geacht. De kapitein-adjutant van de territoriale staf, J. H. Polman, antwoordde evenwel dat nog niet tot vernieling mocht worden overgegaan. Na de luchtlandingen bij Palembang op 14 februari ging in de ochtend van de volgende dag de verbinding met Palembang verloren. Kap Van de Wall achtte een vijandelijke aanval dermate dreigend dat hij nog diezelfde dag zijn vernielingsofficieren, de res elnts ir. A. van Duursen en ir. E. W. Clason, opdracht gaf over te gaan tot uitvoering van de vernielingen. Hij vond nadere informatie bij het AHK Bandoeng — waarmee nog radioverbinding bestond — niet nodig aangezien hij beter op de hoogte van de situatie was en zelfs niet uitsloot dat Bandoeng al in handen van de vijand was gevallen. Bovendien (SK 6/1, opgemaakt 18 augustus 1962 en onvermijdelijk niet vrij van „achteraf-gedachten”) was voor het stellen van de vernielingen veel tijd nodig, en, zo meende hij:

... parachutisten en andere vijandelijke troepen konden elk ogenblik aanvallen; bijgevolg mocht er geen tijd verloren gaan met het inwinnen van het oordeel van het Legercommando.

De vernielingen speelden een belangrijke rol in het leven van kap Van de Wall en leidden na de oorlog tot een onderzoek door de Commissie Gedragingen. Ontegenzeggelijk was met de val van Palembang, toen de raffinaderijen in handen van de vijand kwamen, de waarde van de boorterreinen zeer aantrekkelijk geworden waardoor het tijdstip van vernieling zijn belang goeddeels verloor.<sup>2</sup>

<sup>1</sup> Voor bijzonderheden over de aanval op Palembang zie *Ons Leger* (1983); het desbetreffende artikel was nog niet verschenen ten tijde van de samenstelling van deze bijdrage.

<sup>2</sup> Ik bepaal mij tot de militaire geschiedenis en acht het niet nodig mij te begeven op het gebied van de Commissie Gedragingen. Naar mijn mening was kap J. F. A. van de Wall een van de zondebokken. De frustraties van de debacle moesten worden afgereageerd. Van de Wall was een kind van zijn tijd. De schuld van een gehele maatschappij, van een heel volk, kwam neer op enkele hoofden.

## Orde en rust belangrijker dan de vijand?

Op 15 februari ontving de resident van Djambi (Reuvers, overleden in gevangenschap) bericht van een bevolkingswacht, inhoudende dat (SK 6/1) Japanse oorlogsschepen naar de monding van de Batang Hari koersten. De resident vertrok daarop naar Moearatebo. Volgens kapitein Van de Wall heeft deze onjuiste melding — de vaartuigen waren schepen met vluchtelingen uit Singapore — hem nooit bereikt. Het bericht zou derhalve geen invloed hebben gehad op zijn besluit, over te gaan tot onmiddellijke vernieling. Na de uitvoering van het vernielingsplan te hebben bevolen gaf Van de Wall officier van gezondheid F. F. L. van Lingen opdracht zich met de geneeskundige colonne naar het veer bij Moearatembesi te begeven en daar nadere orders af te wachten. Kap Van de Wall in zijn verslag (SK 6/1):

Nadat de vernielingen uitgevoerd waren, verplaatste ik mij met de troep (gemotoriseerd — JN) naar Moearatebo.

Een kustwacht bleef te Moearakoempeh (hemelsbreed circa 60 km ten oosten van de stad) achter en werd enkele dagen later op Moearatebo teruggehaald. Hoezeer de orde-en-rusttaak het denken volledig bepaalde, blijkt uit de motivering voor het verlaten van Djambi stad zoals die werd gegeven door Van de Wall in zijn brief van 18 augustus 1962 (SK 6/1):

Omdat de orde en rust gehandhaafd bleven en er in de stad Djambi een korps gewapende politie was ter sterkte van ongeveer 60 man onder leiding van inspecteur van politie Vijsma, achtte ik het niet noodzakelijk dat mijn troepen op of nabij de olievindplaatsen (smeulende ruïnes) bleven. Daarbij kwam dat verwacht (er was niéts over de vijand bekend! — JN) mocht worden dat de vijand via Sarolangoen en Moearatebo zou oprukken naar Padang. Als commandant was het mijn plicht mij te begeven naar evengoemde detachementen (Van de Wall was de oudste in anciënniteit en, na het wegvallen van de territoriale staf te Palembang, troepencommandant Djambi — JN) te Sarolangoen en Moearatebo, die elk ogenblik onder de voet konden worden gelopen (. . .) Naar mijn gevoelens zou het onjuist zijn, indien ik als commandant van het geheel bij de olievindplaatsen — waar praktisch geen werk meer viel te verrichten — zou zijn gebleven.

Het laatste deel van deze redenering is niet helemaal van grond ontbloot. Als troepencommandant Djambi kon in het gehele gebied worden ge-

opereerd. Hoewel de vijand zich nog niet in de residentie had vertoond en zeker de kwestie *overmachtige aanval* nog geen rol speelde, behoefde ook de komende guerrillataak niet noodzakelijkerwijs uit de omgeving van Djambi stad te worden uitgevoerd, noch was het daartoe nodig dat de eenheden over verschillende detachementen verdeeld bleven.

Conform de instructies vertrok het vernielingspersoneel, dat niet in handen van de vijand mocht vallen, onmiddellijk in de richting van Padang. In de avond van 15 februari passeerde het detachement Djambi de eenheid te Moearatembesi waar elnt D. A. M. Luchsinger het bevel voerde. Deze kreeg opdracht zich bij de Djambi-eenheid aan te sluiten. Lnt Luchsinger vermeldde over het on-aangekondigde verschijnen van kap Van de Wall (SK 6/9):

In het oorlogsmemorandum van het gewest Djambi stond dat de detachementen Djambi en Moearatembesi tot taak hadden om te beletten dat de vijand de olie-terreinen zou betreden en — indien dit door overmacht onmogelijk was — te trachten hem, bij het weer in bedrijf stellen van de terreinen, te hinderen middels guerrilla-activiteit (overigens een onuitvoerbaar guerrilla zoals reeds meermalen aangegeven — JN). Nadat op 15 februari de olie-terreinen vernield waren, was het dus onze taak geweest daar (de afstand Moearatebo-Djambi bedraagt hemelsbreed ca. 135 km en een gunstiger gelegen guerrillabasis lag voor de hand — JN) een guerrilla te gaan voeren zodra de vijand de terreinen zou bezetten. Uit Djambi (stad) was hij (Van de Wall — JN) zo onverwijld weggetrokken dat de vrouwen en kinderen onverzorgd achterbleven. Dit wekte bij de troep een aan muerij grenzende ontevredenheid waartegenover hij machteloos stond.

De Djambi- en Moearatembesidetachementen kwamen op 16 februari te Moearatebo aan. Kap H. A. D. Betke, die daar commandant was, vermeldde (SK 5/40):

(Kap Van de Wall) deelde mij mede dat hij naar Moearatebo moest uitwijken omdat de vijand in aantocht was. Hij had de voorbereide vernielingen uitgevoerd en had onder andere ook de diverse onder hem berustende codes vernietigd. Met de territoriaal commandant te Palembang was de verbinding verbroken. Als oudste kapitein nam hij dus het commando over de afgesneden troepen (deze term wordt gewoonlijk gebezigd in een andere situatie — JN) waar. Na enige dagen werd middels BB code van het bestuur te Moearatebo contact verkregen met het DvO. (. . .) Van het DvO (de uitdrukking Departement van Oorlog (DvO) geeft weer aan hoe moeilijk de sprong van vredes- naar oorlogstoestand is — JN) kwam de opdracht voor het Djambi-

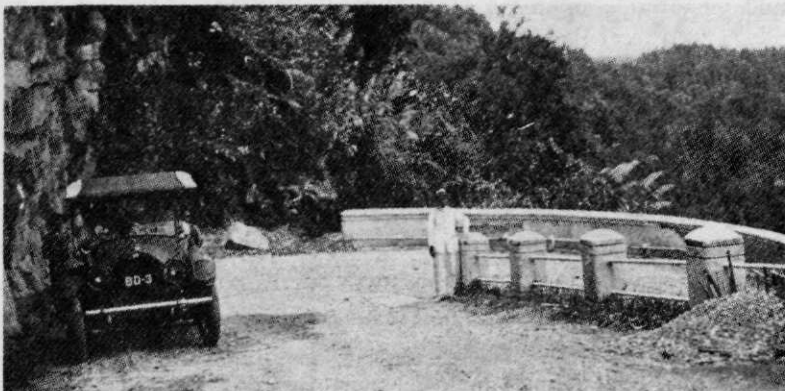

Een punt in de noord-zuidverbinding dwars door Sumatra; de weg slingerde zich door dichte bossen en langs steile ravijnen, een ideaal gebied voor het vertragende gevecht mits men zou kunnen beschikken over opgeleide troepen met minimale materiële middelen . . . en dat was nu juist níét het geval (foto Moesson)

detachement om naar de stad terug te gaan. Aan deze opdracht werd, na enige dagen, gevolg gegeven. Het was een opluchting dat de troepen vertrokken want de geest was buitengewoon slecht. Zij waren ontevreden omdat zij zo overhaast weg moesten en dat te meer omdat zij nog geen vijand hadden gezien. (. . .) Bovendien deden zij de godganselijke dag niets en hadden derhalve alle tijd om aan hun achtergelaten familiebetrekkingen te denken. Verder waren er geruchten over rampok (d.i. plundering — JN) te Djambi en Moearatebo binnengekomen.

Op 17 februari vernam men te Moearatebo dat de vijand Lahat (hemelsbreed ca. 280 km naar het zuiden) was binnengetrokken. Op initiatief van lnt Luchsinger vertrok op 18 februari een patrouille onder diens leiding naar Lahat. Bij aankomst op 20 februari werd aldaar geen vijand aangetroffen. Luchsinger kwam in stelling bij het vliegveld en vernam dat de vijand ieder moment kon worden verwacht. Inderdaad arriveerden de Japanners op 22 februari in Lahat. Die zelfde dag bezette de patrouille-Luchsinger een stelling tussen Lahat en Moearaenim (180 km ten zuidoosten van Sarolango). De volgende dag kreeg hij opdracht terug te keren naar Moearatebo.

Uit alle rapporten of verslagen blijkt overduidelijk hoezeer men zat vastgeroest in de orde-en-rusttaak: een rampokbende genoot meer belangstelling dan de vijand. „Spionnenberichten” vormden de voornaamste inlichtingenbron, dat was men zo gewend bij het optreden tegen een inheemse vijand. Nergens paste men de normale procedures van gevechtsaanraking, onderhouden van het contact en patrouilles toe.

#### **Commandowisselingen en wijzigingen van de opdracht**

Te Moearatebo had kap Van de Wall inmiddels

het Djambi-detachement onder bevel van res-elnt J. van der Lely naar de stad teruggezonden.

Na aankomst op de olievindplaatsen (aldus Van de Wall in SK 6/1) hadden de nog rokende ruines een deprimerende invloed op de inheemse soldaten. Daarbij kwam nog dat zij honderden Engelse en Australische troepen hadden gezien, die als vluchtelingen passeerden en bovendien bemerkte ikzelf dat ik in ernstige mate overspannen was.

Omstreeks diezelfde tijd had troepencommandant Midden-Sumatra, genmaj R. T. Overakker, contact laten opnemen met de eenheden in de residentie Djambi en die troepen onder zijn bevel genomen.<sup>3</sup> De Djambitroepen kwamen onder commando van lkol J. H. M. Blogg, territoriaal ondercommandant Sumatra's Westkust. De opdracht werd gewijzigd: in plaats van een guerrilla diende nu de vijandelijke opmars in de richting van Sarolango en Moearatebo te worden vertraagd. Kap J. F. A. van de Wall werd overgeplaatst naar Padang en kap T. R. Kühr, afkomstig van Padang, nam het commando over. Intern werd kap A. M. W. Leijder commandant van het voormalige Djambi-detachement, lnt Luchsinger kreeg in diens plaats het bevel over het detachement-Sarolango.

Een bataljon van het territoriaal commando Midden-Sumatra onder bevel van maj. C. F. Hazenberg ontving opdracht van Padangpandjang naar Loeboeklinggau (ten zuiden van Sarolango) te marcheren, een guerrilla-actie te beginnen en daarbij een poging tot herovering van het vliegveld bij Palembang te ondernemen. Het bataljon Hazenberg vertrok op 28 februari uit Padang-

<sup>3</sup> Het Territoriaal Commando Midden-Sumatra werd opgericht bij Gouvernementsbesluit van 14 februari 1942; het omvatte de residenties Sumatra's Oostkust, Sumatra's Westkust en Tapanoeli en de afdeling Bengkalis van de residentie Riouw.

pandjang en kwam op 1 maart te Soengaidareh aan. De oorspronkelijke opdracht was nu door het vijandelijke optreden onmogelijk geworden. Een uitgezonden officierspatrouille onder elnt W. D. H. Eekhout meldde op 1 maart aan maj Hazenberg (SK 5/13):

Djambi-situatie is als volgt: commandant (kap T. R. Kühr) met de cie Leijder te Moearatebo; cie Betke te Moearaboengo; voorts enige brigades onder lnt Luchsinger te Bangko.

De Djambitroepen kwamen onder rechtstreeks bevel van majoor Hazenberg.

### De vuurgevechten bij Sarolangoen en Bangko

De beschikbare officiële Japanse bronnen maken geen gewag van deze acties. Die kwamen dan ook niet boven het niveau van schermutselingen uit. De aanval op Palembang en Djambi werd uitgevoerd door de 38e Divisie (minus, versterkt).<sup>4</sup> Bij Sarolangoen viel het 1e Bat 229 Reg aan, onder bevel van majoor Orita Masaroe. Deze had daarvoor de aanval op Banka uitgevoerd. Een eenheid van onbekende sterkte onder Hitonaka Ichinaka (rang en indeling onbekend) rukte rechtstreeks uit Palembang naar Djambi op. Op 4 maart was de stad in Japanse handen.

Lnt Luchsinger was op 24 februari te Sarolangoen aangekomen en besteedde de daaropvolgende dag aan de kennismaking met zijn nieuwe commando. Zijn opdracht hield in, een in noordelijke richting langs de hoofdweg oprukkende vijand te vertragen. Steun van eigen troepen, in welke vorm dan ook, werd niet beschikbaar gesteld. Waarom de vertraging slechts moest worden gevoerd door een eenheid van ongeveer 70 man zonder inschakeling van de overige Djambitroepen, is niet duidelijk. Het detachement Luchsinger bestond uit vier brigades en een mitrailleurgroep. Laatstgenoemd wapen was op een vrachtauto gemonteerd en werd in de verslagen aangeduid als „mitrailleurauto”. Met de cp te Moearatebo — meer dan 100 km naar het noorden — bestond een civiele PTT-radioverbinding; voorts was er een onbetrouwbare civiele telefoonverbinding aanwezig. Voor de geneeskundige verzorging was officier van gezondheid 2e kl A. Donkers met een ziekenverpleger verantwoordelijk.

<sup>4</sup> Voor de samenstelling van de 38e Divisie zie <sup>1</sup>; de kern van de divisie bestond uit slechts vier infanteriebataljons.

Op 26 februari wees Luchsinger twee brigades aan voor het bezetten van een stelling bij de brug achter de Batang Tembesi. Daar kreeg ook de mitrailleurauto een positie. Een brigade werd uitgezet als beveiliging langs de weg op ongeveer 1 km bezuiden Sarolangoen. De wacht, met een waarschuwendende taak, was voorzien van een gevorderde autobus. De vierde brigade kreeg opdracht een nieuwe stelling voor twee brigades in de omgeving van Bangko voor te bereiden.

Luchsinger in zijn verslag (SK 6/9):

Kort na middernacht (26 op 27 februari, hij had een malaria-aanval en was te 2350 uitgeput gaan rusten — JN) geknal van handgranaten, geweer- en mitrailleurvuur uit de richting van de vooruitgeschoven wacht. Vertrouwende op de juiste uitvoering van mijn bevelen door de brigadecommandanten, mijn cp bij de mitrailleurauto

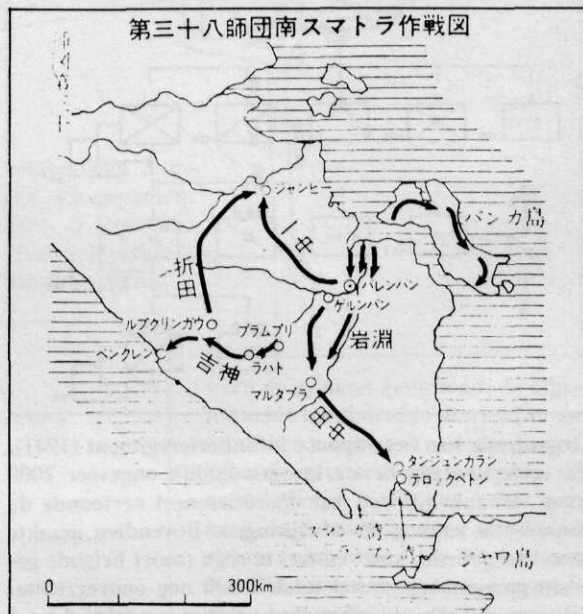

Japanse schets van de aanval op Zuid-Sumatra

### Verklaring van de karaktertekens bij de pijlen:

- aanval richting Benkoelen (westkust): *Kamiyoshi*. Volgens de Japanse Monographs nr 66 luidt de naam evenwel Kanki Boekichi. Kol Kanki commandeerde het 38e Reg Bergart. Benkoelen werd op 24 februari bezet. De gevechtsgroep bestond uit het 3e Bat 230 Reg en een afd. bergart.;
- aanval naar zuidpunt Sumatra: *Tanaka* (volledige naam Tanaka Ryozaoboero), commandant 229 Reg;
- aanval via Sarolangoen naar Djambi (stad): *Orita*. Maj Orita Masaroe was C 1 Bat 229 Reg; deze eenheid trok op 4 maart de stad binnen;
- aanval op Djambi (stad) uit Palembang: *Hitonaka Ichinaka* (rang en indeling niet bekend);
- oostelijkste aanval uit Palembang naar het zuiden: *Iwaboeki* (C 38 Reg Genie)

achter de brug betrokken. Enige tijd later keerden twee van de drie groepen van de vooruitgeschoven brigade terug; de derde groep was vermoedelijk afgesneden.

De autobus van de brigade vluchtte bij de eerste schoten met de chauffeur en een soldaat weg en liet de rest achter. De bediening van de PTT-radio nam haastig de benen in de richting van Padang. De telefoonverbinding met Moearatebo viel uit.

Sma J. E. H. Boomgaard trachtte tevergeefs in het kampement de verbinding te herstellen en vertrok daarna per personenauto in de richting van Bangko aangezien hij opdracht had tijdelijk het bevel over de nieuwe stelling te voeren. Even ten noorden van Sarolangoen trof hij de brigades aan, die

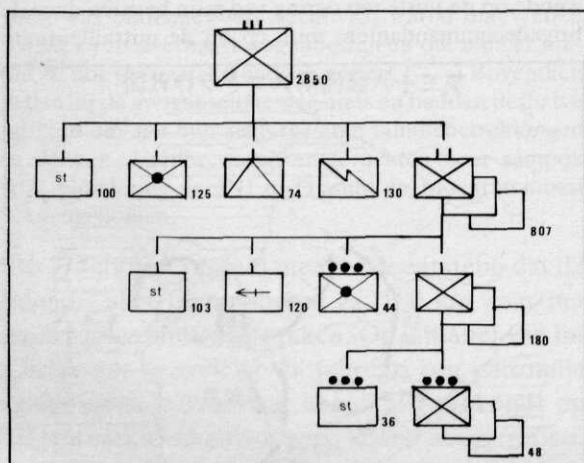

**Organisatie van het Japanse infanterieregiment (1941).** Te velde bedroeg de sterkte gewoonlijk ongeveer 2000 man. Afhankelijk van het operatietoneel vertoonde de organisatie vaak grote afwijkingen. Bovendien maakte men veel gebruik van versterkte regn (soort brigade gevechtsgroep) hetgeen het totale beeld nog onoverzichtelijker maakt. De cie ingeschut van het reg telde 4 tot 6 kanonnen 75 mm Model 41 (ons jaar 1908), voormalige bergart; soms was het een gemengde eenheid van mortieren en artillerie. De antitankcie (74 man) was voorzien van (waarschijnlijk) 6 stukken 37 mm Model 94 (1934) of 37 mm Model 97 (1937), een Duits kanon. Later werd ook een kanon 47 mm ingevoerd. Het pel ingeschut van het bataljon telde 2 tot 4 houwitser 70 mm Model 92 (1932); deze vuurmond werd tactisch ingezet als een mortier. De meeste bronnen geven aan dat het reg beschikte over 12 middelbare mortieren. De mitrcie van het bat telde 8 tot 12 mitrs Model 92 (1932), de Yoeki, een soort Hotchkissmitr, kal 7,7 mm (wapens van 6,5 mm kwamen eveneens voor). De infcie bezat 6 granaatwerpers (of lichte mortieren) 50 mm, een zeer goed cieszwapen. De lichte mitr van het pel was de 6,5 mm Model 11 (1922), de Namboe, later vervangen door Model 96 (1936), de Kiki, een op de bren gelijkend wapen, kal 6,5 of 7,7 mm

in paniek uit Sarolangoen waren gevlucht. Sma Boomgaard vermeldde (SK 5/41):

De brigades hadden hun aangewezen opstellingen niet bezet en de commandanten hadden hun brigade niet meer in de hand.

Hij wist te bewerkstelligen dat de posities bij de brug in elk geval door twee brigades werden betrokken en meldde dat bij zijn commandant. Lnt Luchsinger:

Heb hem bij mij gehouden waarna hij enige malen getracht heeft, onder vijandelijk vuur, de springlading onder de brug tot ontsteking te brengen. Steeds mislukte dit, vermoedelijk omdat de batterijen tijdens voorafgaande beproevingen teveel uitgeput waren (reservebatterijen waren voor dit belangrijke object niet beschikbaar — JN). Heb vijandelijk vuur tweemaal beantwoord met mitrailleur (. . .) Te 0230 links en rechts, op naar schatting enkele honderden meters afstand, lichtverschijnselen waargenomen op de vijandelijke oever, die even daarna zich naar onze oever verplaatsten (. . .) Te 0300 besloten terug te trekken.

Terwijl in de aarddonkere nacht lnt Luchsinger en de mitrailleurauto onder bevel van brigadier J. J. Oosterbosch het gevecht voerden, verdwenen de twee brigades opnieuw. De totale sterkte bij de brug bedroeg nog slechts zeven man en de commandant. Met dat groepje trok Luchsinger in de richting van Bangko terug. Daar aangekomen gelukte het hem delen van zijn vier brigades te verzamelen. Sma Boomgaard in zijn rapport (SK 5/41):

Door de detachementscommandant werd een „knokploeg” (de opdracht was een hinderlaag ten zuiden van Bangko — JN) uitgezonden van ±10 man, voornamelijk Ambonese militairen. Van deze ploeg werd nooit meer iets gezien of gehoord (de mythevorming rond de Ambonese soldaat is ook een nadere beschouwing waard — JN). Wij namen stelling op een dominerende hoogte bij Bangko, die goede waarneming bood. (. . .) De bruggen over de Batang Merangin en de Soengai Mesoemai konden niet worden vernield door gebrek aan springmiddelen. Onze totale sterkte was nu nog maar 39 man. Te 1300 kwam smi B. Verdoorn (uitgezonden naar Padang om levensmiddelen en munitie op te halen; ook in oorlogstijd bleef de bevoorrading op vredesleest geschoeid — JN) zich bij de detachementscommandant melden. Te 1500 (27 februari) arriveerde kap Kühr bij de stelling, die de detachementscommandant opdracht gaf om tegen het donker worden naar Sarolangoen terug te keren, de vijand — die volgens zijn berichten 1200 man sterk was — over de kling te jagen en de transportmiddelen van de Japanners te vernielen.

Luchsinger over deze zonderlinge opdracht:

Hij heeft mij en mijn onderhewigen te Bangko op

Situatieschets van Sarolangoen (niet op schaal) met de opstelling van elnt Luchsinger bij de brug (schets afkomstig uit gevechtsverslag van sma J. E. H. Boomgaard, SK 5/41)

De cilindervormige „handgranaat offensieve” van het KNIL werd vervaardigd in de Pyrotechnische Werkplaats te Bandoeng. Lengte 13,5 cm, middellijn 6,5 cm, gewicht 500 g. De granaat bestond uit een kartonnen cilinder met houten schijven aan boven- en onderzijde. De cilinder was gevuld met trotyl en cilindervormige blokjes trotyl (bovenschokker en onderschokker). Het granaatlichaam was voorzien van een veiligheidsband met kartonnen reep (niet op de schets), die het beschermkapje en daarmee de veiligheidspen op zijn plaats hield. Bij geplaatste detonator spande de werper de uitwerpveer, door deze met de haak vast te zetten, en trok daarna de vastgeplakte veiligheidsband los. Tijdens de worp (uitsluitend overhands) wikkelde de band zich los, waarbij de reep voor de nodige luchtweerstand zorgde. Na ca. 10 m



1 sportterrein, 2 voetbalveld, 3 onderofficierswoningen, 4 kampement van het detachement, 5 Europese begraafplaats, 6 Hoofd Plaatselijk Bestuur (HPB), 7 landingsterrein

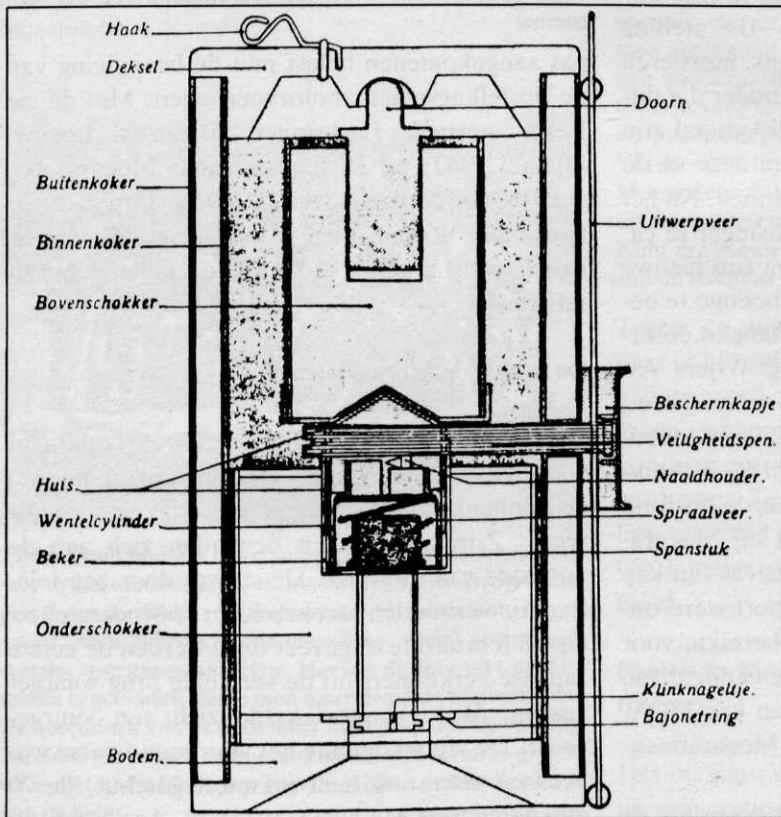

werd de granaat gewapend; de afgewikkelde band drukte dan niet meer tegen het beschermkapje en de veiligheidspen werd uitgeworpen; de wentelcilinder bewoog zich iets omhoog en de naaldhouder met naald richtte zich naar de detonator. Naaldhouderpunt en detonator werden nu nog slechts van elkaar gescheiden door de resterende spanning van de spiraalveer. De bovenschokker was door een houten doorn beweegbaar, de onderschokker lag vrij in het granaatlichaam. Een lichte schok was dan voldoende om de granaat tot ontploffing te brengen. Het projectiel gaf een zware knal maar had een zeer plaatselijke uitwerking. Bij langer meedragen op de man, zeker onder tropische omstandigheden, raakte de vastgeplakte veiligheidsband nogal eens los, hetgeen de veiligheid niet bevorderde. Tijdens de Japanse aanval op Nederlands-Indië kwamen ook diverse pas ingevoerde handgranaten van buitenlandse makelij voor

zeer verontwaardigde manier de les gelezen omdat ik uit Sarolangoen was teruggetrokken zonder verliezen te hebben geleden. Hij gaf daarna opdracht om in door hem te sturen open auto's terug te keren naar Sarolangoen, vanuit deze auto's handgranaten te werpen in de Japanse autocolonne, Sarolangoen te heroveren met de mij ter beschikking staande (39, onbetrouwbare — JN) militairen en het gevecht niet te staken voor ik 50% aan verliezen geleden had.

Vijandelijk optreden maakte gelukkig de opdracht onuitvoerbaar. Te 1700 van 27 februari bereikten de voorste eenheden Bangko.

Na aankomst te Bangko had Luchsinger de aanwezige en voor de vijand aantrekkelijke voorraden laten vernietigen en de hem resterende militairen een stelling achter de samenloop van de Batang Merangin en Soengai Mesoemai aangewezen. Omstreeks 1700 opende de mitrailleur het vuur op de naderende vijand, die via de niet vernielde brug over de Batang Merangin en langs de moskee in de richting van de Soengai-Meranginbrug aanviel. Een geregeld vuurgevecht ontwikkelde zich en een poging tot passeren van de Mesoemaibrug kon worden tegengegaan. Door het optreden van Luchsinger, Verdoorn en Boomgaard kreeg het detachement enig zelfvertrouwen, vooral nu men zag dat de vijand niet onkwetsbaar was en verliezen leed. De stelling kwam onder vuur van vlakbaanwapens, mortieren en licht infanteriegeschut te liggen, zonder dat ditmaal paniek ontstond. Weldra gaf de vijand zijn frontale aanvalspogingen op, om een actie in de rug (oostzijde) van de stelling te beginnen. Na het invallen van de duisternis brak Luchsinger te ca. 1915 het gevecht af met de bedoeling een nieuwe opstelling tussen Bangko en Moearaboengo te betrekken. Even na het verlaten van Bangko deserterde een brigade onder bevel van sgt Wijers. Alvorens een tweede stelling kon worden bezet, kreeg Luchsinger opdracht onmiddellijk op Moearaboengo terug te vallen. Met de hem ter beschikking staande motorvoertuigen arriveerde hij rond middernacht van 27 op 28 februari bij Moearaboengo waar de brug inmiddels op bevel van kap T. R. Kühr was vernield. Het transport werd onklaar gemaakt en het detachement bereikte voor een deel zwemmend de overkant. De eenheid van Luchsinger kwam nu onder bevel van kap H. A. D. Betke die zich met ca. 150 man te Moearaboengo bevond.

In verband met de grote vermoeidheid werden de

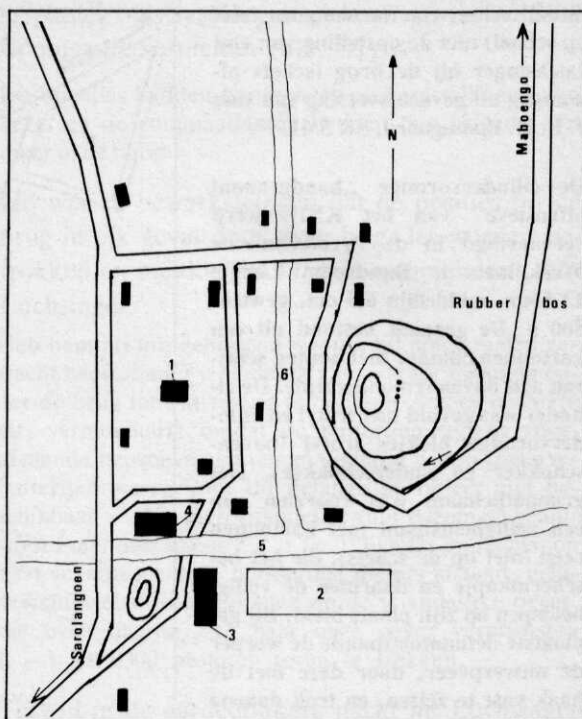

Situatieschets van Bangko (niet op schaal) uit het gevechtsverslag van sma J. E. H. Boomgaard (SK 5/41); de noordpijl geeft slechts een globale richting aan

1 moskee, 2 sportterrein, 3 militair bivak, 4 Hoofd Plaatselijk Bestuur, 5 Batang Merangin, 6 Soengai Mesoemai

pas aangekomenen belast met de beveiliging van de opstellingsplaats motorvoertuigen. Met de cie Betke vertrok Luchsinger (Bronzen Leeuw, Djambi 1942) op 28 februari naar Moearatebo, waar hij in de nacht van 28 februari op 1 maart aankwam. Wegens hoge koorts door de malariaaanval werd hij door dokter Van Lingen gehospitaliseerd.

#### De aanval op Moearaboengo

Kap H. A. D. Betke had op 27 februari opdracht voor het vernielen van de brug ontvangen, hoewel de eenheid van Luchsinger nog niet was gepasseerd. Zijn opstellingen bevonden zich aan de oostzijde van de rivier. De cp was door een telefoonlijn verbonden met kap Kühr te Moearatebo. Op 28 februari te ongeveer 0800 werden de eerste Japanse verkenners bij de vernielde brug waargenomen. Weldra ontwikkelde zich een vuurgevecht. De vijand opende het vuur met diverse wapens en zette ook licht infanteriegeschut, de 70 mm houwitser Model 92 (1932), in. Aan eigen zij-

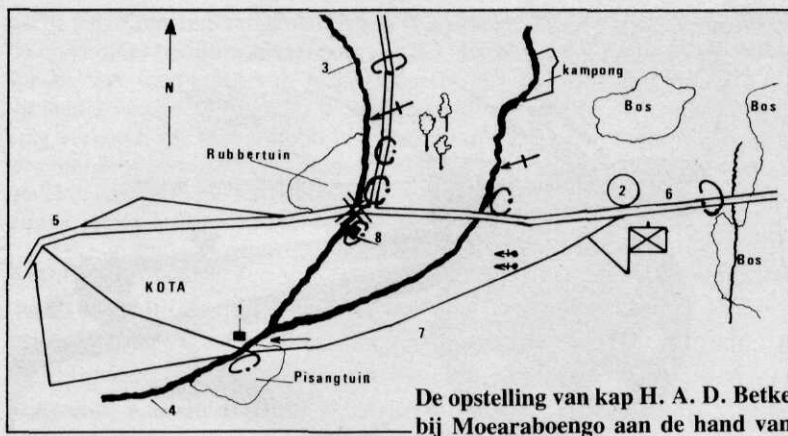

De opstelling van kap H. A. D. Betke bij Moearaboengo aan de hand van

zijn gevechtsverslag (SK 5/40). De brigades zijn aangegeven met het teken voor de groep. Uit de schets (niet op schaal) blijkt hoezeer men in de Buitengewesten gewoon was slechts in brigades te denken. Betke commandeerde 7 brigades

KOTA de plaats Moearaboengo, 1 moskee, 2 opstellingsplaats voertuigen, 3 Batang Boengo, ter plaatse ca. 100 m breed, 4 Batang Tebo, 5 weg naar Bangko, 6 weg naar Moearatebo, 7 een breed pad, bekend als „oude weg”, 8 limonadefabriek

de werd het vuur beantwoord zodra zich lonende doelen voordeden. De twee mortieren van 8 cm onder bevel van landstormsergeant F. van de Wissel legden concentraties op de moskee en wisten het vuur van de houwitsers tot zwijgen te brengen. Volgens het gevechtsrapport van kap Betke hielden de brigades zich goed. De eenheden aan weerskanten van de vernielde brug hadden het zwaar te verduren.

De gewonden aan onze zijde — vijf zwaar en vier licht — waren allen afkomstig van deze brigades en werden met het invallen van de schemering door hun kammeraden naar achteren vervoerd ter doorzending naar Moearatebo.

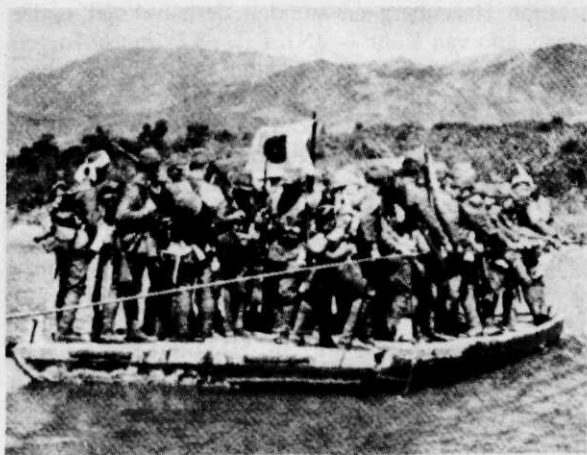

Tijdens hun opmars door Sumatra hadden de Japanners vele waterhindernissen te overwinnen. Rivierovergangen tegen de zwakke vijand werden bij verrassing uitgevoerd. Men gebruikte alle mogelijke, veelal geïmproviseerde, overgangsmiddelen. Hoewel de foto niet op Sumatra is gemaakt, paste men daar dezelfde methode toe. De hoofddoek van de man links wijst erop dat hij volledig bereid is (de aloude samoeraitradië) zijn leven te geven, en is niet bedoeld als een gemakkelijker dracht in plaats van de helm

Evenals de bevoorrading was ook de geneeskundige afvoer en verpleging geheel op vredesleest geschoeid. Een in gevecht zijnde compagnie had zelf maar te zorgen dat de gewonden de nodige medische hulp kregen. Enige steun door de eenheid te Moearatebo werd niet verleend, daar wachtte men af tot men aan de beurt kwam.

Betke over zijn commandant (SK 5/40):

Ik kreeg de meest uiteenlopende berichten van kap Kühr uit Moearatebo; onder andere deelde hij me mede dat de vijand op 350 tot 500 man werd geschat (waarop dat werd gebaseerd, is niet bekend, waarschijnlijk op „spionnenberichten” — JN). Ik kreeg bevel om persoonlijk met één brigade (in de Buitengewesten dacht men uitsluitend op het niveau van de brigade — JN) tegen middernacht de rivier over te steken en de vijand over de kling te jagen (een bewijs hoe sterk de geest van de pacificatieperiode theoretisch nog leefde — JN). Verder gaf hij vele raadgevingen (de afstand naar Moearatebo bedraagt 46 km) die ik me niet duidelijk meer herinner maar die mij wel de indruk gaven dat kap Kühr erg zenuwachtig was. Hij snauwde me uiteindelijk van de telefoon weg. Ik moest het voorterrein in.

Tegen de middag infiltreerde de vijand hier en daar in het gebied ten oosten van de rivier. Onder andere werd vijand waargenomen bij de boomgroep achter de voorste brigades. De aanvaller kon met mitrailleurvuur worden uitgeschakeld of verdreven. Te ongeveer 2000 kreeg Betke plotseiling opdracht terug te trekken naar Moearatebo. Op 1 maart was zijn gehele eenheid daar verzameld.

### Paniek te Moearatebo, het einde van de Djambitroepen

Het bataljon van maj C. F. Hazenberg, bestaande uit drie compagnieën en behorend tot het Territo-



De 70 mm Model 92 (1932) van het pel infgeschut (infbat). Geallieerde inlichtingenrapporten vermeldden soms dat de vuurmond minder bruikbaar was en dat de Japanners niet bijzonder ermee waren ingenomen. De praktijk was echter dat de houwtser overal intensief werd ingezet. Gewicht (slechts) 225 kg, elevatie  $-4$  tot  $+75$  °C, gewicht brisantgranaat 3,63 kg, effectieve dracht 1500 m, maximumdracht 2700 m, zijdelings beweegbaar 45 °

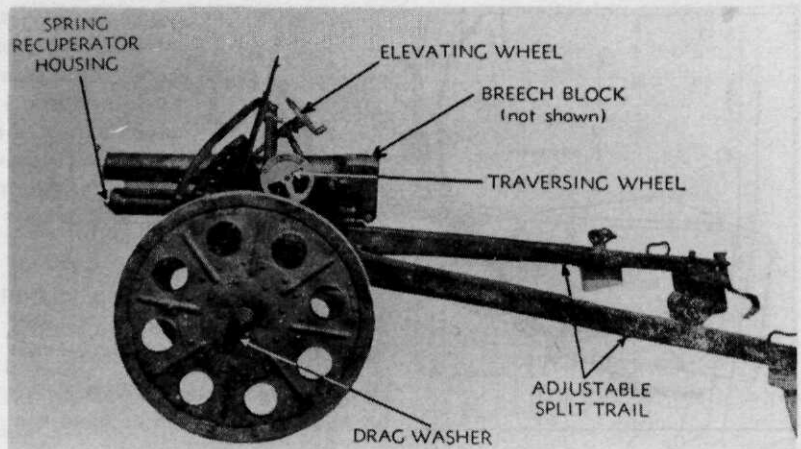

riaal Commando Midden Sumatra, was op 1 maart te Soengaidareh aangekomen. De bc zond de cien van kap F. E. Perdijk Rugebregt en elnt C. D. Winter onmiddellijk door naar Poelaumesang. Daarna kreeg Perdijk Rugebregt opdracht zich naar Moearatebo te verplaatsen, waar hij op 2 maart aankwam.

Een patrouille van de cie Leijder (Moearatebo) kreeg opdracht de houten brug op ongeveer 28 km oost, in de weg naar Moearaboengo te vernielen, werd beschoten en vluchtte. Te Moearatebo raakte kap T. R. Kühr volledig in paniek. Kap Betke (SK 5/40):

Te  $\pm$  1730 (in zijn verslag wordt als datum 1 maart genoemd, andere rapporten geven echter 2 maart aan — JN) was er ineens paniek te Moearatebo. Men was bezig het middageten te ontvangen (ook in dit opzicht bleek de grote sprong van vrede naar oorlog moeilijk, men bleef gebonden aan de kazernedienst — JN) toen alles plotseling wegrede naar de auto's. Deze voertuigen reden daarna weg. Terwijl ik bezig was na te gaan wat de reden van de paniek was, kwam kap Kühr bij mij en gaf me opdracht om met mijn drie brigades (dat wil zeggen het oorspronkelijke garnizoen van Moearatebo, volgens de samenstelling van medio februari — JN) achter te blijven en de terugtocht te dekken (het schijnt dat Kühr overal „verklede Japanners” had waargenomen — JN). Het duurde enige tijd voor ik de brigades bij elkaar kon krijgen. Ondertussen was de hele bezetting van Moearatebo (dat wil zeggen kap Kühr en de cie van kap A. M. W. Leijder plus restanten van het detachement Luchsinger — JN) teruggetrokken. Ik heb gewacht tot naar mijn overtuiging alle patrouilles uit de omgeving binnen en eveneens teruggetrokken waren. De achtergelaten auto's werden vernield door een handgranaat tegen de motor te gooien. Alle munitie, die in de haast was achtergelaten, werd in mijn vrachtauto geladen. Te  $\pm$  2130 vertrok ik met mijn afdeling in de richting van Padang (dat wil zeggen de weg naar Poelaumesang — JN). Op circa acht km van Moearatebo was

een militair door kap Kühr achtergelaten, die mij mededeelde dat ik door moest rijden naar de overvaart bij Poelaumesang. Daar kwamen wij te middernacht (2 op 3 maart — JN) aan. Er heerste een grote chaos. De militairen hadden de voertuigen verlaten en waren — ingevolge opdracht van kap Kühr — overgestoken. De bestuurders (burgers of gemilitariseerde burgers — JN) moesten bij de voertuigen blijven en zorgen dat ze aan de andere kant kwamen. Iedere chauffeur deed zijn best om het eerst aan de beurt te zijn en de auto's stonden drie dik op de pont. Ik heb mijn personeel verboden om over te steken. Zij moesten gelijk met de voertuigen gaan. ( . . . ) De volgende morgen werd ik aan de overkant van de rivier bij kap Kühr geroepen en deze gaf mij het bevel over alle troepen (dat wil zeggen de Djambitroepen — JN) met uitzondering van de eenheden van Perdijk Rugebregt en Winter (deze behoorden tot het bataljon Hazenberg en stonden derhalve niet onder commando van Kühr — JN). ( . . . ) Ik moest zorgen dat ik met de troep te Soengaidareh kwam. De cien Perdijk en Winter zouden de vijand bij Poelaumesang tegenhouden. Kap Kühr en kap Leijder gingen alvast in noordelijke richting om versterking te halen (SK 5/53 (brief Commissie Gedragingen) vermeldt dat op een der gevorderde autobussen geschreven stond „van de wal in de sloot”, de woordspeling is duidelijk — JN) ( . . . ) Te 1800 kwam ik als laatste met mijn auto te Tandjoeng aan, waar ik majoor Hazenberg ontmoette.

Maj Hazenberg schreef (SK 5/13) dat in de nacht van 2 op 3 maart te ongeveer 0100, res elnt J. van der Lely van het oorspronkelijke Djambi(stad)detachement, zich bij hem meldde met het bericht dat kap Kühr op 2 maart te  $\pm$  1700 alle troepen had gealarmeerd omdat de vijand bezig zou zijn Moearatebo te omsingelen.

Hij zou de benzinevoorraden hebben vernietigd en bevel gegeven hebben om op Soengaidareh (hemelsbreed 120 km van Moearatebo — JN) terug te trekken. Ik zond deze berichtgever onmiddellijk terug met opdracht aan kap Kühr met zijn troepen stand te houden achter de rivier bij Poelaumesang. Echter kwam in de

nacht kap Kühr te Soengaidareh aan (hier bevond zich de cp van het bataljon Hazenberg — JN). Er was geen sprake van uitvoering van mijn opdracht. In werkelijkheid kwamen 14 brigades in wilde vlucht en zonder enig verband, uit Moearatebo in Soengaidareh aan. Ik was hierdoor genoodzaakt aan de cie Perdijk Rugebregt bevel te geven tot het verlaten van Moearatebo om stelling te nemen achter de rivier bij Poelaumesang.

Kap Perdijk Rugebregt meldde in de middag van 3 maart dat hij ongaarne aan het laatste bevel voldeed omdat zich tot 1200 van die dag nog geen enkele Japanner in de buurt van Moearatebo had vertoond. Kap T. R. Kühr werd die zelfde dag van zijn commando ontheven; hij vertrok enkele dagen daarna naar Padang. Volgens „spionnenberichten” trok de vijand op 3 maart in de late namiddag Moearatebo binnen.

ATIS-document N 36986 (SK 5/76, een tijdens de oorlog buitgemaakt Japans geschrift met een populaire beschrijving van de aanval op Nederlands-Indië) geeft aan:

The river there (bij Moearatebo — JN) was more than 100 metres wide and the Japanese troops, assisted by the natives, hastily made rafts and crossed the river in

front of the enemy, using more than ten rafts and at the same time being threatened by crocodiles, at dawn of 3rd March. They went through the jungle on to Djambi. Djambi was entered on 4th March at 5 p.m. With this practically all places of importance in South Sumatra had fallen into the hands of the Japanese, constituting a great threat against the southern regions in the Indian Ocean.

De Djambitroepen hadden nu niet alleen de residentie Djambi verlaten maar gingen tevens voor de rest van de gevechten in Midden-Sumatra volledig op in de eenheden van het Territoriaal Commando Midden-Sumatra. De compagnie van kap A. M. W. Leijder werd reserve van het bataljon Hazenberg te Kotabaroe. De eenheid van kap H. A. D. Betke werd belast met de beveiliging van de veren te Tandjoeng en Soengaidareh. De voorste lijn van het bataljon liep via Poelaumesang naar Kotabaroe.

In de nacht van 3 op 4 maart kwam een zware bandjir opzetten, die gedurende twee dagen alle gevechtshandelingen ernstig belemmerde. Op 5 maart kregen compagnieën van kap Perdijk Rugebregt en lnt Winter vuurcontact met de vijand te Poelaumesang.

## BOEKEN

**Te beginnen bij Nederland**, opstellen over oorlog en vrede, door E. H. van der Beugel e.a., 315 blz. Uitg.: G. A. van Oorschot, Amsterdam, 1983. Prijs: f 29,90.

Het ligt wel voor de hand dat de titel van dit nieuwe boek gedachten zal oproepen aan de leuze die al sinds enkele jaren door het IKV en andere stromingen in de Nederlandse vredesbeweging wordt gebezigd voor het enthousiasmeren van hun

volgelingen. Wie echter zou veronderstellen dat de twaalf auteurs die aan de totstandkoming ervan hebben meegewerkt zich ook zouden hebben beijverd rationele argumenten aan te voeren die het streven naar unilaterale ontwapeningsstapen kunnen steunen, komt al aanstonds bij het lezen van de eerste bladzijden tot de geruststellende ontdekking dat eerder het tegendeel het geval is. Die eerste bladzijden bevatten, om te beginnen, de namen van de verschillende auteurs met de titels van hun essays; men wordt door leeslust gegrepen bij het kennis nemen van de inhoudsopgave die als volgt luidt: E. H. van der Beugel, *Ons Amerikabeeld*; M. C. Brands, *De Loreleizang der Duitse vredesbeweging*; H. F. Cohen, *De Sovjet-Unie: een grootmacht als een andere?*; J. L. Heldring, *Het conflict*

*aanvaarden*; Arie Kuiper, *De kapelaan draagt nu een spijkerbroek, maar hij is niet veranderd*; H. J. Neuman, *De bom en de moraal*; Karel van het Reve, *Liberalisatie en collaboratie*; Renate Rubinstein, *Repeterende ideeën*; A. A. Spijkerboer, *Wat christenen wel, en wat ze niet kunnen doen*; A. van Staden, *Het gelijk van de NAVO: achtergronden van het „dubbelbesluit”*; Bart Tromp, *Socialisme en defensie*; H. L. Wesseling, *Franse visies op vrede en veiligheid*.

Maar het besluit tot lezen — en bestuderen — van de bijdragen van dit gerenommeerde schrijverscollectief wordt stellig ook gestimuleerd door het voorwoord dat, uitzonderlijk wijze, werd opgesteld door de uitgever die daarin heeft neergelegd wat hem heeft bewogen tot dit boek: in een poging de angst en verwarring

over de kernbewapening te doorbreken verzocht hij de auteurs *als onafhankelijke publicisten* een bijdrage te willen leveren aan de discussie over de bredere context van de politieke toestand en verhoudingen in de wereld. Als resultaat van zijn initiatief kon deze bundeling van beschouwingen het licht zien, een gedegen verwoording van de realistische opvatting van de onderscheidene schrijvers die menen dat een in vele opzichten onvolkomen democratie verre te prefereren is boven elke vorm van dictatuur of totalitarisme, en die bijgevolg vinden dat de democratie *weerbaar* behoort te zijn, zowel politiek als militair. Die standpunten stempelen het boek ontegenzeggelijk tot een uiterst nuttige bijdrage aan een discussie die helaas maar al te vaak meer wordt beheerst door angsten en emoties dan door rationele, op feiten stoelende argumenten. Terecht stelt het voorwoord dan ook „Als wij dan toch bij Nederland moeten beginnen, zou het wenselijk zijn bij het beoordelen en rangschikken der feiten te beschikken over wat meer gezond verstand, historisch inzicht en werkelijkheidszin”.

Voor zover de in brede kring toch als zeer deskundig bekend staande auteurs al niet op voorhand zouden worden beschouwd als een waarborg voor de kwaliteit van hun verschillende bijdragen, zal de lezer bij het doornemen van dit aanbevelenswaardige boekwerk gemakkelijk kunnen vaststellen dat de uitgever volledig in zijn opzet is geslaagd. Eigenlijk kan deze opstellenbundel worden beschouwd als een compendium ten dienste van een ieder die in enigerlei discussie zou willen duidelijk maken op welke feiten een verantwoordde mening over het klemmende probleem van *vrede in veiligheid* behoort te worden gebaseerd. De lezer zal evenwel moeten beseffen dat het in een zodanige discussie niet genoeg is min of meer lukraak te citeren uit hetgeen de ter zake deskundigen hier hebben aangedragen; wie werkelijk beslagen ten ijs wil komen, moet zich als het ware inleven in de gedachtengang van de auteurs en zich de ratio van hun benadering eigen maken.

Daar is dan in de eerste plaats de voortreffelijke beschouwing van prof. Van der Beugel die enerzijds afrekent met de Nederlandse zelfoverschatting aangaande onze rol en invloed in de wereldpolitiek en anderzijds de staf breekt over onze feitelijke onkunde waar het de oordeelsvorming over het doen en laten van onze machtige bondgenoot betreft. Zijn schildering van de ware verhouding — *wat Amerika doet is relevant voor ons; wat wij doen is niet relevant voor de VS* — kan voor de objectieve lezer nauwelijks verrassend zijn, maar zijn wijze van adstrueren daarvan is zonder meer voorbeeldig. Geen wonder dat zijn betoog bij de voorstanders van het moderne anti-Amerikanisme allesbehalve in goede aarde valt: hij legt onbarmhartig bloot waaraan het schort in de totstandkoming van het Amerikabeeld dat ons wordt opgedrongen en dat zozeer strookt met een van de voornaamste doelstellingen van de Russische buitenlandse politiek, i.c. het uit elkaar spelen van West-Europa en zijn machtige beschermer, en al lezende beseft men terdege dat Van der Beugel zijn opponenten nauwelijks ruimte laat voor een ander weerwoord dan een emotioneel en irrationeel „Ja maar, ik vind toch . . .”.

In het tweede opstel analyseert prof. Brands het Duitse vraagstuk en de invloed die de onoplosbaarheid daarvan heeft gehad, en nog heeft, op de verhoudingen in Europa en in heel de wereld. Hij duidt in het bijzonder op de rol van de Westduitse vredesbeweging ten aanzien van de toekomstige plaatsbepaling van Bonn tussen Oost en West, en op haar mogelijk destabiliserende invloed op het politieke systeem van de Bondsrepubliek: haar geestelijke intolerantie acht hij terecht een bedreiging voor de Duitse democratie met haar nog maar korte wortels. Ook legt hij glashelder uit hoe de gebrekkige nationale soevereiniteit van het huidige Duitsland voor „links” wordt gesymboliseerd door de Amerikaanse kernwapens, reden voor bijvoorbeeld de Groene ex-generaal Bastian een Fins model na te streven: dat dergelijke opvattingen bij de recente verkiezingen zouden

zijn verworpen, acht hij allerminst bewezen, en bij de uiteindelijke plaatsbepaling van de SPD zet hij vooralsnog een groot vraagteken. Ten slotte stelt hij dat de Nederlandse vredesbeweging in feite geen benul heeft, of wil hebben, van de implicaties van wat bepalend is voor hun Duitse medestanders: „een teken te meer van politiek beperkt gezichtsvermogen”.

Prof. Cohen beziet in hoeverre de Sovjet-Unie metterdaad in staat is haar positie van wereldmacht waar te maken. Hij vergelijkt daartoe de wijze waarop zij omspringt met haar Oosteuropese satellieten met de manier waarop de Verenigde Staten pogen in hun achtertuin de rust te verzekeren. Zijn conclusies liegen er niet om: Moskou bereikte geenszins de verlangde rust in het na de Tweede Wereldoorlog in de Russische invloedssfeer getrokken gebied, omdat de Russische leiders tot geen enkele machtsbeperking bereid waren maar liever regimes bleven steunen die hoogstens op een minimale steun van de eigen bevolking konden rekenen. Een dergelijke machtsbeperking — die bijvoorbeeld het IKV durft verwachten — *ten koste van* de verworven machtspositie is ondenkbaar: slechts door het ontwikkelen van tegenmacht kan zij eventueel worden afgedwongen; in dat opzicht verschillen de huidige tsaren niet van de vroegere. Voorts zet Cohen uiteen dat het een schromelijke misvatting is geweest te verwachten dat de Sovjet-Unie tevreden zou willen zijn met pariteit, zoals elke andere grootmacht zou doen: het Kremlin wenst, zo zegt hij, ten minste gelijkwaardig te zijn aan de som van de VS, West-Europa en China. Het is ook daarom dat hij het Westen verwijt al te gemakkelijk de middelen te hebben verschaft die de Sovjet-Unie uit haar economische, technologische en financiële perikelen konden helpen.

In Heldrings bijdrage wordt gepleit voor de erkenning dat totale ontspanning onbereikbaar is, niettegenstaande het in Nederland politiek onwijs is te zeggen dat spanning zal blijven bestaan. Het Westen streeft naar ontspanning omdat

daarin de verzoeningsgedachte voorop staat: „Alle Menschen werden Brüder”. Maar ter andere zijde geldt dat de ideologische strijd onverzwaakt voortgaat. Heldring is daarom overtuigd dat het Westen het conflict dient te aanvaarden, dat wil zeggen zich concentreren op de strijd op ideologisch terrein en bijvoorbeeld de mensenrechtenkwes- tie hanteren als een der instrumen- ten in die strijd.

Kuiper — hoofdredacteur van De Tijd en buitenlandcommentator bij de KRO — weet uit ervaring dat het onbegonnen werk is te discussiëren met mensen die zeker weten God aan hun kant te hebben: hij is van oordeel dat ook het debat over de kernwapens niet op die basis mag worden gevoerd: God is immers ook tegen vele andere rampen en kwalen die desondanks blijven bestaan omdat de *mensen* niet deugen. Mede in dat verband citeert hij oud- minister Van Mierlo over diens vrees voor een opnieuw mogelijk oorlog voeren indien de kernwapens zouden kunnen verdwijnen. Voor lezers die het beu zijn in discussies steeds weer om de oren te worden geslagen met „de geest van Christus” een uitermate sterke steun in de rug, deze Kuiperiaanse bijdra- ge.

In zekere zin spreekt ook Neuman van een overeenkomstige ergernis. De insiders herkennen stellig de te- neur van zijn vorig jaar verschenen *Nuclear forces in Europe — a hand- book for the debate* en zullen zich te- recht verheugen dat thans deze, in het bijzonder op de discussie in ker- kelijke kringen gerichte, beschou- wingen in klare taal bereikbaar zijn voor het grotere publiek: hopelijk zullen de bisschoppen zich eveneens willen buigen over — en voor — de doorwrochte inhoud van Neumans case study.

Van prof. Van het Reve zal de lezer bezwaarlijk iets anders mogen ver- wachten dan een perfecte schilde- ring van wat destalinisatie en libera- lisatie tot nu toe in het bestaan van de Russische burger hebben doen veranderen. Die verwachting wordt uiteraard niet beschaamd. Daarte- genover schetst deze Ruslandken- ner-par-excellence de schier onbe-

grensde naïveteit van verscheidene lieden uit het vrije Westen, die wel- iswaar het Sovjetsysteem verwer- pen maar de ideologie daarvan door dik en dun blijven aanhangen en de meest bizarre scheefgetrokken ver- gelijkingen hanteren om te betogen dat het bij ons beslist niet beter is dan aan gene zijde van het IJzeren Gordijn. En niemand behoeft zich meer af te vragen welke uitwerking die houding dan heeft op de door- snee Russische burger: Van het Reve laat daaraan geen enkele twij- fel bestaan.

Renate Rubinstein — Tamar voor de lezers van Vrij Nederland — trekt haar lessen uit de historie die zich steeds weer herhaalt: evenals in de jaren '30 zijn er mensen die men- nen dat Nederland de dans kan ont- springen als het pacifistisch wordt, maar de ware historicus weet zeer goed dat het Engelse en Franse pa- cifisme de weg hebben geëffend voor Hitlers Blitzkrieg. De schrijf- ster is zelf wel geneigd Russen aar- dig te vinden maar realiseert zich terdege dat een bezettingsleger zich anders gedraagt dan een burgerbe- volking: dus is het zaak een bezet- ting te voorkomen.

Dat niet alle medewerkers over- tuigd zijn van de noodzaak tot plaat- sing in ons land van de kruisvlucht- wapens blijkt onder meer uit de bij- drage van dr. Spijkerboer, die even- wel een krachtig pleidooi houdt voor een defensiepolitiek die op voorkoming van oorlog is gericht: ook de moderne conventionele oor- log is een onvoorstelbare ramp. Hij dringt aan op een zakelijke discus- sie, zonder morele of godsdienstige diskwalificatie van opponenten, en verschaft de lezer een groot aantal punten ter overweging door begrip- pen als evangelie, staat, oorlog, kernwapens, IKV, oorlogsvoorko- ming en kruisvluchtwapens te be- schouwen in het licht van vooral het Nieuwe Testament. Voor eventuele betweters, uit welke hoek dan ook, heeft hij de behartigenswaardige waarschuwing dat christenen uit het evangelie niet kunnen afleiden hóe oorlog kan worden voorkomen.

In een voor tegenstanders moeilijk te weerleggen betoog toont prof. Van Staden aan dat, en waarom, de

NAVO-landen wel degelijk gelijk hadden met het nemen van het „dubbelbesluit” in 1979, en dat het nu noodzakelijk is dat besluit uit te voeren. Daarbij wijst hij met name de CDA-politici op de „unieke kans zich te verheffen tot het peil van staatslieden en ervoor te zorgen dat de NAVO niet alleen gelijk heeft, maar in ons land ook *krijgt*”. Voor een eventueel gebruik in discussies kan de lezer veel baat hebben bij zijn uitstekende weerlegging van vijf tegenwerpingen die „men” vaak aanvoert tegen een redenering als die waarmee Van Staden de achtergronden van het dubbelbesluit uit de doeken deed.

Drs. Tromp beschouwt de houding van de sociaal-democratische bewe- ging tegenover defensie in de loop van haar geschiedenis, zowel inter- nationaal als hier te lande. Hij doet dat niet als buitenstaander maar als overtuigd sociaal-democraat, die zijn politieke idealen alleen verwe- zenlijikbaar weet in een bestel waar- in de mensen het onovervreedbare recht hebben werkelijk gebruik te maken van hun vrijheden. Hij ver- wijt de sociaal-democratische par- tijen de onaangename realiteiten van de internationale machtspoli- tiek te willen ontkennen of negeren door te grijpen naar politieke my- then als die, dat het ideaal van een internationale vreedzame rechtsorde zou kunnen worden verwerkelijkt door te doen alsof dat reeds het ge- val is, dan wel die dat Nederlands goede voorbeeld de slechte wereld op het rechte pad zou kunnen bren- gen: mythen die door de Tweede Wereldoorlog werden weggevaagd maar nadien opnieuw zijn opgedo- ken. Tromp duidt op de schizofrenie in de defensiepolitiek van de PvdA sinds 1966, als de erkenning van de noodzaak tot een versterking van het westelijke bondgenootschap wordt verdrongen — in *Tien over Rood* — door het verlangen zich te profileren als ècht links en idealis- tisch. Het is nauwelijks verwonder- lijk dat Tromp voor de wijze waarop hij zijn partij over de knie legt door velen in dat gezelschap als renegaat werd bestempeld: dat hij onomwon- den de PvdA-standpunten over vre- de en veiligheid als *parasitair* be-

stempelt — omdat zij weliswaar zijn gebaseerd op het bestaan en functioneren van een wederzijds verzekerde zelfbeheersing van de blokken maar tegelijkertijd pretenderen daarvoor een alternatief te zijn — zal hem bepaald niet in dank zijn afgenomen. *Nourri dans le sérail* als hij is, weet Tromp genadeloos de ambivalentie in de PvdA-attitudes te tonen; dat hij daarbij niet expliciet vermeldt welk zijn eigen standpunt terzake van het dubbelbesluit is, versterkt de overtuiging dat hij maximaal objectief is te werk gegaan. Overigens, wie zijn opstel met aandacht leest, kan voldoende indicaties tussen de regels vinden.

Ten slotte vergelijkt prof. Wesseling de vanzelfsprekendheid waarmee Frankrijk zijn eigen kracht opvoert zodra de dreiging toeneemt, met de Nederlandse neiging in zo'n situatie terug te keren tot neutralisme en pacifisme. Vooral met het oog op de Russische eis het Franse potentieel te doen meetellen bij het berekenen van de werkelijke krachtsverhoudingen is het nuttig het Franse standpunt zo helder uiteengezet te zien als in deze bijdrage: de onmiskenbare continuïteit in de buitenlandse politiek van Parijs wordt bepaald door het wereldbeeld dat de Fransen hebben en dat, terecht, geen enkele ruimte laat voor illusies noch pacifistische bewegingen, noch vredesmarsen.

Samenvattend kan worden gezegd dat dit nieuwe boek een schat aan informatie bevat over de talloze kanten van een bijzonder complex vraagstuk waarover velen meepraten zonder iets zinnigs te kunnen zeggen. Het initiatief van de uitgever verdient alle lof, evenals de auteurs die het *pièce de résistance* hebben toebereid. Dat Van Oorschot zich ditmaal heeft willen begeven op dit met voetangels en klemmen bezaaide terrein — na in het verleden te zijn bejubeld om het uitgeven van werken van erkende socialistische als De Kadet en Tas, en van non-conformisten als W. F. Hermans en Gerard van het Reve — zal hem in linkse kring wellicht worden kwalijk genomen. Buiten kijf staat evenwel dat de verdienste van dit

boek ontegenzeggelijk is dat over de vraagstukken van vrede en veiligheid zoals die in Nederland ter discussie staan niemand nog zal kunnen pretenderen een doordacht standpunt in te nemen indien hij niet grondig heeft kennis genomen van wat in dit voortreffelijke boek staat geschreven!

W. WALTHUIS

---

**Beroep: militair; de militaire professie in internationaal perspectief**, onder red. van J. S. van der Meulen, 140 blz. Uitg.: Stichting Maatschappij en Krijgsmacht, Den Haag, 1983. Prijs: f 12,30 (overmaken op giro nr 47 95 13).

Ter gelegenheid van het 20-jarige bestaan van de Stichting Maatschappij en Krijgsmacht organiseerde die stichting op 10 en 11 mei van het vorige jaar een jubileumcongres onder de titel „Maatschappij en krijgsmacht in het nucleaire tijdperk”. Van het nationale gedeelte werd nog in datzelfde jaar het verslag gepubliceerd onder de titel „Publieke opinie en defensiepolitiek in Nederland”, het verslag van het internationale gedeelte verscheen thans, waarbij zij opgemerkt dat van de gehouden inleidingen alsmede van de aansluitende discussieronden uitstekende vertalingen werden verzorgd.

Voor de hedendaagse militair die zijn beroep werkelijk ernstig neemt, is het eigenlijk een *must* van deze gebundelde meningen van verschillende erkende militair-sociologen kennis te nemen. Zoals wel kon worden verwacht, behelst deze nieuwe uitgave ook controversiële standpunten; een sprekend voorbeeld daarvan is te vinden in de, in hoofdstuk 2 vermelde, karakterisering van de relatie tussen de militaire professie, de buitenlandse politiek en de publieke opinie.

Evenzeer van belang is de inleiding van Graf von Baudissin die men terecht beschouwt als een van de vaders van de Bundeswehr — bemand door „staatsburgers in uniform” die dank zij de conceptie van de „Innere Führung” hun krijgsmacht een nieuwe plaats zouden kunnen verschaffen in de totaal veranderde

Westduitse samenleving. Juist in verband met de harde kritiek die over de geestelijke vaders van de Bundeswehr is uitgestort, is het interessant te lezen wat daaromtrent wordt te berde gebracht door Rössler, een lid van de jongere generatie.

Een boeiende beschouwing over de Israëliëse krijgsmacht „op het scherp van de snede”, van Moshe Lissak, laat duidelijk zien hoe sterk in die omstandigheden de samenhang van de militaire met de civiele sector wel is maar geeft anderzijds ook aan dat de sociale desintegratie van de burgermaatschappij het militaire instrument ook niet onberoerd laat. Als een mogelijke tegenhanger volgt dan — na een zeer lezenswaardige schets van prof. Martin over de Franse visie op vrijwilligers- of dienstplichtleger — hoofdstuk 7, waarin ltz I Olivier de actuele situatie van het Nederlandse officierscorps uit de doeken doet en ten slotte, over die „professie in opspraak”, concludeert dat er eerder sprake moet zijn van een crisis *van*, dan *in* die professie.

Met twee Amerikaanse bijdragen van de professoren Sarkesian en Moskos, waarvan de eerste een nieuw model voor de militaire professie bepleit dat beoogt een optimalisering in de verhouding militair—politiek te bewerkstelligen, en waarvan de laatstgenoemde de ontwikkelingen in de militaire organisatie onder de loep neemt die hij typeert als „van instituut naar beroep”, werd de basis gelegd voor de aansluitende discussie. Het zal duidelijk zijn dat ook daarin tal van belangwekkende gezichtspunten nader worden belicht.

Welhaast vanzelfsprekend is, dat achterin het boekje een uitgebreide literatuuropgave is te vinden, deels verwerkt in verklarende noten per hoofdstuk. Alles bijeengenomen, zoals reeds gezegd: *eigenlijk een must!*

W. WALTHUIS

