



BIBLIOTHEEK K.M.A.
Postbus 90.154
4800 RG BREDA

militaire spectator

WAARIN OPGENOMEN
DE OFFICIËLE
MEDEDELINGEN VAN
DE KONINKLIJKE
LANDMACHT EN DE
KONINKLIJKE
LUCHTMACHT



Aanvalsvlucht-
voorbereiding
met de computer

(zie blz. 452)



militaire spectator

MAANDBLAD

waarin opgenomen de officiële mededelingen van de Koninklijke landmacht en de Koninklijke luchtmacht

UITGAVE:

Koninklijke Vereniging ter Beoefening van de Krijgswetenschap

Secretaris:

Denijsstraat 135, 2551 HJ Den Haag

Ledenadministratie:

K. Doormanlaan 274,
2283 BB Rijswijk

HOOFDREDACTEUR:

W. Walthuis

brigade-generaal der infanterie b.d.

ADJ.-HOOFDREDACTEUR:

H. A. Baaij

commodore van de Koninklijke luchtmacht

REDACTEUREN:

J. M. J. Bosch

majoor der cavalerie

ir. G. M. van der Laan

kolonel van de technische staf

W. C. Louwerse

kolonel van de Koninklijke luchtmacht

drs. J. W. M. Schulten

luitenant-kolonel van de verbindingdienst

CORRESPONDENTIE:

Grote Marktstraat 40, 2511 BJ
Den Haag. Tel. (070) 72 13 68

ABONNEMENTEN:

f 30,-, buitenland f 40,- per jaar.
Losse nummers f 2,75

ADVERTENTIES:

Info-pers, Dubloen 56, 3641 ND
Mijdrecht, tel. (02979) 44 21
Contractprijzen op aanvraag

NADRUK VERBODEN

434 Officiële mededelingen van de Koninklijke landmacht en de Koninklijke luchtmacht

435 Niet volledig inzetbaar . . .

437 Quo vadis Brigade geneeskundige compagnie? door J. H. A. Mohr, luitenant-kolonel der genie, c-12 Painbrigntbat

445 Airland Battle. „Strike deep”, door P. A. Fernig, kolonel der infanterie, Nederlands LSO bij TRADOC/DARCOM

452 Automatisering ten behoeve van KLu-operaties, door H. T. W. Dekkers en J. van Loenen, majoors van de Koninklijke luchtmacht

460 Pragmatisch samenspel in Spanje, door H. Toorenvliet, publicist

470 De wereldvrede en het zondenregister van engelachtige publieke opinies, door J. R. Evenhuis, journalist

479 Meningen van anderen: De inkoopfunctie bij de Koninklijke landmacht — Opmars naar Rotterdam

481 Antwoord op meningen van anderen: De inkoopfunctie bij de Koninklijke landmacht — Opmars naar Rotterdam

482 Vakpers: Kruisvluchtwapens en hun technologie

484 Aanwijzingen voor medewerkers

OFFICIELE MEDEDELINGEN

KONINKLIJKE LANDMACHT - KONINKLIJKE LUCHTMACHT



Uit de landmacht- en luchtmachtorders

LaO 82012(23.24/10) / LuO 82513 (23.24/9). Instelling van het korps militaire controleurs ontploffingsgevaarlijke stoffen.

LaO 82013(55.5/84a) / LuO 82514 (55.5/81a). Regeling indirecte ziektekosten militairen.

LaO 82014(04.8/17) / LuO 82515 (04.8/17). Vragen, voorstellen enz. op administratief gebied.

LaO 70023(55.5/74) / LuO 70515 (55.5/71). Toepassing Ziekenfondswet (militairen) (herdruk, januari 1983).

LaO 83001(51.2/124). Groot verlof en klein verlof in afwachting van groot verlof voor dienstplichtigen der KL.

LaO 81007(55.5/84) / LuO 81507 (55.5/81). Regeling ziektekostenvoorziening overheidsperoneel (herdruk, januari 1983).

LaO 64018(55.17/62) / LuO 64518 (55.17/60). Schade aan particuliere eigendommen in kazernes, burelen, enz. (herdruk, februari 1983).

LaO 83002(78/500). B-cursus betreffende de praktisch gerichte wapen/dienstvak-technische vorming.

LaO 83003(51.15/112) / LuO 83501

(51.15/105). Regeling vervoer voor rijksrekening bij buitengewoon verlof voor militairen bij langdurige plaatsing in een land buiten Europa.

LaO 83004(09/13) / LuO 83502 (09/13). Voorschrift betreffende de procedure voor melding van gevaar voor radioactieve besmetting.

LaO 83005(51.15/113) / LuO 83503 (51.15/106). Regeling vervoer voor rijksrekening bij verlof, voor in het buitenland verblijvende militairen alsmede voor uit het buitenland afkomstige dienstplichtigen die in Nederland hun militaire dienstplicht vervullen.

LaO 77023(23.2/14). Vaststelling bepalingen inzake rangschikking, oprichtingsdata en genealogieën van eenheden der KL (herdruk, april 1983).

LaO 81012(23.24/9) / LuO 81513 (23.24/8). Interservice-regeling bewakingseenheden (herdruk, april 1983).

LaO 83006(78/504) / LuO 83505 (78/175). Interimregeling examens Koninklijke Militaire Academie 1983.

LaO 83007(55.71/1u) / LuO 83506 (55.71/1u). Wijziging inkwartieringstarieven.



Lamed 005-83 (83.1/12e) / Lumed

502-83 (83.1/12e). N.V. Nederlandse Spoorwegen reisfaciliteit.

Lumed 506-83(78/147 i). Opleiding algemene ontwikkeling voor toelating tot de opleiding tot officier voor speciale diensten van de Koninklijke luchtmacht.

Lamed 032-73(04.1/16)/Lumed 520-73(04.1/16). Overzicht van de regelingen inzake invoer van goederen in Nederland (herdruk, april 1983).

Lamed 011-83(55.3/228)/Lumed 510-83(55.3/228). MCAM 15-uursrit 1983.

Lamed 012-83(85/28a). Regeling dienststukken.

Lumed 508-83(23.1/76k). Commissie van advies inzake opleiding tot officier voor speciale diensten van de Klu.

Lamed 012-83(85/28a)/Lumed 512-83(85/26a). Regeling dienststukken (herdruk, juni 1983).

Lamed 013-83(21/52)/Lumed 513-83(21/51). Reglement ideeëncommissie van defensie.

Lamed 014-83(78/505). Omscholing materieelbeheerder.

Lamed 015-83(13.4/2)/Lumed 514-13.4/2. Identiteitsbewijzen voor de militaire controleurs ontploffingsgevaarlijke stoffen.

De aandacht wordt erop gevestigd, dat officieren, die maandelijks van Rijksweg de „Militaire Spectator” ontvangen, bij wijziging van hun adres, dit dienen bekend te maken aan de administratie van de eenheid waarbij zij in onderhoud zijn.

Niet volledig inzetbaar . . .

MS In de periode waarin het ministerie van defensie was gesteld onder de politieke verantwoordelijkheid van minister De Geus, werd die bewindsman geconfronteerd met het dissidente standpunt van een beroepsofficier van de Koninklijke luchtmacht die, op grond van persoonlijke overwegingen, onomwonden liet weten dat hij geenszins bereid was in voorkomend geval de vigerende strategie van het Noordatlantische bondgenootschap — waarvan ons land uit vrije wil deel uitmaakt — ook metterdaad in praktijk te brengen. Zoals in een dergelijke situatie kon worden verwacht — en door de bevolgelingen waarschijnlijk ook werd beoogd — stortten de publiciteitsmedia zich gretig op dat stukje hors d'oeuvre waarmee de dwarsgebakken luchtmachtman zichzelf naar letter en geest „hors d'oeuvre” had verklaard. Tot grote voldoening van de overgrote meerderheid van de met nieuwe frustraties bedreigde collega's stoorde de toenmalige minister zich allerminst aan de stemmingmakerij in pers, radio en televisie, maar maakte duidelijk niet te zullen laten tornen aan zijn principiële uitgangspunt dat de vrijwillig dienende, die níét als gewetensbezwaarde verzoekt om beëindiging van zijn verbintenis, mitsdien de verplichting aanvaardt tot het uitvoeren van alle opgedragen taken. In brede kring werd dat ministeriële standpunt met instemming ontvangen (zie ook „De puntjes op de i gezet” (*Mil. Spect.* 149(1980)(12)525).

Voor de ingewijden moest het evenwel duidelijk zijn dat daarmee de kous nog niet af was. Immers, wie zichzelf het monopolie van een ethisch normbesef heeft aangemeten, zal stellig niet bereid zijn zich te schikken naar de uitspraken van een gezagsdrager die duidelijk een andere mening huldigt: weliswaar dient de overheid te worden gerespecteerd als draagster van het aan God ontleende gezag, maar met het opplakken van een „Befehl ist Befehl”-etiket kan zelfs een CDA-minister

gemakkelijk worden verwezen naar de hoek van de gevallen engelen! Kortom, het was eigenlijk slechts een kwestie van tijd tot de betrokkene de rekening zou gepresenteerd krijgen voor zijn dissidentschap. Tot beter begrip moge hier worden toegelicht dat het Latijnse werkwoord *dissidere* in het Nederlands wordt vertaald met „niet overeenstemmen, anders zijn”. Welnu, de consequenties van dat anders zijn komen in het onderhavige geval ontegenzeggelijk hierop neer dat de dissidente officier níét inzetbaar is voor een aantal functies waarin zijn rang- en anciënniteitsgenoten wél kunnen worden geplaatst. En wie in het militaire Jeruzalem geen volslagen vreemdeling is, weet nu eenmaal dat beperking van de inzetbaarheid een onoverkomelijke hinderpaal kan betekenen voor het verwezenlijken van de ambitieuze verwachtingen die men omtrent de eigen carrièregang had gekoesterd.

Naar veler mening heeft de leiding van ons defensieapparaat nog onbegrijpelijk lang en veel geduld gehad met de man die niet slechts zijn eigen inzetbaarheid bewust minimaliseerde maar met die attitude bovendien nadrukkelijk de publiciteit zocht, ten detrimente van de krijgsmacht in het algemeen en het officierscorps in het bijzonder. Inderdaad mag men zich wel in gemoede afvragen of het dan verantwoord kan zijn een officier te handhaven die reeds op voorhand heeft aangekondigd te eniger tijd te zullen schenden wat hij heeft gezworen. Toen 's mans hoge ethische opvattingen niet toereikend bleken om hem te doen inzien dat hij betamelijkheidshalve uit eigen beweging diende op te stappen, heeft het menigeen verbaasd dat „Den Haag” zo lankmoedig was met een onwillige hond met wie het niet alleen kwaad maar zelfs ondoenlijk was hazen te vangen maar die men desondanks bleef toestaan zich te goed te doen uit de staatsvoederbak. Bovendien leek het toch ook wel

voor de hand te liggen dat er een onaanvaardbaar precedent zou worden geschapen wanneer aan de één onbegrijpelijkerwijze zou worden toegestaan zich niet „met kernwapentaken te bezoedelen” terwijl dientengevolge een ander zou moeten opschuiven naar die verfoeide functie.

Zoals echter hiervoor reeds werd opgemerkt, kon het nog slechts een kwestie van tijd zijn voor de rekening zou worden aangeboden. De beperkte inzetbaarheid van de luchtmachtkapitein mocht dan niet zijn opgevat als een reden om zijn dienstverband te beëindigen, zij vormde wel degelijk — en terecht — een beletsel voor zijn bevordering tot majoor. Aan dat nagenoeg axiomatische gegeven valt niet te tornen: de rechtspositie van de betrokken militaire ambtenaar wordt niet aangetast en de minister, die het bevorderingsbeleid op deze wijze hanteert, gaat daarmee zijn bevoegdheden geenszins te buiten. Met andere woorden, een beroep op het Ambtenarengerecht — eventueel te vervolgen met appel op de Centrale Raad van Beroep — moest al a priori zo goed als kansloos worden geacht.

Het is dan ook verheugend dat de huidige minister van defensie in deze aangelegenheid heeft besloten dezelfde lijn aan te houden die zijn beide ambtsvoorgangers reeds hadden uitgestippeld. Verheugend vooral, omdat de verhouding tussen het politieke en het militaire element in de defensieorganisatie slechts baat kan vinden wanneer over controversiële zaken een ondubbelzinnig standpunt wordt ingenomen. Dat standpunt is in deze geruchtmakende affaire in ieder geval niet voor tweeërlei uitleg vatbaar: wie níet volledig inzetbaar is voor de taken waarvoor men op hem moet kunnen rekenen, zal daarvoor, hoe dan ook, de prijs moeten betalen!

Bij het overwegen van dat alles dringt zich echter, als „nare bijkomstigheid”, onweerstaanbaar een klemmende vraag aan ons op, die de loftuitingen aan het adres van de defensieleiding overstemt:

Als het nu eens niet deze of gene vrijwillig dan wel verplicht dienende enkeling is die voor alle op te dragen taken niet volledig inzetbaar blijkt, maar . . . de Nederlandse krijgsmacht?!



KONINKLIJKE VERENIGING TER BEOEFENING VAN DE KRIJGSWETENSCHAP

Op maandag 7 november 1983 te 19.30 uur houdt de vereniging voor leden en introduc e)s een bijeenkomst in het Nederlands Congresgebouw te Den Haag, waar kolonel der fuseliers C. Kuijpers, chef staf 5 Div, een inleiding zal houden over

Oefening Atlantic Lion

Na de voordracht wordt, als gebruikelijk, gelegenheid tot discussie geboden.

Introductie: d.t.v. de secretaris, lkol W. F. Anthonijsz, Frederikkazerne, gebouw 110, Postbus 90701, 2509 LS Den Haag (tel. tijdens diensturen (070) 73 24 33).

voor de hand te liggen dat er een onaanvaardbaar precedent zou worden geschapen wanneer aan de één onbegrijpelijkerwijze zou worden toegestaan zich niet „met kernwapentaken te bezoedelen” terwijl dientengevolge een ander zou moeten opschuiven naar die verfoeide functie.

Zoals echter hiervoor reeds werd opgemerkt, kon het nog slechts een kwestie van tijd zijn voor de rekening zou worden aangeboden. De beperkte inzetbaarheid van de luchtmachtkapitein mocht dan niet zijn opgevat als een reden om zijn dienstverband te beëindigen, zij vormde wel degelijk — en terecht — een beletsel voor zijn bevordering tot majoor. Aan dat nagenoeg axiomatische gegeven valt niet te tornen: de rechtspositie van de betrokken militaire ambtenaar wordt niet aangetast en de minister, die het bevorderingsbeleid op deze wijze hanteert, gaat daarmee zijn bevoegdheden geenszins te buiten. Met andere woorden, een beroep op het Ambtenarengerecht — eventueel te vervolgen met appel op de Centrale Raad van Beroep — moest al a priori zo goed als kansloos worden geacht.

Het is dan ook verheugend dat de huidige minister van defensie in deze aangelegenheid heeft besloten dezelfde lijn aan te houden die zijn beide ambtsvoorgangers reeds hadden uitgestippeld. Verheugend vooral, omdat de verhouding tussen het politieke en het militaire element in de defensieorganisatie slechts baat kan vinden wanneer over controversiële zaken een ondubbelzinnig standpunt wordt ingenomen. Dat standpunt is in deze geruchtmakende affaire in ieder geval niet voor tweeërlei uitleg vatbaar: wie níet volledig inzetbaar is voor de taken waarvoor men op hem moet kunnen rekenen, zal daarvoor, hoe dan ook, de prijs moeten betalen!

Bij het overwegen van dat alles dringt zich echter, als „nare bijkomstigheid”, onweerstaanbaar een klemmende vraag aan ons op, die de loftuitingen aan het adres van de defensieleiding overstemt:

Als het nu eens niet deze of gene vrijwillig dan wel verplicht dienende enkeling is die voor alle op te dragen taken niet volledig inzetbaar blijkt, maar . . . de Nederlandse krijgsmacht?!



KONINKLIJKE VERENIGING TER BEOEFENING VAN DE KRIJGSWETENSCHAP

Op maandag 7 november 1983 te 19.30 uur houdt de vereniging voor leden en introduc e)s een bijeenkomst in het Nederlands Congresgebouw te Den Haag, waar kolonel der fuseliers C. Kuijpers, chef staf 5 Div, een inleiding zal houden over

Oefening Atlantic Lion

Na de voordracht wordt, als gebruikelijk, gelegenheid tot discussie geboden.

Introductie: d.t.v. de secretaris, lkol W. F. Anthonijsz, Frederikkazerne, gebouw 110, Postbus 90701, 2509 LS Den Haag (tel. tijdens diensturen (070) 73 24 33).

Quo vadis Brigade geneeskundige compagnie?

J. H. A. Mohr

luitenant-kolonel der genie, c-12 Painfbrigtbat

Geneeskundige afvoer en verpleging vormen een in vreedstijd wellicht wat onderbelicht onderwerp; in oorlogstijd is het echter letterlijk een zaak van leven en dood. De vernietigingskracht van de moderne bewapening en de door de strijdkrachten van het Warschau-Pact gevolgde tactiek maken het waarschijnlijk dat de gevechten zullen worden gekarakteriseerd door korte hevige gevechtsacties, afgewisseld door eveneens korte perioden van betrekkelijke rust. De tijd om zieken en gewonden af te voeren zal daarom kort zijn. Dat dwingt ons de beschikbare geneeskundige capaciteit zo efficiënt mogelijk te benutten. Met dat doel voor ogen zijn in 12 Painfbrig proeven gehouden om te zien op welke wijze de huidige organieke middelen beter kunnen worden benut. Toetsing

Zoals bekend, wordt het merendeel van de KL-bataljons gecommandeerd door officieren door wie die meefunctie in het kader van hun loopbaanplanning slechts relatief kort kan worden vervuld. Voor vernieuwende experimenten is dientengevolge weinig gelegenheid. Bovendien zou het onverhoopt mislukken daarvan mogelijk consequenties kunnen hebben voor de verdere carrière. Dat weerhoudt velen ervan zich in die situatie te wagen buiten de door hun voorgangers reeds platgetreden paden. In het bijzonder plegen insiders die behoedzaamheid te verwachten van degenen die niet kunnen bogen op een ruime ervaring in het wapen of dienstvak onder hun bevel, ook omdat zij wellicht van een andere stiel afkomstig waren voor zij de HMV volgden.

Het is daarom toe te juichen wanneer zo'n commandant blijk geeft zich desondanks te hebben bezonnen op mogelijke verbeteringen die — ondanks scepsis van de zijde der routiniers — de taakvervulling van zijn eenheid zouden kunnen optimaliseren. In nevenstaand artikel is een dergelijke commandant aan het woord. Voor hen die zijn opvattingen niet delen, staat als gebruikelijk de rubriek Meningen van anderen open. Het wordt op prijs gesteld indien het commentaar alsdan vooral rationeel is, en zich richt op de essentie van het door de schrijver bepleite.

aan de praktijk is natuurlijk onmogelijk. Wel is in oefeningen gebleken dat een andere opzet van de organisatie mogelijk beter voldoet.

Waarom gaat het?

Het gaat over de wijze waarop c-12 Gnkcie zijn middelen inzet. Afb. 1 geeft het organigram van de geneeskundige compagnie.

Op de compagniesstaf ga ik niet in; deze verschilt niet veel van de staf van andere compagnieën, eskadrons of batterijen. De geneeskundige compagnie beschikt echter tevens over een verdeelplaatsgroep waarmee de brigade-eenheden van geneeskundige gebruiks- en verbruiksgoederen worden voorzien. Bovendien is in de organisatie een GV-groep opgenomen met een legerpredikant en een aalmoezenier met voor ieder een vrachtauto 3/4 ton (verder korthedshalve „laro” te noemen, als afkorting van landrover).

Ook over het verbandplaatspeloton wil ik kort zijn. Wij vinden daarin de 2e-echelons geneeskundige behandelcapaciteit van de compagnie. Hier worden patiënten geschikt gemaakt voor verdere afvoer (naar een doorvoerhospitaal) dan wel teruggezonden naar de eigen eenheid. In het peloton zitten twee verbandplaatsgroepen en één specialistengroep. Vervolgens zien wij het verzamelplaatspeloton (vzplpel) en het ziekenautospeloton (zaupel). Om deze twee pelotons gaat het in dit artikel; wij zullen die eens nader bekijken.

Het verzamelplaatspeloton

Drie verzamelplaatsgroepen worden gecommandeerd door een beroepsluitenant van de geneeskundige troepen. Hij beschikt over een laro zonder radio.

De drie verzamelplaatsgroepen bestaan elk uit:

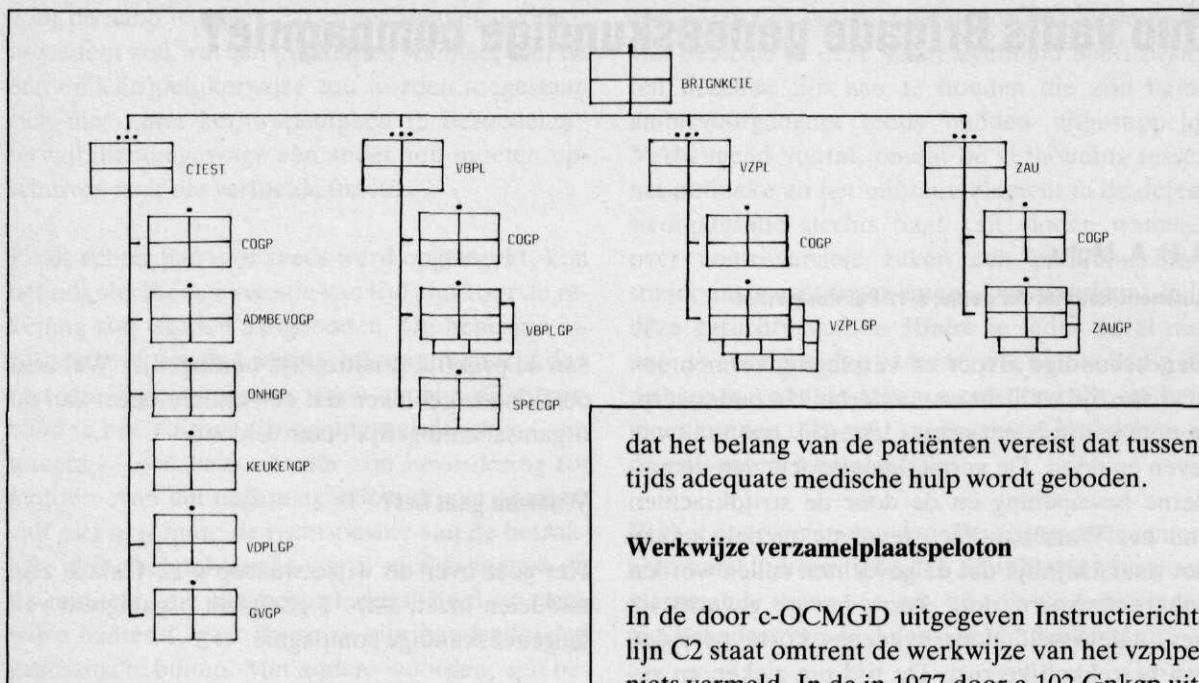

Afb. 1 Organigram geneeskundige compagnie

- 1 reserveofficier arts;
- 1 beroepssergeant geneeskundige verzorging;
- 1 korporaal geneeskundige verzorging;
- 5 soldaten geneeskundige verzorging;
- 1 soldaat chauffeur/radiotelefonist laro;
- 2 soldaten chauffeur YA-4440.

De laro beschikt over een FM-1630 (verder kortheidshalve „30 km set” te noemen); een YA-4440 is bestemd voor de geneeskundige uitrusting 4690, de andere YA-4440 is een zogenaamde AD-wagen en vervoert de lichtinstallatie, het aggregaat, de kachels, tenten, e.d.

Een verzamelplaatsgroep kan worden ingezet voor de volgende taken.

1. Optreden als beginpunt van de afvoerketen (te denken valt aan de flank ten behoeve van een verkenningeskadron of voor de voorste rand van het weerstandgebied (vrw) ten behoeve van de gevechtsbeveiliging).
2. Vervanging van een bataljons- c.q. afdelingshulp post (bhp).
3. Versterking van een bhp.
4. Verzorgen van de gewonden op de „oude” of op de „nieuwe” lokatie van de verbandplaats (namelijk daar waar de specialistengroep niet is).
5. Optreden als „tussenstation” tussen een bhp en de verbandplaats indien de afstand zó groot is

dat het belang van de patiënten vereist dat tussentijds adequate medische hulp wordt geboden.

Werkwijze verzamelplaatspeloton

In de door c-OCMGD uitgegeven Instructierichtlijn C2 staat omtrent de werkwijze van het vzplpel niets vermeld. In de in 1977 door c-102 Gnkgp uitgegeven „Aanwijzingen geneeskundige afvoer en verpleging” (verder kortheidshalve „Aanwijzingen” te noemen) staat slechts dat de inzet van verzamelplaatsen moet zijn gerelateerd aan de taak, het creëren van de afvoerlijn, en dat de koppeling bhp-vzpl zin moet hebben („niet automatisch”). Op blz. 47 van het nogal verouderde VS 8-1/2 staat vermeld dat

... de locaties van verzamelplaatsen globaal worden bepaald door de brigadecommandant die hierover wordt geadviseerd door zijn brigadearts. Hierbij dient rekening te worden gehouden met:

- tactische omstandigheden
- locatie hulpposten
- vuur trekkende punten.

De c-vzplpel bepaalt binnen de globaal door de brigadecommandant aangegeven grenzen de exacte locatie en moet hierbij rekening houden met o.a.

- bereikbaarheid voor voertuigen
- maskeringsmogelijkheden tegen vijandelijke waarneming
- dekking tegen vijandelijk infanterievuur.

Wat betekent dat nu? In concreto houdt het in dat c-vzplpel op minimaal twee routes moet gaan verken. Hij zal zich daardoor veelal loodrecht op de afvoer/verzorgingsroutes verplaatsen. Tevens zal hij zich regelmatig bij de voorbataljons op de

hoogte moeten stellen van de situatie, en bovendien moet hij contact onderhouden met c-zaupel en de plv cc. Het resultaat van zijn verkenningen zal hij aan zijn verzamelplaatsen persoonlijk moeten meedelen, want in zijn laro zit geen radio. Dat *lijkt* niet alleen wat problematisch, tijdens oefeningen is *gebleken* dat het niet werkt: na enige tijd werden de verzamelplaatsen door de cc naar hun nieuwe lokaties gedirigeerd.

Het ziekenautopeloton

Daarin bevindt zich een commandogroep, bestaande uit een beroepsluitenant en een beroepssergeant, beide van de geneeskundige troepen, een chauffeur laro met 30 km set, en 2 motorordonnansen. (De functie van de beroepssergeant is overigens een „oorlogsfunctie” en wordt bij 12 Gnkie tijdens oefeningen waargenomen door de sergeant wegtransport die een „vredesfunctie” vervult.)

De beide ziekenautogroepen bestaan elk uit:

- 1 reserveofficier regelaar ziekentransport;
- 1 dienstplichtig sergeant regelaar ziekentransport/NBC;
- 20 gewondenvervoerders, verdeeld over de 10 ziekenauto's 3/4 ton (2 per ziekenauto).

De taak is (volgens de al eerder genoemde Instructierichtlijn C2):

- afvoer naar de verbandplaats van gewonden en zieken uit alle daarvoor in aanmerking komende inrichtingen;
- contact onderhouden tussen de geneeskundige formaties door het overbrengen van berichten;
- vervoer van geneeskundige-dienstgoederen die door de 1e-echelons geneeskundige eenheden worden aangevraagd.

De werkwijze van het ziekenautopeloton

In de Instructierichtlijn C2 wordt exact aangegeven hoe c-zaupel dient te handelen na ontvangst van het bevel van de cc: hij maakt een ziekenauto-plan. Daarin wordt een overzicht gegeven van de (reserve)afvoerwegen, lokaties van wisselposten en ziekenautostation, taakverdeling en dienstregeling van het personeel, en de regeling van de voorraad van klasse I en III.

Vervolgens dient hij de ziekenautowisseldienst te organiseren. Dat is een systeem waarbij tussen de verbandplaats en de bhp wisselposten worden ingesteld, bemand met een of meer ziekenauto's. Waar de afvoerwegen samenkomen, wordt de basiswisselpost ingericht met in de buurt daarvan het ziekenautostation. Daar staan de niet ingezette ziekenauto's opgesteld en vindt de herbevoorrading klasse I en III plaats. Meestal wordt daar tevens de commandopost van de pc ingericht alsmede een berichtenkantoor. De taak van het berichtenkantoor is het ontvangen en verzenden van alle berichten die aan chauffeurs van ziekenauto's worden meegegeven, zoals lokatiemeldingen van de te steunen eenheden, aanvragen ziekenauto-steun, meldingen uitgevallen voertuigen en aanvragen materieel. Tevens houdt het berichtenkantoor een „logboek” bij van alle bewegingen van de ziekenauto's.

Tot zover „het boekje”. Maar werkt dat ook zo? Kan met het personeel van het zaupel een basiswisselpost, een ziekenautostation, een commandopost én een berichtenkantoor worden bemand? De vaandrags en de dienstplichtige sergeanten zijn druk met de bewijzing; de pc heeft zijn handen vol aan zijn eigen taak waarop ik later terugkom. Moet die ene beroepssergeant dat allemaal doen, zonder enig verbindingsmiddel (zodra de pc „en route” is)? Ook dat is in vele oefeningen aangetoond: wèg basiswisselpost en overige wisselposten, wèg ziekenautostation, wèg berichtenkantoor, „ergens” tussen de voorbataljons en de verbandplaats; het werkt niet.

Wat heel goed blijkt te voldoen, is het plaatsen van de compagniesstaf en het ziekenautostation in de buurt van de verbandplaats; niet alleen ten faveure van het functioneren van de verbandplaats zelf maar ook van de ziekenauto's.

Bij 12 Gnkie volgt de chauffeur van een ziekenauto, nadat hij de gewonden heeft afgeleverd, een circuit langs de compagniesstaf; hij bezoekt, aan de hand van een controlelijst:

- de plaats waar zijn auto (vooral van binnen) wordt gereinigd van bloed, braaksel en andere ongerechtigheden;
- de materieelruilokatie;
- de onderhoudsgroep, waar zo nodig reparaties aan het voertuig kunnen worden verricht;

- het BOS-voertuig, waar kan worden afgetankt;
- de keukengroep, waar hij kan eten;
- de verdeelplaats, waar hij de aangevraagde geneeskundige verbruiksgoederen voor de bhp en vzplpn ophaalt;
- en ten slotte meldt hij zich af bij het controlestation (met ruimere taak dan het ziekenautostation), bemand door die bewuste beroepssergeant, alwaar hij zijn instructies krijgt.

Zo'n circuit is een aantal keren bij oefeningen getest en het werkt perfect.

Conclusie: (basis)wisselposten, ziekenautostation en berichtenkantoor, zoals in de Instructierichtlijn C2 beschreven, zijn overbodig.

Laten wij nu terugkeren tot de taak van c-zaupel. Daarvan kunnen wij iets vinden in de eerder genoemde „Aanwijzingen”:

De aansluiting onderdeel geneeskundige dienst met de brigade geneeskundige dienst is op de eerste plaats een taak voor het transport-element van de brigade geneeskundige compagnie. De c-ziekenautopeloton (en het kader van dit peloton) moeten worden ingezet dáár, waar de afvoer uit de bataljons hulpposten geregeld moet worden, en dat is bij de bhp.

Nu is het probleem dat er zich verschillende bhp'n in het brigadevak bevinden en wel van:

- de manoeuvrebataljons (3×);
- de afdeling veldartillerie;
- en wellicht nog van legerkorpseenheden zoals verkenningsbataljons, geniebataljons, verbindings-eenheden, enz.

C-zaupel moet dus contact onderhouden met al die bhp'n. Maar daarbij blijft het niet: aangezien de bataljons-S4 de lokatie van de bhp bepaalt, dient c-zaupel tevens contact te onderhouden met de Sn 4, in ieder geval van de voorbataljons. Het gevolg daarvan is dat hij zich door het gehele brigadevak verplaatst (veelal loodrecht op de afvoer/verzorgingsroutes), daarbij ondertussen zijn bewijzeraars van de nodige opdrachten voorziend.

Ook dat is in het verleden tijdens oefeningen getest. Het gebeurde daarbij niet zelden dat, terwijl c-zaupel zich bij de ene bhp of S4 oriënteerde, de situatie in het andere bataljonsvak zich al zodanig wijzigde dat hij zelfs de verzamelplaats in dat vak

niet meer kon terugvinden. Door de vele verplaatsingen van c-zaupel konden de bewijzeraars (die niet over verbindingsmiddelen beschikken) hem niet bereiken om met hem te kunnen coördineren over de ontstane problemen als gevolg van brugvernielingen, besmette gebieden, e.d. Het kwam dan ook regelmatig voor dat de bewijzeraars „in de mist” vertoefden.

Bezwaren

Wat zijn nu de belangrijkste bezwaren tegen de hiervoor geschetste werkwijze? Zowel c-zaupel als c-vzplpel verplaatsen zich voortdurend door het gehele brigadevak. Niet alleen is dat niet zonder risico's (wat hebben zij immers voor bewapening bij zich?) maar, wat belangrijker is: zij zijn beiden eigenlijk niet goed in staat voldoende leiding te geven aan hun eigen peloton. En dat bleek ook tijdens (wat langere) oefeningen: beide pc'n reden wat verloren rond en de inzet van de ziekenauto's en van de verzamelplaatsen werd door de cc geregeld. Gebeurde er dan ergens in het vak een calamiteit waarbij snel een adequate geneeskundige transport- en behandelcapaciteit moest worden ingezet, dan kon dat eenvoudigweg niet worden gerealiseerd.

Alternatief

Bij 12 Gnkcie is sinds ruim een jaar een nieuw systeem in beproeving, waarbij vzplpel en zaupel zijn verdwenen en in plaats daarvan twee „gemengde” pelotons zijn geformeerd (afb. 2). De grondslag daarvoor werd enerzijds gevormd door de eerder genoemde bezwaren tegen de huidige al of niet duidelijk vastgelegde systematiek van werken van de geneeskundige compagnie, anderzijds in de opvatting dat afvoer en behandeling onderling volledig afhankelijk zijn en niet los van elkaar kunnen worden beschouwd. De hier geformeerde pelotons kunnen dan ook beter „geneeskundige pelotons” worden genoemd, conform de geneeskundige pelotons van de bataljons die nagenoeg identiek zijn: ook die hebben transport- en behandelcapaciteit.

De organisatie en werkwijze van dit systeem zijn gebaseerd op het meest voorkomende optreden van de brigade: met twee manoeuvrebataljons vóór. Beide pelotons treden dan ook elk in de helft

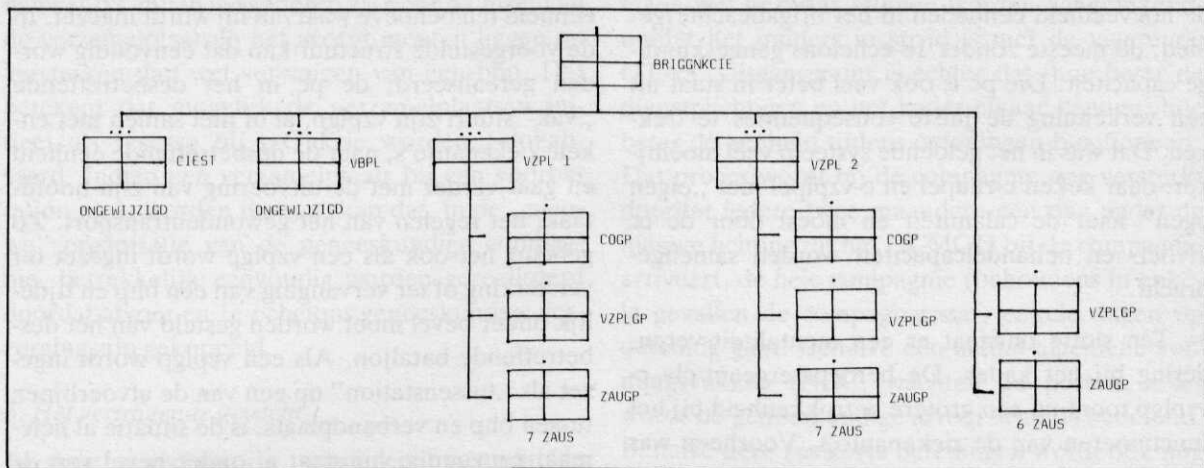

Afb. 2 Experimentele organisatie met twee gemengde vzplpels

van het brigadevak op, terwijl de cc een reserve in eigen hand houdt. Het systeem kan dan ook wel „gebiedsgeneeskundige verzorging” worden genoemd.

Voordelen

Aan dit systeem zijn tal van voordelen verbonden.

— De pc'n verplaatsen zich niet meer door het gehele brigadevak maar alleen in hun eigen vak, en dan nog alleen langs de afvoer/verzorgingsroutes. Verplaatsingen loodrecht op deze routes komen niet meer voor. Daardoor wordt de veiligheid van de pc'n verhoogd en hun mogelijkheid leiding te geven aan het peloton wordt vergroot.

— De pc'n houden alleen contact met de bhp'n en Sn 4 in hun vak. Zij zijn dientengevolge sneller geïnformeerd over wisselende tactische situaties.

— Door het „van huis uit” indelen van een radio (30 km set) bij iedere pc bestaat een voortdurende communicatiemogelijkheid met de cc en het netcontrolestation (plv cc); overigens impliceert deze maatregel dat één verzamelplaats zonder radio zit. Bij 12 Gnkcie luistert de cc bovendien in op het brigadecommandonet, zodat hij voortdurend op de hoogte is van de tactische situatie en op de komende ontwikkelingen eventueel al kan anticiperen.

— De ziekenauto's zitten nu „op één route”; de chauffeur kent de weg en er bestaat minder kans dat de ziekenauto's verkeerd rijden.

— Een belangrijk voordeel is de veel evenwichtiger taakverdeling binnen de geneeskundige compagnie. Thans kan van een werkwijze van het

vzplpel nauwelijks worden gesproken; de vzplgpn werken niet in een pelotonsverband en de taken waarvoor de vzplgpn (kunnen) worden ingezet houden meestal geen enkel direct of indirect verband met elkaar. De c-vzplpel is daardoor in feite niet in staat de taakuitvoering van de drie vzplgpn te dirigeren en derhalve is hij voor het doen en laten van zijn peloton eigenlijk overbodig.

Volledig tegenovergesteld is de positie van c-zaupel. Hij moet de totale afvoertaak binnen het gehele brigadevak (uit de bhp'n naar de vbpl) coördineren en operationele leiding geven aan het zaupel. Zijn (schaarse) kaderleden krijgen opdracht een bepaalde afvoerlijn te „dirigeren”: contact leggen met voorbat en bhp, transport regelen, bewijzen, enz. In het systeem van 12 Gnkcie is de taak van c-zaupel overgenomen door de (plv)cc, en beide pc'n krijgen een even groot vak met dezelfde taak, het regelen van de afvoer van zieken en gewonden naar de verbandplaats. Beide pc'n worden in principe even zwaar belast. Het bijkomende voordeel ligt op opleidingstechnisch gebied: beide pc'n leren werken met zowel geneeskundige *verplegingscapaciteit* (de verzamelplaats) als met het zieken*transport*.

— Een van de belangrijkste voordelen is de sterk vergrote flexibiliteit binnen de compagnie. Voor de cc is het nu uiterst simpel geworden snel te reageren op calamiteiten waar dan ook in het brigadevak: hij wijst de dichtstbijzijnde pc aan die zeer snel en behandel- en afvoercapaciteit kan regelen. Het zal namelijk niet altijd mogelijk zijn daarvoor een eenheid aan te wijzen die is belast met een 1e echelonstaak. Daarbij denk ik in het bijzonder aan

de hoeveelheid eenheden in het brigadeachtergebied, de meeste zonder 1e-echelons geneeskundige capaciteit. Die pc is ook veel beter in staat uit een verkenning de juiste consequenties te trekken. Dat was in het geldende systeem veel moeilijker: daar keken c-zaupel en c-vzplpel met „eigen ogen” naar de calamiteit en moest door de cc afvoer- en behandelcapaciteit worden samengebracht.

— Ten slotte ontstaat er een mentaliteitsverandering bij het kader. De beroepssergeant/plv c-vzplgp toont nu een grotere betrokkenheid bij het functioneren van de ziekenauto's. Voorheen was er wel eens de instelling van „ik zorg in eerste instantie voor m'n patiënten; wat er met de ziekenauto's gebeurt, is een zaak voor het zaupel”. Die denkwijze verdwijnt in en door het integratieproces.

Drie gevechtsvormen

Omdat de uitvoering van de geneeskundige afvoer en verpleging afhankelijk is van de aard van het gevecht dient in dit artikel eveneens aandacht te worden besteed aan de vraag of het „nieuwe” systeem wel bij alle gevechtsvormen de door mij aangegeven voordelen biedt.

1. Het aanvallende gevecht

Kenmerkend voor deze gevechtsvorm is dat de aanvaller de tijd- en ruimtfactoren grotendeels in eigen hand heeft zodat de nodige voorbereidingen gecentraliseerd kunnen worden getroffen. De zich snel wijzigende tactische situatie, het verleggen van het zwaartepunt en het toenemen van de omloopafstanden vergroten de moeilijkheid continu en adequaat te kunnen blijven steunen. Voor wat betreft de geneeskundige afvoer en verpleging betekent dat een voortdurende steun van de bhpn van de vooreenheden teneinde ervoor te zorgen dat de hulppost bij het voortschrijden van de aanval de beweging van de troepen kan volgen. De vzplgp'n kunnen daarbij op verschillende manieren worden ingezet.

Indien een vzplgp wordt ingezet ter afronding van de 1e-echelons geneeskundige verzorging binnen de brigade (bijvoorbeeld op een flank of voor de vrw ten behoeve van de gevechtsbeveiliging) moet hij tijdelijk onder bevel worden gesteld van de

eenheid ten behoeve waarvan hij wordt ingezet. In de voorgestelde structuur kan dat eenvoudig worden gerealiseerd; de pc in het desbetreffende „vak” stuurt zijn vzplgp, al of niet samen met enkele ziekenauto's, naar de desbetreffende eenheid en gaat verder met de uitvoering van zijn hoofdtaak, het regelen van het gewondentransport. Zo gebeurt het ook als een vzplgp wordt ingezet ter versterking of ter vervanging van een bhp en tijdelijk onder bevel moet worden gesteld van het desbetreffende bataljon. Als een vzplgp wordt ingezet als „tussenstation” op een van de afvoerlijnen tussen bhp en verbandplaats, is de situatie al helemaal eenvoudig; hij staat al onder bevel van de „dirigent” op die afvoerlijn, zijnde de desbetreffende pc.

Voor de inzet van een vzplgp op de oude of nieuwe lokatie van de verbandplaats kan de cc een beroep doen op zijn van huis uit in reserve gehouden vzplgp. Het vraagstuk van de afvoer van zieken en gewonden is ingewikkeld, aangezien begin- en eindpunt van de afvoerroute zich regelmatig zullen wijzigen. In ieder geval zal voortdurend moeten worden gecoördineerd tussen de geneeskundige compagnie en de bataljons-S4.

De geneeskundige afvoer en verpleging bij het aanvallende gevecht vergen derhalve een organisatiestructuur waarbij:

- voortdurend kan worden gecoördineerd met de brigadestaf en de voorbataljons;
- verzamelplaatsen voortdurend en in wisselende taken moeten kunnen worden ingezet;
- de afvoer ondanks voortdurend wisselende afvoerroutes moet worden gewaarborgd.

Het lijkt mij evident dat de door mij bepleite organisatiestructuur volledig aan deze eisen beantwoordt.

2. Het verdedigende gevecht

De tijdfactor wordt bij deze gevechtsvorm grotendeels bepaald door de vijand. Onzekerheden zijn er vele: plaats, tijd en richting van de aanval, zwaartepunt en vijandelijk vuur.

Gedurende de voorbereidende beschieting en tijdens de vijandelijke inbraak zullen er vele gewonden vallen. Het zwaartepunt van de geneeskundige afvoer en verpleging ligt dan vooral bij de vooreenheden.

Omdat de omloopafstanden in eerste instantie

nauwelijks zullen veranderen zal voor de inzet van de verzamelplaatsen het accent moeten liggen op versterken dan wel vervangen van een bhp. Dat betekent dat mogelijk de verzamelplaatsen initieel als reserve bij c-Gnkie worden gelokaliseerd. Indien een verzamelplaats bij een voorbataljon moet worden ingezet, kan dat, in de „nieuwe” organisatie van de geneeskundige compagnie, betrekkelijk eenvoudig worden gerealiseerd doordat afvoer en 1e-echelons geneeskundige verzorging zijn gekoppeld.

3. Het vertragende gevecht

In deze gevechtsvorm wordt een vastgestelde ruimte ingewisseld tegen tijd(winst). Het gevecht wordt onder ongunstige krachtsverhoudingen beweeglijk gevoerd over een grote breedte en diepte en in achterwaartse richting. De voorbereiding zal centraal, de uitvoering zoveel mogelijk gedecentraliseerd geschieden. De problemen voor de geneeskundige afvoer en verpleging komen overeen met die bij het aanvallende gevecht: ook hier veranderen begin- en eindpunt van de afvoerketen regelmatig. Coördinatie met vooral de voorbataljons is essentieel. Doordat de vijand in staat is voortdurend zowel over de grond als uit de lucht in te grijpen, zullen afvoerroutes regelmatig zijn geblokkeerd en zal van de bewijzeraars veel worden gevraagd. De inzet van verzamelplaatsgroepen en afvoercapaciteit komt in grote lijnen overeen met die tijdens het aanvallende gevecht. De door mij bepleite organisatiestructuur zal in deze situatie dan ook hard nodig zijn.

Vredestijd

De commandant heeft in oorlogsomstandigheden altijd de bevoegdheid zijn middelen zodanig te groeperen dat hij het hoogste rendement bereikt. (Men denke in dat verband aan de wederzijdse onder-bevelstellingen van pantserinfanterie- en tankbataljons, het formeren van teams bij de verkenningseenheden en het onder bevel stellen van bouwmachines bij de pantsergeniepelotons.) Formeel gezien is er geen bezwaar aan te voeren tegen de handelwijze van c-12 Gnkie. Deze gaat echter nog verder dan het doorenmengen van zaupel en vzplpel tijdens oefeningen; reeds in vredestijd zijn de beide pelotons gemengd en spreekt men van vzplpel 1 en vzplpel 2. Formeel zou daar-

tegen wèl bezwaar kunnen worden aangetekend, omdat het immers in strijd is met de vigerende OTAS. Uitgangspunt is echter dat, hoe beter de dienstplichtigen en het kader elkaar kennen, hoe beter de eenheid tijdens oefeningen functioneert. Dat proces wordt bij de compagnie nog versterkt doordat iedere twee maanden, een dag nadat de nieuwe lichter uit het OCMGD bij de compagnie arriveert, de hele compagnie (behoudens in enkele gevallen de compagniesstaf) enkele dagen op oefening gaat. Behalve een aantal algemene-vormingsvakken (NBC, wachten en posten, e.d.) wordt de geneeskundige afvoer schools beoefend. Behalve deze zes korte oefeningen wordt ook nog driemaal per jaar de oefening MTT (Medisch Transport Tactisch), eenmaal per jaar de oefening MEER MED (Meer Medisch), en eenmaal per jaar de oefening PLEISTERPLAATS gehouden. Tijdens de in april 1983 gehouden oefening PLEISTERPLAATS (een door c-Treinenbataljon geleide compagniesoefening voor de geneeskundige compagnie) is door mij drie keer een calamiteit (met ca. 15 gewonden) ergens in het brigadevak gesimuleerd. Het bleek mij dat c-12 Gnkie (die vanzelfsprekend tevoren onkundig was van tijd, plaats en grootte van de calamiteit) telkenmale in staat was binnen maximaal 1½ uur na ontvangst van het desbetreffende bericht de gewonden uit de plaats des onheils af te voeren nadat ter plaatse de vereiste geneeskundige verzorging was verleend.

Tijdens de in maart 1983 gehouden oefening SEVEN ARROWS heeft c-12 Gnkie bij de drie hiervoor beschreven gevechtsvormen de effectiviteit kunnen beproeven van de geneeskundige afvoer en verpleging. Alhoewel deze oefening een zogenaamde skeletoefening was, deden van 12 Gnkie twee verzamelplaatsgroepen en een aantal ziekenauto's mee, uiteraard met het organieke kader. Tijdens deze meerdaagse oefening kwamen de voordelen van de „nieuwe” organisatiestructuur duidelijk aan het licht:

- voortdurende verbinding met alle betrokkenen;
- goede coördinatie tussen de beide pc'n van de gemengde pelotons met „hun” S4 en bhp;
- in staat om snel te reageren op wisselende omstandigheden.

Los daarvan bleek tijdens de gehele oefening adequate Nonex-steun te kunnen worden verleend. ▷

Waar willen wij heen?

Uit het voorgaande blijkt dat, behalve de twee identieke (gemengde) pelotons, nog één vzplgp en één zaugp rechtstreeks onder bevel van de cc blijven. Deze constructie geeft hem de mogelijkheid adequaat te reageren op wisselende situaties in het brigadevak.

Het probleem is echter dat een commando-element ontbreekt. Indien aan de organisatie van de geneeskundige compagnie zouden worden toegevoegd:

- een luitenant geneeskundige troepen (reserveofficier);
 - een luitenant regelaar ziekentransport (reserveofficier);
 - een sergeant regelaar ziekentransport (dienstplichtig);
- (alsmede de daarvoor nodige materiële middelen, zijnde een laro zonder en een laro met 30 km set, een motorfiets en een ziekenauto)

zouden drie identieke pelotons kunnen worden geformeerd, hetgeen de flexibiliteit van de compagnie aanzienlijk zou verhogen. Een bijkomend voordeel zou zijn dat er twee functies voor reserveofficieren bijkomen, hetgeen uit het oogpunt

Literatuur

VS 8-1/1 en 1/2. *De militair geneeskundige dienst KL en KLu in tijd van oorlog* (1972, resp. 1970).

Brief C-4 Div, d.d. 2 mei 1977, nr. G4/77007/F, met bijlage: *Aanwijzingen geneeskundige afvoer en verpleging*.

van de personele mobilisatievoorbereiding in de huidige situatie (met grote aantallen jonge beroepsofficieren van KMA en OCOSD) dringend gewenst is.

Een tweede groot voordeel is dat — aangezien deze pelotons nagenoeg identiek zijn aan de geneeskundige pelotons van de bataljons — er binnen de brigade zeven geneeskundige pelotons ontstaan die onderling eenvoudig zijn uit te wisselen.

Besluit

Er bestaan wezenlijke verschillen tussen de huidige organisatiestructuur en die waaraan ik de voorkeur geef, en die werd ontwikkeld op basis van het streven naar een doelgerichte taakuitvoering.

De ideale organisatiestructuur zal wel nooit worden gevonden. Wij zullen echter moeten blijven zoeken naar een optimale toewijzing van de (schaarse) middelen en (het teveel aan) taken aan de verantwoordelijke uitvoerders op ieder niveau. Flexibiliteit, eenvoud en economisch gebruik van middelen zijn enkele criteria waaraan wij ons systeem moeten kunnen toetsen. Het is onze plicht daarover niet slechts te blijven nadenken, maar ook met ons systeem zoveel mogelijk te oefenen. Het is het waard: het is in uiterste instantie een zaak van leven en dood.

OCMGD, afd. opleidingszaken — *Instructierichtlijn C2* (jan. 1980).

OTAS *Brigade geneeskundige compagnie*, organisatietypenr 51.1254.05, 2e dr. (10 juli 1981).

HKS — *Dictaat operationele logistiek*, 11e dr. (aug 1981).



Airland Battle

„Strike deep”

P. A. Fernig

kolonel der infanterie, Nederlands LSO bij TRADOC/DARCOM

In augustus 1982 publiceerde de US Army de nieuwe gevechtshandleiding FM 100-5. In dat voorschrift is de nieuwe *Airland Battle doctrine* vastgelegd.

Zoals zo vaak, is de doctrine niet zo „nieuw” maar veel meer een verder uitwerken en vastleggen van reeds bestaande gedachten. Werd in het verleden nog afzonderlijk aandacht besteed aan het optreden met of zonder nucleaire wapens, nu zijn wij al jaren eraan gewend dat altijd rekening moet worden gehouden met de nucleaire dreiging. Hetzelfde geldt voor de chemische dreiging en, meer recent, voor elektronische oorlogvoering.

Deze *uitbreiding in middelen* (al eerder vastgelegd in de conceptie van het „integrated battlefield”, een van de voorlopers van de huidige FM 100-5) is in feite dus niets anders dan een erkenning van reeds bestaande gedachten. Een andere voorloper van het huidige voorschrift gaf een *uitbreiding in tijd en ruimte* (extended battlefield). Op zich is ook dat niet geheel nieuw; immers, door middel van interdictie is al eerder het gevecht in ruimte (direct) en tijd (indirect) uitgebreid. Doordenkende is deze gedachte echter verder uitgewerkt: interdictie (voorkomen dat de vijand zijn voorste eenheden versterkt) is uitgegroeid tot metterdaad aangrijpen en uitschakelen van zijn middelen in de diepte. Voor wat betreft de tijdfactor is het accent anders komen te liggen, namelijk op het tegelijkertijd aangrijpen van de verschillende echelons. Simpel gesteld zijn de hiervoor vermelde kenmerken — dat wil zeggen integratie van alle middelen,

en verdieping in tijd en ruimte — de voornaamste karakteristieken van de Airland Battle. Nuchter beschouwd is dat allemaal inderdaad niet zo verschrikkelijk nieuw, en dus zou dit artikel hiermee kunnen worden besloten, ware het niet dat — vooral door een aantal persartikelen — enkele misverstanden zijn ontstaan, en bovendien het „verdiepen” (strike deep) enige verdere aandacht verdient.

De NAVO-strategie, Airland Battle en Airland Battle 2000

Sommige persartikelen maakten naar aanleiding van de publikatie van FM 100-5 gewag van een nieuwe NAVO-strategie. Dat is een misverstand, veroorzaakt door het feit dat geen onderscheid werd gemaakt tussen de begrippen „strategie” en „operationele conceptie” (c.q. doctrine).

De strategie beschrijft het gebruik van *alle beschikbare middelen* ter voorkoming van een oorlog en — mocht dat falen — het gebruik van de middelen in een oorlog. Een operationele conceptie beperkt zich tot het gebruik van *bepaalde middelen*, in het geval van de Airland Battle tot de landstrijdkrachten en de luchstrijdkrachten voor zover deze laatste dienen ter ondersteuning van de landstrijdkrachten.

De NAVO-strategie, zoals vastgelegd in MC 14/3, is niet gewijzigd en het gaat uitsluitend om een aanpassing van de operationele conceptie (doctrine) ten behoeve van de landstrijdkrachten/luchstrijdkrachten.

Zoals in de inleiding reeds is vermeld, is de Airland Battle evolutionair tot stand gekomen. Een groot aantal impulsen heeft tot deze vernieuwing geleid. Naar dezerzijdse mening is de belangrijkste impuls het gebrek aan reserves aan de zijde van de NAVO-strijdkrachten. Door het numerieke overwicht van het Warschau-Pact komt er, mocht

In nevenstaand artikel verschaft de auteur — als liaisonofficier werkzaam bij het US Army Training and Doctrine Command — waardevolle informatie die bij verscheidene lezers ongetwijfeld welkom zal zijn na de globale aanduiding van de Airland-Battle-conceptie in het recente aprilnummer (Mil. Spect. 152(1983)(4)137).

de afschrikking falen, in het gevecht een moment dat de NAVO niet meer in staat is de troepen in voorste lijn op de voor de verdediging noodzakelijke sterkte te houden, terwijl het WP nog over voldoende uit de diepte aangevoerde troepen beschikt om de aanval voort te zetten. Dat heeft tot gevolg dat de NAVO moet kiezen tussen inzet van nucleaire wapens of accepteren van een doorbraak, met alle gevolgen van dien. De Airland-Battledoctrine, in het bijzonder het aspect dat is gericht op uitbreiding van de tijd- en ruimtefactoren, tracht daarvoor een oplossing te vinden. Daarbij gaat het erom niet alleen het gevecht in voorste lijn te voeren, maar tegelijkertijd ook in de diepte. Zo wordt bereikt dat het aanvalsplan van de tegenstander dusdanig wordt doorkruist dat hij voor de keuze komt te staan of het gevecht af te breken, of als eerste nucleaire wapens in te zetten.

Het zal duidelijk zijn dat het gevecht in de diepte niet beperkt kan blijven tot de „ouderwetse” interdactie. De Airland Battle, gesteund door moderne technologie, voorziet dan ook het aanvallen van doelen in de diepte met alle beschikbare middelen. Alvorens dieper in te gaan op dat aspect („strike deep”) is het goed te signaleren dat hier een van de verschilpunten ligt tussen de „Airland Battle” en de „Airland Battle 2000”. De eerste is de thans geldende doctrine, waarbij vooral het „strike deep”-aspect wordt uitgevoerd met reeds bestaande en binnen afzienbare tijd beschikbare middelen, terwijl de laatste de „blauwdruk” is voor het gevecht in de 21e eeuw, waarbij het gaat om lange-termijnplanning ten behoeve van de ontwikkeling van onder meer nieuwe middelen.

„Strike deep”

Wat houdt nu de „strike deep”-conceptie (ook wel aangeduid met termen als „deep attack”, „deep battle”, „2nd echelon battle”, e.d.) in en hoe denkt men dat uit te voeren? Het uitgangspunt is, tegelijkertijd met het gevecht in voorste lijn de vijandelijke eenheden in de diepte (die nog niet in contact zijn met de eigen eenheden) aan te vallen, waardoor het vijandelijke aanvalsplan grondig wordt verstoord. Daardoor wordt voorkomen dat de vijand zich kan concentreren, terwijl tevens mogelijkheden worden geopend voor eigen offensieve acties om de vijand partieel te verslaan.

Uiteraard vereist deze wijze van optreden een aantal specifieke middelen. In de eerste plaats moet kunnen worden beschikt over gevechtsveld-bewakings- en doelopsporingsmiddelen die niet alleen een groot bereik hebben, maar ook het nodige discriminerende vermogen om de aard van het doel te kunnen vaststellen. Vervolgens moet kunnen worden beschikt over wapensystemen/munitie waarmee doelen in de diepte kunnen worden aangegrepen. Ten slotte moet kunnen worden beschikt over een goed „command, control and communications”-systeem om, in nagenoeg „real-time”, gegevens te kunnen verwerken en beslissingen te kunnen nemen. Verder in dit betoog zal nader op deze middelen worden ingegaan, maar eerst zal aandacht worden besteed aan de uitvoering van het gevecht.

Essentieel is dat het gevecht in voorste lijn en het gelijktijdige gevecht in de diepte niet van elkaar zijn te scheiden. Het gevecht in de diepte moet ertoe bijdragen het gevecht in voorste lijn „snel af te handelen” (d.w.z. zonder dat de vijand gelegenheid heeft zijn 1e echelon te versterken), waardoor de vijand het initiatief wordt ontnomen. Daardoor krijgt de verdediger plaatselijk en tijdelijk gelegenheid tot offensief optreden. Het gevecht in de diepte is erop gericht de vijandelijke aanvalsechelons van elkaar te scheiden, de eigen bewegingen te beschermen en de vijandelijke vuursteun, commandovoering en logistieke steun te verstoren.

Wapensystemen met voldoende dracht om doelen in de diepte aan te vallen, zijn momenteel nog schaars (eenvoudig omdat zij daarvoor niet zijn ontwikkeld), maar zullen ook in de toekomst schaars zijn vanwege de hoge kosten. Daarom moeten alleen de doelen worden aangegrepen die het meeste bijdragen tot het herwinnen van het initiatief. Een zeer goede samenwerking tussen G2 (opsporen van doelen en evalueren van het vijandelijke aanvalsplan), G3 (in het bijzonder coördineren van het gevecht in voorste lijn en het gevecht in de diepte) en de vuursteuncoördinator (economisch gebruik van de eigen, schaarse, middelen) is een eerste vereiste.

Een commandant voert het gevecht in het hem door de hogere commandant toegewezen gebied van verantwoordelijkheid, terwijl hij het oog gericht houdt op het gevecht in zijn gebied van belangstelling. Voor dat laatste ontvangt hij de be-

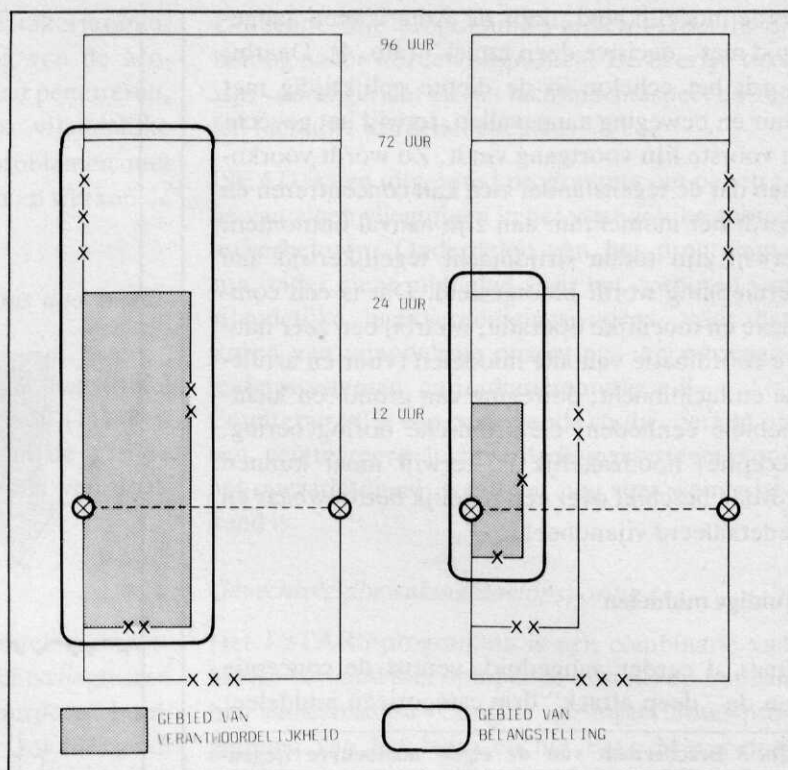

Afb. 1 Gebieden van verantwoordelijkheid en belangstelling

nodigde inlichtingen van zijn nevencommandanten en van het hogere echelon. Gebieden van verantwoordelijkheid en belangstelling worden uitgedrukt in tijden waarbinnen vijandelijke echelons het gevecht in voorste lijn kunnen beïnvloeden (afb. 1).

Elk niveau voert in zijn gebied van verantwoordelijkheid gelijktijdig het gevecht in de diepte. Daarbij komt het erop neer dat in principe het brigade-niveau de vijandelijke 2e-echelonsbataljons aangrijpt, het divisieniveau de 2e echelonsregimenten en het legerkorpsniveau de 2e-echelonsdivisies.

Voor het voeren van het gevecht in de diepte staan verschillende wegen open. Een mogelijkheid is de vijand door middel van interdictie (artillerie, luchtsteun, offensieve elektronische oorlogvoering) te beletten zijn voorste eenheden te versterken (afb. 2). Een tweede mogelijkheid is, eveneens door middel van interdictie, te voorkomen dat vijandelijke eenheden een eigen offensief optreden (tegenaanval in het kader van het gevecht in voorste lijn) kunnen beïnvloeden (afb. 3). Deze beide mogelijkheden zijn niets nieuws. Interdictie is een begrip dat al sinds jaar en dag in de voorschriften staat. Waarom het in feite gaat, is een

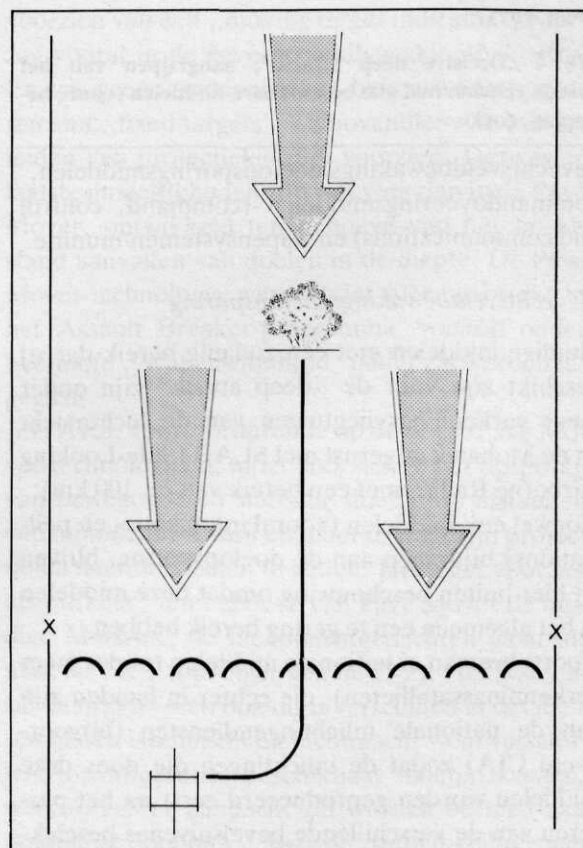

Afb. 2 Beletten van versterking door middel van interdictie (artillerievuur, luchtsteun, eov)

derde mogelijkheid, door de Amerikanen aangeduid met „decisive deep attack” (afb. 4). Daarbij wordt het echelon in de diepte gelijktijdig met vuur en beweging aangevallen, terwijl het gevecht in voorste lijn voortgang vindt. Zo wordt voorkomen dat de tegenstander zich kan concentreren en wordt het momentum aan zijn aanval ontnomen, terwijl zijn totale strijdmacht tegelijkertijd aan vernietiging wordt blootgesteld. Dat is een complexe en moeilijke operatie, waarbij een zeer nauwe coördinatie van alle middelen (vuur en artillerie en luchtmacht; beweging van grond- en luchtmobiele eenheden; elektronische oorlogvoering; deceptie) noodzakelijk is, terwijl moet kunnen worden beschikt over een redelijk betrouwbaar en gedetailleerd vijandbeeld.

Huidige middelen

Zoals al eerder aangeduid, vereist de conceptie van de „deep attack” drie categorieën middelen:

Afb. 3 Beschermen van de eigen manoeuvre (tegenaanval) door middel van interdictie (artillerie, luchtsteun, eov)

Afb. 4 „Decisive deep attack”; aangrijpen van het tweede echelon met alle beschikbare middelen (vuur, beweging, eov)

gevechtsveldbewakings/doelopsporingsmiddelen, commandovoeringsmiddelen (command, control and communications) en wapensystemen/munitie.

Gevechtsveldbewaking/doelopsporing

Huidige middelen met een zodanig bereik dat zij geschikt zijn voor de „deep attack” zijn onder meer verkenningsvliegtuigen van de luchtmacht en de Mohawk uitgerust met SLAR (Side-Looking Airborne Radar, met een bereik van ca. 100 km). Hoewel eov-middelen (vooral interceptie- en peilstations) bijdragen aan de doelopsporing, blijven zij hier buiten beschouwing omdat deze middelen in het algemeen een te gering bereik hebben.

Voorts bestaan er nationale middelen (onder meer verkennings satellieten), die echter in handen zijn van de nationale inlichtingendiensten (bijvoorbeeld CIA) zodat de inlichtingen die door deze middelen worden geproduceerd eerst na het passeren van de verschillende bevelsniveaus beschikbaar zijn op het tactische niveau.

De huidige middelen vertonen in het kader van de

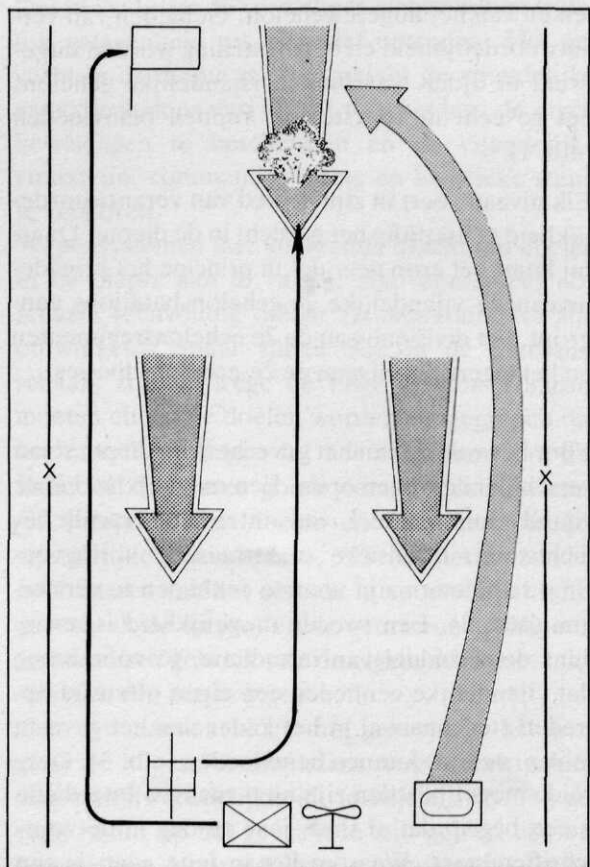
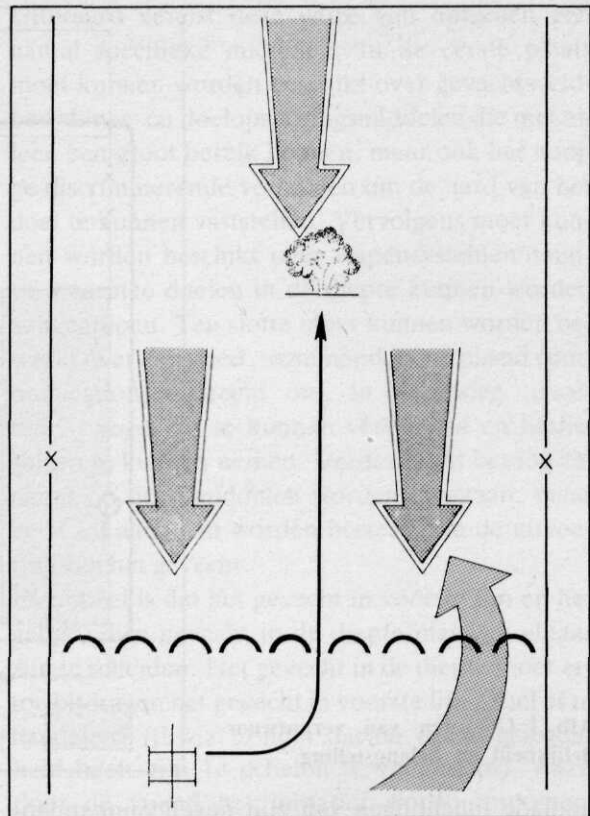

„deep attack” een aantal ernstige tekortkomingen. Vliegtuigen (met uitzondering van de Mohawk) moeten het vijandelijke gebied penetreren, waardoor zij kwetsbaar zijn voor vijandelijke luchtverdediging. Voorts zijn er problemen met het opsporen van bewegende doelen en werken de systemen niet in „real-time”.

Command, Control, Communications and Intelligence (C3I)

Voor dit aspect wordt verwezen naar het artikel onder die titel (*Mil. Spect.* 151(1982)(11)481). Opgemerkt zij dat in het kader van de „strike deep”-conceptie vooral het verwerken van doelgegevens van essentieel belang is.

Wapensystemen/munitie

Ook op dit gebied zijn de middelen uiterst schaars. De luchtmacht beschikt over gevechtsvliegtuigen die zijn uitgerust met „general purpose”-bommen, al dan niet met lasergeleiding. Ook hier geldt de kwetsbaarheid voor de vijandelijke luchtverdediging.

De luchtmacht beschikt uitsluitend over de Lance en de Pershing. Beperkingen zijn daar niet alleen de schaarste van beide middelen maar ook de beperkte dracht van de Lance (ca. 100 km) en het uitsluitend nucleaire vermogen van de Pershing.

Toekomstige ontwikkelingen

Algemeen

Het Amerikaanse departement van defensie maakt sinds kort ernst met de ontwikkeling van de ten behoeve van „strike deep” benodigde technologie. Recent is op zeer hoog niveau een stuurgroep opgericht (Interdiction Executive Board) om een aantal lopende programma's te coördineren. Daarbij gaat het om de volgende programma's:

- *J/STARS* (Joint Surveillance and Target Attack Radar System);
- *CSW/CSWS* (Conventional Standoff Weapon/Corps Support Weapon System);
- *JTFP* (Joint Tactical Fusion Program);
- *JSEAD* (Joint Suppression of Enemy Air Defenses);
- *Counterair 90*.

De eerste drie programma's zullen verder in dit betoog nader worden besproken. De overige twee zijn vooral gericht op het luchtmachtaspect en zullen hier kort worden toegelicht.

JSEAD is een uitgebreid programma om penetratie van eigen vliegtuigen in het vijandelijke gebied te verbeteren. Onderdelen van het programma zijn onder meer middelen voor het opsporen van vijandelijke luchtverdedigingswapens, voor het storen van vijandelijke opsporings- en wapengeleidingssystemen, antiradiatiemunitie, e.d.

Counterair 90 is een beginnende studie, gericht op een geïntegreerd luchtverdedigingssysteem voor het operatietoneel, waarover nog zeer weinig bekend is.

Gevechtsveldbewaking/doelopsporing

Het *J/STARS*-programma is een combinatie van het (in verband met oplopende kosten) op last van het Amerikaanse Congres gestopte *Sotas*-programma van het leger en het *Pave Mover*-programma van de luchtmacht. *Sotas*, onder meer voorzien van een „moving target indicator”, voorzorg vooral in de gevechtsveldbewakingsbehoefte. Er was geen voorziening ten behoeve van opsporen van „fixed targets”, en bovendien was het geleiden van projectielen niet voorzien. Deze twee laatste mogelijkheden zijn wel voorzien in de *Pave Mover*, ontwikkeld ten behoeve van het op afstand aanvallen van doelen in de diepte. De *Pave Mover*-technologie werd onder meer gebruikt in het *Assault Breaker*-programma, waarop onder het hoofd „Wapens/munitie” nader zal worden ingegaan.

J/STARS, voortbordurende op de *Sotas/Pave Mover*-technologieën, moet voorzien in het opsporen van bewegende en statische doelen op afstanden van minimaal 100 mijl en moet in staat zijn projectielen naar die doelen te leiden. Het leger voorziet als „drager” ten behoeve van *Pave Mover* de huidige *Mohawk*; de luchtmachtgedachten gaan uit naar de *TR-1* (opvolger van de *U-2*). Het systeem zal daardoor — en ook door verschillen in details tussen landmacht en luchtmacht — in verschillende configuraties beschikbaar moeten komen, waarbij echter aandacht zal worden besteed aan modulaire opbouw. Bij de ontwikkeling van *J/STARS* zal gebruik worden gemaakt van bestaande technologie, teneinde „high technology

risks" uit te sluiten. Wel zal van huis uit rekening worden gehouden met „pre-planned product improvement". De ontwikkeling zal eerst worden gericht op het doelopsporingsaspect en daarna op de geleiding van projectielen. Invoering wordt voorzien aan het einde van de jaren '80.

Command, Control and Communications

Hoewel in het eerder genoemde artikel over C³I reeds een algemeen overzicht is gegeven van deze middelen, verdient vooral het JTFP (Joint Tactical Fusion Program) enige aandacht.

Op het gebied van gegevensverwerking loopt een groot aantal programma's. Het leger streeft naar een „all-source analysis system", waarbinnen de door allerlei sensors verkregen informatie (vijand, weer, terrein) moet worden geanalyseerd, mede in relatie met reeds bekende gegevens (data bank). Voorts moet dat systeem de staven/wapensystemen voorzien van de voor het niveau/wapen relevante inlichtingen. Het zal duidelijk zijn dat dit programma vooral is gericht op de ontwikkeling van een softwarepakket.

In het BETA (Battlefield Exploitation and Target Acquisition)-programma tracht het leger dat softwareprobleem op te lossen. Binnen USAREUR wordt momenteel een interimstelsel getest om de eisen voor het uiteindelijke systeem te kunnen vaststellen.

Ook de luchtmacht werkt aan een dergelijk systeem, het ENSCE (Enemy Situation Correlation Element). Op last van de minister van defensie zijn recent deze afzonderlijke leger- en luchtmachtontwikkelingen samengebracht in het JTFP.

Wapensystemen/munitie

Op het gebied van wapensystemen is de belangrijkste ontwikkeling het CSW/CSWS-programma, ook wel aangeduid met JTACMS (Joint Tactical Missile System). Ook hier gaat het weer om een combinatie van een aantal lopende programma's, zowel van het leger als van de luchtmacht.

Het leger werkt al geruime tijd aan het CSWS als opvolger van de Lance. Gedacht wordt aan een grond-grondprojectiel met een bereik van ca. 200 km en voorzien van verschillende soorten submunitie. Voor dat programma wordt gebruik gemaakt van door het departement van defensie

geleid onderzoek in het Assault Breaker-programma. In dat programma worden nieuwe technieken beproefd voor het aangrijpen van doelen in de diepte. Voornaamste componenten van dat onderzoek zijn:

- doelopsporing en projectielgeleiding;
- munitiedrager;
- submunitie en dispenser.

Voor wat betreft doelopsporing en projectielgeleiding wordt verwezen naar het hiervoor gestelde over Pave Mover. In het Assault Breaker-programma zijn reeds twee typen Pave Mover (laboratoriummodellen) getest en de praktische uitvoerbaarheid van de toe te passen technieken is aangetoond.

De munitiedrager richt zich op twee raketten, te weten de T-16 raket, ontwikkeld ten behoeve van Patriot (het nieuwe luchtverdedigingssysteem), en de T-22, een verdere ontwikkeling van de Lance. Het leger voorziet lancering van de grond, de luchtmacht wenst een „stand-off"-lancering uit een B-52 bommenwerper of mogelijk een F-16.

Op het gebied van dispensers en submunitie zijn, eveneens in het Assault Breaker-programma, al enkele tests gehouden. Het gaat daarbij om twee technieken, te weten „Skeet" en „TGSM" (Terminal Guided Sub-Munition). Skeet is een submunitie (10 stuks per dispenser) die op ca. 4600 m hoogte wordt uitgestoten en in vrije val daalt tot ca. 460 m, op welk moment de val wordt afgeremd door een vrijkomende parachute. Op ca. 24 m hoogte wordt de parachute afgeworpen en worden 4 projectielen uitgestoten die een parabolische baan beschrijven. Zodra de hitte van een doel wordt waargenomen stoot het projectiel een „self-forging fragment" uit met een V_0 van 900 voet/sec, hetgeen voldoende is om het bovenpantser van een tank te doorboren.

De luchtmacht werkt bovendien aan een programma waarbij Skeet wordt gebruikt als at-mijn, het zogenaamde ERAM (Extended Range Antiarmor Munition)-programma. In dit geval zijn 9 Skeets ondergebracht in een dispenser, waarbij elke Skeet nu twee projectielen bevat. De Skeets worden boven het gevechtveld uitgestoten, waarbij een parachute de val afremt. Op de grond wordt de mijn geactiveerd zodra de seismisch-akoestische sensor een tank ontdekt. Op dat mo-

ment wordt een projectiel gelanceerd, dat weer op het warmtebeeld van de tank reageert.

De TGSM-ontwikkeling maakt eveneens gebruik van submunitie die door een dispenser wordt uitgestoten. Uitstoting vindt plaats op grote hoogte, waarbij de submunitie door middel van uitvouwbare vinnen wordt gestabiliseerd. Op ca. 50 m hoogte boven het maaiveld begint de doelopsparing. De submunitie is voorzien van zowel een geleidings- als een besturingsmechanisme, waardoor een doel kan worden opgespoord, gevolgd en aangevallen.

Een voordeel van TGSM is dat bewegende doelen kunnen worden gevolgd. Het Skeet-projectiel is slechts in staat een hard doel van de achtergrond te onderscheiden. Daartegenover staat dat Skeet aanzienlijk eenvoudiger en vooral goedkoper is. Mogelijk kunnen in de toekomst de systemen worden toegepast in een combinatie van wapentypen.

Conclusie

De Airland-Battledoctrine legt vooral nadruk op het „integrated battlefield” en tracht het numerieke voordeel van de tegenstander te neutraliseren door het uitbuiten van moderne technologieën, in het bijzonder op het gebied van doelopsparing, wapengeleiding, informatieverwerking en doelzoekende munitie. Hoewel de op deze technologieën gebaseerde middelen thans nog niet (volledig) operationeel zijn, is de levensvatbaarheid ervan wel reeds aangetoond.

Teneinde het operationele denken gelijke tred te doen houden met de binnen zeer afzienbare tijd beschikbaar komende technische mogelijkheden is het zaak reeds nu te beginnen met de vereiste mentale ombuiging in de richting van de „deep attack”.



Maandelijks wordt de Militaire Spectator toegezonden aan alle leden van de Koninklijke Vereniging ter Beoefening van de Krijgswetenschap.

Teneinde de toezending aan thans nog actief dienende officieren van Land- en Luchtmacht, tevens lid van de Koninklijke Vereniging ter Beoefening van de Krijgswetenschap, ook na hun dienstverlating zeker te stellen, wordt belanghebbenden verzocht de ledenadministratie van de Koninklijke Vereniging (Karel Doormanlaan 274, 2283 BB Rijswijk) in voorkomend geval ter zake in te lichten.

Automatisering ten behoeve van KLu-operaties

H. T. W. Dekkers en J. van Loenen

majors van de Koninklijke luchtmacht

Onder automatisering ten behoeve van KLu-operaties wordt in dit artikel bedoeld de ondersteuning van luchtoperaties door middel van computers. Van groot belang zijn hierbij de zogenaamde Command, Control and Information (C2I)-processen die direct verband houden met de uitvoering en ondersteuning van tactische (offensieve en defensieve) operaties. Beoogd wordt deze C2I-processen door middel van automatisering te versnellen. Als voorbeelden kunnen worden genoemd:

- uitwisseling status- en gereedheidsinformatie;
- rapportages;
- gereedstelling wapensystemen;
- doeltoewijzing, missievoorbereiding en missieplanning voor offensieve operaties;
- opsporen en onderkennen van vijandelijke luchtdreiging;
- initiëren van luchtverdedigingsacties;
- controle en assistentie van militair luchtverkeer en luchtverkeersbeveiliging.

De bovengenoemde activiteiten worden grotendeels in bondgenootschappelijk verband uitgevoerd en zijn daarom onverbreekbaar verbonden met de bestaande en toekomstige Command-and-Controlorganisatie binnen de NAVO. Deze integratie is dusdanig ver ingevoerd dat bij alle automatiseringsprojecten rekening moet worden gehouden met bij de bondgenoten parallel lopende ontwikkelingen. Het geheel moet passen in het totaal van organisatie en middelen, nodig voor een effectieve bevelvoering en een efficiënte inzet van luchtmachtstrijdkrachten.

Het zal dus duidelijk zijn dat een groot deel van de automatiseringsprojecten waarbij de KLu in operationeel verband is betrokken, is ontstaan uit NAVO-initiatieven of door de NAVO overgenomen initiatieven van multinationale samenwerkingsverbanden. In tegenstelling tot projecten die

op grond van nationale initiatieven of eisen worden uitgevoerd, worden multinationale resp. NAVO-projecten in het algemeen geheel of gedeeltelijk uit NAVO-infrastructuurfondsen gefinancierd.

In verband met de vergaande integratie van de KLu-strijdkrachten in de NAVO en de in NAVO-verband nagestreefde optimalisatie van de bevelvoering en verhoging van de effectiviteit is volledige interoperabiliteit van ieder te bouwen systeem geboden. Een dwingende eis daarbij is standaardisatie van te volgen procedures, uit te wisselen berichten, e.d. Daarom hebben de bondgenoten de verplichting bij dergelijke projecten rekening te houden met ontwikkelingen in de desbetreffende NAVO-organisaties en de in Standard NATO Agreements (Stanags) vastgelegde afspraken ook metterdaad toe te passen. Zeer belangrijk daarbij zijn onder meer:

- de ontwikkeling van een „Common Interface Exchange Language (CIEL)”, d.i. de standaardisatie van taal en vorm bij de berichtenuitwisseling;
- de definitie van „Common Interoperability Standards” om het koppelen van individuele geautomatiseerde systemen te vereenvoudigen;
- de ontwikkeling van een standaard hogere-ordetaal voor de software van de geautomatiseerde systemen waardoor de ontwikkelings- en onderhoudskosten van de software kunnen worden gedrukt.

De bovengenoemde NAVO-verplichtingen gelden, in theorie, niet voor nationale C2I-automatiseringsprojecten. Omdat alle, voor de uitvoering of ondersteuning van luchtoperaties, nationaal te ontwikkelen systemen moeten passen in het kader van de NAVO-ontwikkeling, moet ook in dit geval toch in een grote mate van interoperabiliteit met

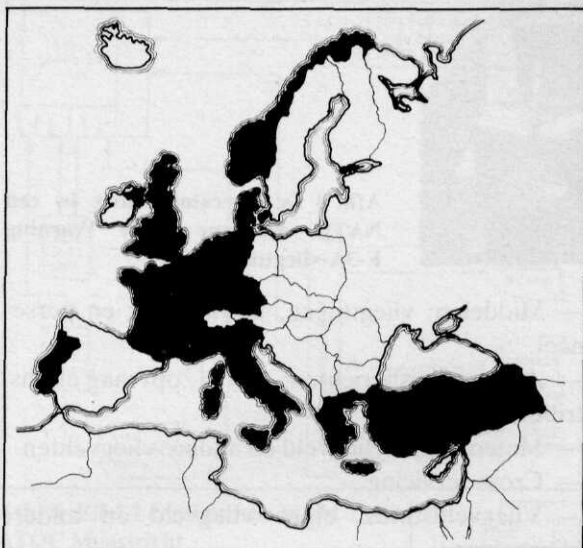

Afb. 1 NATO Air Defense Ground Environment

de daaraan verbonden consequenties worden voorzien.

In het volgende wordt een overzicht gegeven van de belangrijkste geautomatiseerde C2-systemen en C2-automatiseringsprojecten ten behoeve van de uitvoering en ondersteuning van luchtoperaties van de KLu.

Defensieve luchtoperaties

Nationaal is de noodzaak tot automatiseren van de luchtverdediging reeds in de jaren '50 onderkend, doch beproevingen met analoge systemen zoals de Interceptie-rekenmachine (IRMA) van de KM en het Philips Teleplotsysteem boden in de praktijk niet de gewenste oplossing. Het digitale Semi Automatic Interception System (SAIS) dat daarna bij het Navigatiestation Noord in Den Helder werd geïnstalleerd, betekende de doorbraak en voor de KLu tevens de gelegenheid voor het eerst ervaring op te doen met voor die tijd nieuwe digitale technieken en software.

NADGE

In NAVO-verband werd ter ondersteuning van defensieve luchtoperaties in de periode 1965-'75 het NATO Air Defence Ground Environment (NADGE)-systeem gerealiseerd (afb. 1) waarvan het op CRC Nieuw Milligen geïnstalleerde systeem deel uitmaakt (afb. 2). Dit geïntegreerde luchtverdedigingssysteem strekt zich uit van de Noordkaap in Noorwegen tot het oosten van Tur-

kije en is het eerste voorbeeld van een internationaal samenwerkingsverband waarin 15 NAVO-partners zich destijds konden vinden en nog steeds effectief samenwerken.

In NADGE wordt op de Controle en Rapporteercentra (CRC's) radarinformatie automatisch verwerkt tot vliegtuigbewegingen (tracks). Na identificatie als vriend of vijand kunnen deze tracks automatisch worden uitgewisseld binnen het totale NADGE-luchtverdedigingsnet via een gestandaardiseerde data link (Link 1). Het NADGE-luchtverdedigingsnet is verder op dezelfde wijze verbonden met soortgelijke systemen in het Verenigd Koninkrijk en Frankrijk. Voorts zijn in het NADGE-systeem interceptiecontroletaken geautomatiseerd waardoor het mogelijk is efficiënt en snel op te treden tegen binnengedrongen vijandelijke vliegtuigen. Het systeem wordt doorlopend gemodificeerd en verbeterd. De meest recente verbetering van het systeem betreft de integratie van de NATO Airborne Early Warning, waardoor de NADGE-grondstations rechtstreeks radarinformatie kunnen uitwisselen met de NATO E-3A (AWACS) vliegtuigen (afb. 3). Dat betekent de toevoeging van een nieuwe (geveulgelde) dimensie aan het NADGE-systeem. Tevens is een aanvang gemaakt met de realisering van een geautomatiseerde integratie met het varende deel van de NAVO-strijdkrachten.

Offensieve luchtoperaties

Offensieve luchtoperaties in NAVO-verband zijn niet op dezelfde wijze geïntegreerd in een geautomatiseerd systeem. Plannen ter verbetering van de situatie in de Centrale Sector zijn in een vergevorderd stadium. Als gevolg daarvan is de ontwik-

Afb. 2 NADGE operatorposities bij CRC Nw Milligen



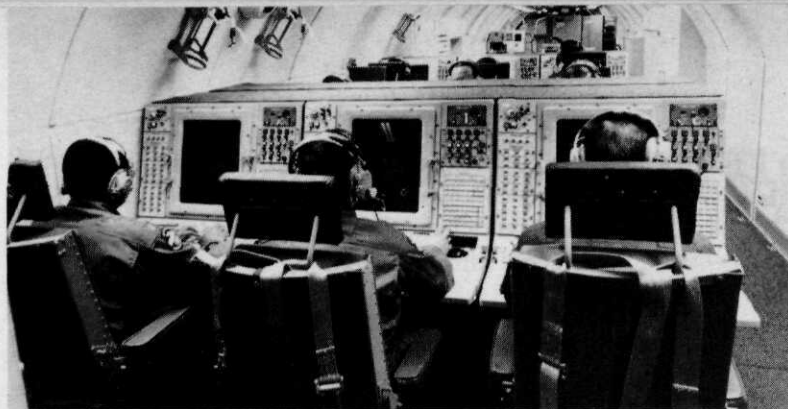

Afb. 3 De operatorposities in een NATO Airborne Early Warning E-3A-vliegtuig

keling van de geautomatiseerde ondersteuning van deze operaties tot nu toe een nationale aangelegenheid gebleven.

OMIS

In dit verband werkt de KLu reeds geruime tijd in samenwerking met het Nationaal Lucht- en Ruimtevaartlaboratorium (NLR) aan de ontwikkeling van een proefsysteem voor de vliegbasis ter ondersteuning en versnelling van het gereedstellingsproces van offensieve missies, het zogenaamde „Operational Management and Information System” (OMIS).

Het globale technische ontwerp van de programmatuur voor dit OMIS-systeem kwam medio 1978 gereed. Een van dat ontwerp afgeleid pilotsysteem is sinds 1982 geïnstalleerd op de vliegbasis Volkel voor operationele beproeving en heeft in het begin van 1983 zijn eerste uitgebreide modificatie ondergaan. Het systeem zorgt ervoor dat de van belang zijnde gegevens op alle lokaties accuraat en up to date beschikbaar zijn. Het verwerkt daartoe, globaal, de volgende informatie.

— Orders: vliegopdrachten (al of niet van te voren voorbereid).

— Middelen: vliegtuigen, bewapening en personeel.

— Alarmeringsberichten: opslag, opvraag en distributie.

— Meteo: eigen vliegveld en andere vliegvelden.

— Cross-servicing.

— Vliegveldstatus: eigen vliegveld en andere vliegvelden.

— Voortgang monitoring: ten behoeve van gereedstelling bewapening en luchtverkeersbeveiliging.

— Ondersteuning: gegevens voor het opstellen van rapporteringen.

Het systeem bestaat uit zeven PDP 11/34-computers van Digital Equipment Corporation. Iedere OMIS-operator heeft toegang tot het systeem via een terminalinstallatie waarvan een voorbeeld is gegeven in afb. 4.

Eifel 1

Ter ondersteuning van offensieve luchtoperaties werd in Duitsland een systeem ontwikkeld genoemd Distel (Digitales Informationsverarbeitungssystem für taktische Einsatzführung der Luftwaffe). Dit vormde mede de basis voor het Ei-



Afb. 4 Operator achter een OMIS-terminal in het Wing Operational Centre te Volkel

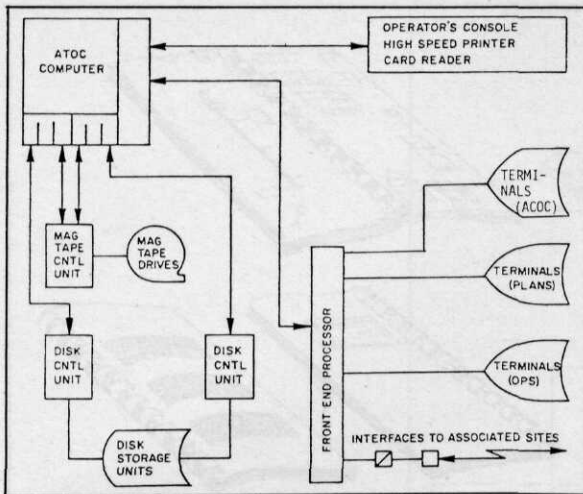

Afb. 6 Eifel 1 configuratie in het ATOC Maastricht

geeft ook computerondersteuning aan de met het ATOC verbonden vliegvelden, „Air Support Operation Centres” (ASOC's) die uitvoering geven aan de verzoeken van de Koninklijke landmacht om luchtsteun en de coördinatie daarvan met de desbetreffende land- en luchtmachtenhe-

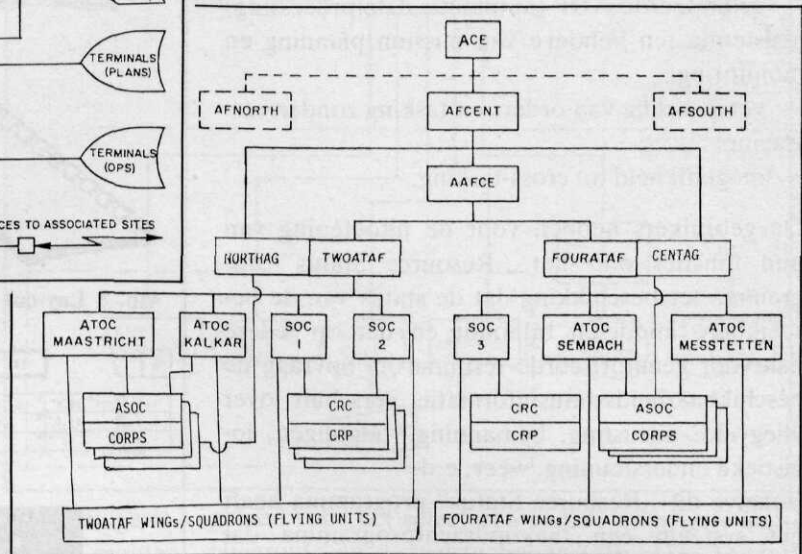

Afb. 5 Plaats van het ATOC Maastricht in de CR-C2-organisatie

fel 1 (Elektronisches Informations- und Führungssystem für die Einsatzbereitschaft der Luftwaffe) dat voorziet in automatisering van de planning, controle, tasking, monitoring en evaluatie van offensieve luchtoperaties. Samen met de Belgische en Engelse luchtmacht is door Nederland deze multinationale versie van Eifel 1 aangeschaft voor het NATO Allied Tactical Operation Centre (ATOC) in Maastricht (zie afb. 5). Het systeem

den, „Sector Operation Centres” (SOC's) en „Control and Reporting Centres” (CRC's) ten behoeve van de coördinatie van offensieve missies met de luchtverdedigingsinstanties. Op alle Nederlandse operationele KLu-eenheden zijn daartoe geschikte terminalinstallaties aangebracht (afb. 6).

Ter ondersteuning van de ATOC-functies (weergegeven in afb. 7) voorziet het Eifel 1-systeem in:

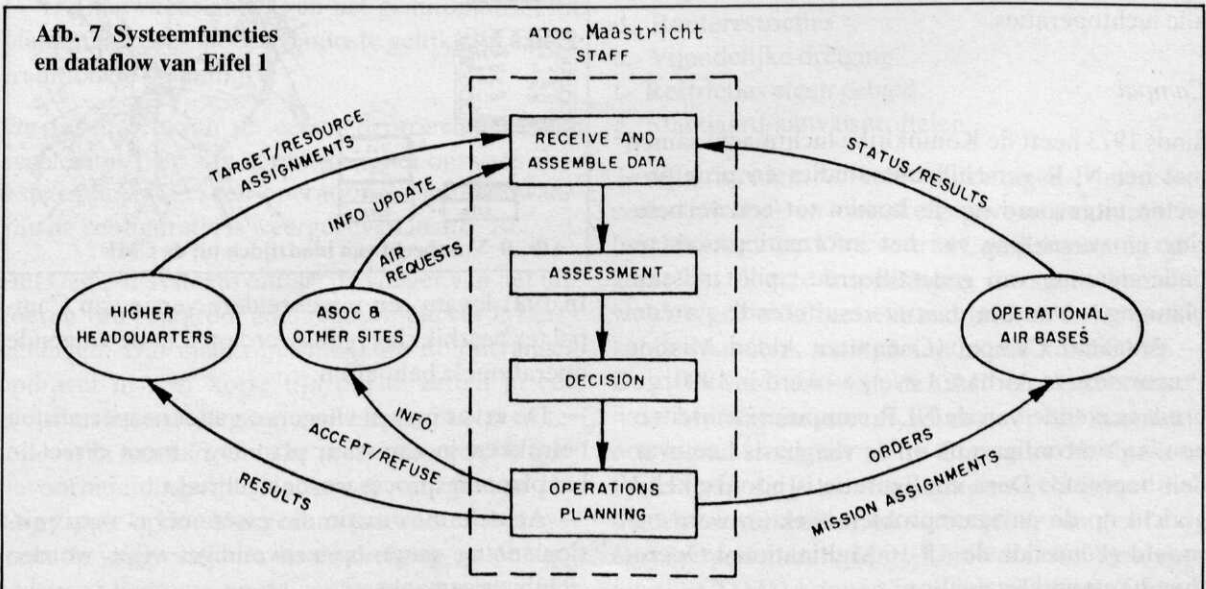

Afb. 7 Systeemfuncties en dataflow van Eifel 1

- up to date houden van de informatie op het ATOC en de verspreiding daarvan naar de drie andere ATOC's in de Centrale Sector;
- snelle beveiliging datacommunicatie tussen de systeemgebruikers;
- beveiliging tegen ongeautoriseerd gebruik;
- gelimiteerde ADP (automatic data processing) assistentie ten behoeve van mission planning en monitoring;
- verspreiding van orders en tasking zonder vertraging;
- mogelijkheid tot cross-tasking.

De gebruikers hebben voor de uitoefening van hun functies o.a. het „Resource Status”-programma ter beschikking dat de status van de beschikbare middelen bijhoudt en dat op iedere daarvoor geautoriseerde terminal na opvraag de beschikbaarheidsstatusinformatie verschaft over vliegveld, uitrusting, bemanning vliegtuigen, logistieke ondersteuning, weer, e.d.

Behalve dit „Resource Status”-programma heeft het systeem een taakopdrachtprogramma dat ASOC's, ATOC en Wings ondersteunt bij het behandelen van opgedragen taken en de evaluatie daarvan (mission control, monitoring en reporting/evaluation).

Voorts biedt het systeem de mogelijkheid aan operators op het SOC informatie betreffende de luchtverdediging automatisch in te voeren, en zijn inlichtingengegevens zoals de Air Order of Battle direct beschikbaar, hetgeen de mogelijkheid opent tot een „near real time”-coördinatie van alle luchtoperaties.

Campal

Sinds 1973 heeft de Koninklijke luchtmacht samen met het NLR verschillende studies en proefprojecten uitgevoerd om te komen tot een verbetering en versnelling van het informatieproces ter ondersteuning van gedetailleerde „pilot mission planning”. Van het daaruit resulterende systeem — genaamd Campal (Computer Aided Mission Preparation at Airbase Level) — werd in 1980, gebruik makende van de NLR computerfaciliteiten, een interimconfiguratie op de vliegbasis Leeuwarden beproefd. Deze configuratie is hoofdzakelijk gericht op de navigatieproblematiek en werd beproefd gedurende de „F-16 Multinational Operational Test and Evaluation”.

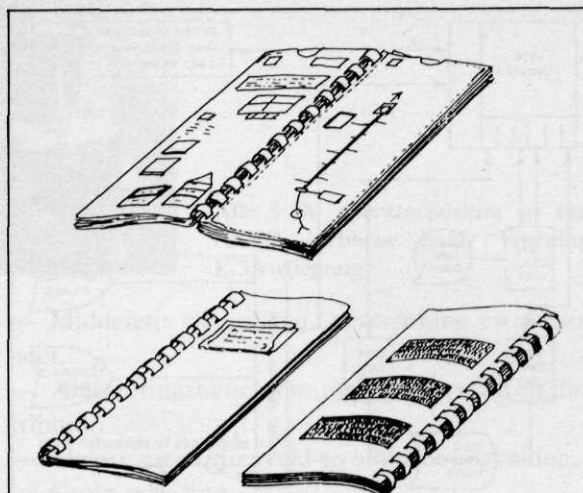

Afb. 8 Lay-out van de F-16 Combat Mission Folder

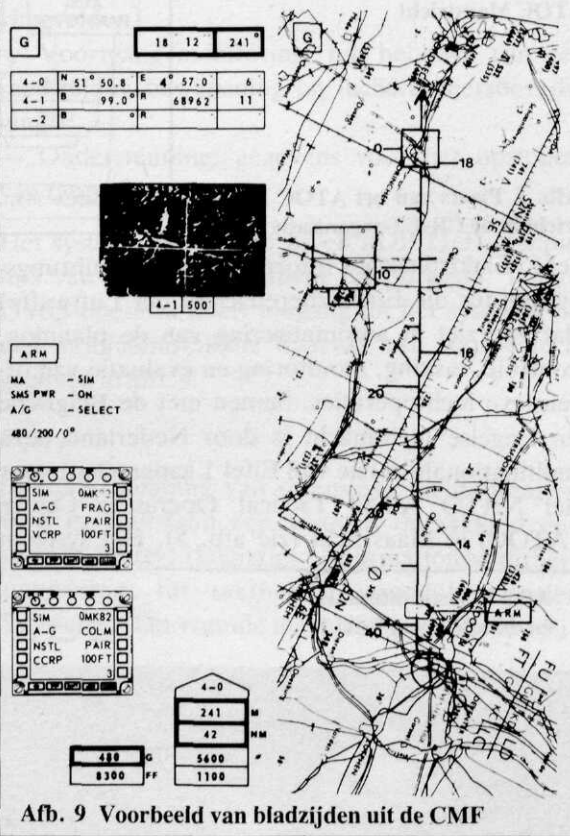

Afb. 9 Voorbeeld van bladzijden uit de CMF

In 1981 kwam een uitgebreidere versie van Campal ter beschikking, gebaseerd op o.a. de volgende operationele behoeften.

- De ervaring van vliegers en andere specialisten betrokken in „mission planning” moet direct in het planningsproces worden gebruikt.
- Actuele informatie die essentieel is voor missieplanning moet op eenvoudige wijze worden zichtbaar gemaakt.

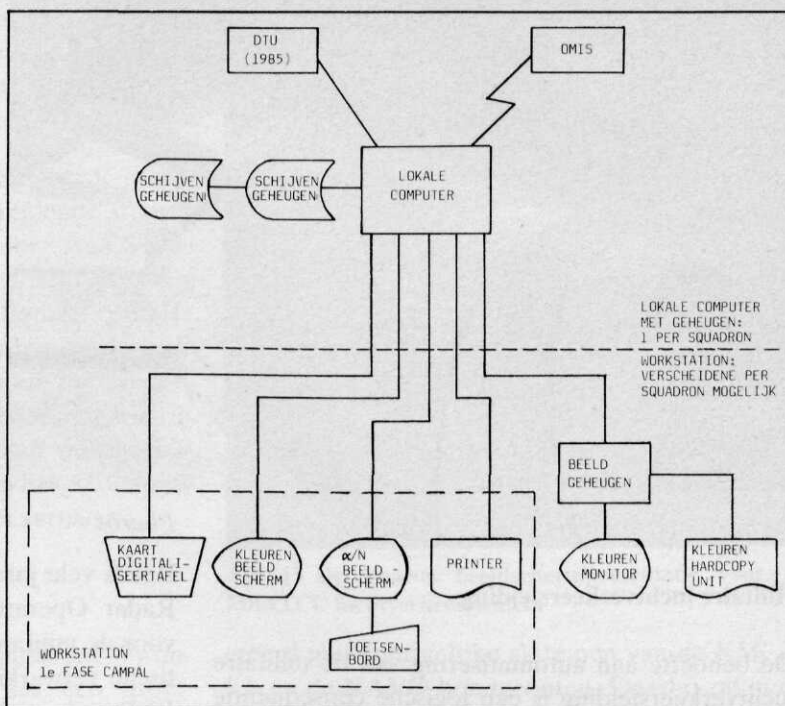

Afb. 10 Apparatuurconfiguratie van het semi-operationele Campal-systeem

— Berekeningen ten behoeve van de navigatie, wapenparameters en vliegtuigprestaties moeten met minimale inspanning plaatsvinden.

— De planningsresultaten, navigatiekaarten en additionele informatie moeten duidelijk worden weergegeven in de „combat mission folder” (CMF), een handig boekwerkje dat voor iedere missie wordt aangemaakt en door de vlieger wordt meegenomen als draaiboek voor de uit te voeren missie, gecombineerd met de checklists voor pre-flight- en in-flightoperaties (afb. 8 en 9).

— De nauwkeurigheid van het geautomatiseerde planningsproces moet ten minste gelijk zijn aan de traditionele planning.

De resultaten van de eerste beproeving van dit systeem in 1982 zijn verwerkt in het ontwerp voor het zogenaamde semi-operationele systeem waarvan de configuratie is weergegeven in afb. 10.

Het Campal-systeem ontlast de vlieger van het uitvoeren van een groot aantal gecompliceerde berekeningen. Dat maakt het mogelijk de ontvangen opdracht in zeer korte tijd om te zetten in een geoptimaliseerd vlieg- en aanvalsplan, hetgeen resulteert in een aanzienlijke verkorting van de missievoorbereidingstijd. Na invoer van de van belang zijnde opdrachtgegevens presenteert het systeem de vliegrestricties en de dreiging op de aangegeven vliegroute en de geometrie van het doel-

gebied voor het selecteren van de gunstigste aanvliegroute en aanvalstactieken (afb. 11). Tevens verzorgt het systeem met behulp van F-16 configuratie- en vliegtuigprestatiedata de navigatiegegevens behorende bij het geselecteerde vliegplan met de start- en landingsberekeningen.

Ten behoeve van deze processen zijn de volgende bestanden in Campal aanwezig.

- a. Standaard-aanvliegroutes.
- b. Standaard F-16 configuratie- en prestatiedata.
- c. Digitale kaarten 1:500.000 en 1:50.000.
- d. Routerrestricties.
- e. Vijandelijke dreiging.
- f. Restricties eigen gebied.
- g. Standaard-aanvalsprofielen.

Tevens moeten actuele inlichtingen-, meteo-, communicatie- en obstakelgegevens automatisch beschikbaar zijn. Daarvoor is Campal zodanig opgezet dat directe koppelingen tot stand kunnen worden gebracht met externe informatieverstrekende systemen, zoals Meteo/Intel/Eifel 1/OMIS.

De dataoverdracht van de CMF en de checklists naar het wapensysteem gebeurt op dit moment nog manueel via het „Fire Computer Navigation Panel” van de F-16. Koppelingmechanismen die dienen ter versnelling en verbetering van deze dataoverdracht, zoals een „Limited Data Transfer Unit” (CDTU) kunnen te zijner tijd direct op het

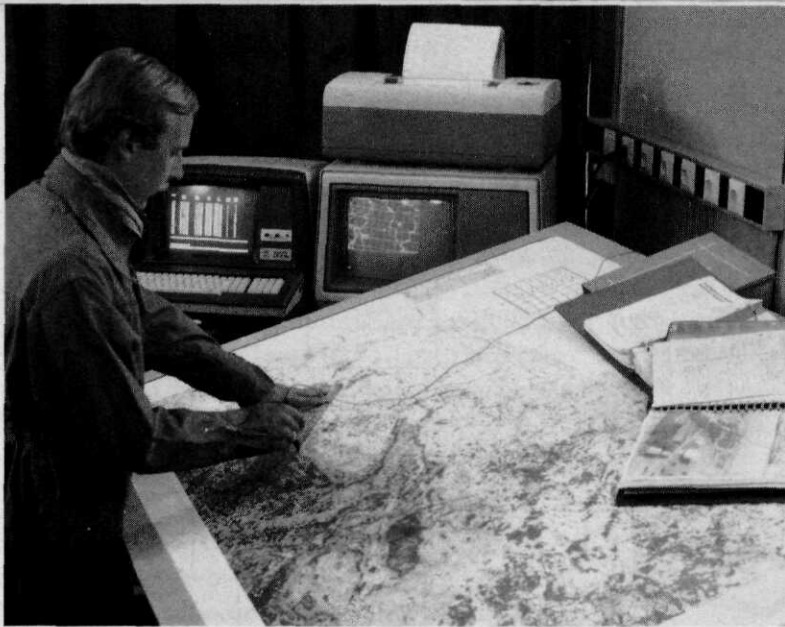

Afb. 11 Attackplanning met Campal

Campal-informatiesysteem worden aangesloten. *Pharos*

Militaire luchtverkeersleiding

De behoefte aan automatisering van de militaire luchtverkeersleiding is een logische consequentie van de sterke toeneming van de luchtverkeersomvang in de jaren '60 en de noodzaak niet achter te geraken bij de ontwikkelingen in de burgerluchtverkeersleiding.

Hoewel het luchtverkeersleidingsproces veel gelijkenissen heeft met, en in vele opzichten steunt op, soortgelijke informatiebronnen als de luchtverdediging (in het bijzonder radar en vluchtplaninformatie) bleek een geïntegreerde aanpak met het gevechtsleidingsysteem in het verleden niet mogelijk. Aanvankelijk was het in de plannen voor NADGE opgenomen maar werd in een later stadium daaruit toch geëlimineerd.

Reeds vele jaren verzorgt het Plan Handling and Radar Operating System (Pharos; zie afb. 12) voor de militaire luchtverkeersleiding de automatische verwerking van de radarinformatie van de RLD-radar te Herwijnen en de vliegplangegevens van zowel civiele als militaire instanties. Pharos ondersteunt verder de militaire verkeersleider bij onder meer de beveiliging (separatie) van het militaire operationele luchtverkeer onderling en ten opzichte van het burgerluchtverkeer, met behulp van een „radar”luchtbeeld (afb. 13).

ACCS

Alle besproken systemen vormen functioneel een subsysteem van het totale NAVO Air Command and Control System (ACCS). De NAVO lange-termijnplannen voorzien in het successievelijk in-



Afb. 12 De Pharos operatorposities bij het MilATCC Nieuw Milligen

voeren dan wel vervangen van deze subsystemen in het kader van de implementatie van één geautomatiseerd ACCS-systeem, te financieren uit zowel nationale als NAVO-infrastructuurfondsen.

Daarvoor is binnen de NAVO een speciale groep samengesteld, belast met voorbereidende studies die moeten leiden tot een compleet ACCS-systeemontwerp. Parallel daaraan verricht de KLu aanvullende studies voor de nationale complementering van de NAVO-activiteiten om tegelijkertijd het specifieke ontwerp voor het Nederlandse gedeelte van ACCS te definiëren waarin ook de luchtverkeersaspecten zullen worden bezien. Dit Nederlandse gedeelte van het ACCS-systeem wordt ook wel aangeduid met NETHACCS.

Slotopmerking

Sinds de jaren '50 heeft de automatisering ter ondersteuning van de KLu-operaties een grote vlucht genomen. Toch blijkt dat ondanks sterke vooruitgang er nog een lange weg is te gaan alvorens een integraal NETHACCS als onderdeel van het NAVO Command and Control Systeem zal zijn gerealiseerd waarin de ondersteuning van alle tactische luchtoperaties en de militaire luchtverkeersbeveiliging in Nederland zullen zijn geïnte-

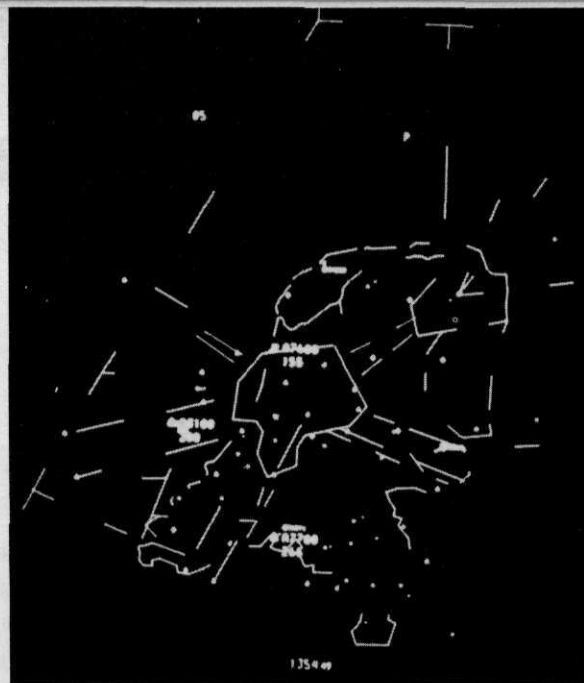

Afb. 13 De Pharos beeldschermpresentatie voor de MilATCC luchtverkeersleiders

greerd met soortgelijke systemen van de KM, de KL en de NAVO-bondgenoten. Daarbij zal in de toekomst, als gevolg van de introductie van steeds geavanceerder wapensystemen, in toenemende mate ondersteuning van computers nodig zijn. De conclusie dat automatisering in de KLu ten behoeve van haar operationele taakuitvoering een steeds belangrijker plaats zal gaan innemen, is dan ook meer dan gerechtvaardigd.



Pragmatisch samenspel in Spanje

H. Toorenvliet

publicist

Nadat het in Madrid al weken van geruchten had gegond, maakte de socialistische regering van Felipe Gonzalez op 23 februari jl. bekend dat zij de plannen ter modernisering en reorganisatie van de Spaanse strijdkrachten had afgerond. Op 24 februari werd bij monde van de minister van defensie Narcis Serra de inhoud van het omvangrijke maatregelenpakket wereldkundig gemaakt. Voor het grootste gedeelte zijn deze plannen voor de landmacht bedoeld, aangezien de marine en de luchtmacht de toets der vergelijking met het buitenland nog enigszins kunnen doorstaan.

De regeringsplannen houden voor het leger onder meer het volgende in.

— Handhaving van het dienstplichtinstituut, terwijl de duur van de dienstplicht tot 12 maanden zal worden ingekort; binnen vijf jaar dient het aantal dienstplichtigen van 190.000 tot 100.000 te worden teruggebracht.

— Het, ongeveer 21.000 man tellende, officierscorps zal binnen vijf jaar met 20 à 25% worden ingekrompen. Het zal drastisch worden verjongd, en de nieuwe leden ervan zullen overeenkomstig de eisen van de tijd worden opgeleid. In tegenstelling tot het oude systeem, waarbij de anciënniteit prevaleerde, zullen in de toekomst bij bevordering kennis en kunde de doorslag geven. Na vele decennia krijgt het echte professionalisme eindelijk de kans.

— De door deze maatregelen te besparen gelden zullen voortaan voor het aanschaffen van modern materieel worden gebruikt, nadat in het verleden meer dan de helft van het defensiebudget door salarissen werd opgeslokt.

— Het stelsel van de militaire districten zal worden herzien. Het oude systeem van 9 militaire districten, dat de legerleiding de mogelijkheid bood 25% van de totale sterkte in de omgeving van Madrid geconcentreerd te houden, betekende vroe-

ger voor iedere regering een directe bedreiging. Het nieuwe stelsel, dat hooguit 6 militaire districten zal omvatten, is uitsluitend afgestemd op het scheppen van kansen om een eventuele buitenlandse agressor behoorlijk van repliek te kunnen dienen, een normaal grondbeginsel voor het in stand houden van welke strijdmacht dan ook.

— Ten aanzien van de onderofficieren zullen eveneens moderne beleidslijnen worden doorgevoerd.

— Op het Spaanse grondgebied zullen geen nucleaire wapens worden opgesteld.

Ten aanzien van het personeelsbestand zullen bij de marine en de luchtmacht eveneens parallel lopende maatregelen worden getroffen. Van dat alles zal het gevolg zijn dat voor talrijke vlag-, opper- en hoofdofficieren hun actieve loopbaan vroegtijdig zal worden afgebroken. Door hen wordt vanzelfsprekend de reorganisatie beschouwd als het werpen van de knuppel in het hoenderhok. Maar de meeste jonge en modernere denkende officieren zien de nieuwe planning als een enorme stap in de goede richting.

Hoe het mogelijk was dat het zo ver had kunnen komen, moge blijken uit de volgende historische feiten.

Einde negentiende eeuw

Koning Alfonso XII van Bourbon, die gehuwd was met de Oostenrijkse prinses Maria Christina, overleed in november 1885 op 28-jarige leeftijd. Zijn opvolger, kroonprins Alfonso, werd in mei 1886 geboren. Zijn moeder werd met het regentschap belast. Tijdens haar regeringsperiode vond de lichtvaardig ontketende oorlog met de Verenigde Staten plaats. Deze — door de koningin-regentes niet gewenste — strijd kostte Spanje alle nog overgebleven koloniën in Amerika en in

Azië (zie: De Spaans-Amerikaanse Oorlog van 1898. *Mil. Spect.* 151(1982)(12)541).

In dat tijdsbestek was het Spaanse officierscorps al tot een groteske omvang uitgegroeid; de landmacht beschikte over 1 generaal per 160 manschappen en bij de marine was het aantal vlagofficieren legio. Bovendien stond bij de meeste toenmalige officieren het belang van hun kaste zo hoog genoteerd dat zij dat boven het landsbelang lieten prevaleren, een toestand die ook tijdens de volgende decennia zou worden bestendig.

Reeds in 1902 werd de kroonprins als koning Alfonso XIII gekroond. Hoewel het deze vorst zeker niet aan intelligentie schortte, was zijn regeringsperiode verre van gelukkig. Overeenkomstig het voorbeeld van de Spaanse kerkvorsten werd het zaken doen ten eigen bate door Alfonso XIII niet geschuwd. Hij bagatelliseerde de belangen van de binnen- en de buitenlands politiek en verder oefende hij veel te veel invloed uit op het doen en laten van de leden van de militaire top.

De wrede wijze waarop eenheden van het leger en de politie in juli 1909 de omvangrijke anarchistenopstand in Barcelona beëindigden, bracht zowel in Spanje als in het buitenland ontsteltenis teweeg.

Na de internationale conferentie van Algeciras (januari 1906) waren, in navolging van de Fransen, ook de Spanjaarden begonnen met militaire penetratie in de door hen geclaimde zone. Daar beschikten zij over twee ideale uitgangspunten, Melilla en Ceuta. De Spanjaarden hadden al in 1497 Melilla op de Moren veroverd, en Ceuta namen zij in 1580 van de Portugezen over (Portugal verloor in 1580 zijn onafhankelijkheid aan Spanje, een periode die duurde tot 1640). Ondanks dat voordeel verliepen echter ook hier de Spaanse militaire operaties stellig niet succesvol. Voor de Spanjaarden het zelf beseften, waren zij van 1909 af gewikkeld in een slepende en uitzichtloze koloniale oorlog. De algemene weerzin tegen die oorlog zou echter politiek pas gestalte krijgen na de catastrofale nederlaag op 21 juli 1921 bij Annual. De krantenverslagen wonden er geen doekjes om; in de Cortes werd de regering met een stroom van lastige vragen onder vuur genomen. Vragen, waarmee zowel de leden van de regeringspartijen als die van de oppositie op de proppen kwamen. De politieke golven gingen zo hoog dat de regering noodgedwongen de toezegging deed dat het

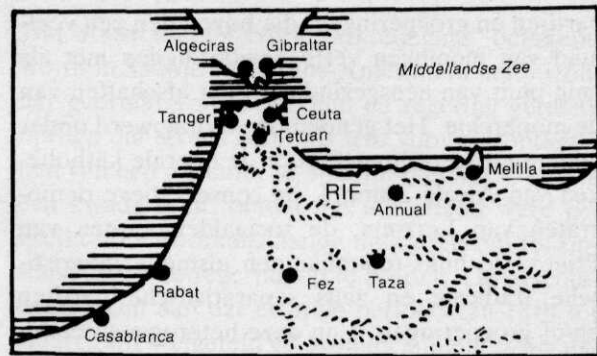

Noord-Marokko inclusief het Rif-gebied

militaire optreden aan het oordeel van de rechterlijke macht zou worden onderworpen.

Aangezien de militaire nederlaag voor een belangrijk deel door koninklijke bemoeizucht was ontstaan, werd achter de schermen de weg voor een militaire dictatuur vrijgemaakt. Derhalve werd in september 1923 met de instemming van de koning, de kerk en de militaire top, generaal Miguel Primo de Rivera met dictatoriale macht bekleed. Deze gebeurtenis speelde zich af nog voor de eerste zitting van het gerechtshof zou plaatsvinden waarbij militaire prominenten als verdachten zouden fungeren. De zitting werd verdaagd, waarna de affaire van de rol werd afgevoerd. Wel deed Primo de Rivera de toezegging dat de koloniale oorlog binnen afzienbare tijd zou worden beëindigd. Dank zij Franse militaire hulp en samenwerking kon hij in 1926 die belofte waarmaken (zie: De onafhankelijkheidsoorlog van de Rifkabylen. *Mil. Spect.* 145(1976)(7)312).

De economische wereldmalaise, die in oktober 1929 begon, zou aan het in alle opzichten zo zwakke Spanje niet onopgemerkt voorbijgaan. De leiding van de pas in 1891 van de grond gekomen Spaanse grootindustrie zat met de handen in het haar, en de regering van Primo de Rivera ontbrak het eveneens aan ideeën voor verbetering van de vastgelopen economie. Al in januari 1930 gaf de dictator zich gewonnen, waarna hij van het politieke toneel verdween.

Het falen van de dictatuur versnelde het einde van de monarchie; inderdaad bleef in Spanje het staatsbestel een fel aangevochten aangelegenheid. Het verwonderde dan ook niemand dat zij, die een republikeinse staatsvorm wensten, de handen ineensloegen. Dat gebeurde door het sluiten van het Verdrag van San Sebastian in augustus 1930. Daarbij waren de leden betrokken van vele

partijen en groeperingen, die bovendien een veelheid van meningen vertegenwoordigden met als enig punt van eensgezindheid, het afschaffen van de monarchie. Het genoemde verdrag werd onder anderen onderschreven door de liberale katholieken van Alcalá Zamora, de conservatieve democraten van Lerroux, de sociaaldemocraten van Prieto, de links-republikeinen alsmede marxistische, radicale en zelfs separatistische partijen en/of groeperingen. Van deze heterogene combinatie maakten toen tevens boven of naast de partijen staande politici, zoals de belangrijke promotor van de republikeinse zaak Manuel Azaña en de socialist Largo Caballero, deel uit. Maar door de enorme verdeeldheid van de meningen was het al voorspelbaar dat de komende republiek voortdurend onder politieke moeilijkheden zou gebukt gaan. Toch zou het nog maanden duren voor het doek voor de monarchie viel.

De tweede republiek

In de ochtenduren van 14 april 1931 werd de koning beleefd verzocht, voor het invallen van de avond het land te verlaten. Prompt voldeed Alfonso XIII aan dat verzoek. Hij nam niet eens de moeite de leden van zijn gezin te waarschuwen; zelfs de felste monarchisten waren het unaniem erover eens dat deze vorst al zijn toekomstmogelijkheden had verspeeld.

Met het uitroepen van de republiek begon in Spanje de periode van de tweede republiek (de eerste republiek viel in het tijdsbestek van februari 1873 tot december 1874). Nadat Zamora als president was geïnstalleerd, benoemde deze Azaña tot premier. De laatste, die tevens de portefeuille van oorlog beheerde, durfde het aan de macht van het verbond van officieren de „Unión Militar Español” (UME) aan te tasten. Hoewel het militaire jaarboek van 1930 hogere aantallen aangaf, toonden officiële cijfers aan dat het leger op een totale sterkte van nog geen 150.000 man bijna 200 generaals in actieve dienst en ruim 16.500 hoofd- en subalterne officieren telde. Azaña stelde de officieren in de gelegenheid, de dienst te verlaten met behoud van salaris. Van dat aanbod maakten ongeveer 7000 officieren van de landmacht gebruik. Verder lag het in de bedoeling van de regering het aantal legerofficieren — met inbegrip van ongeveer 85 generaals — tot 8000 terug te brengen,

maar spoedig zou aan het licht treden dat, ondanks zijn goede bedoelingen, Azaña een gevecht tegen de bierkaai had gevoerd. De macht en de invloed van de UME waren toen nog vrijwel onaantastbaar.

De bekende generaal Sanjurjo, die zich in april 1931 als commandant van de (in 1844 opgerichte) Guardia Civil bij het ontstaan van de republiek had neergelegd, ontketende in augustus 1932 een revolte. Voornamelijk door gebrek aan belangstelling liep deze opstand onmiddellijk vast, want Sanjurjos collega's achtten de tijd nog niet rijp.

In november 1933, bij de verkiezingen voor de Cortes, behaalden de conservatieven en de partijen van het politieke midden de meerderheid. Daarop volgde een periode die door velen smalend „de republiek der monarchisten” werd genoemd. Hoewel de politieke toestand van het land een wanordelijk beeld bleef vertonen, werd langzaam maar zeker de klok toch weer teruggezet. Ook de UME profiteerde van de gelegenheid; enkele honderden officieren kwamen opnieuw in actieve dienst.

Reeds in de herfst van 1934 balanceerde Spanje op de rand van een burgeroorlog. Politieke onlusten, arbeidsonrust, woelingen in het praktisch autonome Catalonië en als hoogtepunt de gewapende mijnwerkersopstand in Asturië in het begin van oktober. Die mijnwerkers leefden en werkten nog steeds onder erbarmelijke omstandigheden; zij waren communistisch geïnfilteerd en stelden zich op overeenkomstig het voorbeeld van de Commune in Parijs (voorjaar 1871).

De legerleiding durfde het niet aan de snel om zich heen grijpende opstand aan te pakken met eenheden die voor het grootste gedeelte uit dienstplichtigen bestonden. De regering — het tweede kabinet Lerroux — luisterde naar het advies van de militaire top en gaf toestemming voor het inzetten van koloniale eenheden uit Noord-Afrika: het Vreemdelingenlegioen en de Moorse „Regulares”. Voor het eerst sinds de tweede helft van de vijftiende eeuw kwamen nu op Spaanse bodem Spanjaarden en Moren gewapenderhand tegenover elkaar te staan. Hoewel in sommige dorpen huis na huis moest worden veroverd, behoeft het nauwelijks betoog dat met deze troepen de opstand kon worden neergeslagen: het laatste georganiseerde verzet gaf zich op 18 oktober 1934 over.

Van regeringszijde was tijdens de opstand kwistig

gestrooid met beloften inzake straffeloosheid, maar na de overgave hadden de officieren de grootste moeite met het in het gareel terugbrengen van de koloniale troepen die zo bloedig hadden huisgehouden.

Na die gebeurtenissen brak voor politiek links een moeilijke periode aan. Met het oog op de verkiezingen van 16 februari 1936 werd kort tevoren het Volksfront (Frente Popular) opgericht. Tot die combinatie behoorden de socialisten, de links-republikeinen (Azaña), de leden van de Republikeinse Unie van Martínez Barrio, de Catalaanse links-separatisten en de numeriek zwakke communisten. Verder was afgesproken dat bij een, overigens door niemand verwachte, verkiezingsoverwinning de socialisten en de communisten — althans voorlopig — geen deel van de regering zouden uitmaken. De verkiezingen voor de destijds meer leden tellende Cortes leverde het Volksfront de absolute meerderheid van 278 zetels op, rechts kreeg er 134 en het centrum 55. De uitslag toonde duidelijk aan dat de leden van de in Spanje zo belangrijke anarchistische bewegingen hadden gestemd op het door hen welwillend bekeken Volksfront; het aantal anarchistische stemmen werd geschat op 1 à 1,5 miljoen.

Opnieuw werd Azaña door president Zamora tot premier benoemd; minister van binnenlandse zaken werd Caracas Quiroga, die onverwijld overging tot het oprichten van een republikeinse veiligheidspolitie. Eindelijk kon Azaña een oud stokpaardje berijden en wel het wegpromoveren van de voor het regime gevaarlijk geachte opperofficieren. Onder anderen kreeg de uit Marokko teruggehaalde generaal Mola de stad Pamplona als standplaats toegewezen, generaal Goded werd naar de Balearen gestuurd en generaal Franco werd tot militair gouverneur van de Canarische eilanden benoemd; op 9 maart aanvaardde Franco de reis naar zijn nieuwe bestemming. De manifest republikeins gezinde generaal José Miaja kreeg een belangrijke sleutelpositie, hij werd militair gouverneur van Madrid.

Op 10 mei 1936 nam Azaña het presidentschap van Zamora over. De nieuwe premier werd Quiroga, die tevens het ministerie van oorlog zou gaan beheren.

Indien er één woord was dat na de overwinning van het Volksfront in Spanje het meest werd gebezigd, was dat zonder meer „pronunciamiento”.

Dat woord, dat letterlijk „afkondiging” betekent, wordt in Spanje en Latijns-Amerika in het bijzonder gebruikt voor een tegen de regering gerichte oproep die tevens dient als sein voor het ontketenen van een opstand. In Spanje staat het woord in een kwade reuk, omdat het uitsluitend werd gebruikt door vooraanstaande militairen om tot opstand tegen de regering op te roepen. De geschiedenis toont aan dat er in de periode van 1814 tot maart 1936 welgeteld 48 pronunciamientos plaatsvonden. Met inbegrip van die van de generaals Mola en Franco in 1936 slaagden er 13; met inbegrip van de beide jongste opstanden, in 1978 en 1981, mislukten er dus 35. Een dergelijke gewelddadige inmenging in de gang van zaken van het landsbestuur is echter ontoelaatbaar, omdat het militaire apparaat zich dient te schikken naar het primaat van de politieke leiding.

Na de verkiezingen van februari 1936 hielden vele leden van de militaire top zich inderdaad naarstig bezig met het smeden van tegen de regering gerichte plannen. Generaal Mola speelde daarbij de eerste viool, maar de hoofdrol was toebedacht aan de in ballingschap in Portugal verblijvende generaal Sanjurjo. Franco aarzelde heel lang, want nog op 23 juni richtte hij een schrijven aan premier Quiroga; deze brief, die bol stond van de waarschuwingen en met „uw trouwe dienaar” eindigde, werd overigens nooit beantwoord.

De Spaanse Burgeroorlog

Met het begin van de militaire opstand in Spaans-Marokko op 17 juli 1936, was voor de regering in Madrid de situatie al uit de hand gelopen, maar de premier, die zelfs toen nog in de loyaliteit van Mola geloofde, zag de ernst van de toestand niet in en beschouwde deze rebellie als een lokale aangelegenheid. Quiroga, die tevens de bewapening van het volk had tegengehouden, werd door de gebeurtenissen van 18 juli, die de eerste gevechten op Spaanse bodem te zien gaven, hard met zijn neus op de feiten gedrukt. Deze vrij liberaal ingestelde premier voelde zich niet meer tegen zijn taak opgewassen en bood prompt de president zijn ontslag aan. Daarna en zelfs nadat de militante socialist Largo Caballero in september 1936 premier was geworden, mochten gematigde politici als Barrio, Giral en de bekwame Prieto nog wel aan het politieke spel in Madrid deelnemen. ▷

De gematigdheid werd echter voorgoed losgelaten op 15 mei 1937, de dag waarop Caballero zijn premierschap moest overdragen aan dr. Juan Negrin. Sindsdien kwam in republikeins Spanje vrijwel uitsluitend uiterst links aan bod.

Terug naar 1936: op 18 juli was de Spaanse Burgeroorlog inderdaad begonnen. In de berichtgeving werden voortaan de leden van de Volksfront-regering en de regeringsgetrouwe troepen als de „republikeinen” aangeduid, terwijl de opstandelingen de benaming „nationalisten” verwierven. Maar niet alleen de republikeinen vormden een heterogeen gezelschap, want ook de doeleinden van de nationalistische groeperingen vertoonden grote verschillen. Tot de nationalisten behoorden onder meer: de opstandige officieren, de leden van de geestelijkheid met uitzondering van een beperkt aantal lagere priesters die het conservatisme van hun leiders niet onderschreven, de Carlisten de monarchisten, de nationalisten, de fascistische benevens de grootgrondbezitters.

Het was vooral Franco, die met Duitse en Italiaanse transportmogelijkheden, het vervoer uit Spaans-Marokko van de eenheden van het Vreemdelingenlegioen en de Regulares had weten te organiseren. Aangezien Sanjurjo al bij de start van zijn vliegreis naar Spanje dodelijk verongelukte, schoof Mola generaal Miguel Caballenas als leider naar voren. De laatste, die noodgedwongen zijn republikeinse gezindheid had verloochend en bovendien vrijmetselaar was — inderdaad waren talrijke prominente militairen in Spanje de vrijmetselarij toegedaan, hoewel zij toch de belangen van de hun vijandige kerk bleven ondersteunen — werd door Mola gebruikt vanwege Caballenas' afkeer van Franco. Deze laatste zat echter niet stil en na handig ageren wist hij zich in de tijdelijke nationalistische hoofdstad Burgos op 1 oktober 1936 tot staatshoofd te laten uitroepen. Zijn grootste concurrent bleek generaal Mola, maar deze kwam op 3 juni 1937 op zijn beurt bij een vliegtuigongeluk om.

Het aantal officieren dat de regering trouw bleef, bleek moeilijk te kunnen worden geschat; opgaven liepen sterk uiteen, zoals van 1000 tot 3500 voor de landmacht. Wel mag met zekerheid worden aangenomen dat aan republikeinse zijde ongeveer 750 beroepsofficieren van de landmacht metterdaad aan de oorlogshandelingen deelnamen. Van de ruim 150 opperofficieren in werke-

lijke dienst bleef goed 10% de regering trouw; van hen waren Casado, Miaja en Vicente Rojo de bekendsten.

Van de zwakke Spaanse marine bleven de meeste eenheden — zoals onder meer twee van de drie reeds in 1910 in dienst gestelde en dus verouderde slagschepen en een dozijn onderzeeboten — in handen van de republikeinse regering. Alleen in de eerste periode van de burgeroorlog werd door de vloot enige activiteit ontplooid; daarna werd een afwachtende houding aangenomen. De aanwezigheid van een beperkt aantal Russische maritieme adviseurs bracht daarin geen verandering. Onlogisch was dat niet, want de echte Russische maritieme belangstelling zou pas na de Tweede Wereldoorlog ontstaan en zich ontplooien.

In de beginperiode beschikte de republikeinse luchtmacht slechts over ongeveer 150 totaal verouderde gevechtstoestellen.

Enkele staaltjes van persoonlijke moed en incidentele huzarenstukjes buiten beschouwing gelaten, bevestigden de aan beide zijden geleverde militaire prestaties de voor de burgeroorlog al bestaande mening van de internationale deskundigen, dat de Spaanse strijdkrachten ver onder de maat waren.

Tijdens deze beginperiode beschikten de republikeinse strijdkrachten over ongeveer 60.000 dienstplichtigen; zij waren slecht uitgerust en onvoldoende geoefend, en de meesten van hun officieren benevens 8000 onderofficieren liepen over naar de nationalisten. Daardoor beschikten de nationalistische over verreweg het grootste deel van het kader en konden bovendien, dank zij de elders verkregen transportmogelijkheden, beroepssoldaten in de strijd werpen. Algemeen werd in het begin van november 1936 de val van Madrid verwacht. Generaal Mola had immers al weken lang verklaard, dat met vier colonnes naar de hoofdstad werd opgerukt, terwijl de „vijfde colonne” zich al in de stad bevond. Madrid zou evenwel pas tegen het einde van maart 1939 door de nationalistische worden bezet. De republikeinse militaire leiding was echter evenmin briljant. Overigens was vrijwel iedereen toch ervan overtuigd dat de gemiddelde Spaanse soldaat een dapper man was, maar wel uiterst ongedisciplineerd. Met inbegrip van de Duitse en Russische adviseurs werden deze feiten algemeen bevestigd door de buitenlandse waarnemers die de burgeroorlog van nabij volg-

den. Daarmee onderschreven zij op hun beurt de conclusies die al tijdens de Napoleontische periode door de Engelse generaal Wellington waren getrokken.

Na de op 1 april 1939 beëindigde Spaanse Burgeroorlog ging het land een periode van ogenschijnlijke rust tegemoet. In ieder geval staat als een paal boven water dat Franco's bewind op opportunistische wijze het land vrijwaarde tegen deelneming aan de Tweede Wereldoorlog. Kort samengevat vond het volgende plaats: Spanje was in september 1939 neutraal, werd op 12 juni 1940 niet-oorlogvoerend ten gunste van de As-mogendheden, herstelde op 3 oktober 1943 de neutraliteitspositie (waarna ook de „Blauwe Divisie” onder commando van generaal Muñoz Grandes uit de Sovjet-Unie werd teruggenomen), en ten slotte werd al tijdens de jaarwisseling van 1944/45 door Madrid een grote welwillendheid ten aanzien van de oorlogsdoeleinden van de westelijke geallieerden betoond (zie: De Spaanse neutraliteit tijdens de Tweede Wereldoorlog. *Mil. Spect.* 148(1979)(1)9).

Het overleven van de vrede

Na afloop van de Tweede Wereldoorlog in mei 1945 werd algemeen verwacht, dat het bewind van Franco onder grote politieke druk van buitenaf zou komen te staan. In de meeste geallieerde landen bleef het voor velen een onverteerbare zaak dat een regering als die van Franco rustig aan de macht zou kunnen blijven. Maar in Spanje was men afkerig van buitenlandse inmenging om welke reden dan ook en derhalve werkte alle pressie averechts. Mede ten gevolge daarvan slaagde Franco in zijn opzet: door middel van het herstel van de monarchie zijn eigen opvolging te regelen. Op 9 juni 1947 aanvaardde de Cortes de regeringsvoorstellen en op 6 juli werd over deze aangelegenheid een volksreferendum gehouden. Deze volksstemming leverde een „ja” voor Franco op; bijna 12.630.000 kiezers stemden voor, ruim 640.000 kiezers stemden tegen, ruim 320.000 blanco-stemmen werden geteld en 2.595.000 kiezers gaven de voorkeur eraan niet naar de stembus te gaan.

Achteraf zou blijken dat het vroegtijdig bespelen van de Amerikaanse kaart Madrid geen windeieren zou leggen. Na twee jaar van intensief onderhandelen werd op 23 september 1953 het Ameri-

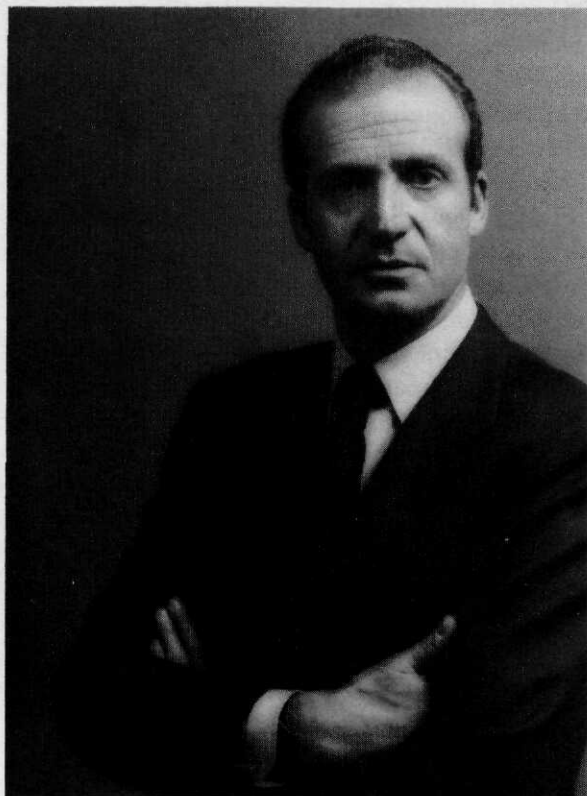

Koning Juan Carlos I

kaans-Spaanse bondgenootschap gesloten, een verdrag dat nog steeds van kracht is.

In tegenstelling tot de Fransen, die het nogal wat moeite kostte, legden de Spanjaarden zich gemakkelijk erbij neer dat Marokko zijn onafhankelijkheid wist te verwerven; zonder moeilijkheden droegen zij hun zone op 13 juli 1956 aan de Marokkanen over.

Een goede keuze

De eisen, die ten aanzien van de bekwaamheden van een kroonpretendent waren gesteld, lagen zeer hoog. Ten slotte viel na rijp beraad de keuze op de in 1938 geboren kleinzoon van Alfonso XIII, prins Juan Carlos van Bourbon. Jarenlang werd hij goed voorbereid om zijn toekomstige taken behoorlijk te kunnen vervullen. Op 22 juli 1969 stelde Franco officieel Juan Carlos als kroonpretendent voor in de Cortes, alwaar de prins de opdracht aanvaardde.

In verband met Franco's snel slechter wordende gezondheidstoestand werd Juan Carlos op 31 oktober 1975 tot waarnemend staatshoofd benoemd.

De oude generaal, nog weken lang kunstmatig in leven gehouden, overleed op 20 november. Reeds op 27 november 1975 werd koning Juan Carlos I gekroond.

Vrijwel tegelijkertijd bereikten de politieke moeilijkheden verbonden aan het als kolonie opgeven van de Spaanse Sahara, een hoogtepunt. Het was algemeen bekend dat de leden van de militaire top de komst van het nieuwe staatshoofd niet unaniem op prijs hadden gesteld, maar Juan Carlos' gebaar in Afrika persoonlijk poolhoogte te komen nemen, bracht hem veel waardering. Dat hield de loop van de geschiedenis echter niet tegen, want op 12 januari 1976 werd in de Spaanse Sahara de Spaanse vlag definitief gestreken.

Sindsdien greep de koning iedere geschikte gelegenheid aan om de leden van de strijdkrachten te wijzen op hun plicht tot gehoorzaamheid aan de regering. Daarnaast steunde hij krachtig het streven naar het herstel van de democratie, waarvan de energieke premier Adolfo Suarez de grote promotor was. Van het ogenblik af waarop hij de teugels van de leider van het overgangskabinet, Aries Navarro, had overgenomen, spreidde Suarez een grote werklust ten toon. Reeds in september 1976 ondernam de premier pogingen de leiding van de strijdkrachten voor reorganisatieplannen te winnen. De tijd was echter nog niet rijp. Ondanks zijn goede bedoelingen ontmoette hij vrijwel alleen weerstand en van medewerking was geen sprake. Uiteindelijk verdronken de plannen in een zee van eindeloze gesprekken.

Het verzoek voor het Spaanse lidmaatschap van de EEG werd al op 29 september 1977 door Madrid ingediend. De nieuwe grondwet kwam in 1978 tot stand, een werkstuk dat de democratische rechten in Spanje garandeerde. Inmiddels had de koning vooral door zijn kalme optreden zich de sympathie van velen weten te verwerven; zijn werkwijze, die van een gezonde pragmatische instelling getuigde, werd oprecht bewonderd.

Parijs, oktober 1974

In een voorstad van de Franse hoofdstad werd op 13 oktober 1974 een congres gehouden van de toen uiteraard nog illegale Spaanse Socialistische Arbeiderspartij (PSOE). Het opvallendste wat daar gebeurde, was de benoeming van de 32-jarige Felipe Gonzalez tot secretaris-generaal. Aan

de vroegere bondskanselier Willy Brandt komt de eer toe dat hij Gonzalez toen al tipte als een van de toekomstige Spaanse politieke leiders van grote klasse.

Het congres van de PSOE dat van 5 tot 8 september 1976 werd gehouden, vond in Madrid plaats. Het werd door de regering van Suarez oogluikend toegestaan, want bewust hadden de socialisten geen vergunning aangevraagd, aangezien andere partijen en groeperingen nog steeds van de legaliteit werden uitgesloten. Overigens waren talrijke buitenlandse geestverwanten als gast aanwezig, met onder anderen Willy Brandt, François Mitterrand en Mario Soares als de prominentste figuren. De in 1977 gehouden eerste vrije parlementsverkiezingen sinds 1936 leverden de PSOE 118 zetels in de Cortes op. Evenals de meeste socialistische partijen buiten Spanje beschikte ook de PSOE over een uiterst radicale en een gematigde vleugel. Toen de zo verdeelde partij bij de parlementsverkiezingen in het voorjaar van 1979 slechts een winst van drie zetels in de Cortes boekte, meende Gonzalez in het belang van de PSOE een duidelijke keuze te moeten maken. In mei trad hij af als secretaris-generaal van de partij, omdat hij de verwijzing in de partijstatuten naar het marxisme-leninisme sterk afkeurde. Zijn standpuntsbepaling kwam niet voort uit slim opportunisme; integendeel, het was er een uit goed doordachte, tactische overwegingen. Nog geen half jaar later was de gewraakte passage uit de partijstatuten geschrapt, waardoor de weg vrij kwam voor zijn prompte herverkiezing als partijleider.

Gonzalez' keuze voor de gematigdheid sloeg ook bij de kiezers aan; bij de volgende parlementsverkiezingen zou de socialistische doorbraak worden bereikt. Dat gebeurde op 28 oktober 1982, toen de PSOE een winst boekte van 80 zetels in de Cortes en daarmee de absolute meerderheid behaalde, namelijk 201 van de 350 zetels. Hoewel de ultrarechtse partijen door deze verkiezingen praktisch werden uitgeschakeld, diende de conservatieve Volksalliantie (AP) van Manuel Fraga, die de enorme sprong van 9 naar 105 zetels maakte, zich als de grootste tegenspeler aan.

Ook de middenpartijen van de ex-premier Suarez en diens opvolger Leopoldo Calvo Sotelo werden, evenals de communisten die van 23 op 5 zetels terugvielen, vrijwel buitenspel gezet. Dat laatste is tevens een uitvloeisel van een artikel in de grond-

wet, dat inhoudt dat partijen met minder dan 15 zetels in de Cortes geen fractie vormen en bovendien geen recht hebben wetsvoorstellen in te dienen. Tijdens de huidige zittingsperiode van de Cortes kunnen dus uitsluitend de leden van de PSOE en de AP van dat recht gebruik maken.

De overwinning van de PSOE kan inderdaad voor een groot gedeelte worden geboekt op rekening van Gonzalez, want het door hem gepresenteerde partijprogramma was voor niet-socialisten eveneens aanvaardbaar.

In tegenstelling tot bijvoorbeeld de Franse en de Griekse hadden de Spaanse socialisten zich niet opgesteld als de èchte en bovendien enige maatschappijhervormers. Ook inzake de eventuele nationalisaties was hun opstelling bescheiden geweest. Uitsluitend de nationalisatie van het hoogspanningsnet werd geëist, omdat de regionale elektriciteitsbedrijven zich in particuliere handen bevonden.

Gonzalez had echter wel een referendum aangekondigd over het al of niet voortzetten van het, sinds 30 mei 1982 bestaande, Spaanse lidmaatschap van de NAVO. Die belofte werd nog niet waargemaakt, maar daarover later meer.

Hoewel de Spaanse socialisten alleen al uit traditionele overwegingen onmiskenbare republikeinen waren en nog zijn, werd tijdens de verkiezingsstrijd het onderwerp „koninkrijk of republiek” door Gonzalez en de zijnen bewust niet aangeroerd. Alles wijst nu erop dat het aanblijven van een koning, die zich zo heeft ingespannen om de prille democratie een reële kans te geven, voor hen geen enkel probleem oplevert. De — uiteraard door de regering geïnspireerde — zoveelste koninklijke waarschuwing (begin januari jl.), die de militaire top nogmaals wees op de plicht de volkswil en de grondwet te respecteren, bezorgde Juan Carlos veel bijval.

Stevig in het zadel

De werkelijke machtspositie van de socialistische regering kreeg een extra dimensie door de uitspraak van het Spaanse Hoogerechtshof op 28 april jl.: de milde straffen, die in eerste instantie door een militair tribunaal aan de deelnemers van de revolutie op 23 februari 1981 (de bestorming en bezetting door de Guardia Civil van het parlamentsgebouw tijdens een zitting van de Cortes)

waren opgelegd, werden door de uitspraak van de leden van het genoemde hof aanzienlijk verzwaard.

Bij de regionale en lokale verkiezingen van 8 mei jl. gaven de Spaanse kiezers duidelijk blijk van hun voorkeur, in grote lijnen de tendens van oktober 1982 te willen doortrekken. Wel leden de socialisten een verlies van ongeveer 2,5%, maar in vergelijking met de uitslag van de laatste lokale verkiezingen werd 15% winst behaald. In elk geval werd hun positie geconsolideerd. In de meeste grote steden boekten zij goede resultaten, in 11 van de 13 autonome gebieden beschikken zij over de meerderheid en in Barcelona, Madrid en Sevilla verwierven zij eveneens de absolute meerderheid. Maar ook de AP van Manuel Fraga wist zich uitstekend te handhaven. De communisten, die in november 1982 hun oude leider Santiago Carrillo door de jonge en militante Gerardo Iglesias hadden vervangen, herstelden zich enigszins van de vorige nederlaag; zij verdubbelden hun stemmen-aantal, waardoor zij op ongeveer 8% van het totaal kwamen.

Dat de communisten door hun voortdurende ageren tegen de NAVO (en tegen de Amerikaanse militaire aanwezigheid) een electoraal succes boekten, ontging de regering niet. Inmiddels hadden bovendien opinieonderzoeken aangetoond dat de meeste aanhangers van zowel de PSOE als de AP — zij het dan uit andere overwegingen — eveneens tegen het lidmaatschap van de NAVO zijn gekant.

De buitenlandse politiek

De huidige Spaanse regering voert een buitenlandse politiek die zuiver op de realiteit is afgestemd, maar voor deze politiek blijven het lidmaatschap van de NAVO en het eventuele lidmaatschap van de EEG de hete hangijzers, een situatie die waarschijnlijk pas in januari 1986 zal zijn opgelost.

Al spoedig kwam aan het licht, dat Gonzalez' benoeming van Fernando Morán tot minister van buitenlandse zaken een goede greep was.

Tijdens de eerste maanden van dit jaar werd in Madrid naarstig gesleuteld aan een formule, die het Spaanse lidmaatschap van de EEG aan dat van de NAVO zou kunnen koppelen. Inzake het eventuele Spaanse lidmaatschap nemen de regeringen



Premier Felipe Gonzalez

van de EEG-landen afwijkende standpunten in. Aangezien vooral de woordvoerders van de Franse land- en wijnbouw zich fel tegen de Spaanse deelneming afzetten, werd Parijs de grootste opponent. Bovendien werd het Franse standpunt door Athene en Rome — zij het dan minder fel — onderschreven. Op hun beurt verzekerden de Spaanjaarden zich echter van de steun van Bonn, Brussel en Den Haag. Dat het Franse standpunt aan kracht heeft ingeboet, droeg in belangrijke mate bij aan het vaststellen van een streefdatum (1 januari 1986) voor de Spaanse toetreding.

De op 13 april jl. overeengekomen uitbreiding van de sinds juni 1970 bestaande Frans-Spaanse militaire samenwerking, kan als een positief bijverschijnsel worden gezien. Hoewel daarna de Franse minister van defensie Hernu zich haastte wereldkundig te maken dat Parijs niet eraan denkt de Amerikaanse positie over te nemen, heeft Madrid nu de mogelijkheid enkele graantjes uit de Franse militaire technologie mee te pikken.

Tot verbazing van velen werd, op advies van premier Gonzalez, de verlenging van de militaire overeenkomst met de Verenigde Staten op 20

april in de Cortes door een overgrote meerderheid bekrachtigd. Dat houdt echter niet in dat Spanje aan de Amerikaanse leiband loopt. In vele gevallen stelt Madrid zich geheel onafhankelijk op, zoals het volgende duidelijk aantoont. Op 30 mei jl. begon in Latijns-Amerika Gonzalez aan zijn eerste korte trip, die door minister Morán uitstekend ter plaatse was voorbereid. De premier sprak met onder anderen de regeringsleiders van Columbia, Mexico, Panama en Venezuela, de vier landen die samen de „Contadoragroep” vormen. In zijn op 5 juni in Mexico-City gehouden betoog onderstreepte hij het regeringsstandpunt van de vier vermelde landen. Ook Gonzalez is de mening toegedaan dat de vele conflicten in Midden-Amerika niet door bruto geweld maar uitsluitend door onderhandelingen duurzaam kunnen worden opgelost. Veranderingen in de zienswijze en de aanpak van Washington zullen met vreugde worden begroet.

In Madrid werd op 28 juni het punt van het NAVO-referendum aangesneden. Daarvoor had de Spaanse regering het standpunt ingenomen dat een eenzijdig door Madrid genomen besluit de toch al zo gespannen verhoudingen tussen de grote machtsblokken extra zou belasten, terwijl bovendien de Sovjet-Unie en de Verenigde Staten nog steeds over wapenbeheersing onderhandelen. Nu maakte Gonzalez bekend dat het aangekondigde referendum in het begin van 1985 dient te worden gehouden; bovendien verklaarde hij dat de regering zich van stemadvies zal onthouden. Dat laatste betekende een duidelijke concessie aan Washington, terwijl hij met de aankondiging de Spaanse communisten veel wind uit de zeilen nam.

Maar Madrid streeft niet uitsluitend naar goede betrekkingen met Amerikaanse en Europese landen, want tevens werden bijvoorbeeld uitstekende contacten gelegd met de regeringen van de Maghreb-landen Algerije, Marokko en Tunesië.

In het afgelopen voorjaar ontving premier Gonzalez in de Spaanse hoofdstad ook de Israëliische oppositieleider Simon Peres; de Israëliisch-Spaanse besprekingen zorgden niet alleen voor een beter begrip van elkaars standpunten, doch brachten ook het aanknopen van de — sinds de stichting van de staat Israël in 1948 niet bestaande — wederzijdse diplomatieke betrekkingen een stap verder.

Tijdens zijn bezoek aan Den Haag van 13 en 14

juli jl. werden de grote lijnen van de Spaanse buitenlandse politiek door minister Morán duidelijk uiteengezet.

Ten slotte

De reorganisatie en de modernisering van de strijdkrachten zullen zeker hun beslag krijgen, waardoor Spanje eindelijk zal kunnen beschikken over een krijgsmacht die voldoet aan de eisen van de tijd.

Indien de socialisten, die immers goed worden geleid en in bijna alle bestuursorganen over een meerderheid beschikken, de juiste wind in de zei-

len weten te houden, kunnen zij nog lang aan de macht blijven. Misschien zijn zij zelfs in staat de grote macht van de in Spanje zo conservatieve kerk in te dammen.

En koning Juan Carlos is beslist niet de enige pragmaticus, want voor het ideale type daarvan zou premier Gonzalez zelfs model kunnen staan.

De huidige toestand, die later in de geschiedenis wel eens zou kunnen worden vermeld als het tijdsbestek van „het koninkrijk der republikeinen”, zal waarschijnlijk langer duren dan nu algemeen wordt aangenomen.

(De foto's bij dit artikel zijn beschikbaar gesteld door de informatie-afdeling van de Spaanse ambassade in Den Haag.)

Literatuur

Ch. Bride — *La guerre Hispano-Américaine de 1898*. Librairie militaire R. Chapelot et Cie, Parijs (1899)

J. Brouwer — *De Spaansche Burgeroorlog*. Paul Brand, Hilversum (1936).

L. Lichtveld (A. Helman) — *De Sfinx van Spanje*. Nijgh & van Ditmar, Rotterdam (1937).

C. J. H. Hayes — *Wartime mission in Spain*. MacMillan, New York (1947).

S. O. Andersson — *Francisco Franco*. Interland, Aalten (1970).

H. L. Matthews — *Half of Spain died*. Charles Scribner's Sons, New York (1973).



De wereldvrede en het zondenregister van engelachtige publieke opinies

J. R. Evenhuis

journalist

Aan het einde van *Years of upheaval* (1982), het bijna dertienhonderd bladzijden tellende boek waarin Henry Kissinger achttien stormachtige maanden (begin 1973 - midden 1974) van de Amerikaanse buitenlandse politiek beschrijft, komt één appendix voor. Het bewijst hoe moeilijk waarheden doordringen, niet slechts in dictatuurstaten maar ook in democratieën waar de media een grote rol spelen. Het is bijna onmogelijk geworden verkeerde interpretaties van die media, wanneer zij eenmaal de ronde hebben gedaan, weer recht te zetten.

Hier gaat het om de Amerikaanse bombardementen op Cambodja in 1973. Kissinger doet in zijn boek alle moeite die in een juiste historische context te plaatsen en toont duidelijk aan dat de Amerikaanse media een ontzettende demagogie ermee hebben bedreven die alleen tot voordeel van de tegenstander strekte. In 1979 werd die demagogie om zo te zeggen gecanoniseerd in William Shawcross' *Sideshow: Kissinger, Nixon and the destruction of Cambodia*, een boek dat de Khmer Rouge feitelijk ontlastte van al het kwaad dat die fanatiekelingen intussen over het land hadden gebracht.

Wat kan men in zo'n geval voor de historische waarheid doen in een land waar media zozeer in beslag worden genomen door hun antagonisme tegen de eigen regering dat zij elke zin voor een democratische staatsraison kwijtraken? Een van de wegen — ervan afgezien dat een protagonist duizenden bladzijden aan memoires produceert waarin hij verkeerde interpretaties rectificeert, maar zich daarmee uiteraard ook zelf op het terrein van de media begeeft — toont het voornoemde appendix. Het behelst een memorandum „for the Historian of the State Department” van twee Amerikaanse diplomaten die in 1973 aan het hoofd van de ambassade in Phnom Penh stonden, heel goed wisten wat er zich toentertijd afspeelde, in 1979 dat boek van Shawcross lasen, vaststelden

dat zijn voorstelling van zaken op geen enkele manier met de werkelijkheid klopte, en die werkelijkheid nu ten minste voor een toekomstig historisch onderzoek wilden bewaren.

Misbruikte vrijheid

Mediastaten hebben op dictatuurstaten dus wel de vrijheid voor, maar die vrijheid houdt ook in dat de media de vrijheid hebben het publiek jarenlang ten aanzien van belangrijke gebeurtenissen volkomen op een dwaalspoor te leiden. Dictatuurstaten staan bij voorbaat op gespannen voet met de waarheid. Mediastaten willen niets liever dan die waarheid zo snel mogelijk achterhalen, en vandaar dat va-et-vient van hun media-op-reis. Maar zij maken het zich daarbij meestal veel te gemakkelijk. Zij verdiepen zich niet echt in de problemen ter plaatse.

Hoe dat ook zij, ten aanzien van die bombardementen op Cambodja werden de feiten compleet omgedraaid; Kissinger (blz. 336):

It was North Vietnam that occupied portions of Cambodia in 1965 to implant military bases from which it killed Americans and South Vietnamese for four years before there was any American response — and that response was limited to the narrow border where the North Vietnamese sanctuaries were located.

Daarvan werd, door Amerikaanse media, gemaakt dat „Cambodia was a peaceful, happy land until America attacked it”. Een „absurde mythe”, zegt Kissinger, en in dat ene appendix in zijn hele boek wordt het ook puntsgewijs aangetoond.

Walter Lippmann, zelf een zeer bekende journalist, schreef in 1955 in zijn boek *The public philosophy* dat westerse democratische regeringen gevaar liepen omdat in politieke zaken het oordeel van de mensen die zich in de problemen hadden

verdiept steeds meer werd opgeofferd aan de gril-
len van een ongeïnformeerd maar groot publiek.
En „where mass opinion dominates the govern-
ment, there is a morbid derangement of the true
functions of power”.

De vrijheid van meningsuiting is mettertijd dan
ook meer een vrijheid van gevoelsuiting gewor-
den, en op gevoelens is nog nooit een goede poli-
tiek gebaseerd geweest. De media zijn noodge-
dwongen met deze tendens meegegaan. Wat zij
hun vrijheid van meningsuiting noemen, heeft met
een goede mening over íéts vaak minder te maken
dan met het recht eenvoudig iets naar voren te mo-
gen brengen, ook als het dan per slot van rekening
op níéts blijkt te zijn gebaseerd. Zo stelde Thomas
de Quincey eens vast:

*Rarer than the phoenix is that virtuous man who
will consent to lose a prosperous story on the consi-
deration that it happens to be a lie.*

Er is echter een andere, op het eerste gezicht veel
onschuldiger, weg om waninformatie tot stand te
brengen, namelijk dat de journalist zijn taak opvat
als een bijdrage aan de romantische gevoelens van
zijn tijdgenoten. Vooral de berichtgeving over an-
dere landen pleegt daaronder te lijden.

Er is de laatste tijd veel sprake van geweest dat
buitenlandse correspondenten de rapportage van
diplomaten voor een groot deel overbodig zouden
hebben gemaakt, maar daarbij kan gemakkelijk
een belangrijk verschil uit het oog worden verlo-
ren: die diplomaten zullen, als zij goed zijn, hun
werk als specialisten verrichten; zij zullen zich niet
in algemeenheden verliezen.

Algemeenheden die bij het thuispubliek in de
smaak vallen, zijn daarentegen min of meer de
stof van de buitenlandse correspondent, en een ro-
mantische algemeenheid is in dat verband zonder
meer het aantrekkelijkst, evenzeer voor kranten
die kwaliteit willen brengen als voor uitgesproken
sensationele bladen.

Robert Darnton, een Amerikaanse historicus die
enige tijd voor *The New York Times* in Londen
heeft gewerkt, herinnerde zich later:

*The foreign desk devoured everything about the
royal family, Sir Winston Churchill, cockneys,
pubs, Ascot, and Oxford. We wrote about the Eng-
land of Dickens, and our colleagues in Paris por-
trayed the France of Victor Hugo, with some Mau-*

*rice Chevalier thrown in. (Writing news and telling
stories, in Daedalus 104,2)*

Die aanpak is, zoals wij al aangaven, op het eerste
gezicht onschuldig. En wellicht was er zelfs veel
voor te zeggen dat naties op deze vriendelijke wij-
ze over elkaar werden „geïnformeerd”. De zaak
kreeg echter een andere kant toen die romantische
correspondenten werden gestuurd naar landen
waar totalitaire machthebbers veel over hun re-
gimes hadden te verbergen en nu bewust die cor-
respondenten — overigens zelden de taal van het
land machtig — met sprookjes voerden; voor zo-
ver zij hen, wat bijna even dikwijls gebeurde, al
niet volledig voor hun ideologie wisten in te pal-
men!

Meten met twee maten

In *Years of upheaval*, het tweede deel van zijn me-
moires, komt Henry Kissinger op diverse plaatsen
terug op een kwestie die hem, in de tijd toen hij de
Amerikaanse buitenlandse politiek dirigeerde, de
grootste moeilijkheden heeft berokkend. Hij
noemt het, op blz. 311, de „zelfhypnose die eerlij-
ke en serieuze lieden ertoe brengt hun morele ver-
ontwaardiging te concentreren op wat zij voor
conservatief houden”. Zo staan — schrijft hij —
de kranten vol met kritiek op autoritaire regimes,
tot op het moment dat zo'n autoritair regime dan
eventueel in een heel aardige democratie blijkt te
kunnen overgaan. Daarentegen zijn dezelfde mor-
alisten bijna apologetisch als zij worden gecon-
fronteerd met de wreedheden van de „volksdemo-
cratieën” van Oost-Europa, de linkse tirannieën
van de Derde Wereld en (indertijd) met de com-
munisten van Noord-Vietnam. Toch heeft zich
dáár nog nooit zo'n gunstige wending in de richting
van een democratischer bewind voorgedaan.

Kissinger zegt het niet met zoveel woorden, maar
men legt hem zeker niet verkeerd uit als men stelt
dat die „eerlijke en serieuze lieden” volgens hem
een gróter gevaar voor een democratie opleveren
dan zelfs de autoritaire machthebbers waartegen
zij zich zo vol verontwaardiging plegen te richten.
Wat is namelijk het geval?

Tenzij autoritarisme onmiddellijk in totalitarisme
overgaat — en dat kan gemakkelijk gebeuren in
staten waar het aan politieke krachten in het cen-
trum ontbreekt — is de weg altijd van autoritaris-

me naar meer democratie gegaan. Dat heeft echter een versterking van de staat meegebracht. „Geen 18e-eeuwse Europese koning kon inkomstenbelasting heffen of zijn onderdanen aan militaire conscriptie onderwerpen. Het was, paradoxaal genoeg, het meeregeren van het volk dat het de autoriteiten mogelijk maakte steeds meer eisen aan dat volk te stellen. De mensen kunnen zich per definitie niet zelf onderdrukken. Dus waren zijn verlangens, zoals die nu in zijn naam door parlementen werden geuit, absoluut. De groei van de staat hield gelijke tred met de toeneming van dit populisme.”

De „eerlijke en serieuze lieden” in een democratie, die echter zo merkwaardig apologetisch omgaan met totalitaire regimes terwijl zij tegelijkertijd zo verschrikkelijk boos zijn op autoritaire, zijn zo alleen te begrijpen als degenen die nóg meer staat willen, zij het dan misschien niet bewust maar onbewust. Hun anticonservatisme richt zich daarmee in feite mede tegen hun eigen democratische staat. Want wat de machtsbevoegdheden van een staat aangaat, laat een democratische staat in vergelijking met een totalitaire staat inderdaad te wensen over. In zoverre is de laatste ook „progressiever”.

Helaas valt er met die mensen, zo hyperkritisch ten aanzien van „autoritaire” resten in de eigen democratische staat maar onbewust verlangend naar een nog sterkere, moeilijk te praten. Kissinger schrijft:

Never mind that the 'progressive' regimes maintain domestic order — the test apparently applied for the loyalty of the population — because they are totalitarian and that some conservative regimes face turmoil simply because they have neither the theory nor the apparatus for effective repression. Never mind that conservative regimes leave their neighbours alone, while Soviet military power imposes its will on a global basis in the name of a universalist doctrine.

Met het Westen bevriende staten, die nog niet zo ver zijn als het Westen zelf, wordt door de „eerlijke en serieuze lieden” geen enkel respijt gegeven; die tonen zich vaak ook eerder tevreden als een autoritarisme in totalitarisme omslaat (Zuid-Vietnam en Iran) dan wanneer het zich tot een democratie ontwikkelt (Spanje).

Onze tijd heeft meegebracht dat er nog slechts weinig beroepen zijn die geen specialisten nodig hebben om naar behoren te kunnen functioneren. Misschien zijn er slechts drie die nog generalisten (om de tegenstelling tot de specialisten een naam te geven) toestaan, respectievelijk vereisen: rechters, geestelijken en journalisten. Die categorieën zouden zichzelf te kort doen als zij zich niet de vrijheid zouden geven het terrein van de specialisten te betreden. De maatschappij verwacht dat ook van hen. Vrijheid van rechtspraak, vrijheid van godsdienst en vrijheid van meningsuiting heten de postulaten waarop hun werk is gebaseerd.

Van deze drie vrijheden is het nu ongetwijfeld de laatste die de meeste problemen opwerpt. Specialisten zullen in de meeste gevallen een rechterlijke uitspraak nog wel respecteren. Voor godsdienstige bezwaren hebben zij eveneens begrip, al was het alleen maar omdat het geval zich tegenwoordig niet meer zó vaak voordoet. Maar een generalist in de vorm van een journalist wordt voor hen een steeds grotere ergernis. Want wat is de kwestie?

Het is steeds moeilijker geworden die vrijheid van meningsuiting nog min of meer letterlijk op te vatten. Waarover kan in deze tijd van specialismen een journalist ten behoeve van zijn publiek zich nog een mening vormen die níét noodgedwongen hoogst oppervlakkig is en vrijwel elke specialist ten aanzien van de manier waarop hij aan het publiek wordt voorgesteld moet teleurstellen?

Hoe betrouwbaar is de openbare mening?

Trots op haar vrije publieke opinie behoort echter tot het wezen van de democratie. Die publieke opinie wordt ook meestal geacht haar beste reserve te zijn, voor het geval een democratisch stelsel spaak loopt of democratische politici hun krediet verspelen.

Nu is echter één ding merkwaardig: ondemocratische staten die concessies van democratieën willen, hebben het allang opgegeven zich daarbij in de eerste plaats tot haar regeringen te richten; zij doen dat liever via de publieke opinie, en niet voor niets. Hoe staat het dus met de uiteindelijke betrouwbaarheid van die publieke opinie?

Voor een goed antwoord moet men helaas niet bij de politicologen zijn, die draaien hier meestal in een vicieuze cirkel rond. En de pers is een nog

slechtere vraagbaak, met haar neiging de gepubliceerde opinie voor de publieke opinie te houden. Zou het kunnen zijn dat wij over onze publieke opinie pas enigszins realistisch geïnformeerd kunnen raken als wij te rade gaan bij hen die haar wel overwogen bij zichzelf niet toelaten? Hitler bijvoorbeeld deed alles om haar af te schaffen, maar bij alles wat hij de democratieën kwalijk nam, was nu juist nooit haar publieke opinie: daarmee was hij wel oprecht blij. Hermann Rauschning waarschuwde in de jaren '30 dat Hitler voor zichzelf van die democratische publieke opinies heel wat verwachtte. „Zij zullen onze grootste bondgenoten worden”, daarvan was hij zeker. En het liep voor een groot deel ook zo. De publieke opinies gingen nog eerder voor hem door de knieën dan zelfs de slapste regeringen. Met kwaliteit als zodanig is een publieke opinie dus zeker niet gelijk te stellen. Zelfs de Amerikanen beginnen daar nu een beetje achter te komen, en dat wil wat zeggen voor een land dat van alle landen van de wereld zijn politiek het allermeest op de publieke opinie baseert. Een belangrijke factor daarbij zal wel zijn dat zij thans ook aan de intimidaties van ondemocratische staten blootstaan. Vóór het atoomtijdperk was het in zekere zin gemakkelijk de Amerikaanse buitenlandse politiek van die publieke opinie te laten afhangen want hoe grote fouten er op die manier ook werden gemaakt, de wereld was zo groot en de veiligheid van Amerika zelf hoefde niet direct te lijden onder die fouten. Thans kunnen flaters van de publieke opinie in eigen vlees snijden.

Tussen de periode waarin een Amerikaanse publieke opinie vrij onbekommerd een „mening” kon hebben over nagenoeg alles wat zich in een grote wereld voltrok, en de huidige, waarin ook zij begint te beseffen dat er toch meer problematiek in haar traditionele afgodsbeeld zit dan zij dacht, lag Vietnam.

Waarom was dat het veel geciteerde „trauma”? In de eerste plaats natuurlijk omdat „achieving Americans” daar smadelijk faalden in een militaire taak die zij zichzelf hadden opgelegd. Er was echter nog iets anders, dat de Amerikanen eerst met veel zelfbedrog van zich af wisten te zetten maar dat mettertijd niet verborgen kon blijven.

Wat was de rol van het afgodsbeeld in deze affaire geweest? Lag het nu werkelijk uitsluitend aan een „slecht” Pentagon dat Amerikaanse troepen zich

in Vietnam hadden geëngageerd? En lag het aan een engelachtige publieke opinie dat die interventie werd beëindigd?

Nee, zó mooi was het niet geweest, al zou de Amerikaanse televisie het dan graag doen voorkomen alsof zij het was geweest die de Amerikanen van het trauma had verlost. Amerikaanse generaals waren pertinent niet de eersten die vonden dat Amerika in Vietnam moest interveniëren. Niet alleen het einde van de Amerikaanse interventie maar evenzeer het begin daarvan was door de Amerikaanse publieke opinie gewenst. En wat die *holier-than-thou*-televisie aangaat, die kon zich de uitspraak van de Amerikaanse schrijver Michael Arlen aantrekken:

Television helped get us out of Vietnam, but it also helped march us in.

Dat is punt één ten aanzien van het afgodsbeeld: het lachte een populaire president als Kennedy toe toen hij aan de affaire begon. Tegen zijn opvolger Johnson stak het echter, onder steeds lelijker grimassen, de tong uit; en de man bezweek daaronder hoewel hij toch niets anders had gedaan dan hetgeen de Amerikaanse publieke opinie had gewenst op de een of andere wijze tot een einde te brengen. Is er een beter voorbeeld denkbaar van de ontoereikendheid van de publieke opinie als basis van een politiek?

Maar de bezwaren gaan verder, het zondenregister van die meestal voor zo engelachtig gehouden publieke opinie is nog lang niet uitgeput met haar wisselvalligheid en haar gemakzucht. Want wat dat laatste betreft kan er weinig twijfel over bestaan dat zij aanvankelijk de Vietnamese oorlog van Kennedy toejuichte omdat zij dacht dat het wel een gemakkelijke oorlog voor Amerika zou worden, en vervolgens de Vietnamese oorlog van Johnson veroordeelde omdat er geen eind aan kwam. Bovendien werden daarvoor steeds meer jongemannen opgeroepen, en wat min of meer als een ideologische luxe was gestart — wij Amerikanen gaan vrijwillig naar Vietnam om daar het communisme tegen te houden — werd een zaak die steeds dieper in de existentie van de gemiddelde Amerikaan ingreep. En nu hoeft een volk zich natuurlijk niet te schamen dat het liever niet voor een misrekening van zijn publieke opinie sneuvelt, maar in dat stadium was het wel zeer unfair alle kwalijke gevoelens te deponeren op de stoep van

het Pentagon. En vooral op de stoep van het Witte Huis.

De Amerikanen onderhouden, zoals bekend, een zeer bijzondere relatie met hun presidenten. Zij zijn eigenlijk nooit figuren aan wie *als zodanig* vertrouwen wordt geschonken. Zij dienen meer de exponenten van een publieke opinie te zijn. De man kan nóg zo goed zijn, zodra een toch al wispelturige publieke opinie van „mening” is dat hij haar niet langer goed weerspiegelt — en tot die „mening” komt zij na ten hoogste twee jaar — wordt een afbraakproces ingeleid dat men kan vergelijken met de wijze waarop in de afgelopen jaren in Nederland talloze goede huizen zijn gesloopt, slechts om er een ander, wel moderner maar meestal slechter, voor in de plaats te stellen. Om Johnson af te breken, én om aan het oog te onttrekken dat de Amerikaanse publieke opinie weer eens wispelturig was geweest, werd zo omstreeks 1965 een onderneming ingeleid die erop neerkwam een president niet direct met een geweer maar met een geïnstrumentaliseerd agressief quasi-moralisme te vermoorden. Daarbij werden alle positieve eigenschappen van deze president — hij was in elk geval stukken bekwaamer dan zijn voorganger Kennedy die bij zijn dood politiek volkomen was vastgelopen en geen wetgeving meer door het Congres kon krijgen; velen houden hem voor de beste president die de Amerikanen na een eeuw in de schoot viel, zeker qua persoonlijkheid (vgl. M. Miller — *Lyndon. An oral biography*. New York (1980)) — welbewust verwaarloosd. De bekendste leus waarmee hij werd afgemaakt, zo zal men zich herinneren, was die van de „credibility gap”. Minder eufemistisch: de leugens waarmee hij in Vietnam de oorlog zou hebben laten escaleren zonder dat het Amerikaanse volk dat wist of wilde. Gelukkig waren er de engelachtige media die dat boze spel aan het daglicht wisten te brengen en de publieke opinie met de waarheid confronteerden.

De leugen achterhaald . . .

Wij zijn intussen twintig jaar verder. En met welke waarheid moeten wij ons steeds meer vertrouwd maken, vooral sinds de Noordvietnamese leiders van toen hun oude propaganda wat beu zijn geworden en het leuk zijn gaan vinden uit de

school te klappen? Johnson heeft níét gelogen toen hij verklaarde dat hij zijn escalaties uitvoerde als antwoord op escalaties van de Noordvietnamese infiltraties in Zuid-Vietnam. Bovendien is de officiële Amerikaanse these, dat er van een echte Zuidvietnamese onafhankelijkheidsbeweging nooit en te nimmer sprake is geweest, volledig waarheid; de hele zaak stond van het begin af onder de totale controle van Hanoi.

De Amerikaanse media hadden echter zogenaamd „betere informatie”, en aan de hand daarvan werd Johnson als een leugenaar voorgesteld. Helaas kan men die „betere informatie” thans vrijwel volledig traceren tot haar laatste bronnen: desinformatie-instanties in Hanoi, die directe verbindingen met de redactiebureaus van grote Amerikaanse bladen als *The New York Times* konden leggen.

Die hele Amerikaanse interventie in Vietnam was wellicht een fout, maar zij werd een dubbele fout toen dezelfde publieke opinie die haar had gewild de Amerikaanse troepen, nadat die er eenmaal waren, in de rug aanviel. Zo'n luxe van een volk dat in de loop van een buitenlandse oorlog tegen zijn eigen soldaten gaat vechten aan de kant van de tegenstander waartegen zij zijn aangetreden, had de militaire geschiedenis tot op dat moment nog niet vertoond. Het legendarische, dat de befaamde Duitse *Dolchstoss*-legende van na de Eerste Wereldoorlog nog had gehad, leek hier concrete realiteit te zijn geworden. En zelfs nu de Amerikanen min of meer zijn gaan inzien hoe de vork in Vietnam werkelijk in de steel heeft gezeten; en ook nu zij weten dat de meeste beelden van een ergerlijk, gruwelijk Amerikaans optreden in Vietnam die zij op hun televisie hebben te zien gekregen waarschijnlijk journalistenbedrog waren (een levende Vietcong is nooit een oor afgesneden, een cameraman vond het aardig iemand een mes te geven waarmee hij een dode Vietcong zijn oor afsneed; een levende Vietcong is nooit uit een helikopter gegooid, het ging om een reeds dode; en in een andere bekende reportage schoten mariniers niet zó maar de hutten van een dorp in brand, de reportage verzwijgt dat zij even tevoren uit die hutten onder vuur waren genomen), hoeven zelfs de meest flagrante voorbeelden van verslaggevers die zich voor het karretje van de desinformateurs in Hanoi hebben laten spannen nog niet te wanhopen aan een welwillend gehoor, als zij Ameri-

kanen willen uiteenzetten waarom zij zo gecharmeerd waren van die Noordvietnamese vorm van het communisme.

Een daarvan, de Australische correspondent Wilfred Burchett, schrijvend voor zo oncommunisticke bladen als de *Daily Express* in Londen, heeft onlangs bij de uitgeverij van The New York Times zijn herinneringen gepubliceerd aan veertig jaar journalistiek werk aan allerlei randen van de vrije wereld waar een communistisch stelsel met kracht op drukte, van Berlijn tot Saigon (*At the barricades. Forty years on the cutting edge of history*. Times Books (1981)). Hij komt niet slechts zonder meer ervoor uit dat hij steeds met die stelsels heeft gesympathiseerd — alleen de Rode Khmers leken hem op een gegeven moment toch wel wat te ver te gaan — maar waarop hij zeer bijzonder trots blijkt te zijn, is dat hij ook politiek werk voor Ho en andere communistische leiders verrichtte. Zijn Australische pas raakte hij ermee kwijt maar zijn goede burgerlijke kranten nooit. In zijn herinneringen weet hij nog steeds niet of hij daarover blij moet zijn of dat het beter zou zijn geweest als hij zich regelrechter in dienst zou hebben gesteld van degenen die hun superioriteit reeds hiermee bewezen dat zij democratische publieke opinies zo nonchalant om hun vinger wisten te winden.

Het succes van de Noordvietnamese desinformateurs heeft inmiddels echter alweer een vervolg elders in de wereld gekregen. De Amerikaanse media, kennelijk zwerende bij het motto *Mundus (americanus) vult decipi, ergo decipiatur*, hebben sinds de Israëliëse veldtocht in de Libanon de PLO ontdekt als bron van véél betere informatie over het Midden-Oosten dan welke andere ook. En zo wordt over de Amerikaanse publieke opinie nu al de onzin uitgegoten die PLO-leiders maar kunnen bedenken om de indruk te wekken dat zij Israël heus wel zullen weten te verslaan.

Opnieuw hetzelfde liedje

Hoe is het deze keer ertoe gekomen dat zo'n groot gedeelte van de Amerikaanse media frontaal tegen de officiële Amerikaanse politiek ingaat? Men schijnt verschillende aspecten te moeten onderscheiden, maar men kan die gemakkelijk herkennen, want het zijn weer precies dezelfde als die ten tijde van de Vietnam-oorlog al een rol speelden.

In de eerste plaats is Amerika weer eens in het sta-

dium beland dat een president moet worden gesloopt. En dat kan uitermate geschikt geschieden door zijn politiek in het Midden-Oosten als een fiasco voor te stellen.

In de tweede plaats spelen de media schijnheilig in op het gelijk van de „underdog” — iets wat het in Amerika altijd doet — maar net als in het geval van de Vietnamese boer die midden in het oorlogsgeweld terecht kwam, wordt daarbij nooit de vraag gesteld onder welke omstandigheden de Palestijn in een Libanees vluchtelingenkamp het kind van de rekening kan worden. Het lag in het ene geval toch zeker eraan dat Hanoi die boeren exponeerde en in het andere dat de PLO die kampen als een soort buffer gebruikte! Bovendien kwam daarbij dat de PLO zich in de Libanon gedroeg alsof zij daar de baas was. De Libanezen konden zich met evenveel recht voor „underdogs” houden. Hoe dan ook, voordat de Israëliërs aan het schrikbewind van de PLO in Beiroet een einde maakten, kregen de Libanezen te horen dat hun hoofdstad door die van elders gekomen lieden was uitverkoren om het „Stalingrad van de Israëliërs” te worden. Daarvan kwam dan, na de gebruikelijke PLO-grootspraak, weliswaar niets, maar de Amerikaanse media hadden toen al de PLO ontdekt als de „underdog” die zij moesten steunen. In elk geval: de niet geringe nuance dat de PLO in Beiroet eigenlijk niets te zoeken had, kwam in die media zo weinig tot haar recht dat een Duitse correspondent in Amerika ontzet was over die dubbele moraal om enerzijds de Israëliërs te kritiseren voor alles wat zij deden en anderzijds de PLO zonder meer te concederen dat zij in en met Beiroet mocht doen wat zij wilde:

... eine fremde Grosstadt, die Hauptstadt des Gastlands zur Vernichtung vorzusehen. Selbst Hitlers Generäle räumten Paris und Rom. (Frankf. Allg. Z., 23 okt. 1982)

Kortom, de Amerikaanse publieke opinie stond weer eens bloot aan de verleiding de sentimentele schijn van een zaak voor het wezen van een politiek probleem te houden. Arafat c.s. doen nu alles om aan die tendens tegemoet te komen. Zij hebben er zelfs hun oude terrorisme voor afgezworen, al moet men nog zien of het daarbij blijft.

In de derde plaats: de sinds Vietnam maar al te bekende functie van speciaal het televisiemedium,

goedkope gevoelens bij de Amerikaanse achterban in werking te stellen onder het voorwendsel dat het daarbij gaat om „goede politieke moraal”. Nu wil echter het geval dat dat laatste precies coincideert met de concrete commerciële belangen van dat medium, dus zijn kijkcijfers. En zo is het gekomen tot die vreemde paradox dat, zoals een van de beste Amerikaanse persorganen van het moment, *The New Republic*, heeft geschreven, zijn representanten nu „met een typisch Amerikaans mengelmoes van ignorantie, cynisme en grofheid van de ene crisis naar de andere vliegen met de opdracht nieuwe Vietnams te vinden, liefst met nieuwe Watergates erbij”.

De Amerikaanse televisie maakt sinds Vietnam een kijkfeest van alle wreedheden in de wereld die zij vermag te „coveren”, steeds onder het mom dat het zo goed is dat het publiek weet wat er aan de hand is. Maar die activiteiten hebben een dubbele bodem.

The purpose of this melodrama is not to awaken public opinion — TV can't properly be said to awaken anything — as to treat the viewer to an easy dose of rage and pity. This kind of manipulation is actually expressive of the subtlest bigotry, the most self-serving moralism. (M. Crispin Miller — How TV covers war. *The New Republic*, 29 nov. 1982).

Men kan in de vrije wereld van geluk spreken dat Amerika zoveel vrijheid heeft dat het er ook veel van kan verspillen. Toch wordt de zaak wat kritiek wanneer zijn wereldomvattende media zich thans zo consequent beijveren de zaken op hun kop te zetten en bijvoorbeeld een Thieu of een Begin met hun quasi-moralistische toorn te achtervolgen en daarentegen onmiddellijk erg positief te gaan doen als een Andropov propaganda voor zichzelf maakt door de wereld kond te doen dat hij gevoel is voor jazz en abstracte schilderkunst.

Snijden in eigen vlees

Een publieke opinie, zoals die in Amerika wordt bespeeld, kan zo alles op losse schroeven zetten wat eens als een ferme officiële buitenlandse politiek is geïnaugureerd, en daarmee zijn wij terug bij ons uitgangsprobleem: kan men niet beter ook hier iets overlaten aan specialisten die zich niet zo door de populaire stemmingen van het moment laten meeslepen? Het is een impopulair onderwerp,

die verschrikkelijke feilbaarheid van publieke opinies en de al even verschrikkelijke bigotterie die zij vaak uitstralen, maar er is ook nog zoiets als verifieerbaarheid en falsificeerbaarheid, en maar al te gemakkelijk bespeelbare publieke opinies kunnen uiteraard niet eindeloos doorgaan zichzelf te laten falsificeren. Er komt altijd wel een moment dat zij zich daarmee in eigen vlees snijden, zoals allerlei Westeuropese publieke opinies dat deden toen zij voor Hitlers redeneringen capituleerden alvorens hun legers aan de beurt kwamen.

Het probleem werd overigens al ruimschoots beseft in perioden toen die zo licht beïnvloedbare publieke opinie nog niet alles met zich meesleepte, de veiligheid van het eigen land inclusief. In 1922 — dat wil zeggen toen die intimiderende usance van ondemocratische staten, behalve de gebruikelijke buitenlandse politiek rechtstreekse publieke-opiniepolitiek te bedrijven, nog pas in de kinderschoenen stond, behandelde Walter Lippmann het onderwerp „public opinion” in een boek met die titel. Zijn conclusie was dat het totaal misplaatst zou zijn al te veel daarop te vertrouwen; zij weet in de regel zelfs niet waarom het in wezen gaat bij een kwestie waarover zij zogenaamd een opinie heeft:

The common interests very largely elude public opinion entirely, and can be managed only by a specialized class.

Die formulering toont aan dat de auteur in 1922 nog niet wanhoopde aan zo'n instantie die de fouten van een publieke opinie wel binnen de perken zou weten te houden. Hij zou echter spoedig ongelijk krijgen met zijn vertrouwen op die „specialized class” als een barrière tegen haar ontsporingen. De rest van de twintigste eeuw stond in het teken van een steeds verder gaande uitschakeling van wat „expert opinion” in strijd met „public opinion” verklaarde. Ja, juist in Lippmanns eigen Amerika zou deze zaak het alleracuutst worden want daar vervulde de publieke opinie van oudsher een veel voornamere rol dan in Europa. Eveneens was het wantrouwen tegen elke groep met aanspraken op een speciale expertise, niet meer te controleren door de collectiviteit van de burgers, er bij voorbaat groter.

Unlike the citizenry of most countries Americans have, in the past, been held together not by a com-

mon sense of ethnic identity, but rather by a common ideology, by a sense that their institutions and their way of life represented something new and better. Thus, a loss of faith in the country's institutions is far more traumatic for Americans than it would be (or has been) for Frenchmen or Englishmen who have a very long 'tribal' historical experience on which to fall back. (S. Rothman — The mass media in post-industrial America, in: *The third century. America and the post-industrial society*. Hoover Inst. Press (1979))

Zo zal men het ook wel moeten verklaren dat de nederlaag in Vietnam zo'n groot trauma voor de Amerikanen is geweest. In Europa kon bijvoorbeeld een land als Frankrijk na de smadelijke nederlaag tegen de Duitsers in 1940 tot een zeer verregaande vorm van collaboratie met die zelfde Duitsers overgaan, uit een gevoel dat eigenlijk weinig met een trauma te maken had. Een Europese „stam” heeft zo zijn eigen, vaak niet erg enthousiasmerende wijze om door de ongunst van een tijd heen te komen. In 1944-'45 sloten de Fransen zich als vanzelfsprekend weer bij de overwinrende geallieerden aan.

In dat opzicht nu is Amerika met Europa niet te vergelijken, en het verschil is hoofdzakelijk dat alle oorlogen die het tot op dit moment heeft gevoerd niet, zoals in Europa, op zuivere machtspolitiek berustten maar dat zij òf het land werden opgedwongen, òf nu juist door de publieke opinie werden geëist. Met andere woorden: die oorlogen waren, voor zover zij geen noodzaak waren, een luxe van een publieke opinie die niet ermee tevreden wilde zijn dat de superioriteit van de Amerikaanse instellingen uitsluitend in Amerika zelf aan de dag trad maar, via om zo te zeggen evangeliserende oorlogen, tevens elders in de wereld. En dáárom was Vietnam zo'n groot trauma. Voor het eerst bleken toen, nog vóór de grenzen van de Amerikaanse militaire macht zichtbaar waren geworden (ten minste aan deze zijde van de atomaire ultima ratio), de beperkingen, de wanvoorstellingen en vooral de onbetrouwbaarheden van een publieke opinie die nooit een waarde op zichzelf kan vertegenwoordigen.

Hoe het ook zij, een publieke opinie was ten tijde van president Kennedy ervóór dat Amerika zich militair in Vietnam engageerde en al ten tijde van president Johnson ertegen. En vermoedelijk voor-

kwam de moord op Kennedy dat ook deze president even efficiënt werd afgebroken als hij was opgebouwd. Dan had in de straten niet „Hey, hey, LBJ, how many kids have you killed today?” maar „Hey, hey, JFK,” enz., geklonken. Kortom, door die wispelturigheid zou niet de een maar reeds de ander het mikpunt van een politiek carnaval zijn geworden.

Carnaval of niet, het gevolg is wel geweest dat de Amerikaanse buitenlandse politiek van de twintigste eeuw zich bijna meer heeft moeten wijden aan allerlei syndromen in eigen land dan dat zij goed de kans kreeg een beleid uit te stippelen waaraan zij zich min of meer consequent kon blijven houden.

Het kardinale probleem

Wat ons nu echter het meeste moet interesseren, is de vraag of zulke carnavalisten — in Europa beheersen zij al de straat — ons gaan voorschrijven hoe de wereldvrede eruit moet zien. Wij kunnen slechts hopen dat de aanstekelijkheid van hun simplificaties de zaak zelf waarvoor zij heten te staan niet al te veel nadeel berokkent.

In *Years of upheaval* is volgens Henry Kissinger het „overwhelming problem of our age” hoe wij een nucleaire oorlog kunnen vermijden zonder voor nucleaire chantage te bezwijken en hoe wij het verlangen naar vrede ervan kunnen weerhouden in „appeasement” over te gaan.

Op dezelfde plaats waar hij dat schrijft, wijst hij erop waarom het zo moeilijk is in Amerika een goede consensus op dit punt tot stand te brengen. Om historische redenen zijn de Amerikanen nog niet aan het probleem toe. Daarvoor hebben zij een te lange traditie gehad dat hun land

... did not have to concern itself with the global equilibrium because geography and a surplus of power enabled it to await events in isolation.

Zo bestaan er nu minstens twee scholen die onderling sterk verschillen maar die beide hun wortels hebben in een feitelijke distantie van de wereldproblemen. Zij hebben dus de neiging die problemen te houden voor iets dat meer in hun eigen gedachtenwereld bestaat, niet in de realiteit daarbuiten. Die twee scholen zijn enerzijds de „liberals”, anderzijds de „conservatives”. De eersten, zo zegt Kissinger dan, zien buitenlandse politiek „als

een onderafdeling van de psychiatrie"; zij stellen betrekkingen tussen staten op één lijn met betrekkingen tussen mensen en gaan ervan uit dat dezelfde geesten die in het menselijke verkeer tot ontspanning kunnen leiden dat ook doen in het verkeer tussen staten. De laatsten zien haar daarentegen onder een „theologisch aspect": buitenlandse politiek is een verschijningsvorm van de eeuwige strijd tussen goed en kwaad, een strijd die men niet uit de weg mag gaan.

Kissingers conclusie is dat dit tweezijdige Amerikaanse idealisme, zowel van de liberale als van de conservatieve kant, noch een politiek van afschrikking noch een politiek van coëxistentie — de twee reële wegen die openstaan om de vrede te bewaren — tot een volledig succes kan maken. De liberale school zal altijd van een politiek van afschrikking vrezen dat zij in essentie een politiek van confrontatie is: zij zal liever haar toevlucht nemen tot eenzijdige blijken van goede wil om het

niet tot zo'n confrontatie te laten komen, maar vernietigt daarmee natuurlijk de afschrikking. En de conservatieve school zal in elke coëxistentiepolitiek al gauw een pact met de duivel zien (*Years of upheaval*, blz. 238 e.v.).

Anno 1983 is duidelijk welke van de beide scholen op het ogenblik in Amerika domineert: de conservatieve variant van het idealisme. Nu is Amerika echter een land dat sterk wordt bepaald door zijn media, en die neigen bijzonder sterk naar de andere variant. Zij zullen dus zeer hun best doen om de Verenigde Staten in 1984 weer op een liberale koers te brengen. Er zijn enkele redenen om aan te nemen dat, na de afschrikking die president Reagan zo duidelijk als *conditio sine qua non* op de voorgrond heeft geplaatst, de coëxistentie daarbij weer zal worden geprezen als *de talisman* die in dit soort Amerikaans denken klaarblijkelijk altijd in petto wordt gehouden.



MAAK U NIET BEZORGD

dat u na dienstverlating de

MILITAIRE SPECTATOR

niet meer zult ontvangen:

als lid van de Koninklijke Vereniging ter Beoefening van
de Krijgswetenschap vindt u hem maandelijks in uw bus!

Bovendien driemaandelijks Mars in Cathedra. Voor f 30,- per jaar!

(Buitenland f 40,-)

Snel een briefkaart aan de secretaris

DENIJSSTRAAT 135, 2251 HJ DEN HAAG

en uw bezorgdheid is over!

De inkoopfunctie bij de Koninklijke landmacht

Het artikel van Ikol Snijder onder opgemelde titel (*Mil. Spect.* 152 (1983)(6)263) maakt duidelijk dat materieelverwerving een gecompliceerde activiteit kan zijn, waarbij niet alleen de TMT-eisen een rol spelen.

In een tijd waarin de kosten van onze defensie dreigen te leiden tot maatregelen ter zake van de materieelverwerving — met ernstige operationele gevolgen — kan het nuttig zijn nader te onderzoeken in hoeverre „bezuinigingen” op andere wijze kunnen worden gerealiseerd. Daarmee wordt niet bedoeld dat naar nog minder papier, balpenen, brandstofverbruik, oefenmunitione en wedde moet worden gestreefd: in dat opzicht heeft het beleid zich in het verleden reeds te vaak gekenmerkt als „penny-wise but pound-foolish”.

Een grondig onderzoek naar de doelmatigheid (in relatie tot de kosten) van de verschillende delen van het defensieapparaat — in dit verband vooral de KL-component — zou m.i. dienen uit te gaan van de vraag in welke mate kosten die niet worden gemaakt door 1 Lk en NTC, tóch bijdragen aan de gevechtswaarde (= gevechtskracht × inzetbaarheidsgraad) van de parate en mobilisabele eenheden. Daarbij zou een indeling in de onderstaande willekeurige kostengebieden tot interessante vergelijkingen kunnen leiden:

— infrastructuur (onderhoud en afschrijving);

- personeel (wedde, geneeskundige verzorging, e.d.);
- opleidingen buiten 1 Lk;
- materieel (verwervingskosten, onderhoud en afschrijving);
- oefeningen;
- overige exploitatie (dienststreken, kantoorbehoeften, schoonmaakmiddelen, voorlichting/PR, enz.).

Vornoemde kostengebieden zijn in ieder deel van de organisatie aanwijsbaar, maar kunnen in de defensiebegroting niet eenvoudig per deelorganisatie worden teruggevonden.

In het verleden zijn wel pogingen gedaan de totale kosten vast te stellen van bijvoorbeeld een parate afdeling veldartillerie. Het is daarbij van belang zorgvuldig te analyseren: zo worden voor de Geestelijke Verzorging ook kosten gemaakt buiten 1 Lk (namelijk in Den Haag); die kosten dienen m.i. afzonderlijk te worden beschouwd omdat zij door een deelorganisatie buiten 1 Lk worden gemaakt. Juist dergelijke kosten dreigen een „on-aantastbaarheids”status te krijgen, hoewel het directe effect op de gevechtswaarde moeilijk aantoonbaar zal zijn. Bij een ander voorbeeld kan deze relatie mogelijk wel worden gevonden. Het zal duidelijk zijn dat de DMKL-organisatie van direct belang is voor de gevechtswaarde van zowel 1 Lk als NTC-eenheden. Voorwaarden daartoe zijn onder meer dat DMKL tijdige en juiste adviezen geeft aan de beleidsniveaus, èn dat deze adviezen ook worden opgevolgd.

Zelfs indien volledig aan de genoemde voorwaarden zou zijn voldaan, is daarmee echter nog niet gewaarborgd dat de kosten van DMKL aanvaardbaar zijn in het licht van een verhoogde gevechtswaarde. Anders gezegd: hoe belangrijk is het eigenlijk, dat de defensieleiding tijdige en juiste adviezen krijgt van DMKL? Het antwoord daarop kan slechts worden ontleend aan materieelprojecten waarover reeds een beslissing is genomen, zoals de verwerving van slaapzakken, M109A2 (155 mm hw), pantserrups-lua, landrover, ge-

vechtspakken, Leopard-II, gevechtswaarden, radio-apparatuur, NiCa-batterijen, kompassen, 25 mm kn/YPR, M107 kn, enz. Reeds bij een oppervlakkige beschouwing moet worden geconcludeerd dat de DMKL-adviezen niet geheel juist zijn geweest, of voor de politieke leiding onaanvaardbaar, doorgaans om financiële redenen? In beide gevallen staat niet alleen de reputatie van DMKL op het spel, maar tevens het bestaansrecht, indien namelijk de kosten van de DMKL-organisatie niet voldoende bijdragen tot de gewenste gevechtswaarde.

In die situatie dient de defensieleiding zich te realiseren dat zogenaamde „politieke beslissingen”, die afwijken van de DMKL-adviezen, tot dubbele verspilling kunnen leiden: DMKL moet dan ook de „politieke” alternatieven onderzoeken, èn het nieuwe materieel is veelal duur(der) in verhouding tot de gevechtswaarde.

Het beoordelen van politieke beslissingen zou eventueel moeten plaatsvinden door een onafhankelijke „efficiencycommissie” van de Algemene Rekenkamer. De bevoegdheden van een dergelijke commissie zouden zeer uitgebreid dienen te zijn omdat — ook in Nederland — vele belangengroepen binnen en buiten de defensieorganisatie invloed kunnen uitoefenen op de besluitvorming. Er dient evenwel tegen te worden gewaakt dat de kosten van efficiencyonderzoeken het te verwachten nut gaan overtreffen (wie controleert de controleurs?).

Een radicalere benadering van het verschijnsel „verspilling” gaat ervan uit dat verspilling in beginsel onvermijdelijk is. Anders gezegd, verspilling is aanvaardbaar indien het tegengaan ervan duurder zou zijn.

Aangenomen dat de kosten van bijvoorbeeld CAKL-controles, Commandanten-inspecties, Interne controles en MIO-inspecties kunnen worden bepaald, is het niet uitgesloten dat het verminderen of achterwege laten van die controles tot een besparing zou leiden, zonder de gevechtswaarde aan te tasten.

Uit deze radicale gezichtshoek is het eveneens interessant te overwegen

welke gevolgen het gedeeltelijk opheffen van de DMKL-organisatie zou hebben, indien tevens de materieelverwerking consequent bij de Duitse projecten zou aansluiten.

a. Om te beginnen kan de vraag worden gesteld wie verantwoordelijk is voor de kosteneffectiviteit van de DMKL-organisatie; anders gezegd: wie bepaalt of de kosten van eigen onderzoek, beproevingen/studie, evaluatie en verwerving opwegen tegen de voordelen in operationeel en financieel opzicht?

b. Wie bewaakt *vooraf* de stuksprits — in het bijzonder indien deze belachelijk hoog dreigt uit te vallen (slaapzakken, draagbare radio's, oplaadapparatuur, pantserrups-lua, reservedelen, batterijen, Landrover, kompassen) — of indien bij politieke beslissingen de „werkgelegenheid” moet worden betaald aan bedrijven die zich door het buitenland laten leveren?

c. Wie onderzoekt de klachten uit 1 Lk en tracht de verantwoordelijkheid voor miskleunen vast te stellen? (Werkt m.i. zéér preventief.)

d. Wie heeft de beproeving uitgevoerd van de hijsinstallatie voor munitievoertuigen?

e. Wie heeft geadviseerd voor de zomer dezelfde gevechtslaarzen te verstrekken als voor de winter?

f. Wie heeft geadviseerd geen derde gevechtspak te verstrekken en geen trainingspakken, maar wel een DT-jasje voor dienstplichtigen?

g. Wie laat voor f 5 miljoen camouflagehoezen maken waarop niemand zit te wachten? (Een stuk jute is even afdoende.)

h. Ten slotte, wie heeft geaccepteerd — ongeacht de geloofwaardigheid en de operationele gevolgen — dat artilleriedoelopsporingsmiddelen verouderd mogen zijn of zelfs volledig ontbreken?

(De opsomming zou helaas eindeloos lang kunnen worden gemaakt.)

Zo zou het eveneens de moeite waard zijn te onderzoeken of de kosten van staf-COKL opwegen tegen de bereikte verbeteringen in de opleidingen. Als er dan moet worden bezuinigd, dan graag zonder operationele ingrepen.

Het mobilisabel stellen van een pa-

raat bataljon — en nog een en nog een — is in dubbele betekenis een te „goedkope” oplossing gebleken:

— de kosten van het beroepspersoneel blijven (zij het in vredesfuncties);

— de kosten van het materieel blijven (plus onderhoud door personeel van een mobcplx/beheersregio/verzorgingscommando);

— een deel van de infrastructuurkosten blijft;

— de kosten van herhalingsoefeningen blijven;

— de kosten van opleiding/omscholing van reservepersoneel blijven.

Toegegeven, niemand zit te wachten op extra (reken)werk, maar iedere besluitvorming inzake bezuinigingen zal toch moeten worden geschraagd door cijfers. Voorts kunnen efficiencyonderzoeken ook preventief werken, enerzijds omdat ervaring wordt opgedaan met kostenanalyse en -bewaking en anderzijds omdat de verschillende beleidsniveaus zich vroegtijdig in de cijfers zullen verdiepen bij het formuleren van adviezen.

Eén ding staat daarbij m.i. reeds vast: indien de kosten van op het *uitvoerende* niveau gerichte controles bekend waren, zou de laatste controle tot de geschiedenis behoren!

L. J. J. DORRESTIJN, maj art

Opmars naar Rotterdam

Uit de reactie van de heer Walthuis op het door mij ingezonden stuk betreffende zijn kritiek op Deel 2, „Opmars naar Rotterdam”, blijkt helaas dat mijn bedoelingen zijn misverstaan.

Vanzelfsprekend ben ik het eens met het standpunt dat recensenten niet tot taak hebben van een hen voorgelegd boek een bestseller te maken. Dat zou inderdaad geen „weldenkend mens” verlangen. Hoe een dergelijke extremiteit uit mijn antwoord kon worden afgeleid, laat zich dan ook moeilijk raden. Waartegen ik mij echter met recht meen te mogen verweren zijn pertinente onjuistheden of niet on-

derbouwde beschuldigingen. Mijn weerlegging werd helaas niet ter zake beantwoord. In plaats daarvan heeft mij geen verantwoording te worden afgelegd over „gewoonten” bij het beoordelen van een boek. De daarbij te hanteren technieken zijn mij en anderen die regelmatig met recenseren te maken hebben, genoegzaam bekend. Een andere zaak is, of de theorie ook daadwerkelijk wordt toegepast. Zo'n verantwoording houdt in dit geval tevens het gevaar in, dat de recensent in zijn merkbare boosheid te worden tegengesproken, zich tot min of meer emotioneel woordgebruik laat verleiden. Daaronder versta ik tevens de toch duidelijk insinuerende indeling van het werk bij een categorie die haast heeft met schrijven en niet al te diep in de materie wenst te „duiken”. Waarop is dit gebaseerd? De zes jaren die archiefonderzoek, evaluatie, schrijven en soms herschrijven in beslag namen zijn vrij intensief gebruikt. Dat de stof onvoldoende is onderzocht hoor ik nu voor het eerst en kan bij lezing van het werk toch moeilijk worden volgehouden.

Verder zou ik mij „verschillen” achter de „renomme” van onder andere de Sectie Militaire Geschiedenis. Hoe ondoordacht ook dit is, wil ik gaarne toelichten. Vele jaren heb ik in de kwaliteit van bijzonder medewerker van deze sectie bijdragen geleverd aan het historisch onderzoek. Tevens werd — op verzoek — nacontrole verricht op enkele voor de Militaire Spectator bestemde artikelen over de strijd in mei 1940, die in de jaren 1980 en 1981 verschenen. Voorts was ik betrokken bij het tot stand komen van het jongste stafwerk betreffende de luchtverdediging (onderzoek, vergaderingen, tekstcontrole; Sectie Luchtmachthistorie). De samenwerking met de Sectie Militaire Geschiedenis werd nog eens benadrukt bij de introductie van mijn trilogie, waarbij het hoofd van genoemde sectie een inleiding hield die — om het voorzichtig uit te drukken — geenszins strookte met het huidige betoog van de heer Walthuis. Dat laatste hoeft ook niet verlangd te worden; evenmin is het bovenstaan-

de bedoeld als een onbescheiden bevestiging van autoriteit. Het wil slechts verhelderen dat er geen sprake kan zijn van een „verschuielen”.

Of het boek nu bij lectuur of literatuur behoort is een opvatting die uiteraard voor rekening van de recensent blijft en ik heb geen behoefte hem daarop aan te vallen. Wel zij mij vergund te wijzen op een niet geringe inconsequentie in het antwoord van de heer Walthuis. Hij stelt namelijk:

Wetenschappelijk acht ik het wanneer de schrijver bij het speurwerk dat hij verricht, opnieuw bereid is te evalueren hetgeen anderen voor hem hebben geboekstaafd, onverschillig welke de reputatie is van de aldus nagevorse deskundigen; dat is derhalve wel iets anders dan citeren wat reeds in enig ander werk werd vermeld . . .

Welnu, juist dat evalueren is geschied en de resultaten werden — nota bene — in de gewraakte recensie becommentarieerd met uitdrukkingen als „onverbloemde terechtwijzingen”, „berispingen” en „schrobberingen”. Mijn op feiten gebaseerde weerlegging werd daarna vermeden. Dat de evaluaties o.m. resulteerden in de toezegging tientallen wijzigingen aan te brengen in de delen 2 en 3 van dr. L. de Jongs „Het Koninkrijk der Nederlanden in de Tweede Wereldoorlog”, moge voldoende zijn bedoelde inconsequentie aan te tonen.

Het is niet mijn gewoonte op recensies in te gaan. Voor een blad als de Militaire Spectator meen ik om voor de hand liggende redenen hiervan te kunnen afwijken. Temeer omdat men — evenals dat bij organen van historisch-wetenschappelijke aard doorgaans het geval is — hier een kwalitatief goed en vooral weloverwogen commentaar mag verwachten, ontdaan van emotioneel woordgebruik. E. H. BRONGERS, lkol vbdd



ANTWOORD

OP MENINGEN
VAN ANDEREN

De inkoopfunctie bij de Koninklijke landmacht

Na aandachtige (her)lezing van de mening van maj Dorrestijn groeit bij mij de overtuiging dat hij heeft gereageerd op een artikel dat ik níét heb geschreven. Immers, mijn artikel gaf een procesbeschrijving hoe de inkoopfunctie binnen de Koninklijke landmacht wordt vervuld en welk (financieel) belang met een goede functie vervulling is gediend. Ofschoon het onderwerp „verspilling in de KL” op zichzelf interessant genoeg is voor een artikel (van de hand van maj Dorrestijn zelf?), heb ik in mijn epistel bewust daarvan afstand genomen omdat dat afbreuk zou doen aan mijn bedoeling, te weten het geven van uitleg omtrent de werkwijze van een bepaald deel van de DMKL-organisatie.

Aldus blijft slechts een smalle gemeenschappelijke basis voor discussie over, namelijk ons beider bezorgdheid over de financiële toestand en toekomst van de KL. Niet dat mijn antwoord daardoor eenvoudiger wordt: ook dan ontgaat mij nog steeds de relatie tussen mijn artikel, de KL-financiën en de door schrijver genoemde verspillingen. Mijn bezwaren richten zich daarbij in het bijzonder op onzorgvuldig woordgebruik en „jumping to conclusions”. Ik wil dat met enkele voorbeelden illustreren.

a. Het is mij niet duidelijk wat mijn opponent met „verspillingen” bedoelt. Verspillingen in bedrijfseconomische zin zijn alle kosten die, in relatie met de taakstelling, als

niet doelmatig moeten worden aangemerkt. Schrijver geeft aan dat een doelmatigheidsonderzoek moet worden gehouden, maar gaat op voorhand reeds uit van vermeende verspillingen bij nagenoeg alle deelorganisaties van de KL. Opvallend is het, dat slechts het „centrale apparaat” (werkt ook voor de KL) en geheel 1 Lk niet van verspillingen worden beticht; mij is niet duidelijk geworden of schrijver inderdaad meent dat daar geen verspillingen voorkomen.

b. Als schrijver zijn kruistocht tegen de verspillingen ook tot 1 Lk zou hebben uitgebreid, zou hij m.i. alle redenen hebben gehad CAKL-controles, Commandanten-inspecties, Interne controles en MIO-inspecties te rekenen tot „efficiencyonderzoeken die preventief werken”. Zijn conclusie dat controles van het uitvoerende niveau (wat dat dan ook moge zijn) niet zouden worden gehouden indien de kosten daarvan bekend zouden zijn, wordt niet door feiten gestaafd. Die kosten zijn overigens eenvoudig vast te stellen (bestaan voor 95% uit loonkosten en andere personele kosten), maar ook hier ontbreekt de relatie met de gevechtswaarde.

c. Met behulp van kostenallocatie treden weliswaar verschuivingen op tussen „kostenplaatsen” doch het totale kostenniveau wordt niet beïnvloed, i.c. er wordt niet minder „verspild”, hetgeen toch — naar ik meen — schrijvers bedoeling was.

d. Het (niet nader gedefinieerde) begrip „verhoogde gevechtswaarde” wordt gehanteerd om daarmee de opheffing van een deel van de DMKL-organisatie te bepleiten. Waarom noemt de schrijver alleen de DMKL? Is van alle andere staven hun bijdrage aan de „verhoogde gevechtswaarde” wél bewezen? Overigens is het wel erg gemakkelijk, te zeggen hoe de KL-organisatie eruit zou moeten zien en daarbij geheel te abstraheren van de (deels historisch gegroeide) werkelijkheid.

e. Schrijver moet een wel zeer langjarige ervaring hebben binnen de Haagse staven om een zo brede sca-

la van „niet juist door de DMKL geadviseerde projecten” en van „belachelijk hoog geprijsde artikelen” te kunnen vermelden. Misschien kan ik hem op dat punt een beetje geruststellen: de investeringskosten van enkele door hem genoemde projecten waren juist — gegeven de gestelde operationele eisen — opvallend laag, en in een aantal andere gevallen moest de „keuze” worden gemaakt uit slechts één gegadigde (monopolist).

f. Maj Dorrestijn vergist zich als hij meent dat tevoren geen prijs- en kwaliteitsvergelijking, geen overleg met toekomstige gebruikers, geen technische en/of troepenbeproeving (gevechtscloeding, de slaapzakken, sommige voertuigen) plaatsvinden. Ook bij de besluitvorming ten aanzien van dit soort projecten is steeds ten minste de instemming van LaS en DMKL vereist; de beslissing komt tot stand met inbreng van alle militaire en technische ervaring die binnen deze staven aanwezig is.

g. Het zou ook bij andere ministeries navolging verdienen de politieke leiding te confronteren met de financiële gevolgen van haar beslissingen voor zover die afwijken van de interne ambtelijke adviezen! Het is echter tevens het volste recht van die politieke leiding zo te beslissen; daarbij spelen ook vele moeilijk of in het geheel niet kwantificeerbare overwegingen soms een rol. In ons staatsbestel is het aldus onmogelijk dat Defensie een „Staat in de Staat” gaat vormen; sub-optimalisatie ten genoegen van Defensie is bij algemeen politieke besluitvorming (helaas) niet mogelijk.

h. De suggestie de DMKL-organisatie gedeeltelijk op te heffen en bij de materieelverwerving consequent bij de Duitse projecten aan te sluiten vertoont overeenkomst met de in bepaalde kringen heersende wens onze gehele defensie-inspanning door anderen te laten verrichten.

Dat zal schrijver niet bedoelen. Wel kan, ook met het aanwezige materieelpakket voor ogen, worden gesteld dat deze opvatting politiek, economisch en militair niet uitvoerbaar is. In het recente

verleden zou een dergelijke constructie ons bijvoorbeeld hebben opgezaagd met de „verplichte” verwerving van prestigeprojecten zoals de Marder en het Tornado-gevechtsvliegtuig, waarbij — zoals bekend — de projectkosten de vooraf geplande kosten vele malen hebben overschreden.

Samenvattend betreur ik het dat bij een zo belangwekkend onderwerp — onbedoeld door mijn artikel geïnspireerd — aan vele hard (en doelmatig) werkende medewerkers van de KL onrecht wordt gedaan door hen zonder vorm van bewijs van verspilling te beschuldigen. Eén van de doelstellingen van de gevechtshandleiding is wel bereikt: de opponent is in lichte verwarring gebracht!

Wellicht heeft maj Dorrestijn nog eens tijd om zijn gedachten wat meer te onderbouwen.

J. SNIJDER, Ikol ma

Opmars naar Rotterdam

Uiteraard is het Ikol Brongers' goede recht andermaal te doen wat, naar zijn zeggen in de laatste alinea, zijn gewoonte níet is. De redactie heeft daarom plaats willen inruimen voor de letterlijke versie — noch stilistisch, noch taalkundig ook maar in het minst gewijzigd — van zijn poging toch gelijk te krijgen van de lezers. Mijn mening acht ik voldoende neergelegd in zowel de recensie als mijn Antwoord op Brongers' eerste reactie, en de aldus geïnformeerde lezers zullen ook zonder verder gekissevis wel tot een verantwoord oordeel kunnen komen. Derhalve prefereer ik het dat deze kolommen worden benut voor andere, zinvollere discussies.

W. WALTHUIS



VAKPERS

Kruisvluchtwapens en hun technologie

Over kruisvluchtwapens (ten onrechte ook wel kruisraketten genoemd) is de laatste tijd veel geschreven, maar voornamelijk door hen die de plaatsing van deze wapens in de nabije toekomst goed dan wel afkeuren. Over de technologie is vaak niet meer bekend dan dat een kruisvluchtwapen een klein, onbemand straalvliegtuig is (vandaar dat de naam kruisraket onjuist is; in de jaren '50 sprak men in de VS ook van „pilotless bombers”). Dat was ook de reden dat de VS destijds kozen voor de raketontwikkeling: de raket was tot betere prestaties in staat.

In december 1982 is evenwel een begin gemaakt met de indienststelling van een nieuwe generatie kruisvluchtwapens: toen kreeg het eerste squadron B-52G-bommenwerpers, uitgerust met de Boeing AGM-86B ALCM, de operationele status en enkele dagen later werd het slagschip New Jersey weer in dienst gesteld als platform voor de General Dynamics BGM-109 (waarvan een andere versie is bestemd voor plaatsing in Europa).

Het kruisvluchtwapen dat thans in de VS is ontwikkeld, is het resultaat van een reeks studies die werd begonnen in 1972 en in 1977 werd gecoördineerd door een Joint Cruise Missile Project Office. De Amerikaanse marine was geïnteresseerd in een wapen dat via de torpedobuizen van haar onderzeeboten kon worden gelanceerd. De USAF wenste een lucht-grondwapen waarmee

de bommenwerpers een aanval konden lanceren tegen doelen in de Sovjet-Unie zonder zelf het Russische verdedigingssysteem te moeten penetreren, maar verwachtte ook veel van een GLCM (Ground Launched Cruise Missile) dat in Europa kon worden gestationeerd en waarmee tweede-echelonsdoelen konden worden bestookt. Dat laatste wapen is nu ontwikkeld tot een strategisch wapen.

Kruisvluchtwapens zijn in aanschaffing en onderhoud minder kostbaar dan ballistische wapens. Zij zijn evenwel gevoeliger voor tegenmaat-

Deze rubriek bevat uitsneden uit binnen- en buitenlandse publicaties. De verantwoordelijkheid van de redactie beperkt zich tot een juiste weergave van de inhoud van de artikelen.

regelen en door hun geringere snelheid minder geschikt voor aanvallen op bewegende doelen. Al met al voert het kruisvluchtwapen echter tot een „revitalisering” van de operationele mogelijkheden van de bemande bommenwerper. Bovendien noopte de invoering van het kruisvluchtwapen de Sovjet-Unie tot een kostbaar programma ter verbetering van de luchtafweer, waarvan de kosten worden geschat op meer dan \$ 100 miljard.

Het bijzondere aan de Tomahawk is dat de nucleaire versie niet kan worden onderscheiden van de tactische non-nucleaire versie. Dat maakt het voor de Sovjet-Unie erg moeilijk een effectieve surveillance te realiseren: elk schip zal in beginsel verdacht zijn. Dit voordeel is anderzijds een nadeel, omdat het de besprekingen over wapenbeheersing bemoeilijkt. De conventionele uitvoering van de Tomahawk (de BGM-109C) lijkt, van een operationeel standpunt gezien, een nogal absurd wapen: het is veel te complex en te kostbaar voor het vervoer van één bom van 450 kg. Bovendien mag nauwelijks worden verwacht dat de Russen een uur of langer na de lancering zullen wachten om te zien of het wapen een nucleaire dan

wel een conventionele explosie veroorzaakt.

Met betrekking tot de voortgang van het programma kan worden opgemerkt dat — zoals gezegd — het eerste squadron van zestien B-52G-bommenwerpers, elk uitgerust met 12 kruisvluchtwapens aan vleugel-pylons, sinds 16 december 1982 operationeel is. De plannen voorzien in de conversie van in totaal 201 B-52-bommenwerpers. In afwijking van eerdere plannen zullen nu in totaal 1499 wapens worden geproduceerd. Dan hoopt men ver genoeg te zijn gevorderd met de ontwikkeling van een „stealth” kruisvluchtwapen om dat in productie te kunnen nemen.

Het vorenstaande geldt voor het Boeing AGM-86B kruisvluchtwapen; de indienststelling van de BGM-109B wordt verwacht tegen september 1983 (voor onderzeeboten) en maart 1984 (voor oppervlakteschepen) en rond september 1985 zal dan de BGM-109C volgen. In totaal wenst de US Navy 3995 Tomahawks in de verschillende uitvoeringen aan te schaffen.

Het type Tomahawk dat in Europa zal worden gestationeerd, is de BGM-109G die van een lanceervoertuig af (vier wapens per voertuig) kan worden afgeschoten. In Europa zullen 464 wapens worden geplaatst maar de USAF wil 560 wapens aanschaffen om zodoende in de VS nog een reserve ter beschikking te hebben. In ontwikkeling zijn voorts nog twee versies van de Tomahawk: de AGM-109H en de AGM-109L. Beide zijn lucht-grondwapens.

Men kan het kruisvluchtwapen opdelen in een achterstuk — dat bij alle versies van de Tomahawk identiek is en dat de brandstoftanks, de turbofanmotor, het staartstuk met de staartvinnen en een „booster” (een soort startrak) bevat — en het voorstuk met de explosieve lading, het geleidingssysteem en — bij sommige versies — reservebrandstoftanks. Alle strategische wapens zijn uitgerust met het Tains (Tercom-assisted inertial navigation system), dat slechts 37 kg weegt. Tains

werkt volgens het beginsel van de traagheidsnavigatie, waarbij correcties worden aangebracht met behulp van Tercom (Terrain contour matching).

Reeds bij de aanvang van het programma werd van marinezijde de eis gesteld dat de Tomahawk via de torpedolanceerbuizen moest kunnen worden gelanceerd. De uitwendige maten van het wapen waren daarmee vastgelegd. Nadien is men tot andere gedachten gekomen en de boten van de Los-Angelesklasse zullen nu worden voorzien van twaalf (of misschien twintig) verticale lanceerbuizen. Oppervlakteschepen zullen op de duur ook worden uitgerust met verticale lanceersystemen. De voor Europa bestemde BGM-109G zal worden opgesteld in „flights”, bestaande uit vier lanceervoertuigen voor in totaal zestien wapens plus twee commandovoertuigen. Alle kruisvluchtwapens zijn in beginsel lange-afstandwapens (de BGM-109A en de AGM-86B bv. 2500 km), hoewel de BGM-109B een bereik heeft van slechts 450 km.

Inmiddels is het onderzoek begonnen ten behoeve van de ontwikkeling van een nieuwe generatie kruisvluchtwapens; eveneens lange-afstandwapens met gebruikmaking van „stealth”-technieken en de mogelijkheid ontwijkingsmanoeuvres uit te voeren wanneer het wapen wordt aangevallen. Ook worden proeven genomen met het Navstar global positioning system, dat te zijner tijd een positiebepaling moet mogelijk maken met een nauwkeurigheidfout van slechts 20 meter!

E. Bonsignore en N. Friedman — The cruise missiles and their technology. *Mil. Technol.* 7(1983)(4)64-77

M. W. A. WEERS, kol Klu b.d.



AANWIJZINGEN VOOR MEDEWERKERS

Ten einde bij de verwerking van kopij door redactie, produktieafdeling en zetterij onjuistheden en tijdverlies te vermijden en de eindcorrectie zo nodig — bij tijdgebrek — door anderen dan de auteur te laten verrichten, is het gewenst, dat aangeboden kopij zoveel mogelijk een uniform uitvoeringskarakter heeft en geen ruimte laat voor onjuiste interpretatie. Daartoe dient de kopij aan enkele normen te voldoen.

Om dit te bereiken zijn hieronder enkele aanwijzingen samengevat om auteurs te informeren omtrent de meest doelmatige uitvoering van kopij, ter wille van de overzichtelijkheid in beknopte vorm.

Met betrekking tot illustraties wordt in het algemeen opgemerkt dat functionele illustraties de waarde en aantrekkelijkheid van artikelen — en dus van het tijdschrift — verhogen.

1. MANUSCRIPT

1.1. Tekst

- Onder de titel (men houde deze kort): naam auteur met evt. academische titel; daaronder rang of functie.
- Kopij typen met anderhalve of dubbele regelafstand.
- Marge ca. 5 cm.
- Pagina's bovenaan doorlopend nummeren.
- Bij latere tussenvoeging van pagina's: nummer van voorgaande pagina, gevolgd door letter (a, b, ...).
- Spelling: voorkeursspelling (Van Dale/Woordenlijst Spellingcommissie).
- Opnieuw typen van een pagina aanbevolen in geval van veel doorhalingen/wijzigingen/correcties.

1.2. Tabellen

- Niet in tekst opnemen, doch op aparte pagina('s) aan het slot toevoegen.
- Doorlopend nummeren en nummer bóven tabel plaatsen (TABEL 1, TABEL 2, enz.).
- Daaronder evt. titel(s) van tabel(len).
- In de tekst verwijzingen naar desbetreffende tabel(len) opnemen (nummer).
- Tabel-indelingen uitsluitend met horizontale lijnen.
- Tabellen dienen niets anders te bevatten dan letters/woorden en/of cijfers.

1.3. Literatuuropgaven

- Samen te vatten aan het slot, onder kopje Literatuur.
- Literatuuropgaven nummeren in volgorde van vermelding in artikel.
- Verwijzingen in de tekst d.m.v. desbetreffende nummer tussen rechte haken: [], achter naam schrijver of citaat.
- Vermelding tijdschriftartikelen in literatuurlijst als volgt: Auteur — Tijdschrift jaargang(jaar)(nummer)blz. Voorbeeld: 3. F. J. van Doorn — Mil. Spect. 140(1971)(4)170.
- Vermelding van boeken: Auteur — Volledige titel. Uitgever, plaats (jaar)blz. (Vermelding blz. facultatief.) Voorbeeld: 7. A. Etzioni — De moderne organisatie. Spectrum, Utrecht (1970)36.
- Vermelding brochures: Auteur — Titel brochure. Uitgever of firma, plaats (jaar)blz. (Paginacijfer facultatief.) Voorbeeld: P. van Duyn — Toepassingen van infrarood. N.V. Fictief, Den Dam (1971)4.
- In literatuuropgaven is vermelding van titelatuur e.d. bij auteursnamen niet gebruikelijk.

h. Afkorting tijdschrifttitels volgens richtlijnen NEN 782.

i. Indien in een artikel niet expliciet naar de literatuur wordt verwezen, kan nummering van de opgaven achterwege blijven.

1.4. Voetnoten

- Deze beïnvloeden de leesbaarheid van een artikel ongunstig en dienen zoveel mogelijk te worden vermeden.
- Indien gebruik van enkele voetnoten onvermijdelijk is, dan per artikel doornummeren (dus niet per pagina) in met ¹ beginnende reeks.
- Voetnootcijfers in de tekst, bij voorkeur ná desbetreffende zin, een halve regel hoger typen, zónder haken: ¹.
- De voetnoten zélf, ook met voorin het cijfer een halve regel hoger, kunnen aan het slot, na evt. literatuurlijst, worden getypt (bij opmaak komen ze zoveel mogelijk onder de kolom(men), waarin de verwijzing staat).

2. ILLUSTRATIES

2.1. Foto's

- Foto's zwart-wit, glanzend; formaat liefst 9 × 12 of 13 × 18 cm (geen kleurenfoto's of diapositieven).
- Op de achterzijde vermelden: Mil. Sp./naam auteur/nummer waarmee in tekst naar de afbeelding wordt verwezen.

2.2. Tekeningen

- Geheel in Oostindische inkt, op calqueer- of wit tekenpapier; papierformaat max. ca. 25 × 35 cm. Inschriften niet typen (zie ook pt 2.3.).
- Letters/cijfers m.b.v. sjablons zo groot tekenen, dat bij verkleining van tekening tot kolombreedte (ca. 7,5 cm) letter/cijferhoogte ten minste 1 mm is (in uitzonderingsgevallen kunnen grote tekeningen worden gereproduceerd over 1½ of 2 kolom = ca. 10 of 15 cm; max.-hoogte ca. 22 cm).
- In plaats van getekende sjabloonletters kunnen ook plak/afwrijfletters worden toegepast, waarvoor dezelfde maatnormen gelden.
- Wanneer het zwart-witcontrast optimaal is, zijn scherpe lichtdrukken op wit papier ook bruikbaar.
- Calqueerpapier alleen éézijdig gebruiken.
- Millimeterpapier maakt reproductie onscherp, tenzij de liniëring lichtblauw is; bij reproductie vervalt deze liniëring echter.

g. Buiten het te reproducere vlak, boven of onder tekening vermelden: Mil. Sp./naam auteur/nummer waarmee in tekst naar afbeelding wordt verwezen (zie ook pt 2.3.).

h. Tekeningen vóór inzending goed controleren: in een eenmaal vervaardigde opname is correctie vrijwel onmogelijk.

2.3. Onderschriften/legenda's bij afbeeldingen

a. Nummering van foto's en tekeningen doorlopend en dóór elkaar.

b. Verwijzingen in de tekst met: afb. 1 t/m afb. . . .

c. Onderschriften bij afbeeldingen zijn essentieel; men volsta dus niet met een nummering.

d. Onderschriften, getypt, aan het slot van artikel opnemen (ná evt. literatuurlijst en voetnoten), in volgorde van, en mét nummering. Zij behoeven niet op de achterzijde van foto's vermeld, noch op tekeningen getekend. Dit geldt ook voor evt. legenda's bij tekeningen, die (getypt) onder desbetreffende onderschriften kunnen worden opgenomen.

e. Bevat een legenda tekens/symbolen die niet kunnen worden gezet, dan dient de gehele legenda in de tekening opgenomen (getekend).

2.4. Algemeen

Foto's en tekeningen nimmer in tekst opnemen, doch altijd los bijvoegen.

3. DRUKPROEF

a. Als regel ontvangt de auteur een drukproef ter correctie, alsmede genummerde afdrucken van evt. illustraties ter kennisneming.

b. Hiervan kan worden afgeweken op verzoek van auteur of bij ontbreken van voldoende tijd voor deze procedure.

c. Voor het corrigeren zoveel mogelijk gebruik te maken van officiële correctietekens volgens NEN 632.

4. MENINGEN VAN ANDEREN

4.1. Aantal exemplaren

Bijdragen voor de rubriek „Meningen van anderen” dienen in tweevoud te worden ingezonden.

4.2. Tijdstip inzending

Indien een reactie op een artikel uiterlijk 1 week na verschijnen van dat artikel in het bezit van de redactie is, kan ze in principe, samen met een evt. wederwoord, op de kortst mogelijke termijn worden gepubliceerd.

5. RUBRIEK UIT DE VAKPERS

5.1. Titel

Deze dient een zo woordelijk mogelijke vertaling te zijn van de titel van het gerefereerde artikel.

5.2. Bronvermelding

Aan het slot van het uittreksel een bronvermelding opnemen, bevattende: Auteur — titel oorspronkelijk artikel.

Naam tijdschrift jaargang(jaar)(nummer)blz. (zie ook pt 1.3.d.).

6. BOEKBESPREKINGEN

6.1. Titelbeschrijving

Medewerkers, die van de redactie een boek ter recensie ontvangen, gelieven de bespreking te doen voorafgaan door een volledige titelbeschrijving, bevattende: Titel, auteur, aantal blz., aantal afb.*, aantal tabellen*. Uitgever, plaats, jaar. (Importeur v. Ned.*). Prijs. (*: voor zover van toepassing). Voorbeeld:

Die Streitkräfte der siebziger Jahre, door dr. F. Wiener, 192 blz., 159 afb., 12 tab. Uitg.: J. F. Lehmanns Verlag, München, 1971. (Imp. v. Ned.: Meulenhoff & Co, Amsterdam). Prijs: DM 20,—.

6.2. Honorering

In tegenstelling tot artikelen en andere bijdragen worden besprekingen niet gehonoreerd; recensent mag het besproken boek behouden.

7. BEWIJSNUMMERS

Iedere auteur ontvangt automatisch en zonder kosten 5 bewijsexemplaren van het nummer waarin zijn artikel is opgenomen.

Meer exemplaren à f 2,75 per nummer te bestellen door storting/overschrijving op bankgiro 51 43 38 997 t.n.v. Militaire Spectator, Grote Marktstraat 40, 2511 BJ Den Haag, bij Algemene Bank Nederland N.V., Tournooiveld 5, Den Haag (giro 71 12), onder vermelding van het gewenste.

8. HONORARIUM

Het auteurs-honorarium voor artikelen bedraagt f 40,— per gedrukte pagina, incl. illustraties, met een minimum van f 100,—. Voor de rubrieken Uit de vakpers en Meningen van anderen bedraagt het honorarium f 25,— per pagina.

9. NAAM, ADRES, GIRO/BANK AUTEUR

De auteur gelieve op de eerste pagina van zijn manuscript links bovenaan te vermelden: naam, adres en giro- of bankrekeningnummer.

10. KOPIJ-INZENDING, OVERLEG

Kopij te zenden aan: Redactie Militaire Spectator, p/a HKS, Frederikkazerne/geb. 106, v.d. Burchlaan 31, 2597 PC Den Haag (tel. (070) 73 15 05).

Door auteurs, voor of tijdens het schrijven, gewenst overleg m.b.t. onderwerp, inhoud, mogelijkheid van plaatsing, gewenste omvang e.d. kan via evengoemd adres plaatsvinden.

Overleg m.b.t. reproduceerbaarheid van illustraties, alsmede over drukproeven/correcties: opmaakredactie/produktieafdeling, Grote Marktstraat 40, kamer F 606, 2511 BJ Den Haag (tel. (070) 72 13 68, de heer L. W. Krumbholz).