

BIBLIOTHEEK K.M.A.
Postbus 90.154
4800 RG BREDA



militaire spectator

WAARIN OPGENOMEN
DE OFFICIËLE
MEDEDELINGEN VAN
DE KONINKLIJKE
LANDMACHT EN DE
KONINKLIJKE
LUCHTMACHT



Moskoue middel-
bare scholieren,
met vaandel en
Kalasjnikovs

(zie blz. 274)



militaire spectator

MAANDBLAD

waarin opgenomen de officiële mededelingen van de Koninklijke landmacht en de Koninklijke luchtmacht

UITGAVE:

Koninklijke Vereniging ter Beoefening van de Krijgswetenschap

Secretaris:

Denijsstraat 135, 2551 HJ Den Haag

Ledenadministratie:

K. Doormanlaan 274,
2283 BB Rijswijk

HOOFDREDACTEUR:

W. Walthuis

brigade-generaal der infanterie b.d.

ADJ.-HOOFDREDACTEUR:

H. A. Baaij

commodore van de Koninklijke luchtmacht

REDACTEUREN:

R. B. J. Bongers

majoor der cavalerie

Ir. G. M. van der Laan

kolonel van de technische staf

W. C. Louwerse

kolonel van de Koninklijke luchtmacht

drs. J. W. M. Schulten

luitenant-kolonel van de verbindingdienst

CORRESPONDENTIE:

Grote Marktstraat 40, 2511 BJ
Den Haag. Tel. (070) 72 13 68

ABONNEMENTEN:

f 30,-, buitenland f 40,- per jaar.
Losse nummers f 2,75

ADVERTENTIES:

Info-pers, Dubloen 56, 3641 ND
Mijdrecht, tel. (02979) 44 21
Contractprijzen op aanvraag

NADRUK VERBODEN

242 Officiële mededelingen van de Koninklijke landmacht en de Koninklijke luchtmacht

243 Hondernegentig jaar Gele Ridders

245 De geschiedenis van de Rijdende Artillerie, door J. W. van den Hoek, luitenant-kolonel der artillerie b.d.

263 De inkoopfunctie bij de Koninklijke landmacht. Een persoonlijke visie, door J. Snijder, luitenant-kolonel van de militaire administratie

274 Soeworovieten, Nachimovieten en muzikanten in de Sovjet-Unie, door C. Ros, kapitein der infanterie

279 Meningen van anderen: Sociale verdediging: een dagdroom

284 Antwoord op meningen van anderen: Sociale verdediging: een dagdroom

287 Boeken

OFFICIELE MEDEDELINGEN

KONINKLIJKE LANDMACHT - KONINKLIJKE LUCHTMACHT



Uit de landmacht- en luchtmachtorders

LuO 68556(21.2/19). Kwalificatievoorschrift officieren luchtmacht (herdruk, oktober 1982).

LuO 68557(21.2/20). Kwalificatievoorschrift kader luchtmacht (herdruk, oktober 1982).

LuO 82508(02/41). Intrekking van luchtmachtorders / luchtmachtmededelingen.

LaO 82011(23.1/93)/LuO 82512(23.1/101). Instelling organisatie-eenheden binnen het directoraat-generaal materieel.

LaO 82012(23.24/10)/LuO 82513(23.24/9). Instelling van het korps militaire controleurs ontploffingsgevaarlijke stoffen.

LaO 82013(55.5/84a)/LuO 82514(55.5/81a). Regeling indirecte ziektekosten militairen.

LaO 82014(04.8/17)/LuO 82515(04.8/17). Vragen, voorstellen enz. op administratief gebied.

LaO 70023(55.5/74)/LuO 70515(55.5/71). Toepassing Zieken-

fondswet (militairen) (herdruk, januari 1983).

LaO 83001(51.2/124). Groot verlof en klein verlof in afwachting van groot verlof voor dienstplichtigen der KL.

LaO 81007(55.5/84)/LuO 81507(55.5/81). Regeling ziektekostenvoorziening overheidspersoneel (herdruk, januari 1983).

LaO 64018(55.17/62)/LuO 64518(55.17/60). Schade aan particuliere eigendommen in kazernes, burelen, enz. (herdruk, feb. 1983).

LaO 83002(78/500). B-cursus betreffende de praktisch gerichte wapen/dienstvak-technische vorming.

LaO 83003(51.15/112)/LuO 83501(51.15/105). Regeling vervoer voor rijksrekening bij buitengewoon verlof voor militairen bij langdurige plaatsing in een land buiten Europa.

LaO 83004(09/13)/LuO 83502(09/13). Voorschrift betreffende de procedure voor melding van gevaar voor radioactieve besmetting.

LaO 83005(51.15/113)/LuO 83503(51.15/106). Regeling vervoer voor rijksrekening bij verlof voor in het buitenland verblijvende mi-

litairen alsmede voor uit het buitenland afkomstige dienstplichtigen die in Nederland hun militaire dienst vervullen.



Lamed 033-82(51.12/50k)/Lumed 526-82(51.12/43k). Vaststelling extra toelage voor adspirant-officieren geneeskundige dienst krijgsmacht: studiejaar 1982/1983.

Lamed 018-82(55.5/85)/Lumed 516-82(55.5/82). Inkomensgrens vrijwillige ziekenfondsverzekering.

Lamed 001-83(78/385g). Studie hogere militaire vorming 1983/1985 aan de HKS.

Lamed 002-83(78/397k). Cursus voortgezette militaire vorming aan de HKS 1983.

Lamed 003-83(52/18)/Lumed 501-83(52/18). Stichting maatschappelijke begeleiding miln (SMBM).

Lamed 005-83(83.1/12e)/Lumed 502-83(83.1/12e). N.V. Nederlandse Spoorwegen reisfaciliteit.

Lumed 506-83(78/147 i). Opleiding algemene ontwikkeling voor toelating tot de opleiding tot officier voor speciale diensten van de Koninklijke luchtmacht.

De aandacht wordt erop gevestigd, dat officieren, die maandelijks van Rijkswege de „Militaire Spectator” ontvangen, bij wijziging van hun adres, dit dienen bekend te maken aan de administratie van de eenheid waarbij zij in onderhoud zijn.

Honderdnegentig jaar Gele Ridders

MS Het doet misschien wel enigszins vreemd aan dat in deze kolommen nu de aandacht van de lezers wordt gevestigd op de hierboven aangeduide verjaardag van een onderdeel van de Koninklijke landmacht welks geboortedatum ruim negentien decennia achter ons ligt. Voor het in de schijnwerpers van de publieke belangstelling doen treden van de een of andere jubilaris lijkt immers in het algemeen meer aanleiding te bestaan wanneer het gaat om een heel, half of kwart eeuwfeest of een veelvoud daarvan, bijvoorbeeld een „bicentennial”. Maar de Militaire Spectator heeft nu eenmaal een zwak voor krijgsmachtdelen, wapens, dienstvakken, korpsen, eenheden en onderdelen waar men poogt de huidige personeelsbezetting begrip en waardering bij te brengen voor hetgeen in een vaak roemrijk verleden werd gepresteerd onder het vol trots hooggehouden vaandel. Voor steunverlening aan zulk streven wordt daarom steeds gaarne ruimte beschikbaar gesteld, zoals de lezer ook weer zal kunnen vaststellen zodra het eerstvolgende nummer verschijnt, dat geheel zal zijn gewijd aan de dan zeventig jaar jonge Koninklijke luchtmacht. Het is eigenlijk van ondergeschikt belang of de jubileumviering al dan niet betrekking heeft op een fraai rond aantal jaren: belangrijk is eerder dat de schijnwerpers worden gericht op dat specifieke deel van de militaire organisatie.

In het thans voorliggende nummer treedt de rijdende artillerie voor het voetlicht wegens de honderdnegentigste verjaardag van het Korps dat sinds onheuglijke tijden bekend staat als „de

Gele Ridders”. Het hierna volgende artikel verhaalt in beknopte vorm de geschiedenis van dat korps, geprojecteerd tegen de achtergrond van de algemene en vaderlandse geschiedenis van de beide laatste eeuwen. Ongetwijfeld kunnen in andere korps- en onderdeelsgeschiedenissen vele parallellen worden gevonden met het wel en wee van de rijdende artillerie, en anderzijds is het interessant te bedenken dat dit speciale type artillerie op de keper beschouwd veel langer heeft geleefd dan op rationele gronden kan worden verklaard. Een dergelijke uitspraak klinkt natuurlijk hoogst merkwaardig als deel van een feestrede op de verjaarspartij van een zo eerbiedwaardige jubilaris, maar ook die historische constatering vermag niets af te doen aan ons respect voor al wat er in dat lange leven aan groots werd verricht.

Nu wordt in het volgende artikel wel aangegeven wanneer en hoe de oprichting van de rijdende artillerie plaatsvond, maar de werkelijke redenen van haar ontstaan komt slechts vluchtig ter sprake. Toch is dat wel degelijk van belang, te meer omdat daaruit tevens voortvloeit waarom dat type op zeker moment in meer of mindere mate niet langer meer nodig kon worden geacht. Daarom is het dienstig daarop iets dieper in te gaan, al ware het slechts om de hierboven gedane uitspraak te rechtvaardigen. Om dat te kunnen doen, is het gewenst een blik te slaan op de ontwikkeling van de gevechtsvoering in de achttiende eeuw.

Hoewel de door Gustaaf Adolf van Zweden in de Dertigjarige Oorlog behaalde successen reeds duidelijk hadden aangetoond dat het gevechtveld in de toekomst zou worden gedomineerd door de partij die de grootste beweeglijkheid voor, in en na de slag zou weten te ontwikkelen, had het nog ruim een eeuw geduurd eer een nieuwe veldheer erin slaagde zijn leger metterdaad de zo zeer gewenste mobiliteit te verschaffen: Frederik de Grote, wiens Pruisische leger in de befaamde Slag bij Leuthen (5 december 1757) het tweemaal zo sterke Oostenrijkse leger versloeg en daarbij bewees dat ook grote infanterieformaties zich ongedacht snel konden verplaatsen naar, en verrassend beweeglijk konden manoeuvreren op het slagveld. Een bijna onoverkomelijk probleem vormde echter de nood-

zakelijke verplaatsing van de vuursteun; dat wil zeggen van het geschut, want de *artillerie vuurde met directe richting* en was dus, behoudens een enkele uitzondering, gedwongen haar stukken te verplaatsen zodra het vuur in belangrijke mate moest worden verlegd. Voor Frederik zat er dan ook weinig anders op dan te trachten zijn artillerie mobiel te maken. Dat bereikte hij door niet langer, zoals tot dan toe gebruikelijk, de *door paarden getrokken veldartillerie* in stelling te laten waar zij voor het begin van de slag was gebracht, maar de paarden steeds weer opnieuw te benutten voor snelle stellingverandering wanneer de tactische situatie dat wenselijk maakte. Als consequentie werden lichtere stukken ingevoerd, met een aangepaste bespanning, en zo ontstond de eerste *rijdende artillerie*.

Wie zich heeft verdiept in de ontwikkelingsgeschiedenis van de tactiek en de bewapening, kent ongetwijfeld de naam van Jean Baptiste de Gribeauval, de Fransman aan wiens inventiviteit de grootste verbetering van de mobiliteit van de artillerie is te danken geweest: hij voerde een strakke standaardisering door en verlichtte daarmee de logistieke problemen, voorzag de stukken van sterkere radaffuiten, veranderde de tandembespanning in een paarsgewijze, gaf elk stuk zijn eigen voorwagen en munitiewagen, en zorgde dat alle bedieningsmanschappen voortaan militairen waren en geen gehuurde burgerwerkkrachten.

De belangrijkste ontwikkeling op artilleriegebied was echter die waarbij het mogelijk werd het *vuur te verleggen zonder de stukken te moeten*

verplaatsen, met andere woorden toen het *vuur met indirecte richting* gemeengoed werd. Op het moment waarop dat mogelijk werd, betekende dat in feite het einde van de rijdende artillerie. Uiteraard zouden nog belangrijke bijdragen moeten worden geleverd in de vorm van vergroting van dracht en trefzekerheid, verbetering van de richtmiddelen en de verbindingen van de waarnemers met de vurende batterij, maar dat was nog slechts een kwestie van tijd: *de rijdende artillerie was onmisbaar* toen het met directe richting vurende geschut de tactische eenheden niet naar de eis kon steunen; maar zodra de technische ontwikkelingen die voortdurende vuursteun weer wél verzekerden, kon de rijdende artillerie gevoeglijk verdwijnen.

Het vorenstaande in aanmerking nemende, moet worden gezegd dat het Korps Rijdende Artillerie het ten onzent bijzonder lang heeft volgehouden. Dat is op zichzelf nog geen grote prestatie, want de Nederlandse krijgsmacht kent wel meer voorbeelden van te lang doorgaan met verouderde denkbeelden en dito materieel.

Voor de huidige Gele Rijders gaat dat overigens bepaald níét op: zij zijn dragers van de oude naam met bijbehorende krijgsroem en tradities, maar kunnen zich zonder meer meten met hun mede-artilleristen van andere onderdelen omdat zij niet alleen op dezelfde moderne leest zijn geschoeid maar ook bij herhaling hebben bewezen het hedendaagse artilleristenmétier volledig te beheersen. En daarom op deze plaats: hartelijke gelukwensen met uw jubileum, en nog vele geslaagde verjaardagen na deze!

KONINKLIJKE VERENIGING TER BEOEFENING VAN DE KRIJGSWETENSCHAP

Op woensdag 15 juni 1983 te 19.00 uur houdt de vereniging voor leden en introduc e(e)s een bijeenkomst in de Filmzaal van het Opleidingscentrum Infanterie OCI te Harderwijk, Jan van Nassaukazerne, Oranjelaan 4, waar door H. A. Couzy en W. M. Verschraegen, resp. kolonel der artillerie en majoor der infanterie, LAS/OPN, de inleiding van 2 mei te Den Haag zal worden herhaald, handelende over

Pantserbestrijding in de jaren '90

Na de voordracht wordt, als gebruikelijk, gelegenheid tot discussie geboden.

Introductie: d.t.v. de secretaris, lkol W. F. Anthonijsz, Frederikkazerne, gebouw 110, Postbus 90701, 2509 LS Den Haag (tel. tijdens diensturen (070) 73 24 33).

De geschiedenis van de Rijdende Artillerie

J. W. van den Hoek

luitenant-kolonel der artillerie b.d.

Binnen het bestek van dit beperkte overzicht van de geschiedenis der rijdende artillerie is het ondoenlijk de gevechten, waaraan zij heeft deelgenomen, uitvoerig te belichten. Volstaan moet worden met het vermelden daarvan, waarbij aan een enkel saillant detail niet zal worden voorbijgegaan. Voor wat betreft de tenuen moet worden opgemerkt dat, hoewel deze uit alle perioden van het bestaan van de rijdende artillerie vrijwel volledig bekend zijn, bespreking daarvan in dit overzicht achterwege zal blijven. Immers, de beschrijving van een historisch uniform heeft slechts dan waarde indien ook aan de geringste details de volle aandacht wordt besteed; daarvoor ontbreekt in dit bestek de ruimte. De geïnteresseerde lezer wordt verwezen naar het boekwerk „De geschiedenis der Rijdende Artillerie”, verkrijgbaar bij het Korps Rijdende Artillerie, Oranjekazerne te Schaarsbergen.

Rijdende Artillerie in de Republiek der Nederlanden, 1793-1795

De oprichting

Toen in de eerste helft van de 18e eeuw de legers beweeglijker werden, was het nodig ook de artillerie daarbij aan te passen. Deze diende de cavalerie, die zeer kwetsbaar was, in de aanval te kunnen volgen en beschermen. Voorts kon de aanval worden voorbereid en ondersteund. Het was Frederik de Grote van Pruisen die een oplossing vond door het vormen van een rijdende artillerie. In 1759 ging hij over tot de oprichting van een dergelijk korps. Dat voorbeeld van Pruisen werd al spoedig gevolgd door Oostenrijk en verscheidene andere landen. In de Republiek der Verenigde Nederlanden kwam het eerst in 1793 tot de oprichting van rijdende artillerie. Het giste al jaren in Europa en in 1792 kwam het tot een uitbarsting: Frankrijk verklaarde de oorlog aan Oostenrijk en bezette de Zuidelijke (Oostenrijkse) Nederlanden. Op 1 februari 1793 werden ook Engeland en Nederland door de oorlogsverklaring van Frankrijk bij het conflict betrokken. Onder druk van de omstandig-

1793

Den 21 Februarij

BY resolutie gedeleberceert zynde op een Missive van den Raad van Staats, geschreeven alhier in den 11de den 9 Januarij jongstleeden en den 10 daer aan volgende alhier ter Vergaderinge ingekomen, zedende daer nevens Copie van eene Propositie door syne Hoogheid aan hun gedaan tot versterking van het Corps Artilleristen, waar meede sy zig geconformeeert hadden; en zynde dog nevens de voorz. Missive gevoegt een Staat van het beloop der Aanruygelden die zouden behooren te worden goedgeedaan, in gevalle de geprojecteerde Augmentatie in het Corps Artilleristen wierd werkelijk gemaakt, en twee Brigades rydende Artillerie wierden opgericht; mitsgaders eene Berekening van de kosten die op die geprojecteerde Augmentatie en oprigting zouden vallen.

Is goedgevonden en verstaan, dat het Plan van Augmentatie van het Corps Artillerie, zoo als het zelve hier na is gearresteert zal worden gearresteert, zoo als het zelve gearresteert word by deesen.

En zal Extract van deeze haar Hoog Mog. Resolutie gezonden worden aan syne Hoogheid, om te strekken tot hoogst deszels informatie, en met verzoek om tot de executie van deeze haar Hoog Mog. Resolutie de nodige ordres te willen stellen.

Het besluit van de Staten-Generaal van 21 februari 1793

heden werd het voorstel van Stadhouder Prins Willem V, ingediend op 9 januari 1793 en onder meer inhoudende de oprichting van twee brigades rijdende artillerie, door de Raad van State en de Staten-Generaal bij besluit van 21 februari 1793 goedgekeurd. Beide brigades zouden bestaan uit twee compagnieën, elk ter sterkte van 108 hoofden. Per compagnie zouden acht vuurmonden worden ingedeeld, te weten vier korte kanonnen van 6 pond, twee korte kanonnen van 3 pond en twee houwiters van 24 pond ijzer. Door de moeilijke omstandigheden, waarin ons land verkeerde, verliep de oprichting van de bri-

gades rijdende artillerie zeer traag. Om het leger toch zo spoedig mogelijk van enige rijdende artillerie te voorzien werd in april 1794 besloten provisioneel een halve gevechtssklare brigade — zijnde één compagnie — te Breda samen te stellen.

De krijgsverrichtingen

Op 27 juli 1794 verliet die halve brigade rijdende artillerie onder bevel van kapitein von Schmidt auf Altenstadt Breda en marcheerde naar het „Kamp der Vijf Eyken” nabij Oosterhout, waarheen het gros der Staatse troepen zich die dag ook begaf. Van deze datum af mag de rijdende artillerie worden geacht tot het Leger te Velde te hebben behoord.

De strijd verliep voor ons land slecht. Door de vroeg ingevallen winter met strenge vorst konden de Fransen, bij hun grote aanval op 27 december, buiten de wegen en over de bevroren inundaties oprukken, waardoor de verdedigingslijnes bij Mark en Dintel alsmede bij Den Hout moesten worden prijsgegeven. Vast staat dat detachementen rijdende artillerie bij Zevenbergen en Willemstad aan de strijd hebben deelgenomen. De oorlog was verloren. Op 20 januari 1795 deed generaal Pichegru zijn intrede in Amsterdam. Kort daarop was geheel Nederland door de Franse troepen bezet.

De Rijdende Artillerie der Bataafse Republiek, 1795-1806

Bij de bezetting van ons land door Franse troepen waren de militairen van het Staatse Leger krijgsgevangenen geworden. Zij werden in de gelegenheid gesteld de eed aan het Soevereine Volk af te leggen. Nu stond de rijdende artillerie bekend als zeer Oranjegezind en het is dan ook niet te verwonderen dat de meeste officieren en vele onderofficieren en manschappen ontslag uit de dienst verzochten.

Op 16 mei 1795 werd met Frankrijk na moeizame onderhandelingen een tractaat gesloten waarbij de Republiek der Verenigde Nederlanden, onder de nieuwe naam Bataafse Republiek, als onafhankelijke staat werd erkend. De voorwaarden waren echter zeer bezwarend; zo werd onder meer bepaald dat, indien Frankrijk zulks

wenste, de helft van de troepen die de Republiek op de been had, zou moeten worden geleverd ter versterking van het Franse leger. In voorkomend geval zouden deze eenheden onder de orders staan van Franse bevelhebbers. Het gevolg van deze bepaling is geweest dat het leger van de Bataafse Republiek herhaaldelijk naast de Franse troepen en onder Frans bevel streed.

De organisatie

Op 8 juli 1795 kwam een nieuwe organisatie van het leger tot stand. De rijdende artillerie werd teruggebracht tot één brigade, bestaande uit een kleine staf en twee compagnieën, elk ter sterkte van 4 officieren, 84 onderofficieren en manschappen en 92 paarden. De vroeger ingedeelde vuurmonden bleven behouden. De brigade, opgericht als Bataafse Rijdende Artillerie, kreeg in 1805 de naam van Korps Rijdende Artillerie. De brigade werd ingedeeld bij het Bataafse leger, dat uit twee divisies bestond, en wel per divisie een compagnie.

Het bevel over de brigade werd opgedragen aan kapitein Cordes, tevens commandant van de 1e Compagnie. Deze heeft, door een daartoe strekkend voorstel, in belangrijke mate ertoe bijgedragen dat een zogenaamde treindivisie in de organisatie van de rijdende artillerie werd opgenomen; een belangrijke verbetering van het oude systeem, waarbij manschappen en paarden ten behoeve van de veld- en transporttrein in tijd van oorlog door aannemers werden geleverd.

De krijgsverrichtingen

● De gevechten in Noord-Holland in 1799. Na de landing van de Engelsen en Russen in Noord-Holland werd strijd geleverd nabij Egmond aan Zee en Castricum. Na wisselende krijgskansen behaalden de Frans-Bataafse troepen uiteindelijk de overwinning. Generaal Dumonceau roemde in zijn rapporten het optreden van de rijdende artillerie; zo schreef hij: „De rijdende artillerie, onder de orders van de kapitein Cordes, is verre boven alle lof”.

● De veldtocht aan de Main in 1800. Nauwelijks waren de gevechten in Noord-Holland geëindigd of er moest weer een afdeling van het Bataafse leger worden gevormd om de Franse troepen te steunen, ditmaal in hun strijd tegen de

Oostenrijkers. Bij die afdeling bevond zich de compagnie rijdende artillerie van kapitein Cordes. Deelgenomen werd aan de gevechten bij Burg-Eberbach en Neunkirchen op resp. 3 en 21 december. De Oostenrijkers werden verslagen, waarop enkele dagen later een wapenstilstand werd gesloten, gevolgd door de vrede van Luneville in februari 1801. (Niet onvermeld mag blijven dat van de 1645 deserteurs er geen behoorde tot de compagnie rijdende artillerie.)

● De veldtocht aan de Donau in 1805. Nadat het in het voorjaar van 1805 tussen Engeland en Rusland gesloten verbond in augustus eveneens door Oostenrijk was ondertekend, wilde Napoleon zo snel mogelijk naar de Donau oprukken om het Oostenrijkse leger uit te schakelen voor zich dat met het Russische had kunnen verenigen. Ook nu weer werd een Bataafse divisie ingedeeld. Tot deze divisie behoorde een compagnie rijdende artillerie onder bevel van kapitein Bode, opvolger van kapitein Cordes. Na een tocht in geforceerd tempo, die zonder enig probleem verliep, arriveerde de rijdende artillerie rond 10 oktober in de omgeving van Ulm. Zij nam deel aan de omsingeling van die stad, waar een Oostenrijks leger van 25.000 man in handen van de Fransen viel. Aan deze oorlog, wederom een overwinning voor de Fransen, kwam een einde door de vrede van Presburg, nog gesloten in 1805.

Het Koninkrijk Holland, 1806-1810

Met het oog op de strijd tegen Engeland wilde Napoleon zijn greep op de Bataafse Republiek verstevigen. Hij meende dat te kunnen realiseren door inlijving van ons land bij Frankrijk, of wel door benoeming van een Prins uit zijn Huis tot Koning van Holland. Hij besloot uiteindelijk tot het laatste en op 23 juni 1806 deed Koning Lodewijk Napoleon zijn plechtige intocht in 's-Gravenhage en aanvaardde de regering. Al spoedig bleek dat de koning ernaar streefde de belangen van de Nederlanders zoveel mogelijk te behartigen, waardoor hij bij herhaling in botsing kwam met de keizer. Koning Lodewijk was helaas zeer impulsief. Intrekken en wijzigen van kort tevoren genomen besluiten waren schering en inslag. Ook door geldgebrek konden zijn plannen dikwijls niet worden uitgevoerd. Ook

het leger moest dat aan den lijve ondervinden.

De organisatie van de rijdende artillerie van de garde

Raadpensionaris Schimmelpenninck had een lijfwacht, waarin onder meer was opgenomen een compagnie garde-artillerie (te voet). In juli 1806 werd bepaald dat deze lijfwacht zou overgaan naar de garde van de koning. In november van dat jaar besloot Koning Lodewijk dat de compagnie artillerie te voet zou worden omgezet in een compagnie rijdende artillerie. Die organisatiewijziging nam enige tijd in beslag, zodat eerst op 1 maart 1807 kon worden gesproken van het inzetbaar zijn van een compagnie rijdende artillerie van de garde.

De organisatie van de rijdende artillerie van linie

Bij besluit van 17 september 1806 werd een nieuwe organisatie van het leger vastgesteld. Artillerie en genie werden daarbij verenigd. Het besluit tot deze samenvoeging verscheen eerst op 26 december 1807. Bij besluit van 23 november werd bepaald dat de rijdende artillerie zou worden uitgebreid tot een regiment van twee eskadrons van elk twee compagnieën, en twee compagnieën trein. Bij het voornoemde besluit van 26 december 1807 werd bepaald dat het Regiment Rijdende Artillerie zou zijn samengesteld uit een staf en drie compagnieën. De volgende dag al werd opdracht gegeven een 3e Compagnie Rijdende Artillerie op te richten. Commandant werd kapitein Trip. De samenvoeging artillerie en genie voldeed niet. Bij besluit van 17 oktober 1809 werd, vooruitlopende op scheiding der wapens, een nieuwe organisatie voor de rijdende artillerie vastgesteld: het Korps zou bestaan uit een brigade van twee compagnieën; de oorspronkelijke 1e Compagnie werd opgeheven, de 2e Compagnie werd omgenummerd tot 1e Compagnie en de 3e Compagnie tot 2e.

De krijgsverrichtingen

● De veldtocht in Zweeds-Pommeren en Pruisen, 1806-1809. Na de vrede van Presburg liet Napoleon een krijgsmacht achter in het zuidwestelijke deel van Duitsland. De koning van Pruisen eiste ontruiming van dat gebied met een

ultimatum, dat op 8 oktober 1806 afliep. Napoleon wenste daaraan niet te voldoen en besloot tot een nieuwe veldtocht. Weer moest een deel van het Hollandse leger aan die veldtocht deelnemen. Ook de beide compagnieën rijdende artillerie van linie waren erbij ingedeeld. Door snelle bewegingen van de Franse troepen werd het Duitse leger verrast; het kreeg op 14 oktober een zware nederlaag te incasseren bij Jena en Auerstädt. De Franse legers, inmiddels aanzienlijk versterkt, zetten hun opmars voort naar Zweeds-Pommeren. Eind januari 1807 werd Stralsund ingesloten en begon de belegering van die stad met het doel de Zweden, die zich daar hadden teruggetrokken, in te sluiten. Bij een krachtige uitval, die de Zweden in april 1807 deden, wist de rijdende artillerie zich door moedig optreden te onderscheiden. Nadat met de Zweedse commandant van Stralsund een wapenstilstand was gesloten, werd eind mei Danzig veroverd. Na de val van die stad ging de Pruisische koning samen met de Russen – zijn bondgenoten – tot het offensief over. Zij werden echter op 14 juni bij Friedland door de Fransen verslagen. Daarop volgde in juli 1807 de vrede van Tilsit.

De Hollandse troepen bleven nog geruime tijd in Duitsland, waar zij in het algemeen waren belast met het handhaven van orde en rust.

● De actie tegen de afdeling van majoor von Schill. In het voorjaar van 1809 achtte de keizer van Oostenrijk het gunstigste moment gekomen om de strijd met Frankrijk te hervatten, omdat het onderwerpen van Spanje en Portugal de inzet vergde van een grote Franse troepenmacht. Oostenrijk bracht een groot leger op de been, dat in april 1809 Beieren bezette. Maar Napoleon wist de Oostenrijkers nog in dezelfde maand te verslaan en noodzaakte hen met grote verliezen naar Bohemen terug te trekken. Wegens het voor Oostenrijk ongunstige verloop van de strijd hield de koning van Pruisen zich erbuiten. Von Schill, een Pruisische officier, was het niet met zijn koning eens. Hij vormde een vrijkorps, dat al spoedig uitgroeide tot een legertje van ca. 6000 man. Na de door Oostenrijk verloren slag besloot hij naar de Oostzee te trekken en zich naar Engeland in te schepen. Hij kwam niet verder dan Stralsund, welke stad hij bij verrassing vermeersterde.

Een deel van de nog in Duitsland gelegerde Nederlandse troepen kreeg nu opdracht met von Schill af te rekenen. Daarbij waren ook de 1e en 2e Compagnie Rijdende Artillerie. Op 31 mei kwamen die troepen in de ochtend voor Stralsund aan. Na een twee uur durend artilleriegevecht met de veel zwaardere kanonnen van von Schill werden deze door de rijdende artillerie tot zwijgen gebracht. Bij de daarop volgende stormaanval werd Stralsund heroverd. In rapporten aan de koning werd de rijdende artillerie veel lof toegezwaaid.

● De landing der Engelsen in Zeeland, 1809. Deze landing op Walcheren, op 30 juli 1809, vond plaats met het oogmerk de voorbereidingen van Napoleon voor een aanval op Engeland teniet te doen. Walcheren werd vrijwel terstond veroverd, Zuid-Beveland enkele dagen later. Vlissingen viel eerst half augustus in Engelse handen. Een Hollandse troepenmacht, hoofdzakelijk bestaande uit de garde met inbegrepen de organieke compagnie rijdende artillerie, rukte op naar Bergen op Zoom onder bevel van de koning zelf. Voornamelijk door het uitbreken van hevige koorts onder de Engelse troepen – 13.000 zieken en een hoog sterftecijfer – werd de expeditie nog voor het einde van het jaar 1809 afgebroken.

● De Hollandse brigade in Spanje. Toen Napoleon in 1808 het huis van Bourbon van de Spaanse troon vervallen verklaarde en zijn broer Jozef die troon liet bestijgen, kwam het volk in verzet: in heel Spanje en Portugal braken opstanden uit. Een te Sevilla opgerichte Junta bracht een omvangrijk leger op de been; Engeland stuurde hulpstroepen. Een sterk leger was nodig om Spanje en Portugal te onderwerpen. Van het Koninkrijk Holland werd het zenden van een hulpkorps gevorderd. Een brigade van 3000 man werd samengesteld onder bevel van generaal-majoor Chassé. De 3e Compagnie Rijdende Artillerie onder kapitein Trip was erbij ingedeeld. In het begin van september 1808 nam de tocht naar Spanje een aanvang. Aan de strijd, zoals die in Spanje moest worden gevoerd, was weinig eer te behalen: langdurige marsen om de Spanjaarden te kunnen aangrijpen die bij voorkeur vochten tussen rotsen en bergen waar zij moeilijk bereikbare stellingen innamen. Ook guerrilla-activiteiten kwamen veelvuldig voor.

De uitputtende marsen en het slechte voer waren funest voor de paarden. Ook de 3e Compagnie Rijdende Artillerie had met die problemen te kampen; vele paarden gingen verloren en werden vervangen door muilezels.

De rijdende artillerie nam deel aan de slagen bij Ciudad Real (maart 1809), Talavera (juli 1809), Almonacid (augustus 1809) en Ocaña (november 1809). Hoewel die slagen steeds succesvol verliepen, kon de onderwerping van Spanje en Portugal toch niet worden afgedwongen. Gedurende de slag bij Talavera werd kapitein Trip aan het hoofd gewond. Hij wist echter van geen wijken en trad ook hier op met grote bekwaamheid en koelbloedigheid. Bij besluit van 30 augustus 1809 benoemde Koning Lodewijk hem als beloning voor zijn moedige gedrag tot luitenant-kolonel. Op het verdere verloop van deze veldtocht zal nog worden teruggekomen.

De inlijving van Holland bij Frankrijk, 1810-1813

Napoleon dwong zijn broer in maart 1810 grote delen van het Koninkrijk Holland aan Frankrijk af te staan. Toen ook Amsterdam Franse troepen moest binnenlaten, was de maat voor Lodewijk vol: hij deed afstand van de regering en verliet het land. Op 9 juli 1810 was de inlijving van Holland bij Frankrijk een feit.

De organisatie

De Koninklijke garde werd opgenomen in de Keizerlijke. De Compagnie Rijdende Artillerie van de garde werd opgeheven en het personeel werd ingedeeld bij andere artillerie-eenheden. De Brigade Rijdende Artillerie werd het „7e Régiment d'Artillerie à cheval”, onder bevel van luitenant-kolonel Verkouteren. Dat regiment had geen lang bestaan en werd in maart 1811 alweer opgeheven; de 1e Compagnie Rijdende Artillerie ging over naar het 1e, de 2e Compagnie Rijdende Artillerie naar het 4e Regiment van het wapen.

De krijgsverrichtingen

● De 1e Compagnie. Deze compagnie rijdende artillerie heeft aan de tocht naar Rusland deelgenomen. In de loop van het jaar 1811 werd de verhouding tussen Frankrijk en Rusland steeds

slechter. Napoleon versterkte zijn troepen in Duitsland. Onderhandelingen ter voorkoming van een oorlog tussen beide mogendheden mislukten, daar de tsaar niet aan Napoleons eisen wenste te voldoen. De laatste vormde daarop een reusachtig leger om Rusland zijn wil op te leggen. Op 22 juni 1812 brak de oorlog uit. Na een snelle opmars, waarbij de Russische legers steeds terugtrokken, naderden de Fransen Moskou. Om de stad te behouden besloten de Russen stand te houden bij het dorp Borodino, niet ver van de oever van de Moskwa. Daar werd op 7 september een hevige veldslag geleverd die leidde tot een verdere Russische terugtocht. Kapitein Hogerwaard, commandant van de 1e Compagnie, sneuvelde bij die gevechten. Moskou werd door de Fransen bezet. Na het in brand steken van de stad door de Russen konden de Franse troepen er niet meer overwinteren en Napoleon besloot daarom naar Polen uit te wijken. De terugtocht, op 19 oktober aangevangen, had een desastreus verloop. Het eens zo machtige leger werd gedecimeerd. Van de 1e Compagnie Rijdende Artillerie – sterkte ongeveer honderd man – keerden slechts drie onderofficieren behouden in het vaderland terug. Zij werden benoemd tot ridder in het Legioen van Eer.

● De 2e Compagnie. In de loop van het jaar 1810 leek het erop dat de onderwerping van Spanje zou kunnen worden voltooid. Het land was voor een groot deel bezet, maar naarmate de tijd verstreek, verslechterde de situatie. Sterk toegenomen guerrilla-activiteiten, waaraan de bevolking steun verleende, een steeds uitwijkende vijand en ook een angstwekkend hoog percentage deserteurs ondermijnden de kracht van de Franse legers. Over de compagnie rijdende artillerie valt uit de jaren 1811 en 1812 weinig te vermelden. Haar verblijf in Spanje liep ten einde. – Na zijn terugkeer uit Rusland spande Napoleon alle krachten in om een nieuw leger op de been te brengen. De 2e Compagnie kreeg opdracht naar Metz te marcheren, ten einde van aanvullingen op alle gebied te worden voorzien. Vandaar trok zij via Dresden naar Frystad in Silezië, waar zij werd ingedeeld bij het 2e Cavaleriekorps. Met dat korps werd opgerukt naar Breslau. Tijdens een gevecht, waarbij de Franse cavalerie werd teruggeslagen, werd met uitzonde-

ring van de sectie van luitenant De Seyff — die niet deelnam aan het gevecht — de compagnie vrijwel vernietigd. De in oktober 1813 verloren slag bij Leipzig luidde het einde in van het Napoleontische tijdperk; tenminste, dat dacht men. Op 6 april deed de keizer afstand van de troon en werd naar Elba verbannen.

Van de bevrijding in 1813 tot het einde van de veldtocht in 1815

Half november verlieten de Fransen ons land. Bij proclamaties van 20 en 21 november 1813 aanvaardden Van Hogendorp en Van der Duijn van Maasdam het Algemeen Bestuur over het land tot de komst van de Prins van Oranje. Deze landde op 30 november in Scheveningen en aanvaardde op 2 december de soevereiniteit over de Verenigde Nederlanden. In mei 1814 deed zich een belangrijke staatkundige ontwikkeling voor. De grote mogendheden wilden Noord- en Zuid-Nederland tot één krachtige staat verenigen. Na zich akkoord te hebben bevonden met een aantal daaraan verbonden voorwaarden, nam de Soevereine Vorst op 31 juli het bestuur over Zuid-Nederland op zich.

De organisatie

Alleen de organisatie van de rijdende artillerie, zoals deze werd vastgesteld op grond van de vereniging van Noord- en Zuid-Nederland, zal ter sprake worden gebracht. Het Korps Rijdende Artillerie ging bestaan uit een staf en acht compagnieën, waarvan zes in Noord-Nederland en twee in Zuid-Nederland. Voorts werden opgericht twee veldbatterijen rijdende artillerie. In wezen waren dat eenheden, bestemd voor indeling bij het veldleger in geval van oorlog. Voor de bediening van een veldbatterij waren het personeel en de paarden nodig van twee compagnieën op vredesvoet.

De krijgsverrichtingen

De landing van Napoleon op 1 maart 1815 in de omgeving van Cannes bracht Europa opnieuw in beroering. Op 17 maart gaf de koning opdracht het leger op voet van oorlog te brengen. Behalve de twee reeds eerder genoemde batterijen rijdende artillerie werd ook een derde bat-

terij, samengesteld in Zuid-Nederland, daarbij ingedeeld. Aan het gevecht bij Quatre Bras op 16 juni en aan de slag bij Waterloo op 18 juni heeft de rijdende artillerie een belangrijk aandeel geleverd. Dat blijkt wel hieruit dat 42 officieren, onderofficieren en manschappen werden benoemd tot ridder in de Militaire Willemsorde.

Als zeer bijzonder moet worden vermeld dat tijdens het gevecht bij Quatre Bras kapitein Gey van Pittius erin slaagde, met zijn rijdende artilleristen als cavalerie optredend, een vijftal vuurmonden die de Nederlanders op het slagveld hadden moeten achterlaten, te hernemen.

Van 1816 tot en met de definitieve afscheiding van België (Verdrag van 19 april 1839)

Na terugkeer in het vaderland werd het mobiele leger ontbonden en betrokken de onderdelen de voor hen bestemde garnizoenen. Voor de rijdende artillerie waren dat Breda, 's-Hertogenbosch, Bergen op Zoom en Antwerpen. In elk dezer garnizoenen werden twee batterijen gelegerd, in Breda bovendien nog de staf van het Korps. In 1818 werd, als opvolger van luitenant-kolonel Trip, luitenant-kolonel List benoemd tot commandant van het Korps Rijdende Artillerie. Hij vervulde deze functie tot het einde van 1829.

De organisatie

De naam van luitenant-kolonel List mag niet ongenoemd blijven, aangezien deze in de verbeteringen, die tussen 1816 en 1830 bij de artillerie tot stand kwamen, door zijn ervaring en stuwkracht een groot aandeel heeft gehad. Zijn voorstel de veldbatterijen in te richten voor de tweeledige dienst van bediening en bespanning, waardoor tevens de compagnieën treinsoldaten konden worden opgeheven, werd na veel tegenwerking in 1823 ingevoerd en bleek een groot succes. Na jarenlang, deels op eigen kosten, proefnemingen te hebben gedaan, slaagde hij uiteindelijk erin een bruikbaar slagtoestel te ontwerpen waarmee de buskruitlading kon worden ontstoken. In 1831 waren alle bij het leger aanwezige vuurmonden van een dergelijk toestel voorzien. Voorts werden de richtmiddelen verbeterd en er werd een nieuwe lange houwtser van 15 cm ingevoerd.



Frederik Carel List, commandant Rijdende Artillerie 1818-1829

Vermeld moet nog worden dat het Korps Rijdende Artillerie in deze gehele periode bleef bestaan uit acht compagnieën, waaronder een depotcompagnie.

De krijgsverrichtingen

Dé samenvoeging van de noordelijke en zuidelijke Nederlanden bleek al spoedig tot grote moeilijkheden te leiden; zij waren door taal, zeden, godsdienst en geschiedenis te zeer gescheiden om tot een geheel te kunnen worden samengesmolten. De tegenstellingen werden steeds groter, hetgeen ten slotte tot een breuk leidde.

Op 25 augustus brak in Brussel een straatoproer uit dat al snel uitgroeide tot een gewapende volksofstand die het karakter aannam van een nationale beweging. Tegenmaatregelen van de Noordelijken leidden uiteindelijk tot de bezetting van Brussel van 23-26 september 1830. Die actie slaagde slechts gedeeltelijk omdat de tegenstand veel heviger was dan mocht worden verwacht en bovendien op 26 september de vestiging van een voorlopig bestuur voor België werd afgekondigd. Aan de gevechten in Brussel hebben drie batterijen rijdende artillerie deelgenomen. Als regel werd in de straten met een sectie, of zelfs een enkel stuk opgetreden.

Tijdens een van de gevechten sneuvelde majoor



Majoor Krahmer de Bichin, dichter van het Rijderslied

Krahmer de Bichin. Het Rijderslied, door deze officier in de Franse taal geschreven, wordt door het Korps Rijdende Artillerie anno 1983 nog steeds in ere gehouden.

Hoe onbevredigend de resultaten ook waren, de troepen hadden zich dapper en zeer gedisciplineerd gedragen; de rijdende artillerie maakte daarop geen uitzondering: 44 militairen van dat Korps werden benoemd tot ridder in de Militaire Willemsorde.

Op 20 december 1839 aanvaardden de grote mogendheden de scheiding tussen Nederland en België. Het definitieve protocol van scheiding — 26 juni 1831 — was voor de koning onaanvaardbaar, immers heel Limburg en Luxemburg werden als Belgisch grondgebied aangemerkt. Hij besloot dan ook zijn geschonden rechten met wapengeweld te verdedigen. Op 2 augustus 1831 begon de opmars van wat later de Tiendaagse Veldtocht zou heten. Het veldleger, onder bevel van de Prins van Oranje, was samengesteld uit drie divisies infanterie en een divisie cavalerie, elk bestaande uit twee brigades en een divisie artillerie. Bij elke divisie infanterie was een batterij veldartillerie ingedeeld, bij de divisie cavalerie de Batterij Rijdende Artillerie nr 4, verdeeld over beide brigades. Tot de divisie artillerie behoorden drie batterijen rijdende artillerie, alsmede een batterij veldartillerie. ▷

Het operatieplan beoogde de beide Belgische legers, het Maas- en Scheldeleger, te scheiden; daarna het Maasleger te verslaan en vervolgens op te rukken naar Leuven om het Scheldeleger aan te grijpen. Het plan verliep de eerste dagen geheel volgens de opzet. Het Maasleger kon de Nederlandse troepen niet weerstaan en trok overhaast terug op Luik. De pas gekozen Belgische vorst, Koning Leopold van Saksen-Coburg, besloot op 8 augustus met het Scheldeleger naar Leuven terug te trekken, ter dekking van het bedreigde Brussel. Hij riep tevens de hulp van Frankrijk in. Het Nederlandse leger rukte nu op naar Leuven om het Scheldeleger in te sluiten. Maar met het oog op de dreigende interventie van Frankrijk en Engeland besloot Willem I niet tot het uiterste te gaan: op 11 augustus droeg hij de Prins van Oranje op de vijandelijkheden te staken bij het verschijnen van de Franse troepen.

Op 12 augustus had een algemene aanval op Leuven plaats. In de loop van dezelfde dag kwam de order het vuren te staken. De Tien-daagse Veldtocht was ten einde: op 20 augustus waren alle Nederlandse troepen weer in hun kantonnementen teruggekeerd. Het wordt een-tonig, maar vermeld moet nog worden dat 39 militairen van de rijdende artillerie werden benoemd tot ridder in de Militaire Willemsorde. De door de Batterij Rijdende Artillerie nr 4, onder kapitein baron Bentinck, veroverde stukken geschut werden naar 's-Gravenhage overgebracht en door de Prins van Oranje aan de koning aangeboden. Twee daarvan werden geplaatst bij het Waterloomonument, doch later vervangen door stukken van 10 cm brons.

Het resultaat van de Tien-daagse Veldtocht was dat een nieuwe, veel gunstiger grondslag voor de scheiding van beide landen werd ontworpen. Toch kon Koning Willem I zich niet geheel ermee verenigen en het duurde dan ook tot 19 april 1839 voor de definitieve overeenkomst werd gesloten.

Van 1840 tot en met de mobilisatie van 1870

Het zo lange tijd op voet van oorlog houden van het leger had zeer grote financiële offers gevraagd. Een tijd van drastische bezuinigingen – vooral bij het leger – was aangebroken.

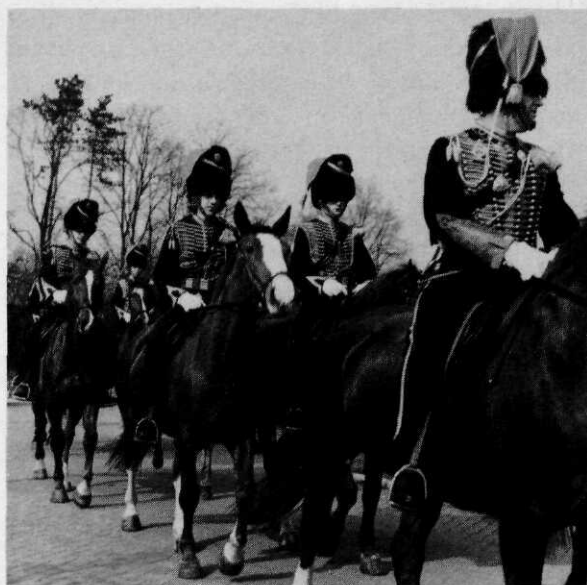

De huzarenuniform, bij KB van 8 april 1842 ingesteld, wordt heden nog slechts bij bijzondere gelegenheden gedragen

De organisatie

Bij Koninklijk Besluit van 10 maart 1841 werd de samenstelling van het Regiment Rijdende Artillerie teruggebracht tot een staf en zeven compagnieën. De depotcompagnie kwam te vervallen; iedere compagnie was bestemd voor de bediening van een batterij. De totale sterkte bedroeg 1368 man.

Bij Koninklijk Besluit van 26 oktober 1843 werd het Regiment Rijdende Artillerie teruggebracht tot een staf en vijf compagnieën, de laatste ter bediening van even zoveel batterijen. De totale sterkte bedroeg nu 1192 man.

Bij Koninklijk Besluit van 14 augustus 1849 werd bepaald dat het Regiment Rijdende Artillerie voortaan zou bestaan uit een staf, vier compagnieën en een depotcompagnie. De te vormen batterijen kregen nu zes vuurmonden, zowel op voet van vrede als op voet van oorlog. De totale sterkte van het regiment bedroeg 1074 man.

Bij Koninklijk Besluit van 8 mei 1867 werd onder meer het volgende bepaald:

Art. 2. Bij de Veld- en Rijdende Artillerie nemen de veld-compagnieën de naam aan van batterij. Elke batterij is bestemd om in tijd van vrede vier en in tijd van oorlog zes vuurmonden uit te brengen.

Bij Koninklijk Besluit van 8 april 1842 kreeg de rijdende artillerie een nieuw uniform, en wel de

huzarenuniform. Met dat gebaar betoonde de koning zijn erkentelijkheid voor het optreden van de rijdende artillerie tijdens de vele gevechten. Het was tevens een bevestiging van de nauwe band die bestond tussen de huzaren en de rijdende artillerie. Deze uniform wordt tot op de dag van vandaag, zij het tegenwoordig alleen bij bijzondere gelegenheden, nog steeds gedragen.

De garnizoenen

Het Korps verbleef in Amersfoort van rond 1840 tot 1852, vervolgens in Leiden tot 1861, in Arnhem tot 1868 en opnieuw in Amersfoort tot 1881. In april 1881 vertrok de rijdende artillerie naar Arnhem, waar het korps nog steeds verblijft.

Opgemerkt moet nog worden dat van 1842 tot 1861 steeds een batterij in 's-Gravenhage was gelegerd. Deze werd regelmatig afgelost. Behalve de normale dienst had die batterij ook ceremoniële taken. Van 1843 af maakten twee pelotons deel uit van de stoet die de koning begeleidde ter gelegenheid van het openen van de zitting van de Staten-Generaal.

De mobilisatie van 1870

Toen in juli 1870 een oorlog tussen Frankrijk en Pruisen dreigde, besloot de Nederlandse regering tot gedeeltelijke mobilisatie van het leger over te gaan. Een vastgestelde oorlogsorganisatie had men niet. Volstaan werd met het op voet van oorlog brengen van een aantal eenheden van de verschillende wapens. De voorbereiding voor de mobilisatie bleek geheel onvoldoende: tekorten op het gebied van de uitrusting, gebrek aan patronen, enz. Bij de rijdende artillerie konden ontbrekende voertuigen niet worden aange-

vuld, ook de benodigde paarden konden niet tijdig worden verkregen door aankoop of vordering. Toen bleek dat Nederland niet bij de oorlog zou worden betrokken, ging de regering er toe over de maatregelen, die ter handhaving van onze neutraliteit waren getroffen, geleidelijk weer op te heffen. Tussen 22 en 27 september van dat jaar keerden de batterijen rijdende artillerie weer in hun garnizoenen terug.

Van 1871 tot en met de mobilisatie van 1914-1918

De zo gebrekkig verlopen mobilisatie van 1870 was voor de minister van oorlog aanleiding om zijn ontslag te verzoeken. Volgende ministers trachtten verbetering in de toestand van de landsverdediging te brengen doch zij vonden in het algemeen weinig begrip bij het parlement. Toch kwam er geleidelijk meer duidelijkheid in de doelstellingen van het leger.

De organisatie

Bij de ontwerp-oorlogsbegroting voor het jaar 1881 stelde de minister een nieuwe organisatie van het leger voor, die door de Staten-Generaal werd aanvaard. Als grondslag voor de landsverdediging werd uitgegaan van een defensief optreden. De taak van de cavalerie werd beperkt tot het vertragen van een mogelijke vijand aan de bedreigde landsgrens, daarbij ondersteund door de rijdende artillerie en enkele eenheden infanterie, waardoor de mobilisatie ongestoord en vlot zou kunnen verlopen.

Voor de rijdende artillerie had dat consequenties: bij Koninklijk Besluit van februari 1881 werd de samenstelling van het Korps teruggebracht tot een staf, twee batterijen van elk zes vuurmonden en een instructiebatterij. Op 7 april 1881 werd uitvoering gegeven aan dat besluit. Op die datum, het werd reeds genoemd, vertrok de rijdende artillerie uit Amersfoort naar Arnhem. Het regiment marcheerde op deze dag in zijn geheel af, de 3e en 4e Batterij aan het hoofd. Bij de Utrechtse weg aangekomen, scheidde de wegen; het voorste deel van de colonne ging naar Utrecht, de rest naar Arnhem. Daarmee was de ontbinding van het regiment een feit. Hoewel in de volgende jaren nog een aantal gro-

De Willemskazerne te Arnhem omstreeks 1920



tere en kleinere organisatiewijzigingen bij het leger werden ingevoerd, kwam in de positie van de rijdende artillerie geen verandering. Door de nieuwe legerorganisatie van 1912, waarbij de infanterie een belangrijke uitbreiding onderging, werd het noodzakelijk het aantal batterijen uit te breiden, zowel bij de veld- als bij de rijdende artillerie. Men bereikte dat door de batterij van drie stukken in te voeren. Bij mobilisatie vormde iedere vredesbatterij (ook wel dubbelbatterij genoemd) twee batterijen van drie stukken, de A-batterij en de B-batterij. Enige aanpassing van de organisatie was daarvoor noodzakelijk.

Het geschut

In 1872 verdween het gladde geschut geheel uit de organisatie. Alle batterijen van de rijdende artillerie werden voorzien van getrokken bronzen voorlaadkanonnen van 8 cm. In 1872 begon een proefneming met een Zwitsers achterlaadkanon. Na zeer gunstige rapporten werd het bronzen getrokken achterlaadkanon van 8 cm ingevoerd; de rijdende artillerie werd daarmee op 18 mei 1876 bewapend.

Nog in hetzelfde jaar werd een commissie ingesteld die moest nagaan of aan stalen kanonnen van 8,4 cm de voorkeur moest worden gegeven boven de in gebruik zijnde bronzen kanonnen. Vergelijkend onderzoek besliste in het voordeel van het stalen kanon. Eerst in 1881 kwam het tot invoering; in november werd de rijdende artillerie van het nieuwe geschut voorzien.

Met het in gebruik nemen van het rookzwak buskruit gingen de geschutfabrikanten zich toeleggen op de constructie van kanonnen met een grotere vuursnelheid. In 1895 werd een commissie benoemd die het vraagstuk moest bestuderen. Beproeving van kanonnen van verschillend fabrikaat toonde aan dat het grote probleem, de



constructie van een deugdelijke reminrichting, nog niet was opgelost. In de eerste jaren van onze eeuw ontwikkelde Krupp een nieuw remsysteem dat beruiste op de constructie van een gelede affuit, waarbij de loop van het kanon zich in een zogenaamde wieg kon bewegen en waardoor het kanon na het afgaan van het schot stil bleef staan. Besloten werd tot invoering van dat kanon van 7.5 cm; tegen het einde van 1905 kwamen de eerste vuurmonden en caissons bij de rijdende artillerie aan.

De herdenking van het honderdjarig bestaan van de Rijdende Artillerie in 1893

Op 21 februari 1893 was het 100 jaar geleden dat de Rijdende Artillerie werd opgericht. Ter herdenking van deze voor het Korps zo gewichtige gebeurtenis besloot men deze dag feestelijk en plechtig te vieren. Met het oog op de weersgesteldheid werd de viering echter op een later tijdstip gesteld en wel 20 tot en met 23 april. Het officiële gedeelte van de herdenking had plaats op 21 april; het bestond uit een revue op de Kempenbergerheide en de gala-uitvoering van een carrousel, onder andere bestaande uit enkele nummers uit te voeren door officieren, onderofficieren, korporaals en trompetters in de uniformen van de rijdende artillerie zoals deze werden gedragen in de verschillende tijdperken van haar bestaan. HM Koningin Wilhelmina en HM Koningin-Regentes Emma woonden zowel de revue als de carrousel bij. Vele prachtige geschenken die ter gelegenheid van dat jubileum werden aangeboden, zijn nog in het bezit van het Korps en te bezichtigen in het museum van

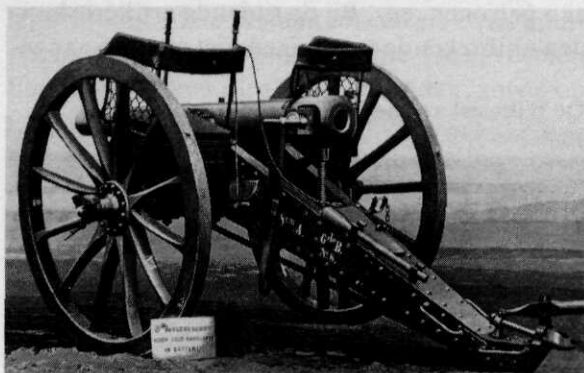

Bronzen getrokken achterlaadkanon 8 cm, ingevoerd in 1876

◀ Snelvuurkanon 7.5 cm, ingevoerd in 1905

Onthulling van het Waterloomonument in 1973 door ZKH Prins Bernard

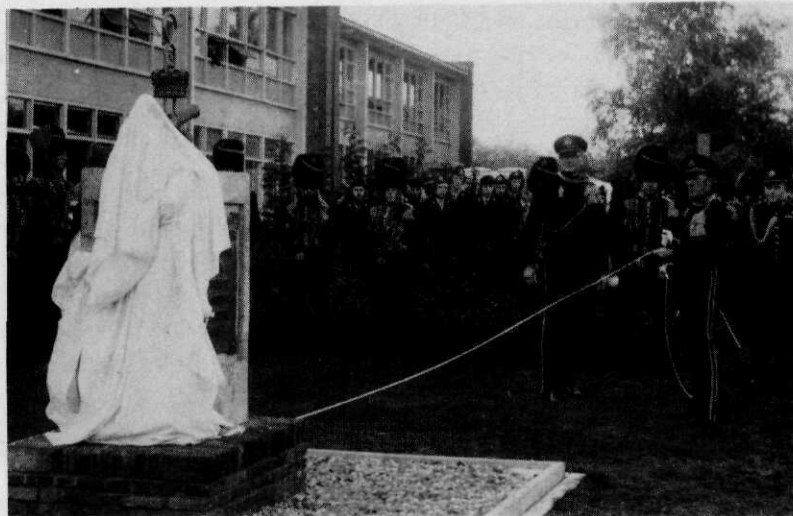

het KRA in de Oranjekazerne te Schaarsbergen.

Het Erelijk voor de rijdende artillerie

Aangezien de artillerie geen standaard voerde waarop opschriften konden worden geplaatst die verband houden met roemrijke wapenfeiten waaraan de artillerie sedert 1813 had deelgenomen, werd bij Koninklijk Besluit van 7 augustus 1896, nr 44, bepaald dat aan het Korps Rijdende Artillerie een nader te bepalen ereblijk zou worden geschonken „ter blijvende herinnering aan de gevechten en veldslagen, waarin de voorgangers van dat korps zich in Nederlandse dienst buitengewoon hebben onderscheiden”. (Een dergelijk ereblijk werd ook toegekend aan het 1e, 2e en 3e Regiment Vesting-Artillerie.) Het ereblijk van de rijdende artillerie kwam in 1899 gereed. Op 15 september van dat jaar werd het op plechtige wijze door de commandant van het korps aanvaard. Gedurende de Tweede Wereldoorlog is het ereblijk verloren gegaan, met uitzondering van de schilden met daarop de veldslagen. Deze schilden zijn thans aangebracht op een monument, dat in 1973 door ZKH Prins Bernhard werd onthuld.

De dienst

De lessen uit de Frans-Duitse oorlog waren ook in ons land ter harte genomen. Van 1875 af werden regelmatig manoeuvres gehouden, waaraan ook de rijdende artillerie deelnam. De schietoefeningen hadden tot 1881 plaats op de Kempen-

bergerheide. Na de invoering van het kanon van 8 cm St. in dat jaar werd uitgeweken naar de Deelse heide, daar door de grotere dracht de Kempenbergerheide niet langer voor het houden van schietoefeningen geschikt was.

Bij de schietoefeningen was een belangrijke vraag of de directe, dan wel de indirecte richting de voorkeur verdiende. Ten tijde van de invoering van het snelvuurgeschut in 1905 speelde de directe richting nog de hoofdrol. De invoering van het richttoestel Van Essen (1907), de telefoon (1911) en het Kompas-Schuurman (1912), vereenvoudigde het schieten met indirecte richting. De batterij kon nu geheel gedekt worden opgesteld. Na 1912 raakte de directe richting geheel op de achtergrond. In deze periode werd ook voor het eerst melding gemaakt van gecombineerde mars- en schietoefeningen. Luitenant-kolonel Bosboom, commandant van het Korps, organiseerde in 1907 als primeur een tweedaagse mars- en schietoefening met een totaal afgelegde afstand van 110 km. De paarden kwamen in zeer goede conditie aan. Deze inspannende en buitengewoon geslaagde oefening bezorgde het Korps veel lof en vond allerwegen navolging.

De mobilisatie 1914-1918

In het begin van deze eeuw was er regelmatig sprake van spanningen tussen de verschillende Europese mogendheden. De moord op Aarts-hertog Frans Ferdinand van Oostenrijk op 28 juni 1914 te Serajevo betekende de lont in het kruitvat. Nauwelijks een maand later was de

Eerste Wereldoorlog een feit. Oostenrijk verklaarde Servië de oorlog; dat land riep de hulp in van bondgenoot Rusland, die mobiliseerde, gevolgd door Duitsland dat tot oorlog met Rusland besloot en ook Frankrijk de oorlog verklaarde. Duitsland eiste ongehinderde doortocht door België maar dat ultimatum werd afgewezen. Duitsland overschreed de Franse grenzen op 2 augustus en schond het Belgische grondgebied op 4 augustus. Die laatste daad bracht ook Engeland, dat garant stond voor de onschendbaarheid van België, in de strijd.

Toen de internationale toestand met de dag verslechterde, besloot ook de Nederlandse regering tot mobilisatie over te gaan. Na twee waarschuwingstelegrammen, op 27 en 30 juli, werden op 31 juli alle miliciens en landweermannen opgeroepen per 1 augustus op te komen. De mobilisatie was goed voorbereid en verliep voorspoedig. Op 3 augustus was de mobilisatie van de rijdende artillerie voltooid. De volgende dagen werden de gevormde dubbelbatterijen in de omgeving van Arnhem geoefend, waarbij de opgekomen dienstplichtigen en de gevorderde paarden zo goed mogelijk werden ingedeeld. De staf van het Korps Rijdende Artillerie, alsmede de batterijen 1A en 2B kwamen bij de cavaleriebrigade, met bestemming Noord-Brabant. Op 9 augustus werd Liempde bereikt (per spoor). Een groot deel van de brigade werd belast met de grensbewaking, de rijdende artillerie werd ingedeeld bij de algemene reserve en via Goirle uiteindelijk in Breda gelegerd. Medio 1916 werd de brigade verplaatst naar Boxtel en omgeving; de rijdende artillerie betrok kwartieren in Schijndel, waar zij tot 3 maart 1919 verbleef. De batterijen 2A en 1B werden op 4 september 1914 ingedeeld bij de IIe Divisie. Zij bleven gedurende de gehele mobilisatie in Arnhem gehuisvest. Op 5 maart 1919 kwamen de staf en de beide laatstelijk in Schijndel gelegeerde batterijen na vier en een half jaar in Arnhem terug. Reeds op 6 maart werd de splitsing in A- en B-batterijen opgeheven en keerde men terug tot de vredesorganisatie.

Over de kleding dient het volgende te worden opgemerkt. In 1912 werd bij het leger de grijs-groene kleding ingevoerd; voor de cavalerie en de rijdende artillerie werd bepaald dat deze kleding als veldtenuë zou worden gedragen, doch

dat daarnaast de oude uniform bleef gehandhaafd. De invoering van de nieuwe uniform vond geleidelijk plaats; tot halverwege het jaar 1915 rukten de batterijen nog in de donkere kleding uit. Aangezien de rijbroeken langzamerhand versleten raakten, heeft de troep nog enige tijd de dolman met de grijze broek gedragen. Van 1917 af was de troep bij uitrukkende diensten geheel in de grijsgroene uniform gekleed.

Van 1919 tot en met de Tweede Wereldoorlog

Na de mobilisatie 1914-'18 ontstond er in het land een sterk verlangen naar vermindering van de bewapening. Een aantal politieke partijen had de algemene ontwapening in het program opgenomen. Het gevolg was, dat in de volgende jaren bezuinigingen werden ingevoerd die de gevechtskracht van het leger tot beneden een verantwoord minimum terugbrachten.

De organisatie

In januari 1920 werd de eerste oefentijd drastisch verkort, voor de bereden artillerie tot 12 maanden, een halvering van de eerste oefentijd. In 1922 vond een ingrijpende wijziging van de vredesorganisatie plaats. Het vredesleger werd nu geheel een opleidingsinstituut. De veldartillerie onderging – en dat was een uitzondering – een aanzienlijke uitbreiding.

Het Korps Rijdende Artillerie bleef ondanks andersluidende geruchten bestaan, zij het dan ook in een kleinere formatie. Het Korps kwam te bestaan uit een staf, een schoolbatterij en een instructiebatterij; de laatste werd nu in het korps opgenomen en was bestemd om in oorlogstijd een tweede batterij te vormen. Deze organisatie werd van kracht op 15 juni 1922. Op die datum moest een der batterijen worden opgeheven. Opgemerkt moet nog worden dat reeds op 4 maart van dat jaar de vier-stukkenbatterij werd ingevoerd.

Bij de reorganisatie van 1922 werd een groot aantal officieren bij de landmacht over compleet: zij werden voorlopig op wachtgeld gesteld. Ook het aantal onderofficieren werd aanzienlijk ingekrompen. De werving van het beroepskader werd geheel stopgezet, waardoor bij de rijdende artillerie de instructiebatterij in een



Stuk van 7 cm V. met tractortractie

hachelijke positie raakte. Opheffing van het Korps leek op den duur onafwendbaar. De oprichting van een Lichte brigade, die met ingang van 1 juli 1924 in de organisatie van het leger werd opgenomen en onder bevel kwam te staan van de inspecteur der cavalerie, betekende echter de redding voor de rijdende artillerie.

In maart 1925 werd de instructiebatterij opgeheven, doch terzelfder tijd in enigszins gewijzigde samenstelling als 2e Schoolbatterij in de organisatie van het korps opgenomen. De 1e Batterij bleef bereden en was bestemd om bij mobilisatie twee rijdende batterijen te formeren van 7 cm V. De 2e Batterij bevatte de kernen voor het formeren van een motorbatterij van vier stukken van 7 cm V. met tractoren, een motorbatterij van vier stukken van 6 cm V. op vrachtauto's, twee rijdende batterijen van vier stukken van 6 cm V., en een aantal secties pantserwagens. In 1925 kwamen de eerste Fordson-trekkers en werd een begin gemaakt met de motorisering.

In 1933 vonden enkele organisatiewijzigingen plaats. Aangezien het Korps Rijdende Artillerie in de samenstelling volgens deze organisatie (met uitzondering van de motorisering) heeft deelgenomen aan de strijd in de Meidagen van 1940 lijkt het juist, deze organisatie min of meer volledig te vermelden. In geval van mobilisatie moesten bij het Korps de volgende onderdelen worden gevormd.

a. Deel uitmakende van het korps: de staf KRA; een bereden afdeling (I-KRA) bestaande uit de 1e en 2e Batterij; een gemotoriseerde afdeling (II-KRA) bestaande uit de 3e en 4e Batterij; een gemotoriseerde batterij (de 5e) met zes

stukken van 6 cm V. De batterijen 1 tot en met 4 hadden kanonnen van 7 cm V.

b. Twee bereden batterijen van vier stukken van 6 cm V., resp. bestemd voor het 1e en 2e Regiment Huzaren.

c. Vier secties pantserwagens, elk bestaande uit twee wagens, bestemd voor de Ie, IIe, IIIe en IVE Verkenningafdeling. Er waren vijf rupsantserwagens en drie wielantserwagens.

De ongebreidelde bezuinigingsdrift had een uitermate remmende werking op de hoognodige modernisering van ons leger; daarop had zelfs de opkomst van het nazisme aanvankelijk geen enkele invloed. Pas toen Hitler in 1936 het Rijnland bezette, tekende zich een sterk toenemende ongerustheid af. In 1937 kon de verbetering van onze landsverdediging met kracht worden aangepakt. Er was veel in te halen; voor de aanvulling van het materieel was het, naar later zou blijken, al te laat: op 10 mei 1940 was nog slechts een klein deel van het bestelde materieel afgeleverd.

In navolging van Duitsland en andere landen ging men ook in ons land ertoe over een aantal troepenonderdelen te motoriseren. Allereerst kwam de Lichte brigade (later geheten Lichte divisie) in aanmerking, en daaraan gekoppeld diende de rijdende artillerie eveneens te worden gemotoriseerd. Een in 1938 in bewerking zijnde ontwerp-organisatie voor het KRA (een staf en drie afdelingen, alles gemotoriseerd) was bij de mobilisatie op 29 augustus 1939 nog niet van kracht, zodat de oude organisatie van 1933 moest worden gehanteerd. ▷

De dienst

Van 1920 af hadden de schietoefeningen plaats in Oldebroek, aangezien de Deelse heide daarvoor niet langer beschikbaar was. Door de halvering van de eerste oefentijd en doordat veel vrijwilligers de dienst verlieten, ontstond er een nijpend personeelstekort. Slechts gedurende korte tijd konden oefeningen worden gehouden met een enigszins behoorlijk bezette batterij.

In 1927 nam het Korps deel aan de manoeuvres van de Lichte brigade. Verscheidene reserveofficieren waren vrijwillig opgekomen, en zij die over een auto beschikten, stelden deze ter beschikking van de dienst.

Bij het huwelijk van HKH Prinses Juliana met ZKH Prins Bernhard op 7 januari 1937 werd de stoet geopend door een bereden detachement van de Koninklijke marechaussee. Daarop volgde een detachement rijdende artillerie met trompetters te paard.

Op 11 september van dat jaar had het Korps de eer ZKH Prins Bernhard te mogen installeren als kapitein der rijdende artillerie. Die plechtigheid vond in de voormiddag plaats op de Kempenbergerheide, en op de terugweg reed Prins Bernhard aan het hoofd van de troep, achter de trompetters. De belangstelling van de bevolking was zeer groot.

De mobilisatie

In de loop van het jaar 1939 verslechterden de politieke verhoudingen in Europa meer en meer, ten gevolge van de agressiviteit van het Hitler-regime en zijn bondgenoot Italië. Na de inval van de Duitsers in Polen op 1 september verklaarden Frankrijk en Engeland Duitsland de oorlog.

De Nederlandse regering had kort tevoren reeds tot algemene mobilisatie besloten. Na de waarschuwings- en voorbereidingstelegrammen A en B ging op 28 augustus telegram C uit, luidende: „Algemene mobilisatie. Eerste mobilisatiedag 29 augustus”. De mobilisatie verliep in het algemeen naar wens, zodat op de avond van 3 september de gehele Nederlandse strijdmacht in haar oorlogsofstelling stond. Nadat enkele kleine verschuivingen hadden plaatsgevonden, was na enkele weken de uiteindelijke dislocatie van de rijdende artillerie als volgt: staf KRA te



Detachement rijdende artillerie met trompetters te paard

Geldrop, I-KRA te Bakel, II-KRA te Leende en 5-KRA te Helmond. De 1e Rijdende Batterij, ingedeeld bij het 1e Regiment Huzaren, was gelegerd te Vaassen op de Veluwe; de 2e Rijdende Batterij, ingedeeld bij het 2e Regiment Huzaren, was gelegerd te Bakel.

In februari 1940 vond een wijziging in het opperbevel plaats, na een conflict dat in wezen ging om de vraag waar de uiteindelijke hardnekkige verdediging zou worden gevoerd. Generaal Reynders wenste die verdediging achtereenvolgens te voeren in de Grebbelinie en de Vesting Holland, de regering daarentegen wilde dat slechts een van beide zou worden gekozen. Generaal Reynders diende daarop zijn ontslag in; hij werd opgevolgd door generaal Winkelman, die besloot de hardnekkige verdediging door het Veldleger te doen voeren in hoofdzakelijk de Grebbelinie, de linie Ochten-de Spees, en de Waal-Lingstelling. Op 30 maart werd dat besluit – uiterst geheim – ter kennis gebracht van enkele hoge commandanten; gelijktijdig werden enkele uitvoeringsregelingen opgedragen. Voor de Lichte divisie luidde die: „In de nacht na het intreden van de oorlogstoestand verplaatsen via Heusden, Keizersveer en Moerdijk naar de omgeving van Haarlem, om ingedeeld te worden als algemene reserve.”

Pas op een van de eerste dagen van mei werd de motorisering van I-KRA een feit. De paarden van de 2e Batterij werden op 9 mei via Best per trein afgevoerd, en voor de paarden van de 1e Batterij en staf zou dat op 10 mei geschieden, maar in verband met het uitbreken der vijandelijkheden kon dat niet doorgaan. Besloten werd de paarden in colonneverband over te

brengen naar een depot in Oegstgeest. Met de leiding van dat transport werd de opperwachtmeester Bulpaap belast, die erin slaagde deze moeilijke opdracht zonder verlies van manschappen of paarden te volbrengen.

De oorlogsdagen, 10-14 mei 1940

De inval van de Duitsers op 10 mei was op zich geen verrassing, de wijze waarop des te meer: het gebruik van parachutisten, hoewel niet geheel een novum, verraste iedereen. Verwarring, onvoldoende, of zelfs ontbrekende, verbindingen, maar bovenal geruchten, maakten het de legerleiding haast onmogelijk doeltreffend op te treden tegen de achter onze linie opererende parachutisten. Weliswaar werden zij in de Residentie uitgeschakeld, maar elders lukte dat niet. Zo bleven de Maasbruggen, de brug bij Alblasserdam over de Noord, de Moerdijkbrug, en het vliegveld Waalhaven in handen van de vijand. Het lijkt overbodig hier verder in te gaan op de gevechtshandelingen van die oorlogsdagen. Nagslagwerken daarover zijn er in ruime mate. Slechts zal aandacht worden besteed, en dan nog summier, aan de wederwaardigheden van het Korps Rijdende Artillerie.

Het tijdstip van de terugtocht van de Lichte divisie naar de omgeving van Haarlem werd door de opperbevelhebber verschoven van de nacht van 10 op 11 mei naar 10 mei 08.30 uur, zulks uit vrees deze divisie en ook het IIIe Legerkorps anders niet meer benoorden de grote rivieren te kunnen krijgen, als gevolg van de snelle opmars van de Duitsers in Brabant. Toen de Moerdijkbrug al zeer vroeg in Duitse handen viel, bleven er voor de divisie slechts twee marsroutes over.

Het KRA kreeg opdracht na de brug bij Keizersveer in oostelijke richting af te buigen en via het Land van Altena en de schipbrug bij Brakel de mars te vervolgen. Om 10.00 uur kreeg de divisie opdracht naar Gorinchem en omgeving te marcheren, ten einde „zo nodig” te worden ingezet voor de bezetting van de Merwede tussen Gorinchem en Dordrecht. De woorden „zo nodig” zijn niet goed overgekomen, dan wel over het hoofd gezien; hoe dan ook, er werd een aanvang gemaakt met de bezetting van het Merwedefront. Het KRA passeerde de brug bij Brakel te omstreeks 18.00 uur. II-KRA had in de nacht

van 9 op 10 mei een volle benzinetankauto gevorderd en deze, groen gespoten en wel, meegevoerd. Terwijl I-KRA zich naar Gorinchem begaf om af te tanken, bereikten de staf en II-KRA te omstreeks 19.00 het marsdoel Wijngaarden in het aangewezen vak van het Merwedefront. Daar kreeg de Korpscommandant een nieuwe opdracht, die door de divisie te omstreeks 17.00 uur was ontvangen. In het kort kwam deze opdracht hierop neer: via Alblasserdam oprukken naar IJsselmonde en vervolgens het door de Duitsers bezette vliegveld Waalhaven herneemen. De brug bij Alblasserdam bleek echter door de vijand bezet. Alle pogingen de brug in bezit te krijgen mislukten.

Keren wij terug naar I-KRA. Deze afdeling vertrok om 21.00 uur uit Gorinchem. De mars langs de smalle polderwegen in volslagen duisternis leverde grote moeilijkheden op: een aantal voertuigen raakte van de weg en kwam in het water terecht; eerst op 11 mei te ongeveer 04.00 uur arriveerde de afdeling in Alblasserdam. De Lichte divisie kreeg nu opdracht de vijand te beletten de Noord te overschrijden, voorts het Eiland van Dordrecht van vijanden te zuiveren en vervolgens over 's-Gravendeel en de Barendrechtse brug naar Waalhaven op te rukken. Ook die opdracht was tot mislukken gedoemd. De Duitse druk werd steeds sterker. Op 12 mei te ongeveer 17.00 uur kwamen berichten binnen dat Duitse pantserwagens de Moerdijkbrug waren gepasseerd. Hoewel nog verscheidene pogingen werden ondernomen de vijand van het Eiland van Dordrecht te verdrijven of hem ten minste te stoppen, stond het eindresultaat eigenlijk al vast. Met goedkeuring van de commandant van de Vesting Holland werden in de avond van 13 mei en de nacht daarna de nog op het Eiland van Dordrecht aanwezige troepen over de Merwede teruggetrokken. Hoewel de stemming bij het KRA na de volkomen onverwachte terugtocht op 10 mei erg moedeloos kon worden genoemd, heeft zich bij het Korps geen paniek voorgedaan. Gegeven opdrachten werden waar mogelijk naar behoren uitgevoerd. Bij verschillende gevechtshandelingen heeft personeel van het Korps zich bijzonder onderscheiden. Zo slaagde commandant II-4-KRA tot tweemaal toe erin, door zijn persoonlijke leiding vijandelijke aanvallende gevechtsvoertuigen te stoppen, hoewel

tegelijktijd de batterij door vijandelijke vliegtuigen werd gebombardeerd. Materiële verliezen waren aanzienlijk, verliezen aan personeel gelukkig gering.

Ten slotte nog enkele bijzonderheden over de onderdelen die bij de rijdende artillerie werden gemobiliseerd. De twee rijdende batterijen van 6 cm V. werden in april 1940 samengevoegd onder bevel gesteld van de commandant van het 5e Regiment Huzaren; zij hebben niet kunnen deelnemen aan enige actie tegen de vijand. De 5e Batterij was na oprichting van de Peeldivisie ingedeeld bij III-27 RI, met standplaats Bakel; zij is uiteindelijk op 13 mei terechtgekomen te Serooskerken (Walcheren). De commandant van die batterij en een van de luitenants slaagden ten slotte erin naar Engeland uit te wijken.

Na de capitulatie werd het Korps door de Duitsers geconsigneerd in de kwartieren. Enkele dagen later werd toestemming verkregen te verplaatsen naar het Artillerie Schietkamp te Oldebroek. Toen echter na een verkenning bleek dat de Willemskazerne in Arnhem niet bezet was, betrok het Korps dat gebouw, waarin het zolang was gehuisvest geweest. Dienstplichtigen en reservepersoneel verlieten geleidelijk het Korps. Op 12 juli werd in Apeldoorn een afwikkelingsbureau voor het KRA opgericht om verder het nodige te verrichten voor de opheffing van dit onderdeel van de landmacht. Het beroepspersoneel werd op 15 juli op non-activiteit gesteld.

Na de bevrijding in 1945

Na de bevrijding werd zo spoedig mogelijk een aanvang gemaakt met het oprichten van een Ex-

peditionaire Macht, die de strijd met de bezetters van Nederlands-Indië zou moeten aanbinden. Deze strijdmacht werd opgeleid dan wel herschoold in Engeland en bestond uit beroeps- en reservepersoneel, alsmede een groot aantal oorlogsvrijwilligers. Na de capitulatie van Japan op 15 augustus 1945 werd deze Expeditionaire Macht bestemd als kader te dienen voor in Nederland te vormen divisies, die uit dienstplichtigen zouden bestaan en samen met heropgerichte eenheden van het KNIL orde en rust in Nederlands-Indië zouden moeten herstellen. Eind 1946 vertrok de 1e Divisie „7 december” naar Nederlands-Indië. In 1947 en 1948 volgden de 2e en 3e Divisie, en in 1949 nog drie brigades. De divisies waren op Engelse leest geschoeid. Voor de rijdende artillerie als korps was in deze organisatie geen plaats. Als gevolg van de overeenkomsten, die leidden tot de onafhankelijkheid van Indonesië op 27 december 1949, keerde de 1e Divisie aan het einde van 1949 naar Nederland terug, later gevolgd door de andere troepen.

Bij Koninklijk Besluit van 1 juli 1950 nr 26 werd de samenstelling van de Koninklijke landmacht op voet van vrede in hoofdlijnen vastgesteld. Daarin werd ook een aantal vredesonderdelen aangewezen, waaronder het Korps Rijdende Artillerie, die niet meer in de organisatie zouden worden opgenomen. Het Korps werd geacht met ingang van 15 april 1946 te zijn opgeheven. Ook van voortzetting van de tradities was geen sprake (KB van 1 juli 1950 nr 27).

In de kring van de oud-officieren der rijdende artillerie, waarvan velen nog in actieve dienst waren, werd steeds meer de wens gehoord de



Houwitser 105 mm, hier bediend door artilleristen in de ceremoniële tenue, ingesteld bij KB van 23 januari 1963, voor twintig saluutschoten bij het 20-jarig bestaan van de NAVO op 25 april 1969

tradities van het Korps te doen voortzetten, waarbij werd gedacht aan een parate lichte afdeling veldartillerie. In 1962 viel de beslissing. Met het verschijnen van de Koninklijke Besluiten van 14 augustus 1962, nrs 79 en 80, was de heroprichting van de rijdende artillerie te rekenen van 15 januari 1963 een feit. Door de Bevelhebber der Landstrijdkrachten werd de 11e Afdeling Veldartillerie aangewezen in het vervolg de naam te dragen van 11e Afdeling Rijdende Artillerie en de tradities van het KRA voort te zetten.

In aanwezigheid van de Bevelhebber der Landstrijdkrachten, de laatste commandant van het Korps en vele andere genodigden en belangstellenden, vond op 16 januari 1963 een plechtigheid plaats, waarbij de 11e Afdeling Rijdende Artillerie de traditie van het Korps Rijdende Artillerie op zich nam. Op bevel van de afdelingscommandant, luitenant-kolonel Gunning, werden de baretten afgezet en vervangen door de donkerblauwe kwartiermuts.

Bij Koninklijk Besluit van 3 september 1973 verwierf de rijdende artillerie het recht, met ingang van 1 oktober van dat jaar de benaming „Korps Rijdende Artillerie” weer te voeren.

Op 14 maart 1980 ten slotte werd de 13e Afdeling Rijdende Artillerie (RIM) door C-1 LK bij het korps geïnstalleerd.

De organisatie

De 11e Afdeling Rijdende Artillerie is samengesteld uit een staf, een staf en verzorgingsbatterij en drie vuurmondbatterijen, elk van zes vuurmonden. Aanvankelijk was de afdeling uitgerust met de Engelse 25-ponder. Deze werd in 1964 vervangen door de Amerikaanse 105 mm houwtiser, getrokken, hetgeen een vergroting van de vuurkracht betekende.

Nadat aan het einde van de jaren '50 was besloten het veldartilleriegeschut te mechaniseren, werd de afdeling in 1968 uitgerust met de 105 mm houwtiser AMX. Zo'n vijftien jaar later moet dat Franse geschut toch wel als verouderd worden beschouwd, en het is dan ook gelukkig dat de rijdende artillerie thans de beschikking heeft over het modernste geschut, te weten de gemechaniseerde 155 mm houwtiser M 109 A2. Op 31 augustus van het vorige jaar waren alle

vuurmonden vervangen, en op 1 maart jl. was ook al het overige materieel aanwezig en mitsdien de omwisseling geheel voltooid.

In vredetijd is de afdeling tevens opleidingseenheid. Van de vuurmondbatterijen zijn er steeds twee paraat; de derde batterij wordt gebruikt als schoolbatterij waar nieuw instromend personeel wordt opgeleid. Nadat daarvan een goed functionerend geheel is gevormd, wordt de schoolbatterij paraat en vertrekt het dienstplichtige personeel van de oudste parate batterij met klein verlof, waarna die batterij de rol van schoolbatterij op zich neemt, enzovoort, alles volgens een vast schema.

De kleding

De ceremoniële en geklede tenuen, zoals die werden vastgesteld bij Koninklijk Besluit van 23 januari 1963 nr 23, wijken slechts weinig af van de tenuen die in 1842 werden vastgesteld. Het voornaamste verschil is dat in plaats van de rijbroek thans de lange broek wordt gedragen. De herinvoering van deze tenuen was mogelijk doordat een groot aantal dolmans voor de troep bewaard was gebleven. Een comité, gevormd uit de Arnhemse burgerij, bracht gelden bijeen om de aanwezige uniformen waar nodig te laten herstellen en nieuwe lange broeken en bottines te doen aanmaken. In 1964 werden deze uniformen aangeboden aan het departement van oorlog, dat het onderhoud ervan op zich nam. De oud-officieren van het Korps stonden de gouden en blauwe dolmans, alsmede de overige kleding- en uitrustingsstukken die zij nog bezaten aan de rijdende artillerie af, zodat alle officieren, kornetten en adjudant-onderofficieren, zo lang zij bij de afdeling dienen, kunnen worden voorzien van de geklede tenue en indien nodig ook incidenteel van de ceremoniële tenue.

De dienst

De 11e Afdeling Rijdende Artillerie is een organiek onderdeel van de 11e Pantserinfanterie Brigade. Haar artilleristische taak is geheel gelijk aan die van overeenkomstige afdelingen veldartillerie. Naast de verschillende functieopleidingen en de oefeningen in batterij- en afdelingsverband wordt regelmatig geschoten in het Artillerie Schietkamp. Bovendien neemt de af-



Standbeeld op het Gele-Rijdersplein te Arnhem

deling tweemaal per jaar deel aan schietoefeningen op Duitse oefenterreinen. Ook bij oefeningen van de eigen brigade geeft de afdeling, of onderdelen daarvan, acte de présence. Kortom, een druk bestaan. Behalve de operationele taak als brigadeafdeling rust op de afdelingen rijdende artillerie de plicht de tradities van het Korps Rijdende Artillerie voort te zetten, zoals zulks is vastgelegd in de Koninklijke Besluiten van 1962 en 1973. In hoofdzaak wordt deze traditietaak vervuld door de parate 11e Afdeling Rijdende

Artillerie van het Korps. Die afdeling wordt dan ook regelmatig aangewezen voor het afgeven van ereschoten bij plechtigheden met een ceremonieel karakter, zoals daar zijn de opening van de zitting der Staten-Generaal op Prinsjesdag en officiële staatsbezoeken van buitenlandse staats-hoofden. Bij de geboorte van Prins Willem Alexander werden door batterijen van de afdeling saluutschoten afgevuurd in Soestdijk en 's-Gravenhage. Ook bij de inhuldiging van Hare Majesteit Koningin Beatrix op 30 april 1980 werden de minuutschoten afgegeven door een batterij rijdende artillerie.

Het Korps is in het bezit van een haast unieke verzameling boeken, prenten, schilderijen, uniformen en andere zaken, alle betrekking hebbende op de rijke historie van het Korps Rijdende Artillerie. Deze collectie wordt tentoongesteld in het museum van het Korps in de Oranjekazerne te Schaarsbergen.

Sinds de heroprichting van de rijdende artillerie in 1963 hebben velen zich onvermoeibaar beijverd het paard, in 1940 uit de organisatie van het Korps verdwenen, weer bij de afdeling terug te krijgen. Langzaam maar gestaag is gebouwd aan een eigen manege met eigen paarden. Aanvankelijk begonnen met het paard „Rudolf”, gestald bij een boer in de naaste omgeving, bezit het Korps thans een eigen binnen- en buitenmanege met stallen en een aantal eigen paarden. Daardoor is het mogelijk geworden dat alle Ridders de ruitersport kunnen beoefenen.

Reünie Korps Rijdende Artillerie ter gelegenheid van het 190-jarig bestaan

Op 25 juni a.s. zal in de Oranjekazerne te Schaarsbergen een reünie worden gehouden voor de leden en oud-leden van het Korps Rijdende Artillerie. Het programma is, in grote lijnen, als volgt:

- 10.00 uur — Ontvangst
- 11.00 uur — Opening door de Korpscommandant
- 12.30 uur — Koffiemaaltijd met lunchconcert Artillerie Trompetter Korps
- 14.30 uur — Diverse vuurmonddemonstraties (6-veld, 25-pdr, enz.)
- 18.00 uur — Sluiting

Bovendien vinden 's ochtends en 's middags verschillende evenementen plaats, zoals tentoonstelling nieuw materieel, optreden muziekkorpsen, bezoek manege en museum van het Korps, filmvertoning (o.m. inhuldiging HM Koningin Beatrix). Tevens wordt een gelegenheidsenvelop uitgegeven; inl. tel. (085) 45 73 11, tst. 2971.

Inlichtingen over de reünie: Hoofd Sie 1 11 AfdRA, tel. (085) 45 73 11, tst. 2682.

De inkoopfunctie bij de Koninklijke landmacht

Een persoonlijke visie

J. Snijder

luitenant-kolonel van de militaire administratie

Het verwervingsproces van goederen en diensten, hierboven kortweg „de inkoopfunctie” genoemd, is voor velen binnen de Koninklijke landmacht een onbekend gebied. Daarvoor is wel een aantal redenen te vinden. Allereerst spelen de inkoopactiviteiten zich voor een belangrijk deel af op het raakvlak van Defensie en bedrijfsleven, i.c. buiten het gezichtsveld van de meesten van ons. Vervolgens is in het inkoopfunctiegebied slechts een honderdtal medewerkers werkzaam, voor het overgrote deel bovendien burgerambtenaren. En, niet op de laatste plaats, de inkoop houdt zich bezig met commerciële activiteiten, zoals offertebeoordeling, onderhandelingen en het sluiten van overeenkomsten.

Vooraf deze laatste groep van handelingen, die gepaard gaat met het moeten accepteren van commerciële en technische risico's, maakt dat door velen binnen ons ambtelijke stelsel nogal terughoudend op inkoopactiviteiten wordt gereageerd. Ook hier geldt naar mijn mening echter het „onbekend maakt onbemind”. Uit dit artikel zal bovendien blijken dat de inkoopfunctie een veel groter gebied bestrijkt dan veelal wordt vermoed.

Ofschoon niet altijd kwantitatief meetbaar, staat

TABEL 1
Enkele kengetallen*

	1980	1981	1982	1983
a. Totale begroting KL	4400	4700	5100	5350
Daarvan:				
b. investeringsuitgaven + DMKL-deel van de exploitatie-uitgaven	1300	1500	1750	2000
c. „inkoop-gevoelig” deel van de KL-begroting, uitgedrukt in een percentage ($\frac{b}{a} \times 100$)	30%	32%	34%	37%

* In miljoenen guldens (afgerond); prijspeil van de resp. jaren; exclusief uitgaven voor infrastructuur.

wel vast dat een van de taken, het leveren van een zo positief mogelijke bijdrage aan het bedrijfsresultaat van de defensiehuishouding, er toe leidt dat via onderhandelingen op ontvangen offertes jaarlijks tientallen miljoenen guldens kunnen worden bespaard zonder dat het kwaliteitsaspect van het produkt in het geding is.

Relaties met het defensiebudget

De defensieorganisatie is, binnen de Rijksoverheid, voor het pakket „militaire goederen” een autonoom aanschaffende instantie. Wat dat kwantitatief voor de Koninklijke landmacht betekent, is terug te vinden in tabel 1.¹

Met het begrip „investeringen” worden de materieeluitgaven bedoeld, die dienen voor het verwerven van nieuwe uitrustingsstukken; „exploitatie-uitgaven” zijn uitgaven, die dienen tot instandhouding van reeds aanwezig materieel, bijvoorbeeld de aankoop van componenten en reservedelen, alsmede uitgaven voor „overige personele exploitatiekosten” en voor BOS-produkten.

Zoals in elke bedrijfshuishouding bestaat er ook in de KL een spanningsveld tussen „investeren” en „exploiteren”. In de huidige constellatie is een hoog investeringsniveau slechts te bereiken door drastische reducties op het personeelsbestand.²

Het totale budget dat binnen de inkoopfunctie wordt besteed, bedraagt in 1983 37% of ca. twee miljard gulden, hetgeen tevens het belang van het goed functioneren van deze inkoopfunctie illustreert.

Doelmatigheid behoort in iedere organisatie

¹ *Rijksbegroting (Defensie)*, hfdst. Kon. landmacht, voor de dienstjaren 1980 t/m 1983.

² G. H. J. M. Peijnenburg – *NRC/Handelsblad* (1983) (5 jan).

hoog in het vaandel te staan, ten einde maximaal bij te dragen aan het bedrijfsresultaat. Bij een zo omvangrijk budgettair beslag als hier aangegeven, is het dan ook duidelijk dat een doelmatig functionerende „inkoop” door haar handelen de KL jaarlijks zeer grote bedragen kan besparen. Daardoor kan bij een gegeven budget een maximum aan materiële middelen worden aangetrokken, hetgeen belangrijk bijdraagt tot een zo goed mogelijk uitgeruste landmacht.

Dat is te meer belangrijk, omdat bij de besteding van deze gelden – naast de normale commerciële problematiek – tegenwoordig ook vaak politieke en maatschappelijke beperkingen worden opgelegd die het effect hebben van kortingen op het budget; daarbij moet vooral worden gedacht aan de meerkosten van de Nederlandse industrie. Voor een korte bloemlezing, waarin deze tendens tot uitdrukking komt, verwijs ik naar drie hierna volgende citaten.

Bij het produceren van materieel voor de krijgsmacht, wordt vaak de Nederlandse industrie ingeschakeld om andere dan defensieredenen (continuïteit van ondernemingen, industriële vernieuwing, werkgelegenheid). Dat leidt tot aanzienlijk hogere kosten. Hoewel in het verleden is afgesproken, dat deze meerkosten exogeen moeten worden gefinancierd, is deze afspraak maar zeer ten dele nagekomen. De meerkosten bedroegen sinds 1976 voor Defensie ongeveer f 900 miljoen, waarvan maar ongeveer f 370 miljoen is gecompenseerd. Defensie is dus het kind van de rekening geworden.³

Hoewel onverminderd geldt, dat Defensie er niet is om werkgelegenheid te scheppen, zal in een tijd van economische teruggang scherper dan vroeger het geval was, worden gelet op mogelijkheden om de Nederlandse industrie in te schakelen voor Defensie-opdrachten. In interdepartementaal verband wordt, gelet op het regeerakkoord, spoedig een regeling uitgewerkt voor de verdeling van de meerkosten, die daarmee kunnen zijn gemoeid.⁴

Deze regeling zou kunnen inhouden, dat zodanige meerkosten bij bestellingen van meer dan f 5 mil-

³ Brief Kabinetformateur, 13 september 1982.

⁴ Regeringsverklaring, 22 november 1982.

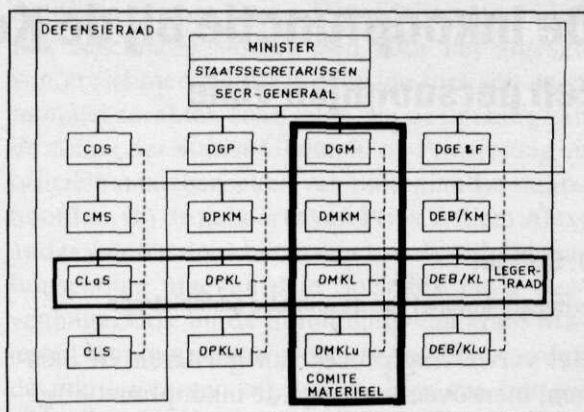

Afb. 1 Defensie-topstructuur

joen, voor niet meer dan 10% ten laste van de Defensiebegroting worden gebracht.⁵

Het heeft er dus alle schijn van, dat datgene wat reeds jarenlang min of meer stilzwijgend plaatsvond, thans ook formeel wordt vastgelegd. Juist vanwege deze extra druk op de defensiebegroting is een optimaal inkoopresultaat meer dan ooit een harde noodzaak!

Organisatiestructuur

De politieke leiding van het ministerie van defensie draagt de eindverantwoordelijkheid, ook ten aanzien van de inkoopfunctie. Daaraan wordt mede inhoud gegeven door aan een der staatssecretarissen de portefeuille „materieel” toe te wijzen.

Sinds onder minister Vredeling op ministerieel niveau de zogenaamde matrixorganisatie werd ingevoerd, is de invloed van de politieke leiding binnen de krijgsmacht delen aanmerkelijk toegenomen. Op het centrale niveau rust de weinig benijdenswaardige taak de aanschaffingsplannen van de onderscheidene krijgsmacht delen te coördineren en op elkaar af te stemmen, alsook binnen de beperkte begrotingsruimte de nodige prioriteiten toe te kennen.

Toch is de autonomie van die krijgsmacht delen nog steeds zeer aanzienlijk: dáár worden de eisen geformuleerd, waaraan nieuw materieel moet voldoen. Dáár ook vindt het gehele verwervingsproces plaats, uitgevoerd door – per krijgsmachtdeel – een eigen inkooporganisatie. Afb. 1 geeft een duidelijk inzicht in de matrixor-

⁵ Concept Regeerakkoord CDA-VVD, 19 oktober 1982.

organisatie. Ten aanzien van het materieelverwerkingsproces, waarvan de inkoopfunctie deel uitmaakt, kan worden opgemerkt, dat de Directeur-Generaal Materieel (DGM) in functionele zin — als voorzitter van het Comité Materieel — de supervisie en coördinatie heeft over de materieelzaken bij KM, KL en Klu en dat (voor de KL), de DMKL, als deskundige op materieelgebied, zowel zitting heeft in het Comité Materieel als in de Krijgsmachtdeelraad (i.c. de Legeraad).

In afb. 2, een vereenvoudigd organisatieschema van de DMKL, komt de plaats van de inkoopfunctie duidelijk tot uitdrukking. (De inkoopactiviteiten welke plaatsvinden bij DGWT en Cadi blijven in dit artikel buiten beschouwing.) De leiding van de DMKL berust bij de directeur; deze vormt samen met de plv. directeur en de drie gespecialiseerde sous-chefs (Aanschaffing, Techniek en Logistiek) de „Directie DMKL”.

De uitvoering van het directiebeleid vindt plaats bij de zes materieelvoorzieningsafdelingen (MVA'n), die elk een afgebakend artikelenpakket „managen”. Die artikelenpakketten, deels historisch gegroeid uit de oude ITD, IdInt, IVbdd, e.a., zijn als volgt over de MVA'n verdeeld:

MVA 2: verbindingsmaterieel en elektronica;

MVA 3: rupsvoertuigen, wielvoertuigen, genie-materieel;

MVA 4: munitie, raketten;

MVA 5: wapens, geschut, instrumenten, gereedschappen;

MVA 6: kleding en uitrusting, overig intendancematerieel;

MVA 7: levensmiddelen, brandstoffen, oliën en smeermiddelen.

Ook binnen de MVA'n bestaat, op basis van nevensgeschiktheid, de verbijzondering naar aanschaffing, techniek en materieelverzorging (logistiek).

Wanneer binnen het kader van dit artikel de nadruk ligt op het aanschaffingsfunctiegebied, is daarmee geenszins bedoeld dat de bijdrage van beide andere functiegebieden minder belangrijk zou zijn; die beide moeten namelijk vooraf de randvoorwaarden invullen, op basis waarvan de inkoper offerte kan vragen. Zij zijn voorts ook ingeschakeld bij de beoordeling van deze offertes; daarop wordt nog nader ingegaan.

De inkoper

Binnen de DMKL zijn, in de staf DMKL en in de secties aanschaffing, behalve een klein aantal officieren (hmv) ongeveer 50 burger-inkopers en circa 30 administratieve inkoopmedewerkers werkzaam. Het organisatieschema van een sectie aanschaffing is aangegeven in afb. 3.

De inkopers kunnen, afhankelijk van vooropleiding, kennis en ervaring bij een MVA een carriëregang doorlopen van 2e inkoper, 1e inkoper,

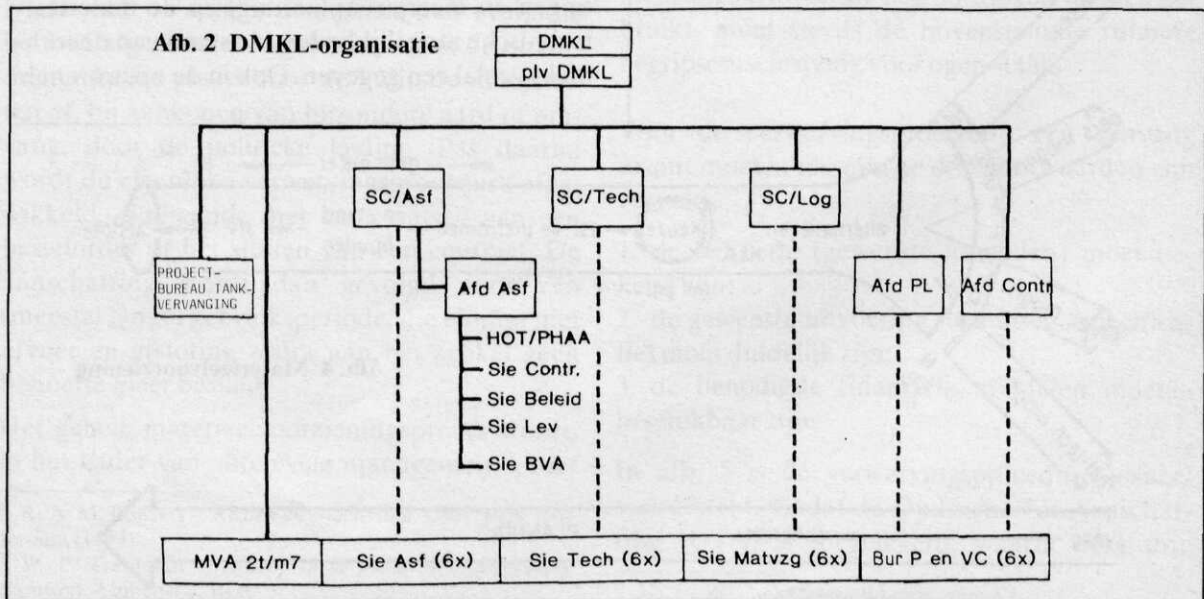

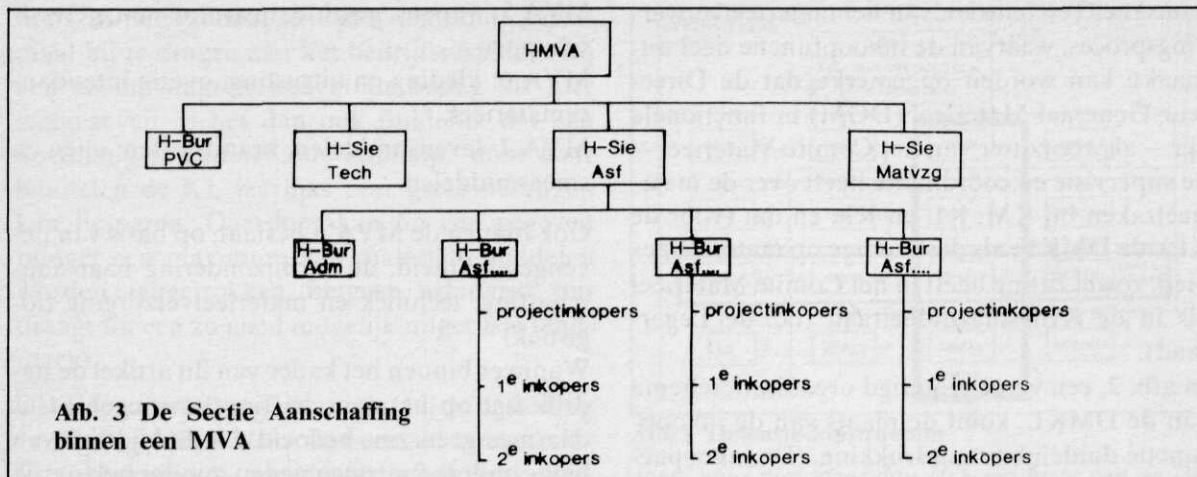

projectinkoper, bureauhoofd tot (in een enkel geval) sectiehoofd.

Inkopen wordt helaas nog vaak ervaren als een „handigheid” die men, gebaseerd op een natuurlijke begaafdheid, uitsluitend in de praktijk kan ontwikkelen. Dat is een even traditionele misvatting als de uitspraak, dat managers worden geboren en niet gemaakt! Bij de Nederlandse Vereniging voor Inkoop Efficiency (NEVIE) worden reeds 25 jaar lang inkoopcursussen gegeven, die tot doel hebben de inkoopfunctionarissen tot een zodanig niveau op te leiden dat zij op elke plaats in de organisatie bruikbaar en waardevol zijn. Ook de KL-inkopers dienen de inkoopcursussen van het NEVIE te volgen, wil-

len zij althans voor een verdere carrièregang in aanmerking komen.

Bij een „profiel” voor een projectinkoper of een bureauhoofd wordt tegenwoordig gedacht aan (bijvoorbeeld) een hea'o'er, 35 à 40 jaar oud, ten minste in het bezit van de diploma's Inkoop I en II, met onderhandelingsvaardigheid in de moderne talen en een langjarige ervaring in de overheidsaanschaffing.

Het materieelvoorzieningsproces

In afb. 4 is, weer sterk vereenvoudigd, het materieelvoorzieningsproces afgebeeld, waarvan de aanschaffing een onderdeel vormt. Voor de inkoper zijn de personele mogelijkheden, de financieel-economische mogelijkheden (begrotingen en meerjarenplanning) en de materieel-technische mogelijkheden (de stand van de techniek) veelal een gegeven. Ook in de operationele

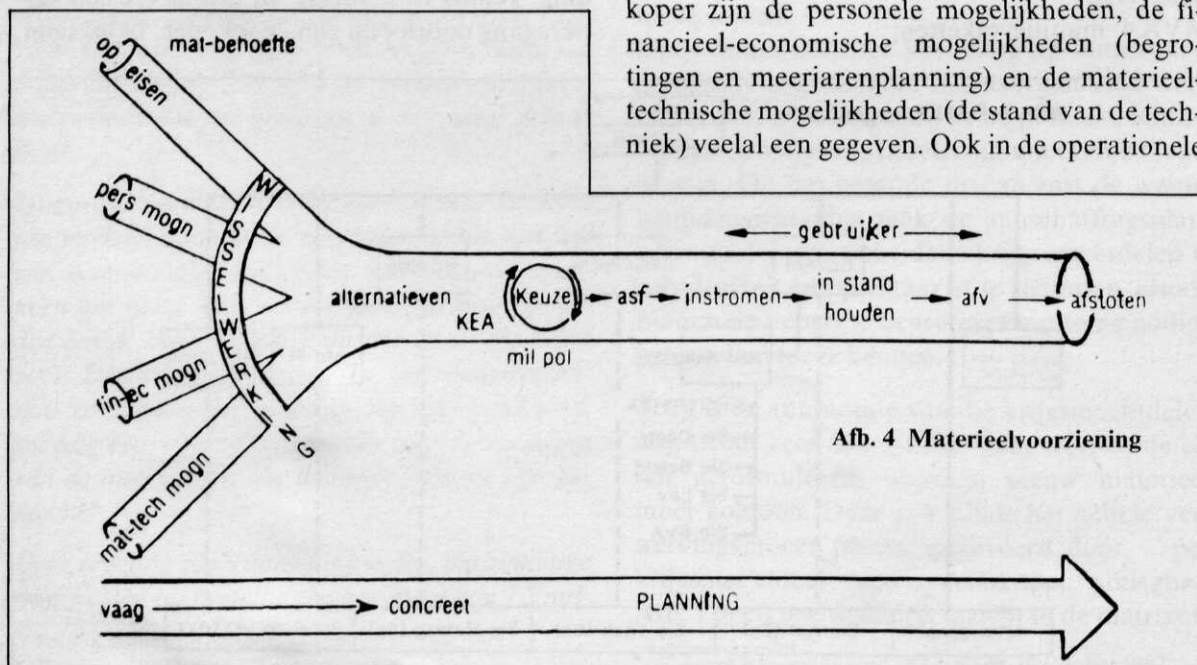

en gebruikerseisen, opgesteld door de LaS en vastgelegd in „voorlopige” Tactische en Militair-Technische eisen (TMT-eisen), heeft hij geen inbreng. Van deze basisgegevens uit wordt, nadat de materiële behoefte is onderkend en in de materieelplanning opgenomen, binnen de DMKL een onderzoek gehouden naar de alternatieven, die aan deze TMT-eisen voldoen. Door middel van een evaluatie van de commerciële, technische, logistieke en overige aspecten wordt op basis van alle aanwezige informatie (marktgegevens, rapporten van NAVO-partners, eigen onderzoek en soms al offertes) een rangorde in de alternatieven aangebracht.

Bij de totstandkoming van de commerciële voorkeursvolgorde vindt onder andere een analyse van de kostenverschillen tussen de onderkende alternatieven plaats, zo mogelijk uitgedrukt in „totale projectkosten”. Een wetenschappelijke Kosten- en effectiviteitsanalyse (KEA), hoe gewenst ook, is doorgaans niet haalbaar gezien de problemen verbonden aan het meten van de effectiviteit van de alternatieven.⁶ Bij het vaststellen van de voorkeursvolgorde zijn bij de inkoopvisie de volgende factoren bepalend:

- | | |
|------------------------|---|
| — gewenste kwaliteit | } optimaal inkopen = optimale combinatie van alle factoren van invloed ⁷ |
| — benodigde kwantiteit | |
| — juiste tijdstip | |
| — gunstige prijs | |
| — gewenste plaats | |

Nadat ook de andere disciplines hun evaluatie hebben afgerond en ingebracht vindt de uiteindelijke keuze plaats door de militaire autoriteiten of, bij aankopen van bijzondere aard of omvang, door de politieke leiding. Pas daarna wordt de eigenlijke verwervingsprocedure afgewikkeld, eindigende met het plaatsen van een bestelorder of het sluiten van een contract. De aanschaffing wordt dan gevolgd door een (meestal lange) gebruikperiode, die eindigt met afvoer en afstoting zodra aan het artikel geen behoefte meer bestaat.

Het gehele materieelvoorzieningsproces wordt, in het kader van „life cycle management”, met

⁶ K. A. M. Bogaert — *Kosten en effectiviteit*. Univ. Pers, Rotterdam (1969).

⁷ W. P. Trautman — *Inkoop in de moderne onderneming*. Samsom, Alphen a.d. Rijn.

behulp van planningstechnieken bewaakt door daarvoor binnen de DMKL aangewezen projectbehandelaars.

De verwervingsprocedure

Tot nu toe zijn min of meer willekeurig de begrippen „inkoop”, „aanschaffing” en „verwerving” door elkaar gebruikt; dat is bedoeld om de leesbaarheid te bevorderen en als een concessie aan zowel het civiele als het militaire taalgebruik. Ook in het buitenland worden verschillende begrippen gehanteerd; zo treft men in de Engels sprekende landen behalve het woord „purchasing” ook de begrippen „procurement” en „materials management” aan, en in Duitsland gebruikt men behalve „Einkauf” ook „Beschaffung” en „Materialdienst”.

De beste bewoording is evenwel „verwerving”, zijnde:

*... het complex van handelingen, dat leidt tot het verkrijgen van goederen en diensten, gerekend vanaf het moment dat goedkeuring is verkregen tot realisatie van de vastgestelde behoefte over te gaan, tot en met ontvangst van de goederen, dan wel tot en met de levering van de gevraagde diensten.*⁸

Aldus geformuleerd, kan verwerving geschieden door middel van: kopen, huren, leasen, voorderen, eigen aanmaak, uitbesteding. Daar waar in dit artikel afwijkende bewoordingen worden gebruikt, moet steeds de bovenstaande ruimere begripsomschrijving voor ogen staan.

Voor de verwervingsprocedure een aanvang neemt moeten ten minste drie voorwaarden zijn vervuld:

1. de behoefte (gewenste aantallen) moet bekend zijn;
2. de gewenste uitvoering (technische specificatie) moet duidelijk zijn;
3. de benodigde financiële middelen moeten beschikbaar zijn.

In afb. 5 is de verwervingsprocedure visueel voorgesteld. Nadat de Opdracht Tot Aanschaffing (OTA) is toegeleverd, waarin deze drie

⁸ VS 2-1387 — *Verzorgingshandleiding KL*.

voorwaarden zijn vermeld, zal de inkoper een Uitnodiging Tot Prijsopgave (UTP) zenden aan alle hem bekende potentiële leveranciers. Soms zijn dat er vele (bijvoorbeeld voor gangbare handelsartikelen), soms slechts één of enkele (bij gecompliceerde militaire uitrustingsstukken). Naar aanleiding van de UTP worden dan de offertes ontvangen, die vervolgens worden geëvalueerd op ten minste hun commerciële, logistieke en technische merites. Uit de materieelvoorzieningsafdeling volgt daarop een gunningsvoorstel dat, afhankelijk van de beslissingsbevoegdheid, door de bevoegde instantie (Hoofd MVA, SC/A of politieke leiding) wordt bekrachtigd. Daarna kan de bestelorder worden geplaatst of, in gecompliceerdere gevallen, het koopcontract gesloten. Nadat vervolgens de goederen zijn geleverd, worden deze opgenomen in de landsvoorraad, i.c. het geautomatiseerde voorraadbestand van CVB-KL, en op het gewenste moment aan de gebruikers verstrekt.

Met deze klinische opsomming wordt natuurlijk nauwelijks recht gedaan aan de vele problemen die de inkoper tijdens de verwervingsprocedure ontmoet. Behalve tijdsdruk, technische vraagpunten of onduidelijkheden, commerciële onvergelykbaarheid van aanbiedingen, levertijdproblemen, garantiekwesties en afwijkingen tussen beschikbare en benodigde financiële middelen is er ook een aantal specifieke KL-aspecten met de verwervingsprocedure verbonden. Aan enkele daarvan zal nu kort aandacht worden besteed.

Bijzondere kenmerken van de KL-aanschaffing

Vraagmonopolie/aanbodmonopolie

Voor een aantal goederen is de overheid de enige afnemer (monopsonie); dat is in het bijzonder het geval voor militaire goederen. Ook indien er van een artikel meer afnemers zijn, is toch de positie van de Koninklijke landmacht uniek, gezien bijvoorbeeld de speciale eisen die worden gesteld (levensduur, vervoer, opslag, gebruik, onderhoud) en de omvang van de levering.

Dat alles tendert naar een sterke onderhandelingspositie voor de inkoper; er is echter een keerzijde aan deze medaille. Aan de aanbodzi-

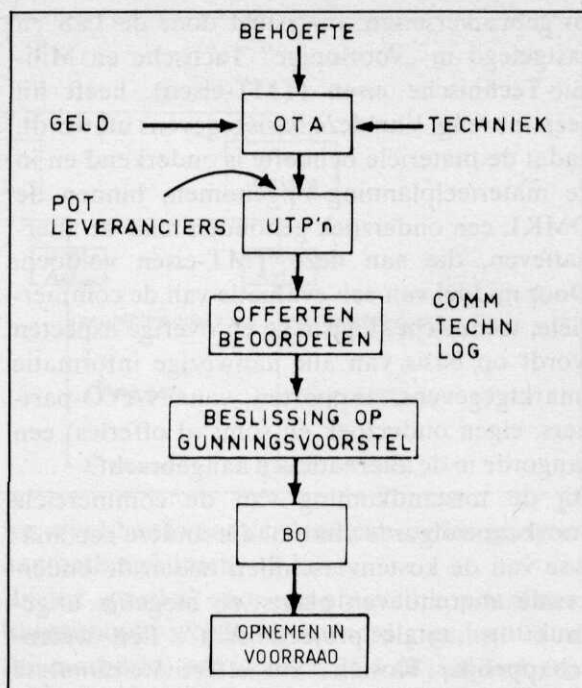

Afb. 5 Verwervingsprocedure

de zijn, vooral bij de grote materieelprojecten, de potentiële leveranciers eveneens gering in aantal; bovendien blijken juist deze laatste leveranciers goed op de hoogte van de KL-inkoopplannen en hun eigen bijzondere positie. Veel van de voordelige positie van de inkoper gaat aldus weer verloren.

In de wetenschap, dat de KL en bepaalde bedrijven in wezen elkaar nodig hebben, ware te streven naar een zo vroeg mogelijke openbaarmaking van de inkoopintentie door de KL, opdat bedrijven daarop kunnen anticiperen, zowel in de zin van technisch meedenken als in het reserveren van productiecapaciteit. De hier bedoelde bedrijven moeten wel in staat zijn het door de KL gewenste materieel „feasible” te maken en tevens bereid zijn het financiële risico daarvoor te dragen. Voorwaarde is verder, dat de leverancierskeuze dan in een eerder stadium van het verwervingsproces plaatsvindt; dat noodzaakt dan weer tot de vergaande commerciële en technische waarborgen voor de KL zoals prijsafspraken, accountantscontrole, technisch toezicht op het productieproces, e.d.

Gebondenheid van de vraag

De behoefte van de KL op een bepaald moment

is gefixeerd, zowel naar soort als naar aantal. Bovendien is de KL, als gevolg van de éénjaarsbegrotingssystematiek en de duur van de beslissingsprocedures, ook nog weinig flexibel naar tijd. Daardoor is een optimale aanpassing aan de markt problematisch; dientengevolge kan er maar moeilijk worden geprofiteerd van gunstige marktsituaties.

Dat alles geeft de KL-aanschaffingen een tamelijk star karakter, zodat kan worden gesproken van een gebonden, in tijd en omvang weinig flexibele, vraag.

Tijdsverschil tussen aanschaffing en gebruik

Dit is een exclusief militair verschijnsel. Goederen, die speciaal voor oorlogsgebruik worden aangeschaft, worden veelal pas geruime tijd na de aanschaffing, of in het geheel niet, gebruikt. Omdat „de proef op de som” veel later of helemaal niet komt, zijn de kwaliteitsomschrijving en de controle daarop van uitzonderlijk groot belang. Het vorenstaande geldt niet alleen voor goederen bestemd voor oorlogsgebruik, maar ook voor de zogenaamde oorlogsvoorraden en voor die goederen, die in vreedstijd wel worden gebruikt, doch veel minder intensief dan bij oorlogsgebruik.

Deze omstandigheden, gekoppeld aan de bijzondere eisen die de KL vaak stelt, maken dat de kwaliteitsbepaling een zwaar accent moet krijgen, ook al omdat door het eerdergenoemde grote tijdsverschil fabrieksgarantietermijnen van geringe betekenis zijn.

Speciale militaire eisen

Een willekeurige greep uit het eisenpakket van de militaire gebruiker toont aan dat dit toch wel sterk afwijkt van civiele toepassingen. Men denke bijvoorbeeld aan bepantsering, vuurkracht, terreinwaardigheid, snelheid, „life of type”, verkrijgbaarheid van reservedelen, standaardisatie (binnen de Nederlandse krijgsmacht en/of binnen de NAVO), familievorming van uitrustingsstukken, e.d.

Wettelijke grondslagen voor de aanschaffing

De besteding van overheids gelden wordt door een grote reeks wettelijke en departementale be-

palingen beheerst. Reeds in de Grondwet (art. 136) is voorgeschreven dat bij de wet voorschriften zullen worden gegeven omtrent de verantwoording van Rijksuitgaven en -ontvangsten. Dat is nader uitgewerkt in de Comptabiliteitswet van 8 december 1976; daarin is onder meer te vinden de bevoegdheid tot het aangaan van verplichtingen en de positie van de minister van financiën bij de vrijgave van de gelden (de zogenaamde krediet-opening).

Voorgeschreven verwervingsmethoden

De nieuwe Comptabiliteitswet (1976) en daarop gebaseerde nadere uitvoeringsbepalingen bevatten richtlijnen voor de „openbare aanbesteding” van orders. De bij de KL meest voorkomende verwervingsmethode is die van concurrentiestelling tussen tevoren geselecteerde leveranciers, de potentiële leveranciers genaamd. Elke leverancier kan verzoeken te worden opgenomen in de leverancierskartotheek van de KL. Nadat een commercieel en technisch onderzoek de geschiktheid van zijn bedrijf heeft aangetoond, vindt opneming in de kartotheek plaats en ontvangt hij in alle in aanmerking komende gevallen een Uitnodiging Tot Prijsopgave (UTP); hij is dan „potentieel leverancier” geworden.

Behalve de Comptabiliteitswet dienen ook zeker nog de Algemene Rijksinkoopvoorwaarden (ARIV) te worden genoemd, waarvan het doel is voor alle rijksinstellingen gelijklopende inkoopvoorwaarden vast te stellen; de meeste koopovereenkomsten die de KL aangaat, zijn dan ook op de ARIV gebaseerd.⁹

Parlementaire controle

Het Rijk heeft een openbare verantwoordingsplicht voor alle goederen die het heeft aangeschaft. Deze plicht wordt zo belangrijk geacht dat hij is vastgelegd in de Grondwet (art. 136) en dat een afzonderlijk orgaan, de Algemene Rekenkamer met de controle namens de Staten-Generaal is belast; dit is een controle achteraf, d.w.z. nadat de verwerving heeft plaatsgevonden. Ook vóóraf is er een vorm van controle: grote materieelaanschaffingen worden door de

⁹ ARIV, vastgesteld bij besluit minister-president. Min. alg. zaken, 10 september 1959, nr 130166.



Afb. 6 Leopard II, een goed voorbeeld van projectmanagement

politieke leiding vooraf met de vaste Commissie voor Defensie van de Tweede Kamer besproken en in sommige gevallen is zo'n aanschaffing een beslissing van de regering zelf. Daarbij is het geen uitzondering dat specifieke militaire belangen moeten wijken voor algemenere of politieke belangen; het is evenwel uitgesloten dat de keuze zou kunnen vallen op materieel dat niet voldoet aan de door de Koninklijke landmacht gestelde militaire eisen.

Storende invloeden

Het optimaal functioneren van de inkoopfunctie bij de KL wordt nadelig beïnvloed door een aantal omstandigheden; aan enkele daarvan wordt nu nog enige aandacht geschonken.

Onvoldoende toepassing van het projectmanagement

Afb. 6 toont de Leopard II gevechtstank, een van de allermooie uitrustingsstukken. Vertaald in „verantwoordelijkheidsgebieden” bestaat deze tank onder meer uit een voertuiggedeelte (= MVA3), een wapensysteem (= MVA5), verbidingsapparatuur en elektronica (= MVA2), munitie (= MVA4), brandblus- en intendancematerieel (= MVA6), BOS-producten (= MVA7). Kortom, het betreft hier een ingewikkeld, multidisciplinair wapensysteem, waarvoor binnen de DMKL-organisatie (afb. 2) tientallen functionarissen een stuk deelverantwoordelijkheid dragen.

In een klassieke lijn- en staforganisatie als de DMKL moet men in zulke gevallen een van de MVA'n hoofdbehandelaar maken, of een projectmanagementsteam oprichten dat, onder directe supervisie van de hoogste leiding, het gehe-

le project realiseert en begeleidt „van de wieg tot het graf”. Dat team zal een duidelijke plaats in de organisatie alsmede duidelijke taken en bevoegdheden moeten krijgen en een veelzijdige personele samenstelling dienen te hebben.

Bij mijn voorbeeld, de Leopard II, is het zo ook gebeurd; bij vele andere projecten van eminent belang echter niet. Veelal is dat achterwege gebleven, niet omdat het belang niet werd onderkend doch vanwege personele problemen; daarbij moet worden toegegeven dat projectmanagement, zoals hier bedoeld, zeker niet eindigt bij de contractondertekening en aldus een langjarige werkbelasting vormt. Het loont echter zeer de moeite.

Tot de koopomvang behorende perifere leveringen

Tot de normale leveringsomvang van nieuw materieel behoren, behalve het uitrustingsstuk zelf, ook de gebruikelijke onderhouds- en bevoorradingsdocumentatie, de initiële voorraad reserve- delen, werkplaatsuitrustingen en gereedschappen en de benodigde infrastructurele voorzieningen (nieuwbouw of aanpassing). Knelpunt bij de tijdige afronding van het verwervingsproces is dan ook vaak niet het materieel zelf, doch bijvoorbeeld de documentatie of de infrastructuur. Doordat de leverancier meestal niet „los” is op die nevenaspecten, berust een groot deel van de overall-controle bij de KL zelf.

De bewaking van al deze aspecten van de realisatie dient centraal (door een projectofficier) te geschieden; daarbij wordt gebruik gemaakt van moderne planningstechnieken, maar ook dan nog kan men voor onaangename verrassingen komen te staan, meestal in de vorm van tijds- en budgetoverschrijdingen.

Concurrentiestelling

De ARIV geeft aan dat de concurrentiestelling de basis is voor de rijksinkoop. Bij militaire goederen is het echter geen sinecure voor een bepaald produkt meer gegadigden te vinden. Men denke bijvoorbeeld aan de verwerving van tanks, kanonnen of munitie, maar ook aan die van reservedelen voor oude, niet meer in produktie zijnde voertuigen. In weer andere gevallen bestaat veel concurrentie, waardoor het aantal offertes feitelijk veel te groot is, zoals bij de verwerving van gangbare (standaard)handelsartikelen. Ook bestaat het gevaar dat een kleine onderneming zich „verslikt” in de omvang of bijzondere eisen van zo'n defensieorder; het bedrijf komt dan in ernstige moeilijkheden en de KL krijgt daarenboven de bestelde goederen niet op tijd.

Concurrentie stellen is dus bepaald niet altijd eenvoudig. Soms is de KL gedwongen zaken te doen met een monopolist; dan zal steeds een accountantsonderzoek naar diens calculatie worden bedongen. Een rapport van de Accountantsdienst Ministerie van Defensie is reeds vele malen van eminent belang geweest voor het berekenen van een goed inkoopresultaat.

Kopen in binnenland of buitenland?

Als gevolg van de zorglijke werkgelegenheids-situatie is dit het voornaamste vraagstuk van de jaren '80 geworden; en dat niet alleen in Nederland maar in alle geïndustrialiseerde landen. Er is geen onderwerp waarover tegenwoordig ongenueanceerder, en vaak onjuist, wordt geschreven dan over de Nederlandse werkgelegenheid, gekoppeld aan het al dan niet verwerven van een defensieorder.

Uit tabel 2 (cijfers van 1981) valt op te maken dat bij de „top-tien” van de Nederlandse bewapeningsindustrie in totaal ca. 16.000 personen werkzaam zijn.¹⁰ Gecorrigeerd naar hun „aandeel militair werk” wordt dat zelfs slechts ca. 10.000 personen, een bijzonder gering aantal, geprojecteerd op een totale personeelsbezetting in de Nederlandse industrie van ca. 1 miljoen

¹⁰ Bronnen: *Cahier voor vredesvraagstukken* nr 10 en 23 (IKV); *Bewapening of werkgelegenheid* (IPSO); *Stop de wapenhandel, begin met conversie* (Pax Christi); *Ontwikkeling en ontwapening* (Nat. Adviesraad Ontwikkelingssamenwerking); onderzoek P. Cacadamunt.

mensen. De conclusie daaruit luidt in feite dat het veelbesproken Militair-Industriële Complex (MIC) in Nederland niet bestaat. Deze conclusie sluit geheel aan bij het „Rapport inzake het Militair-Industrieel Complex”, opgesteld ten behoeve van het parlement onder supervisie van het ministerie van buitenlandse zaken.¹¹ Daarin staat onder meer:

Zoals blijkt, is het aandeel van de militaire produktie van Nederlandse bedrijven in de totale produktie van het gehele Nederlandse bedrijfsleven beperkt. Ook binnen de verschillende concerns en bedrijven neemt, behoudens enkele uitzonderingen, de militaire sector een zeer bescheiden plaats in ten opzichte van de civiele sector, zodat van typisch militaire bedrijven eigenlijk niet gesproken kan worden. Bovendien is de militaire produktie in de verschillende bedrijven in het algemeen sterk gerelateerd aan of zelfs geïntegreerd in de civiele produktiecapaciteit.

Als oorzaken voor het vrijwel ontbrekende MIC werden genoemd de beperkte omvang van de militaire orders, de onregelmatigheid van de behoefte, het beperkte industriële veld dat het Nederlandse bedrijfsleven bestrijkt, de bijzondere militaire eisen, en de bestaande protectie van de eigen industrie door het buitenland.

Wat die protectie betreft: de EG-bepalingen verzetten zich nadrukkelijk daartegen; voor goederen waarvoor geen specifieke militaire eisen bestaan, geldt

*... het verbod tot beperking in het vrije verkeer van goederen bij de leveringen aan de overheid, alsmede het verbod van discriminatie naar nationaliteit bij het gunnen van leveringsopdrachten door die overheid.*¹²

Aldus heeft het Rijk in dit geval niet eens de formele mogelijkheid de nationale industrie te bevoordelen. Wat wèl algemeen plaatsvindt en ook van groot belang kan zijn voor de Nederlandse werkgelegenheid, is dat bij plaatsing van een order in het buitenland de daarvoor in aanmerking komende Nederlandse industrieën in de produktie worden ingeschakeld via de plaatsing van compensatieorders, dan wel co-produk-

¹¹ Rapport van 22 augustus 1977, Tweede Kamer, zitting 1977, 14654, nrs 1-2, blz. 33.

¹² Verdrag van Rome, art. 30.

TABEL 2
Kerncijfers top-tien Nederlandse militaire industrie

Bedrijf/concern	Producten (militair)	Werknemers (militair)	Omzet (militair)	Aandeel militair werk	Aandeel export (militair)
1. Philips					
— Hollandse Signaal Apparaten (HSA) Hengelo	Radar- en vuurleidings-apparatuur	4370		90%	80%
— Philips USFA Eindhoven	Elektronica, nachtzicht-apparatuur	240	f 630 mln f 640 mln	80%	50%
— Van der Heem Electronics Den Haag	Sonar voor marineschepen	230		75%	?
— Philips Telecommunicatie Industrie (PTI) Hilversum	Verbindingsapparatuur	660 (?)		10%	hoog
2. RSV					
— Wilton Fijenoord / RDM R'dam/Schiedam	Marineschepen en artillerie	± 3000	± f 800 mln	50%	laag stijgt
— Koninklijke Mij. De Schelde (KMS) Vlissingen	Middelgrote oorlogsschepen	± 2000		50%	?
3. Fokker Schiphol o.a.	Transport-en gevechts-vliegtuigen	2000	f 200 mln	25%	hoog
4. Eurometaal Zaandam	Groot- en middenkaliber-munitie	1066	f 176,5 mln (1980)	100%	72%
5. DAF Trucks Delft	Voertuigen, landings-gestellen	671	f 150 mln	10%	± 70%*
6. Oldelft Delft	Nachtzichtapparatuur	600	f 60 mln f 70 mln	50 à 60%	80%
7. NWM De Kruithoorn Den Bosch	Middenkalibermunitie	500	f 60 mln (1977)	100%	± 85%
8. Van der Giessen-De Noort Alblasserdam	Kleinere marineschepen	300	f 60 mln	20%	?
9. Muiden Chemie Muiden/Ouderkerk	Kruit	235	?	100%	± 50%
10. Metaalwarenfabriek Tilburg	Patroonbanden voor munitie	213	f 15 mln (1977)	85%	65%

* Exclusief bestelling (VS) 841 pantserrupsvoertuigen ad f 926 miljoen en 1126 tientonnars ad f 237 miljoen.

tie. Deze methode heeft bijna steeds een aanzienlijke meerprijs tot gevolg en betekent lang niet altijd dat het orderbedrag ook geheel aan de Nederlandse economie ten goede komt. Daardoor is veel compensatiewerk, macro-economisch gezien, niet kosteneffectief. Ook hier is voorzichtigheid geboden; in samenspel met het Commissariaat Militaire Productie van het ministerie van economische zaken zullen slechts de bedrijven moeten worden ingeschakeld en gesteund die technologisch hoogwaardig werk verrichten en/of waarbij de geringe meerprijs een naar verhouding groot aantal direct-productieve man-uren in Nederland oplevert. Voorts behoren, ondanks het gestelde in het Regeerakkoord 1982, dergelijke „oneigenlijke defensie-

uitgaven” in beginsel niet ten laste te komen (zelfs niet gedeeltelijk) van de defensiebegroting: die uitgaven liggen veeleer op het gebied van de ministeries die in eerste instantie verantwoordelijk zijn voor industrie en werkgelegenheid (i.c. economische zaken en sociale zaken).

Financieringsproblematiek

Afstemming tussen de door het bedrijf benodigde gelden en de bij de KL beschikbare gelden vormt een probleem; er bestaat geen inzage in elkaars financiële planning voor de diverse jaren. De inkoper, eventueel met hulp van de Accountantsdienst MvD, is de meest voor de hand liggende intermediair om deze discrepanties op financieel gebied binnen de KL-organisatie aan

te melden en advies te geven om een mogelijke afstemming tot stand te brengen.

Weging van de politieke belangen

Eerder in dit artikel is reeds gesteld dat de politieke leiding eindverantwoordelijkheid draagt voor de defensieaanschaffingen. Voor de meeste grote materieelaankopen is vooraf toestemming van die zelfde politieke leiding noodzakelijk; alsdan wordt bij DMKL een investeringsmodel opgesteld, dat alle relevante informatie bevat omtrent de verschillende alternatieven (inclusief de investerings- en exploitatiekosten over de verschillende jaren).

Bij de goedkeuring van dat investeringsmodel maakt de politieke leiding tevens bekend welk alternatief is gekozen. Bij deze keuze is het zeer wel mogelijk dat de specifieke defensiebelangen moeten wijken voor belangen van algemenere aard; door in het investeringsmodel uitsluitend die alternatieven te vermelden, die bij de deelevaluaties op alle punten voldeden aan de militaire eisen, kan worden vermeden dat er een keuze wordt gedaan die voor de KL niet acceptabel zou zijn. In het investeringsmodel staan alle alternatieven opgesomd die – bij de deelevaluaties – aan de door de militaire organisatie gestelde eisen bleken te voldoen; daarbij wordt zo mogelijk tevens een voorkeursvolgorde tussen die alternatieven vermeld.

Bij de goedkeuring van het investeringsmodel maakt de politieke leiding eveneens bekend op welk alternatief de keuze is gevallen. Gezien het vorenstaande is het uitgesloten dat daarbij een keuze tot stand komt die voor de KL níet acceptabel zou zijn.

Duur van de beslissingsprocedures

De weg van de departementale besluitvorming is vaak lang en tijdrovend. Het gevolg daarvan voor de inkoper is vaak dat offertes verlopen, feiten worden achterhaald, situaties veranderen, werk tweemaal moet worden gedaan. Door betere informatieverzorging en procedures, meer bevoegdheden voor de lagere niveaus, en verschuiving van een deel van de controle van „vooraf” naar „achteraf” kan een belangrijk deel van dat bezwaar worden ondervangen. Het Projectbureau Logistieke Informatiesyste-

men (PROBLIS) is binnen DMKL reeds enkele jaren bezig met een onderzoek naar de best geschikte logistieke informatiesystemen.

Samenvatting

Vele belangwekkende aspecten, zoals interservice-aanschaffingen, internationale materieel-samenwerking, „life cycle costs”, kwaliteitsaspecten, familievorming, e.a., konden – ofschoon zeker relevant – binnen het bestek van dit artikel niet worden behandeld.

Tegenover de op zich juiste conclusie dat de verwervingsprocedure ambtelijk, bewerkelijk en tijdrovend is, kan echter ook worden gesteld dat zij evenzeer openbaar, eerlijk en zorgvuldig is.

De inkoopfunctie, zoals in dit artikel beschreven, is ook in een non-profitorganisatie als de Koninklijke landmacht van grote betekenis; zij draagt zowel direct als indirect belangrijk bij in het bedrijfsresultaat, zijnde een optimale gevechtskracht bij een gegeven budget.

Onder druk van de voortgaande beperking van de overheidsuitgaven zal in de nabije toekomst het kostenbewust handelen, zeker ook bij de inkoopfunctie, nog meer nadruk krijgen. Daarbij zal moeten worden getracht, via nauwkeurige vastlegging, normstellingen, evaluatie en toetsing, te komen tot kwantitatieve meetbaarheid van het inkoopresultaat.

Uit het vorenstaande is wel gebleken dat de inkoopfunctie bij de KL geen autonome grootheid kan zijn; zij is een onderdeel van een gezamenlijke inspanning, te weten het materieelvoorzieningsproces (zie afb. 4).

De omstandigheid dat de politieke leiding de eindverantwoordelijkheid draagt en soms zelfs – bij de grote investeringsprojecten – de materieelkeuze bepaalt, kan een juist uitgevoerde verwervingsprocedure slechts ondersteunen. Daardoor, en door een goed gecoördineerde beslissingsvoorbereiding van vele instanties binnen en buiten de DMKL, komt een verantwoorde keuze tot stand die voor alle functiegebieden (inclusief uiteraard de gebruiker) acceptabel is.

Soeworovieten, Nachimovieten en muzikanten in de Sovjet-Unie

C. Ros

kapitein der infanterie

Het is een wijdverbreid misverstand dat Soeworovieten, Nachimovieten en muzikanten van de Moskouse Militaire Muziekschool behoren tot de Sovjetrussische strijdkrachten. Ten onrechte worden zij nogal eens gehouden voor cursisten die in opleiding zijn voor een rang in het Rode Leger. Wie en wat zijn zij nu eigenlijk wel?

Soeworovieten

Soeworovieten is de naam voor leerlingen aan een van de acht Soeworov Militaire Scholen in de Sovjet-Unie. Hoewel zij in feite niets meer zijn dan gewone middelbare scholen nemen zij

Een leerling in het talenpracticum in de Moskouse Soeworovschool



toch een heel bijzondere plaats in. Zij worden namelijk beheerd door het ministerie van defensie. Op de leeftijd van vijftien of zestien jaar is het mogelijk het fel begeerde uniform te dragen, dat op deze scholen verplicht is gesteld. Om te kunnen worden toegelaten dient men acht jaren basisonderwijs te hebben gevolgd. Behalve de gebruikelijke gezondheidsverklaring en een goede eindlijst moet men in het bezit zijn van aanbevelingen van het schoolhoofd en van de plaatselijke Komsomolorganisatie (jeugdafdeling van de communistische partij van de Sovjet-Unie). Men dient ten slotte ook achtergrondgegevens over de ouders te verstrekken. Van ten minste één school is bekend dat meer dan de helft van de leerlingen kinderen van hoge militairen en ambtenaren zijn, naar aanleiding waarvan men zich zou kunnen afvragen of de voorkeur bij het toelaten van leerlingen misschien meer afhangt van kennissen dan van kennis.

Behalve aan de normale vakken, die op iedere middelbare school in de Sovjet-Unie worden onderwezen, wordt op de Soeworovscholen veel aandacht besteed aan militaire vakken. Het betreft onder meer tactiek, troepenaanvoeringsprocedures, het omgaan met wapens en uitrusting, en exercitie.

Iedere morgen, wanneer de hoornblazer daarvoor het signaal geeft, wordt er buiten aangetreden per peloton. Iedere school heeft enkele compagnieën, die door een majoor of luitenant-kolonel worden gecommandeerd.

Alle leerlingen aan deze scholen hebben, voordat zij begonnen aan de toelatingsprocedure, de beslissing genomen dat zij eens wensen deel uit te maken van de Russische strijdkrachten. De onderwijzers – of moet ik ze misschien commandanten noemen – zijn actief dienende offi-

cieren, die onder leiding staan van een hoofd der school, die de rang van generaal-majoor heeft.

Nadat de leerlingen de Soeworovscholen hebben doorlopen, ligt het in de bedoeling dat zij verder studeren aan een officiersopleidings-school; althans, dat is de bedoeling van het ministerie van defensie en was de bedoeling van een groot aantal leerlingen die inmiddels van gedachten zijn veranderd. Het hoge percentage leerlingen dat uiteindelijk besloot niet in aanmerking te willen komen voor een opleiding voor beroepsofficier was dermate hoog, dat men duidelijk kan spreken over een doorn in het oog van de militaire top. Het was uiteindelijk legergeneraal Iwan Nikolaiewitsj Sjkadov, hoofd van het Centraal Directoraat Personeel van de Sovjetrussische strijdkrachten, die dat verwerpelijke profiteren van deze unieke opleiding kritiseerde in een gepeperd artikel in de Rode Ster.

Of het heeft geholpen is moeilijk vast te stellen. Het enige dat zeker is, is dat legergeneraal Sjkadov nu plaatsvervangend minister van defensie is, hetgeen niet noodzakelijkerwijs hoeft samen te hangen met het genoemde artikel. Het was natuurlijk begrijpelijk dat Sjkadov zich boos maakte over het gedrag van zo'n grote groep leerlingen en vooral hun beslissing niet verder te studeren, omdat de mogelijkheid uit acht van deze scholen aanstaande officieren te kunnen recruteren een unieke gelegenheid is om de beste en betrouwbaarste toekomstige officieren dáár in te sluizen, waar er het meeste behoefte aan is.

Het lijkt erop alsof deze scholen hun waarde als selectie-instituut voor officiersscholen beginnen te verliezen. Het essentiële probleem is dat de leerlingen deze school niet meer zien als de laatste strohalm in hun leven, waaraan zij zich kunnen vastklampen om toch nog iets van de toekomst te kunnen verwachten.

De Soeworovieten van nu zijn bevoorrecht dat zij naar zo'n school kunnen gaan: hun ouders hebben contacten of een hoge positie en zelf hebben zij een achtergrond waaraan zij houvast hebben en waarop zij kunnen terugvallen.

Er was een tijd, niet zo heel lang geleden, waarin dat anders was. De eerste elf Soeworovscholen zijn opgericht in 1943. Zij belichaamden een stuk sociale zekerheid, door het ministerie van defensie geboden aan de zonen van officieren



De met Kalasjnikovs bewapende vaandelwacht van de Moskouse Soeworovschool

die in gevechten met de Duitsers het leven hadden gelaten. Zelf spreken de Russen over „de enige mogelijkheid voor wezen nog iets van hun leven te maken”, waarbij eraan wordt voorbijgegaan dat in de meeste gevallen de moeders nog in leven waren en er eigenlijk geen sprake kan zijn van wezen. De scholen zijn genoemd naar Alexander Wasiljevitsj Soeworov (1730-1800), een beroemde veldheer uit de Tsarentijd.

De Russen hebben naar hun zeggen 4500 „wezen” opgeleid aan de Soeworovscholen. Velen van hen hadden overigens al als kleine jongen in de frontlijn gestaan en een vrij groot aantal was zelfs gedecoreerd wegens betoonde moed tijdens het uitvoeren van gevechtsacties.

Hoofdzak was natuurlijk slachtoffers van de Tweede Wereldoorlog op te vangen en te begeleiden. In dit geval lijken zowel de leerling als de militaire organisatie daarvan profijt te hebben gehad, want de meesten voelden zich verplicht aansluitend op de Soeworovschool te kiezen voor een carrière als beroepsofficier. Zo vulden zij de plaatsen die hun vaders voor hen hadden vrijgemaakt. Het leger verschafte hun houvast en toekomst in ruil voor loyaliteit.

In 1944 werden bij de reeds bestaande elf nog zes Soeworovscholen opgericht; de laatste twee volgden in 1953 en 1955.

Gedurende de eerste jaren streefde men ernaar jongens van een jaar of tien op te nemen en hun een complete middelbare opleiding te bieden, zodat zij zonder enig probleem konden instro-

men in de officiersscholen. In uitzonderlijke gevallen werden ook wel acht- en negenjarige jongetjes toegelaten. Dat duurde tot 1950. De eerste examens werden in 1948 afgelegd en weldra was er een regelmatige aanvoer van betrouwbare kandidaat-officieren voor de officiersopleidingen. In 1956 werden de scholen ook opengesteld voor zonen van nog dienend personeel, gepensioneerde militairen, reservepersoneel en zelfs voor zonen van burgers. De „wezen” werden blijkbaar schaars en de geschiktheid van de abiturienten was blijkbaar groot.

Gelijktijdig met deze openstelling voor niet-oorlogsslachtoffers werd de toelatingsleeftijd verlegd naar elf jaar. Enkele jaren later, in 1963, werden de scholen gereorganiseerd en werd de toelatingsleeftijd opnieuw verhoogd, nu naar 15 à 16 jaar. De duur van de cursus werd gesteld op drie jaar. Men noemde dat de negende, tiende en elfde klas. In 1969 besloot het ministerie van defensie de opleidingstijd terug te brengen naar twee jaar. Zij, die hun eindexamen behalen, worden zonder vergelijkend toelatingsexamen aangenomen aan een officiersopleidingsschool. Omdat de directe noodzaak waaraan deze scholen hun bestaansrecht ontleenden, verminderde naarmate de tijd verstreek, werden in het begin van de jaren '70 elf scholen opgeheven. Momenteel bestaan er dus nog acht Soeworovscholen. De vestigingen van de huidige Soeworovscholen zijn vermeld in de hierbij afgedrukte lijst. De in-

Plaats	Postbusnummer	Adres
Kazan	420.092	Tolstoistraat
Kalinin	170.000	Perewskoistraat
Kiev	252.159	Oekraïenskboulevard
Leningrad	191.011	Sadowaiastraat
Minsk	220.029	Gorkistraat
Moskou	121.087	Novozawodskaiiastraat
Swerdlowsk	620.062	Perwomaiskaiiastraat
Oessoerisk	692.511	11 Primorskaia Kraia

middels opgeheven scholen bevonden zich in Chabarowsk, Koeibisjev, Koersk, Nowotsjerkask, Orenburg, Saratov, Stawropol, Sizran, Tambov, Toela en Woronesj.

Ten aanzien van de huidige Soeworovscholen kan nog worden opgemerkt dat er kleine verschillen bestaan voor zover het de onderwezen talen betreft. In Kiev onderwijst men Engels, Duits en Spaans; in Kalinin, Minsk, Moskou,

Swerdlowsk en Oessoerisk kan men kiezen tussen Engels en Duits, en in Kazan en Leningrad zijn Engels en Frans mogelijk.

De uniformen, die door de scholieren worden gedragen, zijn bijna gelijk aan die van de strijdkrachten. Op de schouderbedekkingen staan afkortingen, die aangeven aan welke school zij worden opgeleid. Zij zijn trots op hun uniform, vooral als zij na het behalen van hun eindexamen de badge van de school mogen dragen waaruit blijkt dat zij deze opleiding met goed gevolg hebben doorlopen: zij zijn dan gereed het vaderland te dienen en in opleiding te worden genomen tot officier . . . indien zij dat tenminste nog willen.

Nachimovieten

Nachimovieten is de naam voor leerlingen die studeren aan de in Leningrad gevestigde Nachimovschool. Deze school is genoemd naar de Russische admiraal Pawel Stepanowitsj Nachimov (1802-1855) die beroemd werd door zijn heroïsche optreden tijdens de verdediging van Sebastopol in 1855; hij sneuvelde tijdens deze acties aan boord van zijn schip. Oorspronkelijk waren er drie scholen die deze naam droegen: de eerste Nachimovschool werd in 1943 in Tiflis opgericht, waarna er spoedig nog twee volgden in Leningrad (eveneens in 1943) en in Riga (1944).

Zoals dat ook het geval was bij de Soeworovscholen waren deze drie scholen in eerste instantie bedoeld om de zonen van gesneuvelde marinemensen, partizanen en arbeiders op te vangen. De leerlingen konden reeds op hun tiende jaar worden toegelaten, waarna zij verder op deze scholen een middelbare opleiding volgden en uiteindelijk werden klaargestoomd voor een marine-officiersschool.

In 1953 werd de Nachimovschool in Riga gesloten. De school in Tiflis volgde in 1955. De leerlingen, die nog in opleiding waren, werden overgeplaatst naar Leningrad. Het teruglopen van het aantal jeugdigen dat door omstandigheden was gedwongen van deze opleidingsfaciliteit gebruik te maken, heeft ertoe geleid, dat de leeftijd, die men moet hebben bereikt om te kunnen worden toegelaten, is verhoogd tot 15 jaar. Bovendien moet men minimaal acht klassen basis-



◁ Het borstembleem dat mag worden gedragen door de schoolverlaters van de Soeworovscholen

Het borstembleem dat mag worden gedragen door schoolverlaters van de Nachimovschool ▷



onderwijs hebben gehad. Het studiepakket bestaat voornamelijk uit de normale algemene vakken zoals talen en wiskunde, aangevuld met maritieme en algemeen militaire onderwerpen. De school, die zich bevindt aan de Petrogradkade op nummer 2, ligt aan de rivier de Nawa. Aan de kade ligt daar de beroemde kruiser Aurora, die de Oktoberrevolutie inluidde door op 7 november 1917 om kwart voor tien in de avond de schoten te lossen die het startsein waren voor de bestorming van het Winterpaleis. Momenteel wordt een deel van dat schip gebruikt als lesruimte voor de Nachimovschool; een ander deel herbergt een gedeelte van het marinemuseum. In de zomermaanden, wanneer de Soeworovie-

ten naar zomerkampen gaan, waar zij de meest elementaire infanterievakken gaan beoefenen, trekken de Nachimovieten het water op om de maritieme beginselen onder de knie te krijgen. Praktische ervaring wordt onder meer opgedaan op de kruiser Kirov.

De uniformen, die de leerlingen dragen, lijken op die van de marine. Op de schouderbedekking bevindt zich de Russische letter „N”. Nadat de Nachimovieten hun eindexamen met succes hebben afgelegd, mogen zij een borstembleem dragen waaraan is te zien dat zij deze school hebben gevolgd. Op dat embleem bevindt zich in het midden van een ster de beeltenis van admiraal Nachimov, waaronder de initialen van de school – NVMU – staan afgebeeld.

De Aurora

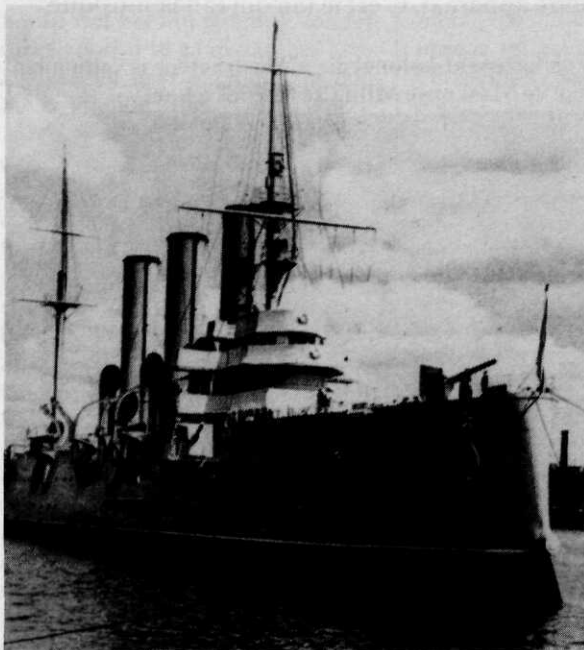

Muzikanten

Wanneer de naam Moskou Militaire Muziekschool valt, moet men meer denken aan militaire muziek dan aan militaire school. Dit instituut is in de eerste plaats een muziekschool waarop jongens, van 15 jaar af, kunnen worden toegelaten die acht klassen basisonderwijs met goed gevolg hebben doorlopen en bovendien minimaal zeven jaar muzikles hebben gehad.

De opleiding aan deze school, die reeds voor de Tweede Wereldoorlog bestond, duurt vier jaar. Leerlingen die het eindexamen met goed gevolg hebben afgelegd, zijn in het bezit van een middelbare-schooldiploma en kunnen, als zij aansluitend in militaire dienst gaan, hetzij als dienstplichtige, hetzij als beroeps onmiddellijk een plaats krijgen in een van de vele militaire orkesten. De leerlingen met de beste resultaten



Een muziekkorps van de Moskouse Militaire Muziekschool met op de achtergrond een muziekkorps van de Sovjetrussische strijdkrachten

worden toegelaten tot de militaire faculteit aan het staatsconservatorium genaamd P. I. Tsjajkowski, waar militaire dirigenten worden opgeleid.

De eerste leerlingen van de Moskouse Militaire Muziekschool slaagden in 1940 en konden in plaats van een trompet onmiddellijk een geweer hanteren.

In de loop der jaren is er ten aanzien van de faciliteiten voor de leerlingen veel verbeterd. De school is sinds enkele jaren gevestigd in een buitenwijk van Moskou genaamd Tiopli Stan, waar in een groot nieuw gebouw 107 studieruimten zijn ondergebracht, alsmede twee grote oefenruimten voor orkesten, een groot gymnastieklokaal en natuurlijk een geweldige concerthal waar de leerlingen hun eerste uitvoeringen geven. Met de regelmaat van de klok worden militaire gebeurtenissen door de aanwezigheid van muziekkorpsen van deze school opgeluisterd, vooral in het centrum van Moskou.

Behalve muzieklessen worden wiskunde en de talen Engels en Duits gegeven, maar ook de algemeen militaire vakken worden niet vergeten. Daartoe behoren onder meer het bestuderen van militaire voorschriften, exercitie en schieten, zodat de leerling, die deze school beëindigt als kandidaat militair dirigent, niet alleen muzikant maar in beginsel ook soldaat is.

Drie soorten middelbare opleiding fungeren als voorportaal voor het leger, de luchtmacht of de vloot. Zij zijn inmiddels bijna alleen nog toegankelijk voor de elite onder de Russische bevolking. Die tien selectie-instituten voor toekomstige

cadetten worden volledig gefinancierd door het ministerie van defensie, dat zich verzekerd wil zien van loyale „koersanti” aan de hogere militaire commando- en technische scholen.

Om aan alle eventualiteiten het hoofd te kunnen bieden, behoeven de voor het eindexamen geslaagde Soeworoviëten en Nachimoviëten zelfs geen vergelijkend toelatingsexamen af te leggen om te kunnen worden toegelaten tot een officiersschool.

In theorie betreft het niet meer dan middelbare scholen met een pakket militaire vakken als extra bagage; in de praktijk evenwel zijn zij selectieorganen van de partij om zich te verzekeren van een betrouwbare ruggegraat voor het militaire apparaat. C'est le ton qui fait la musique.

Een luitenant-kolonel die als instructeur is verbonden aan de Moskouse Militaire Muziekschool



VAN
ANDEREN

Sociale verdediging: een dagdroom

Dromen zijn bedrog, tenzij men er iets van maakt

Tijdens het sociologisch colloquium „Toenadering of verwijdering tussen krijgsmacht en maatschappij” dat in 1978/1979 op de Koninklijke Militaire Academie werd gehouden ter gelegenheid van het 150-jarige bestaan van de KMA, zei de voormalige Chef van de Landmachtstaf tevens Bevelhebber der Landstrijdkrachten, luitenant-generaal b.d. J. E. van der Slikke, dat het gehele instrumentarium dat kan strekken tot bijdragen aan het oplossen van vraagstukken van vrede en veiligheid tot de professionele interessefeer van de beroepsofficier zou moeten behoren.

Met deze uitspraak in het achterhoofd viel het mij moeilijk zonder meer voorbij te gaan aan het artikel van de heer R. Kreutzer met bovenstaande titel (*Mil. Spect.* 152(1983)(2)63) aangezien dit per definitie eigenlijk een instrument zoals Van der Slikke bedoelt aan de professionele interessefeer lijkt te onttrekken. Door zijn kwalificatie van de sociale verdediging als dagdromerij impliceert Kreutzer dat deze verdedigingsvorm iets zou zijn waaraan een militair, die naar mijn opvatting vrij intensief met problemen van oorlog en vrede bezig is, zijn tijd en energie maar beter niet zou kunnen besteden. Nu moet ik Kreutzer grotendeels gelijk geven wanneer hij in algemene zin de huidige benaderingen van de sociale verdediging als mogelijk alternatief van een militaire verdediging aan zijn oor-

deel onderwerpt. Dergelijke stromingen hebben veel van de door hem gesignaleerde zwaktes en bieden daarom nog weinig perspectief om als zelfstandig equivalent van een militaire verdediging te fungeren.

Mijn vraag is echter, wat doe je met een droom? Men kan hem als „bedrog” naast zich neerleggen, maar ook als een uitdaging beschouwen in de zin van de vraag „Als dat nu eens waar zou kunnen zijn?”. Vooral deze laatste droombenadering heeft al vele ontdekkingen opgeleverd, waarvan wij het principe van de helikopter van Leonardo da Vinci — lang voordat zo’n vliegtuig kon worden geconstrueerd — als voorbeeld willen aanhalen. Wat hiermee kan worden aangegeven, is dat, wanneer onderzoek naar bepaalde ideeën wordt voorgesteld, dat niet zonder meer een diskwalificatie „zinloos” hoeft te krijgen. Met de slotparagraaf van zijn artikel suggereert Kreutzer echter deze diskwalificatie wel.

Daarmee zijn wij gekomen bij de essentie van mijn bezwaar tegen het artikel: bezwaren tegen bepaalde opvattingen die er rond een onderwerp bestaan, betekenen niet dat daarmee de kous af is en dat onderzoek eigenlijk vergeefs is of zelfs nutteloos. „Waarom dan niet,” zo zegt Kreutzer, „tijd, moeite en geld besteden aan onderzoek dat wel tot resultaten kan leiden?”. Alsof men dat van te voren kan weten! Heel belangrijk onderzoek is vaak dat, waardoor men komt te weten dat op dié wijze voortgaan tot geen enkel resultaat zal leiden. Vragen, bezwaren, kritiek, divergerende opvattingen, het „frapper toujours” is de bron van ieder (verder) onderzoek, ook inzake sociale verdediging.

Kritiek op sociale verdediging heeft modernere — d.w.z. andere dan de door Kreutzer genoemde „traditionele” — protagonisten van deze verdedigingsvorm, maar ook „derden”, doen beseffen dat men er met de gangbare benaderingen niet komt. Men beseft vooral het gebrek aan voldoende en goed samenhangende weten-

schappelijke fundamenten waarop werkwijzen van sociale verdediging zouden moeten steunen. Zo bepleiten wetenschappers als Tromp, Niezing en Geeraerts in hun studies over sociale verdediging toch vooral af te stappen van ideologisch gekleurde wenselijkheden („Soll”-situaties) en zij staan nadrukkelijk een benadering voor van wetenschappelijke feiten en mogelijkheden uit („Ist”-situaties). Kritiek gaf in dat opzicht aanleiding tot het signaleren van het spanningsveld tussen „Sollen und Sein”, maar ook tot het bijstellen van benaderingswijzen in „eigen kring” van de onderzoekers inzake sociale verdediging. De vraag is nu: hoe komt men van een „Soll”-benadering naar een „Ist”-benadering? Dit is in feite de roep om onderzoek.

In de gepresenteerde visie van Kreutzer klinkt de teneur door dat de sociale verdediging het „fout” doet, dus (?): verder onderzoek en de voorspelling van Sharp zijn voor hem de kroon op de dagdromerij. Voor Kreutzer bestaan er na zijn duidelijke standpuntbepaling geen vragen meer. Een van de belangrijkste die echter bij sociale verdediging mag worden gesteld, is die naar de herkomst van de huidige opvattingen — nog steeds veelal in de „Soll”-sfeer — over sociale verdediging. Het antwoord op die vraag zou hem misschien tot de conclusie hebben kunnen brengen dat *de huidige wijze van onderzoek en de daaruit voortgekomen strategie van sociale verdediging* tot de min of meer idealistische opvattingen hebben geleid. Doch dat zegt nog niets over de vraag of *andere methoden van onderzoek en daaruit volgende strategieën* wellicht tot bruikbaarere en van meer realiteitsgehalte blijk gevende ideeën over sociale verdediging zouden kunnen leiden. Beter onderzoek zou ook realistischer de Ist-situatie kunnen benaderen en daarmee zou geweldloze of geweldarme verdediging tot een bruikbaarere instrument in conflictoplossingen kunnen worden.

Ik zal trachten mijn opvattingen hieronder zo kort mogelijk toe te

lichten. Voor uitgebreidere analyses en commentaar verwijs ik naar mijn onderzoek dat in april jl. als proefschrift aan de RU Utrecht uitkwam onder de titel „*Sociale verdediging en Nederlands verzet '40-'45* — ideëel concept getoetst aan historische werkelijkheid” (uitg. Gianotten b.v., Tilburg).

De huidige benaderingen van sociale verdediging komen, globaal gesproken, voort uit voornamelijk twee onderzoeksmethoden. De eerste is een inventarisatie van vele als geweldloze campagnes betitelde protest- en verzetsmanifestaties. Uit de inventarisatie analyseert men de meest voorkomende actievormen en „verheft” deze te snel en vaak methodisch niet geheel verantwoord tot een zelfstandige strategie van geweldloze verdediging. Men zou deze onderzoeksvorm het zoeken naar de grootste gemene deler kunnen noemen. Het probleem daarvan is dat de acties worden losgesneden van de maatschappelijke context en de situaties waarin zij zich hebben voorgedaan. Dat leidt uiteindelijk tot veel te abstracte en generaliserende voorstellingen van deze vorm van verdediging, waarmee in onze hedendaagse maatschappij, in de verwachte oorlogs- of conflictsituatie en binnen de huidige defensieopvatting weinig lijkt te kunnen worden gedaan. De benadering van sociale verdediging is in dat geval een „lege” actietheorie. Zulke voorstellingen houden bijvoorbeeld geen rekening met het soort conflict (bijvoorbeeld intra-nationaal of internationaal; maatschappelijke exploitatie of „veilige grenzen”). Ook realiseert men zich dan nog onvoldoende dat conflicten van beperkte aard (Amerikaanse vrijheidsbeweging, religieuze campagnes of regionale conflicten) eigenlijk moeilijk zijn te enten op de miljoenenpopulaties binnen nationale staten. Een tweede benaderingswijze komt voort uit min of meer theoretische „Soll”-concepties die door middel van strikt logische doch altijd theoretische afleidingen uitmondten in wat statische en afstandelijke ideeën. Ook op deze wijze

blijven strategieën ver van een realistische, dat wil zeggen maatschappelijk „werkbare”, benadering in concrete conflicten tussen staten of zelfs intra-statelijk.

Van dergelijke, nogal inadequante, onderzoeksmethoden uit maakt men in de gangbare benaderingen van sociale verdediging dan te grote sprongen in de verkeerde richting: men tracht de Ist-situaties min of meer kunstmatig gelijk te maken aan de Soll-situatie. Vandaar bijvoorbeeld de vaak stringente voorwaarden van o.a. de maatschappijvorm, voordat men verwacht dat sociale verdediging effectief zal kunnen zijn.

Op deze voet blijven doorgaan zou inderdaad op dagdromen kunnen lijken, maar wetende waar het probleem zit — namelijk in de gebruikelijke, zwakke, onderzoeksmethodes — kunnen mogelijkheden worden gevonden om via betere wegen meer realiteitsgehalte aan de benaderingen van sociale verdediging toe te voegen.

Een belangrijke zwakte in de sociale verdediging is dat het woord „sociaal” wordt verward met de (geweldloze) middelen die daarbij zouden moeten worden gebruikt. „Sociaal” is naar mijn idee veel meer een term die verwijst naar de herkomst van de verdediging dan naar de middelen. Sociale verdediging is primair een defensievorm uit (groepen van) de bevolking. Daarom zal men eerst moeten onderzoeken hoe bijvoorbeeld een bereidheid tot volksverzet ontstaat, zich verder ontwikkelt en zich op den duur organiseert. Daarbij zijn waarschijnlijk vele factoren in het spel. Deze factoren moeten door onderzoek eerst worden ontdekt en daarna op hun rol in het ontwikkelingsproces van conflictbeslechting worden bekeken.

Met andere woorden: eerst dienen maatschappelijke en situationele aspecten worden bestudeerd voordat men over de te gebruiken middelen zou kunnen gaan praten. Zo men dan het geweld in de conflictbeslechting eventueel tot nul wil reduceren, zal men de maatschappelijke en situationele facto-

ren in hun escalerende of deëscalerende rol moeten analyseren en, wanneer men die heeft kunnen ontdekken, daarna proberen deze factoren te beïnvloeden. Onderzoek naar de mogelijkheden van sociale verdediging is zo gezien niet een onderzoek naar de te gebruiken middelen, maar primair maatschappelijk en sociaal-wetenschappelijk onderzoek. En daarmee zijn de huidige protagonisten van sociale verdediging nog nauwelijks gestart.

Maatschappelijk onderzoek zal waarschijnlijk aantonen dat de mogelijkheden van geweldloos of geweldarm optreden sterk blijken te zijn gerelateerd aan maatschappelijke factoren en specifieke aspecten die bij conflicten horen. In ieder geval lijkt het niet zo dat geweldloos optreden van eigen zijde zonder meer een geweldloze conflictoplossing „veroorzaakt”, zoals sommige vooral traditionele aanhangers van de sociale verdediging wel eens hebben beweerd. Sociaal-wetenschappelijk onderzoek lijkt daarmee in staat eerste aanknopingspunten te bieden voor concrete en bruikbare mobilisatie en inschakeling van geweldarm verdedigingspotentieel van de maatschappij i.c. de bevolking uit, ten dienste van onze nationale en bondgenootschappelijke verdediging. Uit deze benadering lijkt het mogelijk het zogeheten geweldarme en zelfs geweldloze potentieel verder te ontwikkelen, te formaliseren en een eigen plaats en functie te geven binnen een defensieconceptie, die namelijk meer kan bevatten dan alleen het specifieke militaire optreden. Een dergelijke complementaire functie van geweldarm en geweldloos verzet kan een matigende invloed uitoefenen op de graad van geweldgebruik door de militaire organisatie.

Deze incorporatie van geweldarme verdediging door de bevolking, weliswaar niet verzelfstandigd tot de officiële nationale verdedigingsstrategie maar in ieder geval daartoe formeel behorend, kan door mij worden voorgesteld dank zij analyses van het verzet 1940-'45

in Nederland. Het komt mij voor dat een dergelijk samengaan van militaire en geweldarme defensie afhankelijk van bepaalde ontwikkelingen accentverschuivingen binnen de totale defensieconceptie noodzakelijk of mogelijk zou maken. Een vijand die genocide of massale deportatie voorstaat kan niet geweldarm worden bestreden. Tegen een vijand die ons land economisch zou willen exploiteren, vooral bij een hoge graad van politieke en economische interdependentie, kan geweldarm en sociaal-economisch verzet wel eens het meeste effect hebben. Accentuering naar gelang van de specifieke maatschappelijke omstandigheden en conflictsituatie lijkt dan evenwel mogelijk.

Vooralsnog zijn dit hypothesen, en nieuwe varianten op de sociale verdediging; maar zijn zij niet de moeite van het doordenken en van verder onderzoek waard? Met de globale kwalificaties van de huidige benaderingen van sociale verdediging door de heer Kreutzer kan ik het wel eens zijn, maar niet met de teneur van zijn visie op meer onderzoek over deze materie. Suggesties zoals die over sociale verdediging moeten en mogen aan kritiek bloot staan; inspanningen om die suggesties te verbeteren, zo lijkt mij, mogen mede gezien het doel van vrede en veiligheid dat ook zij willen dienen, niet zonder meer worden gediskwalificeerd.

dr. A. A. KLUMPER, lkol mpsd

Sociale verdediging: een dagdroom

In de Militaire Spectator van februari 1983 is op blz. 63 e.v. een artikel gepubliceerd onder bovenstaande titel. De auteur, R. Kreutzer, journalist, brengt daarin een groot aantal bezwaren tegen sociale verdediging naar voren. Het onderzoek naar sociale verdediging noemt hij „de kroon op de dagdromerij”. Ik vraag mij echter af of het toch niet noodzakelijk is nader onderzoek naar geweldloze verde-

diging te verrichten. Zo ontleent Kreutzer aan Koen Koch, dat verwaarloosd wordt „dat in de loop van het staatsvormingproces een zo grote hoeveelheid machtsmiddelen is geaccumuleerd en geconcentreerd dat een stopzetten van die steunverlening (van de zijde der onderdanen - RK) nauwelijks het bestaande potentieel van de regeerder aantast”.¹ Tegen deze opvatting van Koch is echter ernstige kritiek gekomen.² Dat zou reeds de vraag kunnen opwerpen of onderzoek naar dergelijke problemen toch gewenst zou kunnen zijn.

Kreutzer merkt terecht op dat het bestaan van niet verslagen bondgenoten in de Tweede Wereldoorlog niet alleen bepalend bleek „voor de voortgang op het slagveld, maar tevens voor de stemming onder de bevolking en het (al dan niet geweldloze) verzet in de bezette landen”.³

Op een andere bedenking van Kreutzer, „het vijandsdenken”, wil ik eveneens ingaan. Met de schrijver ben ik het eens dat het om meer dan een reden niet doenlijk is in vredetijd een sfeer te kweken waarbij een bepaalde mogendheid als agressor wordt aangewezen. Weliswaar heeft tijdens de „Koude Oorlog” een dergelijke stemming ten opzichte van de Sovjet-Unie bestaan, maar deze werd door bijzondere omstandigheden veroorzaakt. Voor de voorbereiding van een geweldloze verdediging tegen een bezetter is een „vijandsdenken” ook niet noodzakelijk.

Ervan uitgaande dat geen enkele militaire verdediging volledig kan garanderen dat ons land niet wordt bezet, acht ik het noodzakelijk dat in vredetijd voorbereidingen worden getroffen om niet machteloos tegenover een bezetter te staan. Tevens ga ik ervan uit dat

¹ R. Kreutzer - *Mil. Spect.* 152(1983) (2)66.

² H. Bij de weg, in: K. Koch - *Sociale verdediging*. Staatsuitgeverij, Den Haag (1982)152-154. De repliek van Koch hierop (blz. 179-180) overtuigt mij niet.

³ Zie¹, blz. 64.

⁴ Zie¹, blz. 66.

een - betrekkelijk klein - deel van de bevolking met de vijand zal collaboreren. Echter zo lang, in zulk een geval, er nog bondgenoten zijn die met kans op succes de gewapende strijd tegen de vijand volhouden, zal het grootste deel van de bevolking in bezet gebied bereid zijn verzet te plegen. Daarbij wil ik aanknopen en een voorstel doen een bepaald aspect van geweldloze verdediging in de praktijk te toetsen.

Na de Tweede Wereldoorlog was de grote meerderheid van ons volk ervan overtuigd dat Nederland slechts in bondgenootschappelijk verband te verdedigen zou zijn⁵, waarbij men tevens ervan uitging dat een militaire verdediging alleen behoefde te worden gevoerd in een oorlog waarbij heel West-Europa betrokken zou zijn. Daarbij moet worden bedacht dat het in geval van bezetting een enorm verschil maakt of Nederland alleen staat of dat ook grote delen van West-Europa zijn bezet. Een bezetter zou bijvoorbeeld het verzet van de Nederlanders kunnen breken door de deportatie van enkele miljoenen mannen, vrouwen en kinderen. Het lijkt mij echter vrijwel onmogelijk zoveel miljoenen mensen te deporteren dat daardoor het verzet van enkele honderden miljoenen West-Europeanen zou worden gebroken. Bovendien, ook al zou in een onverhoopte oorlog tussen NAVO en Warschau-Pact geheel West-Europa worden bezet, wil dat nog niet zeggen dat dan de strijd van Canada en de Verenigde Staten met de Sovjet-Unie zou worden gestaakt.

De vraag doet zich voor of in een bezet land de bevolking kan bijdragen aan de oorlogsinspanning van de nog strijdende bondgenoten. Dat lijkt mij wel mogelijk. Tijdens het symposium „Territoriale verdediging”, op 16 december 1978 georganiseerd door de Stichting Volk en Verdediging (thans Stichting Maatschappij en Krijgsmacht), stelde Adam Roberts - dezelfde wiens definitie door Kreut-

⁵ *Enquêtecommissie Regeringsbeleid 1940-1945*, dl 1c. Staatsuitgeverij, Den Haag (1949)558, 590, 609.

zer werd gebruikt — dat ook kleine staten succesvol sociale verdediging kunnen voeren. Ik heb hem toen gevraagd wat een Nederlandse regering zou hebben moeten doen, indien zij begin 1940 had geweten dat in mei van dat jaar Nazi-Duitsland tot een offensief zou overgaan en Nederland zou willen bezetten, mede om van de Nederlandse vliegvelden de luchtoorlog tegen het Verenigd Koninkrijk te kunnen voeren. Roberts heeft toen het volgende antwoord gegeven: „Geen militair verzet. Wèl een spionagesysteem organiseren dat in staat is alle bewegingen van de Duitse strijdkrachten, en in het bijzonder van de Duitse luchtmacht, onmiddellijk aan Engeland door te geven”.

Zou ons land worden bezet dan zullen velen van ons, evenals in de Tweede Wereldoorlog, voor de vraag worden gesteld in hoeverre men met de bezetter mag samenwerken. Voor mij is deze vraag eenvoudig te beantwoorden. Zolang één van de bondgenoten nog weerstand biedt mag men de vijand generlei hulp bieden waardoor zijn oorlogspotentieel wordt versterkt. Het Landoorlogreglement schrijft deze houding ook voor. Weliswaar dienen ambtenaren volgens dat reglement loyaal met de bezetter samen te werken, maar de vijand mag geen hulp verlangen bij het vergroten van zijn oorlogspotentieel, noch mag hij de wetten van het land schenden. Uiteraard zal de bezetter toch proberen de hulpbronnen van het bezette land in te schakelen in zijn oorlogvoering. In zulk een geval dient alle samenwerking met de vijand te worden gestaakt. Deze zal in eerste instantie door dreigen met deportatie, gijzeling van familieleden, enz., de medewerking van de desbetreffende functionarissen trachten af te dwingen. Daarop kan men reageren door de betrokken personen met hun gezinnen te laten onderduiken. Een andere te nemen maatregel zou kunnen zijn het distribueren van grote hoeveelheden geconcentreerde voedingsmiddelen onder de bevolking om te voorkomen dat door afsnijding

van de levensmiddelenaanvoer de bevolking zou worden gedwongen het verzet op te geven. Duidelijk is dat dergelijke pakketten kort voor het uitbreken van de vijandelikheden onder de huisgezinnen zullen moeten worden gedistribueerd. Immers, het opslaan van grote voorraden om die tijdens een bezetting te kunnen distribueren heeft geen zin, omdat die goederen door de bezetter gemakkelijk kunnen worden opgespoord en in beslag genomen. Overigens zal er nog wel wat onderzoek nodig zijn alvorens voedselpakketten, waarvan een familie een half jaar zou kunnen leven, in een dermate geconcentreerde vorm kunnen worden geproduceerd dat het mogelijk is dat een huisgezin een dergelijk pakket kan opbergen.

Zeer belangrijk zijn natuurlijk ook de verbindingen. De bezetter zal zijn orders aan de bevolking kenbaar maken via de media, zoals pers, radio en TV. Voor het geval dat de leiding van ons volk is ondergedoken, moet zij over eigen verbindingsmiddelen kunnen beschikken. Dat lijkt mij, gelet op zowel de zeer vele „27MC-bakjes” als de ruim 10.000 radioamateurs die er in Nederland zijn, mogelijk. De bezetter zal wellicht eisen dat radiotoestellen worden ingeleverd, en officieel zullen wij dan alleen via de kabel naar de TV mogen kijken. Echter, reeds de Duitsers lukte het niet te verhinderen dat het grootste deel van de Nederlanders in de periode 1940-1945 naar Radio Oranje luisterde. Door de inmiddels ver voortgeschreden miniaturisatie van de apparatuur lijkt het mij voor een bezetter vrijwel ondoenlijk een onwillige bevolking te verhinderen zogenaamde „illegale” radiouitzendingen te beluisteren. De vijand kan natuurlijk proberen met zijn stoorzenders uitzendingen van „de ondergrondse” onverstaaanbaar te maken, maar door koeriers kunnen de zenders en ontvangers iedere paar dagen een lijst ontvangen waarop de frequenties staan aangegeven die op de verschillende tijdstippen zullen worden gebruikt. Iedere frequentie zal slechts enkele minuten

in de lucht mogen blijven. Voorts zal verschillende malen per dag van frequentie moeten worden gewisseld. Om te voorkomen dat, wanneer een enkele koerier in handen van de vijand valt, de te gebruiken golflengten voor het gehele land bij de bezetter bekend worden, al is het dan slechts voor een korte periode, zou het land moeten worden verdeeld in regio's die ieder over eigen koerierdiensten beschikken en niet gelijktijdig dezelfde frequenties gebruiken.

Bij de beschouwingen over de mogelijkheden zich geweldloos tegen een bezetter te verzetten moet rekening ermee worden gehouden dat, al is het een minderheid, een deel van de bevolking met de vijand zal collaboreren. Het lijkt mij dat op grond van de ervaringen met de spoorwegstaking 1944-'45 mag worden aangenomen dat 10% van de bevolking, om welke reden dan ook, actief met de vijand zal samenwerken. Enkele getallen ter illustratie. Het spoorwegpersoneel telde in september 1944 ruim 30.000 man; daarvan stelden 2000 man zich ter beschikking van de bezetter. Overigens had van de anderen een aantal eerst nog enkele dagen doorgewerkt, kennelijk om de kat uit de boom te kijken. De Nazi's waren echter genooddaakt 5000 man Duits spoorwegpersoneel te laten komen, teneinde het noodzakelijkste treinverkeer in stand te houden.⁶

Ik moge nogmaals wijzen op de belangrijkheid van de verbindingen in oorlogstijd. De enorme bombardementen, in de eerste helft van 1944 op de Duitse oorlogsindustrie uitgevoerd, hadden geen invloed op de oorlogsproductie. Toen echter in de tweede helft van dat jaar het zwaartepunt van de geallieerde bombardementen op de verbindingen werd gelegd, liep de Duitse oorlogsproductie terug.⁷ Ook de deportaties moesten

⁶ A. J. C. Rüter — *Rijden en staken*. Nijhoff, Den Haag (1960) 363, 413.

⁷ C. Giebel, Igen — *Opmerkingen n.a.v. lezing gen Kruls: Aspecten van de moderne zee-, land- en luchtoorlog in een wereldconflict. Org. Ver. Beoef. Krijgswetenschap* (1951-1952) 100.

toen door de Nazi's worden stopgezet. Op 13 september 1944 vertrok de laatste trein met Joden uit Westerbork⁸, en pas op 27 januari 1945 werd het vernietigingskamp Auschwitz door de Russen bevrijd.⁹

Uit het voorgaande blijkt dat voor gewelddoos verzet de verbindingen van het allergrootste belang zijn. Het lijkt mij dan ook voor de verdere discussie over gewelddoosheid in oorlogstijd noodzakelijk dat eerst de mogelijkheid tot handhaving van de communicatie wordt onderzocht. Ik zou dan ook een grote verbindingsoefening willen voorstellen vóór wij verder gaan met het onderzoek naar gewelddoos verzet tegen een bezetter. Aan zulk een oefening of simulatiespel zou door vele duizenden moeten worden deelgenomen en een oefeningsstaf zou geruime tijd met de voorbereiding ervan bezig zijn. Ik zal mij dan ook beperken tot enkele opmerkingen betreffende een dergelijke oefening.

1. Een scenario wordt opgezet volgens hetwelk een ondergedoken leiding gedurende enkele weken berichten en aanwijzingen via een radiosysteem doorgeeft.
2. Het radiosysteem wordt gedurende deze oefening door amateurzenders met hun apparatuur bemand. Op hun beurt informeren zij de leiding over allerlei zaken.
3. Een koeriersdienst wordt ingericht, om schriftelijke orders aan de radioposten door te geven.
4. Een drukpersdienst wordt ingericht, bestaande uit kleine drukpersen, verspreid over het oefeningsgebied om de berichten, aanwijzingen, enz., van de ondergedoken leiding te drukken.
5. Zowel de leidersstaf als het radiosysteem en de koeriersdienst worden in een groot aantal cellen ingedeeld. Valt een cel uit dan wordt deze door een andere cel

⁸ J. Presser — *Ondergang* (2 dln). Staatsuitgeverij, Den Haag (1965)(II) 411.

⁹ K. M. Wilgat — *Oswiecim. Encycl. Brit.* XVI. William Benton, Chicago/Londen (1971)1153.

vervangen, waarvoor de ondergedoken leiding instructies dient te geven. Achter een cel zouden twee vervangende cellen dienen te staan. In werkelijkheid zullen het er wel vijf moeten zijn. Uiteraard werkt van de drukkerijen slechts een derde deel, zodat bij ontdekking een andere eenheid de taak kan overnemen.

6. Als tegenpartij fungeren de verbindingsdiensten van de krijgsmacht, versterkt met 10% van de opsporingsdienst van de PTT, en 10% van het recherchepersoneel van de korpsen rijks- en gemeentepolitie, versterkt met het marchausseebataljon van 1 LK. De verbindingsdiensten en het marchausseebataljon fungeren als bezettingstroepen die de ondergedoken leiding, de radioposten, de koeriers en de drukkerijen moeten opsporen, daarin bijgestaan door beroepsrechercheurs waarvan het aantal is bepaald op grond van het geschatte collaborateurspercentage van 10%.

7. De onderdelen van de strijdkrachten, die aan de voorgestelde oefening zouden deelnemen, kunnen worden versterkt door eventueel op te roepen mobilisabele dienstplichtigen.

Uitdrukkelijk wil ik stellen dat in de hiervoren vermelde punten slechts enkele aanwijzingen voor een dergelijke oefening zijn vermeld. Het voorbereiden van een dergelijke oefening zal veel tijd kosten. Een oefeningsstaf, bestaande uit officieren en polemologen, zou moeten worden samengesteld. Zeer nuttige diensten zouden daarbij erkende gewetensbezwaaarden kunnen verrichten, voor zover zij zich in hun diensttijd aan de bevordering van gewelddoosheid willen wijden.

De resultaten van een dergelijke oefening zullen, zowel voor de militairen als voor hen die van oordeel zijn dat gewelddoos verzet tegen een bezetter kan worden toegepast, nuttig zijn. Het kan heel goed mogelijk zijn dat op grond van deze resultaten een herformulering van de voorwaarden voor sociale verdediging noodzakelijk

zou blijken. Het lijkt mij echter veel nuttiger daarover niet te speculeren maar een dergelijk simulatiespel voor te bereiden.

dr. F. SNAPPER

Sociale verdediging: een dagdroom

Gedurende een lange reeks van jaren heb ik de *Militaire Spectator* gelezen, en steeds was ik getroffen door het goede niveau van de bijdragen; waarbij de afstandelijke wijze waarop de auteurs over vaak emotioneel-geladen onderwerpen wisten te schrijven, opvallend was. Na mijn vertrek van de KMA (1973) heb ik het blad wat uit het oog verloren, tot ik dezer dagen op een helaas onprettige wijze aan het voortbestaan ervan werd herinnerd. Ik doel hierbij op het artikel van R. Kreutzer, socioloog en journalist (*Mil. Spect.* 152(1983) (2)63). Ik acht met name het slot van dit artikel dermate beledigend voor mijn persoon, dat ik overweeg een klacht in te dienen. In ieder geval verwacht ik een correctie van redactiewege.

Er is een uitgebreide literatuur over dit onderwerp. Helaas is dit in sterke mate een literatuur van gelovigen en ongelovigen, van vóór- en tegenstanders. Dit is wetenschappelijk weinig opwekkend, en het biedt de overheid weinig houvast. Om die reden is destijds een adviescommissie door de overheid opgericht die haar moest adviseren over prioriteiten in research op dit gebied. Die commissie (waarin ook de ministeries van defensie en van buitenlandse zaken waren vertegenwoordigd) is erin geslaagd een rapport uit te brengen waarin — zonder minderheidsnota's of dergelijke — gepleit werd voor een onderzoekprogramma van 10 projecten, ofte wel 3,5 miljoen gulden. Helaas heeft de huidige regering besloten slechts 1/10 deel van dit geld ter beschikking te stellen.

Tegen dit besluit nu is veel verzet gerezen, zowel binnen als buiten

het parlement. Zo is een speciale hoorzitting van de vaste Kamercommissie voor het Wetenschapsbeleid eraan gewijd geweest, een Uitgebreide Commissievergadering waarin een motie hieromtrent werd ingediend. En naar het zich laat aanzien zal hiermee het laatste woord nog niet zijn gevallen.

Buiten de sfeer van het parlement is de belangstelling evenzeer groot voor deze gang van zaken. Er worden mij, dagelijks bijna, teksten van krant artikelen, radiodiscussies e.d. gestuurd; langzamerhand bezit ik een uitgebreid archief over deze droeve zaak. Toch heb ik deze publiciteit niet gezocht: integendeel, ik probeer scherp onderscheid te maken tussen wetenschap en politiek, en beperk mij tot het eerste. Anders gezegd: als men mij vragen stelt, geef ik antwoord; maar ik neem zelf geen initiatieven in de sfeer van de politiek. Deze opstelling lijkt mij de enig juiste. Juist om deze redenen voel ik mij gegriefd door hetgeen R. Kreutzer durft te beweren. Hij schrijft o.a. (blz. 67):

Inmiddels is die „Begeleidingsgroep” vrijwel onopgemerkt ter ziele gegaan. Slechts „Hervormd Nederland” bood de verontwaardigde ex-voorzitter prof. J. Niezing ruimte voor zijn klaagzang: „Hoe sociale verdediging in Nederland wordt gesaboteerd” luidt de schreeuwerige kop. Verder bleef het vroegtijdig schipbreuk lijden van de onderneming voor het volk verborgen.

Vrijwel ieder onderdeel van deze passage is onjuist, zoals ik hierboven reeds schetste. Misschien is de passage als geheel wel te beschouwen als voorbeeld van het „wishful thinking” dat de auteur zo schijnt te veroordelen. Hoe dit laatste ook zij, hetgeen hier wordt gezegd is dus feitelijk onjuist en krenkend voor mijn persoon. Ik verzoek de redactie een rechtzetting op te nemen in het eerstvolgende nummer. Ik voel er niet voor om als lid van een „sekte der sociale verdedigers” (blz. 67) door het leven te gaan,

noch heb ik getracht „klaagzangen” in allerlei tijdschriften te schrijven. Ik ben bovendien niet verantwoordelijk voor inhoud en kop van een verhaal gebaseerd op een telefonisch interview. En Kreutzer schijnt de parlementaire gang van zaken slecht te kennen, noch kent hij hetgeen in de landelijke media hierover is geschreven.

Ik vind het spijtig u hierover te hebben moeten benaderen. Het artikel van Kreutzer is slecht, want gebaseerd op literatuur van vóór en tegenstanders, en niet op de wetenschappelijk verantwoorde studies die er ook te vinden zijn. Mocht dit artikel bepalend zijn voor het niveau van uw tijdschrift, dan heb ik het gevoel niet veel te hebben gemist de afgelopen jaren.

Maar ik neem aan dat dat niet het geval is. In het verre verleden heeft uw tijdschrift reeds een goed artikel over dit onderwerp gepubliceerd. Ik moge u verder wijzen — voor zover het gaat om publikaties uit de „militaire sfeer” — op de speciale aflevering van het *Kontaktbulletin* van de Stichting Volk en Verdediging 15(1979)(29), op de bijdrage van G. Sharp aan het tijdschrift *JASON* (Min. van buitenlandse zaken, dec. 1978) en aan mijn eigen bijdrage aan het speciale nummer van het TNO-tijdschrift *Project*, gewijd aan de defensieresearch (1981)(4), getiteld: „Wij mogen onderzoek naar sociale verdediging niet achterwege laten”. Dat laatste ben ik nog steeds van mening, en daarvoor behoeft men nog niet tot een sekte te behoren.

prof. dr. J. NIEZING, directeur Centrum voor Polemologie, Vrije Universiteit Brussel

A NTWOORD

OP MENINGEN
VAN ANDEREN

Sociale verdediging: een dagdroom

De reactie van drs. Klumper op mijn artikel bewijst nog eens hoe onduidelijk de conceptie van sociale verdediging is, ook voor mensen die er wetenschappelijk mee bezig zijn. Om de verwarring beperkt te houden, ging ik in mijn betoog uit van een definitie van sociale verdediging waarin onder meer is vastgelegd dat het een *volledig alternatief* (dus geen aanvulling op de bestaande krijgsmacht) moet zijn, èn dat men zich beperkt tot *niet-gewelddadige middelen*. Ik geloof dat dit als grootste gemene deler naar voren komt uit de bestaande literatuur.

Het betoog van drs. Klumper komt kortweg erop neer dat er best onderzoek kan worden gedaan naar het geweldarme en geweldloze potentieel onder de bevolking als bijdrage (aanvulling) aan de verdediging. Ik zou daarop zeggen: natuurlijk, alles wat een potentiële agressor afhoudt van zijn voornemen is meegenomen. Maar het valt wel buiten de orde van sociale verdediging. Voor de „echte” protagonisten van sociale verdediging is alleen al de gedachte aan het combineren ervan met militaire middelen godslasterlijk.

Ik heb ook zo mijn twijfels aan de

Erratum

Naar ons — helaas pas ten tijde van de samenstelling van dit nummer — werd signaleerd, zijn juist voor het drukken van het maartnummer op blz. 122 twee regels weggefallen, waardoor de desbetreffende zinsnede onbegrijpelijk is geworden. In de open ruimte in de linker kolom hadden de volgende regels moeten staan:

schulden. De totale buitenlandse schuld van Cuba bedroeg \$ 3 miljard. Indien men een verge-

bereidheid van de bevolking van een hoogontwikkelde (en dus sterk interdependente) welvaartsstaat als de Nederlandse een dergelijke conceptie in praktijk te brengen. Ik mis in het stuk van de heer Klumper zelfs maar een poging, mijn argumenten te weerleggen dat mede daardoor een strategie van niet-samenwerking tot mislukken is gedoemd, ook tegen een vijand die alleen maar erop uit zou zijn ons land economisch te exploiteren.

Ik zal de laatste zijn om mensen tegen te houden hun hypothesen en zelfs dagdromen aan een wetenschappelijke operatie te onderwerpen. Maar, om bij het voorbeeld van drs. Klumper te blijven, Leonardo da Vinci heeft toch niet zitten wachten op subsidie voordat hij zijn schetsen maakte (waarbij ik de interessante vraag in het midden laat of wij zonder de fantasie van Da Vinci helikopterloos zouden zijn). Laat dus een ieder die heil daarin ziet zich vooral niet laten ontmoedigen.

Een heel andere vraag is of er overvloedige hoeveelheden overheidsgelden dienen te worden gestoken in projecten die aan alle kanten rammelen. Voor wat mijn mening waard is: ik denk dat het geld beter kan worden besteed aan bijvoorbeeld onderzoek naar de mogelijkheid van conventionele vervanging van bepaalde kerntaken.

Sociale verdediging is te lang gebruikt als paradepaardje voor mensen die zich willen koesteren in de illusie dat wij ook zonder kernwapens en adequate conventionele defensie wel erin zullen slagen ons stukje wereld te vrijwaren van uitbuiters en veroveraars. Sociale verdediging als alternatief voor militaire verdediging is in dat opzicht meer dan alleen een onschuldige doodlopende steeg.

Nogmaals: onderzoek naar aanvullende maatregelen om de bevolking in te schakelen bij de landsverdediging is hier niet bedoeld. Maar laat de onderzoekers die zich daarmee bezighouden dat níét doen onder de valse vlag van sociale verdediging!

Dat het begrip „sociale verdedi-

ging” niet voor iedereen dezelfde inhoud heeft, was mij al duidelijk geworden tijdens het schrijven van mijn artikel voor de Militaire Spectator van februari jl. Bij het lezen van de reacties daarop valt mij dat nogmaals sterk op. Drs. Klumper heeft het in zijn betoog over een „complementaire functie van geweldarm en geweldloos verzet”. In mijn verhaal valt dat om twee redenen buiten de orde: sociale verdediging is in de door mij gehanteerde definitie geen aanvulling maar een *volledig alternatief*, en tot de middelen reken ik alleen *geweldloos verzet*. Daarom schreef ik: „In dit artikel wordt dan ook voorbijgegaan aan de mogelijkheid elementen van sociale verdediging te combineren met militaire defensie”. En dat is precies hetgeen zowel drs. Klumper als dr. Snapper voorstaan (bij dr. Snapper iets minder expliciet).

Mijn kwalificatie „dagdromerij” en ook „sekte” van sociale verdedigers (wie de schoen past, trekke hem aan) refereert dan ook uitsluitend aan diegenen die sociale verdediging aanprijzen als een afgehele vervanging van militaire verdediging. Onderzoeken naar mogelijkheden om de bevolking te betrekken bij voorbereide acties onder een mogelijke bezetting lijken mij wel degelijk nuttig. Daarom geloof ik dat de regering een verstandige keus heeft gedaan door twee (van de totaal tien) door de „Begeleidingsgroep” voorgestelde projecten financieel te steunen. Dat zijn de projecten die nagaan „welke categorieën van mogelijke conflicten er zijn, waarvoor een geweldloos verdedigingssysteem relevant kan zijn”, en wat de aard is „van hedendaagse bezettingen en de implicaties voor sociale verdediging”.¹ Overigens is mij van enig noemenswaard verzet tegen dat besluit waarnaar prof. Niezing verwijst, nooit iets ter ore gekomen.

Als ik in mijn artikel de indruk heb

¹ Cit. uit brief min. Deetman aan „de leden van de voormalige Begeleidingsgroep inzake het onderzoek op het gebied van de Geweldloze Conflictoplossing” d.d. 20 aug. 1982.

gewekt dat ik mij a priori verzet tegen onderzoek op dit terrein, wil ik dat bij deze rechtzetten. Ik ben echter wel van mening dat de huidige theoretische literatuur zich niet leent voor „uitwerking”. Op het niveau van de theorie zelf zijn er te veel tegenstrijdigheden en vaagheden om een groots opgezet onderzoeksprogramma — zoals door de „Begeleidingsgroep” was voorgesteld (f 3,5 miljoen) — te kunnen rechtvaardigen. Dat lage theoretische niveau wordt door meer onderzoekers aangehaald. Als voorbeeld wil ik verwijzen naar een recent artikel van dr. Schmid² die de „zelfoverschatting” van de pleitbezorgers van sociale verdediging hekelt, en stelt dat „sociale verdediging thans nog niet meer is dan een ideaal-typische constructie zonder volwaardige precedenten”.

Een door de regering gesteund omvangrijk project zou de sociale verdediging wellicht naar het publiek toe een status kunnen geven, die zij geenszins verdient. Sociale verdediging is het paradepaardje voor mensen die zich in de illusie willen koesteren dat een defensie zonder kernwapens en adequate conventionele bewapening zeer wel mogelijk zou zijn. Ik geloof dat de overheid ertegen moet waken deze illusie op enigerlei wijze te bestendigen of aan te moedigen.

Om mijn opmerkingen over al of niet verder onderzoek af te sluiten, merk ik op dat niemand een ander ervan mag weerhouden al dan niet plausibele hypothesen of zelfs dagdromen te onderwerpen aan een wetenschappelijke ontleding. Maar, om bij het voorbeeld van drs. Klumper te blijven, heeft Leonardo da Vinci zitten wachten op subsidie voor hij zijn schetsen van helikopters maakte?

In de reactie van dr. Snapper viel mij het antwoord op van Adam Roberts, dat Nederland geen militair verzet had moeten plegen in 1940. Komt dat niet uit op de visie

² A. P. Schmid — Sociale verdediging als postmilitaire verdediging. *Transactie* (1982)(12). Dr. Schmid was wetenschappelijk coördinator bij de „Begeleidingsgroep”.

dat militaire defensie iets is voor de „bondgenoten” (waarvan je dus maar moet hopen dat die niet óók op sociale verdediging zijn overgegaan)? Een bondgenootschap tussen staten die wel en staten die geen militaire defensie wensen lijkt mij (ook) een vorm van dagdromerij.³

Met de door dr. Snapper gedane suggesties over een oefening met 27MC-„bakkies” heb ik enige moeite. Niet dat een goed verbindingsstelsel voor ondergronds verzet niet van het grootste belang zou zijn, of dat voorbereidingen in vreedstijd geen nut zouden hebben. Ik blijf echter met de klemmende vraag zitten: *wat* gaan die bakkies uitzenden, en wie bepaalt dat? Worden dat teksten in de lijn van de Nederlandse Unie, of oproepen voor specifieke sabotageacties? Wat te doen met provocateurs die ook een 27MC-vergunning hebben, en verwarrende of valse berichten uitzenden namens „de leiding van ons volk”? Dat lijken mij belangrijker vragen dan de technische uitvoering van een systeem van koeriers en dergelijke.

Ik vind het erg jammer dat geen van de briefschrijvers argumenten inbrengt tegen mijn aan Koen Koch⁴ ontleende zienswijze dat in een maatschappij waarin de afhankelijkheidsrelaties groot zijn (de moderne verzorgingsstaat) een burger niet kan ophouden mee te functioneren binnen dat bestel zonder zichzelf daarmee in grote mate te schaden, waarschijnlijk in grotere mate dan dat het de belangen van een regeerder (in de vorm van de bezetter) aantast. Dat is toch een van de fundamenteën van de conceptie van sociale verdediging.

Drs. Klumper lijkt van mening dat een hoge graad van interdependentie de vijand kwetsbaarder maakt, maar zijn de burgers daar-

³ Zie ook: K. P. Bloema — *Mil. Spect.* 147(1978)(1)5.

⁴ K. Koch — *Sociale verdediging, een kritische literatuurbeschuwing*. Den Haag (1982). Deze studie werd verricht op verzoek van en uitgegeven door de „Begeleidingsgroep”.

door relatief niet nõg sterker beperkt in hun mogelijkheden?

Het is niet mijn bedoeling collectief verzet tegen een bezetter te ontraden, maar niemand is geïnd met te hoge verwachtingen over wat dat vermag.

Ten slotte kan ik er niet onderuit iets te zeggen over de reactie van prof. Niezing. Ik heb hem niet ingedeeld bij de sekte⁵ van wat dan ook; ik heb slechts zijn uitspraken in *Hervormd Nederland*⁶ getypeerd als „klaagzang”, ervan uitgaande dat alles wat daar tussen aanhalingstekens staat inderdaad letterlijk uit zijn mond is opgetekend. „Klaagzang” is dan eigenlijk nog een vriendelijk woord, want zijn relaas staat bol van insinuaties aan het adres van het ministerie van buitenlandse zaken (daar zou men „grote druk hebben uitgeoefend om het denken over sociale verdediging uit zijn bestaande context te halen”). Koen Koch („Hij heeft zich duidelijk met dit onderwerp vermaakt, zoals hij met meer zaken doet”) en de Nederlandse regering (wier standpunt „neerkomt op: sociale verdediging is nonsens, niet toepasbaar in Nederland”). Ook het NIVV krijgt een veeg uit de pan (Inbreng was „nihil, en dat leg ik in dit geval negatief uit”). Of mijn constatering, dat het ter ziele gaan van de „Begeleidingsgroep” vrijwel onopgemerkt is gebleven, overeenstemt met de werkelijkheid laat ik ter beoordeling aan de lezer. In wezen doet het er overigens niets toe.

drs. R. KREUTZER, journalist

Naschrift

Zoals de lezer heeft kunnen vaststellen, is er inderdaad een pittige discussie uitgelokt door het artikel van Kreutzer, wiens titel alleen al uitdagend genoeg was om te fungeren als knuppel in het hoenderhok. Zolang de meningen van de

⁵ De term heb ik gekozen met het oog op het naar sektarisme zwemende karakter van de geschriften van de „gelovige” voorstanders.

⁶ *Hervormd Nederland* (1982)(7 aug).

auteur en diens opponenten blijven botsen, doet de lezer verstandig met te speuren naar de *waarheid* die uit die botsing behoort te ontspringen, daarbij voor ogen houdende dat alle terzake ingenomen standpunten uiteraard geheel voor rekening blijven van de auteur en diens wederpartijders. Helaas heeft prof. Niezing zich dat niet ten volle gerealiseerd, reden waarom hij meent „een correctie van redactiewege” te kunnen vorderen — in het bijzonder voor de door hem letterlijk geciteerde passage waar *Kreutzer* hem zozeer griefde — terwijl hij bovendien zegt te overwegen een klacht in te dienen.

De redactionele beleidslijn van de *Militaire Spectator* is, ook in de jaren waarin prof. Niezing dat tijdschrift uit het oog verloor, steeds geweest dat in de daarvoor bestemde rubriek de aanval dan wel tegenaanval kon worden geopend op iedere auteur die een mening had verkondigd waarmee men zich niet kon verenigen; de daaruit voortvloeiende discussies maakten die rubriek tot een zeer lezenswaardige, en droegen ruimschoots bij tot de eigen meningsvorming van hen die van die woordentwisten konden kennismaken. Van dat beleid wordt ook in het onderhavige geval niet afgeweken, en om die reden is dan ook de van prof. Niezing ontvangen brief in onverkorte vorm hierboven afgedrukt, gevolgd door het antwoord daarop dat Kreutzer opstelde in combinatie met zijn weerwoord op de kritiek der beide andere scribenten. Het dient aan de lezers te worden overgelaten uit deze „choc des opinions” te concluderen tot „la vérité” zoals zij die voor hun eigen rekening wensen te nemen. In dat proces staat de redactie met gepaste bescheidenheid terzijde, want zij wenst onder geen beding de mondigheid harer lezers in twijfel te trekken . . . zoals toch stellig wèl het geval zou zijn indien zij reeds op voorhand de zijde zou hebben gekozen van hetzij de werper van de knuppel hetzij de in paniek gebrachte hoenders!

HOOFDREDACTEUR

B BOEKEN

Korps Commandotroepen 1942-1982, door P. G. H. Maalderink, C. M. Schulten en B. J. Kaspe-rink-Taekema, 176 blz., geïll. Uitg.: Commando Stichting, Roosendaal, 1982.

Over het Nederlandse Korps Commandotroepen is incidenteel wel het een en ander gepubliceerd. Hoofdzakelijk waren dat artikelen in couranten en tijdschriften, en soms hoofdstukken in bepaalde boekwerken. Ook de Militaire Spectator besteedde meer dan eens aandacht aan zowel de bij het KCT gegeven opleidingen als aan de geschiedenis van de commando's in het algemeen en die van het Korps in het bijzonder; laatstelijk was dat nog het geval met een speciaal aan het veertigjarig bestaan gewijd gedeelte van het maartnummer van het vorige jaar (*Mil. Spect.* 151(1982)(3)95), bij welke

gelegenheid reeds werd aangekondigd dat die jubileumviering tevens het verschijnen van een gedenkboek zou rechtvaardigen. Dat gedenkboek, samengesteld onder auspiciën van de sectie Militaire Geschiedenis van de Landmacht-staf, is een voortreffelijk document geworden dat bij de vele huidige en vroegere leden van het Korps een zeer goed onthaal zal hebben gevonden maar dat bovendien ook talloze andere geïnteresseerden goed van pas kan komen door de schat van gegevens die het bevat. Dat het door De Walburg Pers werd verzorgd op de uitstekende wijze die van die gerenommeerde drukkers mocht worden verwacht, garandeerde al op voorhand een uiterlijk dat in overeenstemming zou zijn met de hoge kwaliteit van de inhoud.

In zes hoofdstukken worden de verschillende fasen van de korps-geschiedenis beschreven. Ook de belangstellende leek zal daarvan met veel genoegen kunnen kennismaken, vooral doordat de tekst rijkelijk is doorspekt met illustraties die het geheel verduidelijken en verlevendigen. Omdat het een gedenkboek is, konden bijlagen als de erelijst der gevallenen, de opsomming van de verleende dapperheidsonderscheidingen, en de opgave van de opeenvolgende

korpscommandanten en -adjudanten uiteraard niet worden weggelaten; ook is het nuttig dat aan het einde van het boek wordt vermeld welke literatuur door de samenstellers werd geraadpleegd, hoewel een iets ruimere literatuur-opgave wellicht zinvol zou zijn geweest voor degenen die iets meer zouden willen weten over de achtergronden van de verschillende acties waaraan de commando's hebben deelgenomen. Ten slotte zij nog opgemerkt dat het enigszins vreemd aandoet dat de inhoudsopgave van het boek zich bevindt op de beide laatste bladzijden: het is toch niet onlogisch als de lezer verwacht vóórin te kunnen zien wat hem in de volgende bladzijden zoal wordt geboden? Alles bijeengenomen kan evenwel worden gezegd dat dit gedenkboek er een is dat het Korps en de Commandostichting grotelijks tot eer strekt. Het zal zeker zijn weg wel vinden naar zowel de insiders als de geïnteresseerde buitenstaanders.

W. WALTHUIS



MAAK U NIET BEZORGD

dat u na dienstverlating de

MILITAIRE SPECTATOR

niet meer zult ontvangen:

als lid van de Koninklijke Vereniging ter Beoefening van de Krijgswetenschap vindt u hem maandelijks in uw bus!

Bovendien driemaandelijks Mars in Cathedra. Voor f 30,- per jaar!

(Buitenland f 40,-)

Snel een briefkaart aan de secretaris

DENIJSSTRAAT 135, 2251 HJ DEN HAAG

en uw bezorgdheid is over!