



militaire spectator

WAARIN OPGENOMEN
DE OFFICIËLE
MEDEDELINGEN VAN
DE KONINKLIJKE
LANDMACHT EN DE
KONINKLIJKE
LUCHTMACHT



Hoge
belangstelling
bij oefening
Saxon-Drive

(zie ook blz. 49)



militaire spectator

MAANDBLAD

waarin opgenomen de officiële mededelingen van de Koninklijke landmacht en de Koninklijke luchtmacht

UITGAVE:

Koninklijke Vereniging ter beoefening van de Krijgswetenschap

HOOFDREDACTEUR:

W. Walthuis
brigade-generaal der infanterie b.d.

ADJ.-HOOFDREDACTEUR:

H. A. Baaij
commodore van de Koninklijke luchtmacht

REDACTEUREN:

P. Huysman
majoor der infanterie

ir. G. M. van der Laan
kolonel van de technische staf

W. C. Louwerse
luitenant-kolonel van de Koninklijke luchtmacht

drs. J. W. M. Schulten
majoor van de verbindingdienst

CORRESPONDENTIE:

Grote Marktstraat 40, 2511 BJ
Den Haag. Tel. (070) 72 13 68

ABONNEMENTEN:

f 25,—, buitenland f 30,— per
jaar, losse nummers f 2,50

ADVERTENTIES:

Postbus 139, 2170 AC Sassen-
heim. Tel. (02522) 1 06 46
Contractprijzen op aanvraag

NADruk VERBODEN

46 Officiële mededelingen van de Koninklijke landmacht en de Koninklijke luchtmacht

47 Het primaat van de politiek?

49 Oefening Saxon-Drive, door B. C. M. van Genuchten, kolonel der infanterie

61 Recente ontwikkelingen in het humanitaire oorlogsrecht, door mr. E. L. Gonsalves, luitenant-kolonel van de militair-juridische dienst

78 Effectief vergaderen, door mr. F. J. Lisman, hoofd personeelszaken bij een Akzo-bedrijf, Arnhem

83 Wapenschouw 1978, door J. Pelt, kolonel van de verbindingdienst b.d.

94 Meningen van anderen: Bakermat Kilacadmon

95 Antwoord op meningen van anderen: Bakermat Kila-
cadmon — Naschrift

97 Vakpers: Sovjetstrategie in 1978, samenhang en con-
tinuïteit

98 150 jaar Grenadiers en Jagers

OFFICIELE MEDEDELINGEN

KONINKLIJKE LANDMACHT - KONINKLIJKE LUCHTMACHT



Uit de landmacht- en luchtmachtorders

LaO 73020 (82.2/12) / LuO 73517 (82.2/12). Regeling vervoer ter zake van gezinsbezoek voor in de Bondsrepubliek Duitsland en in België wonende militairen die om redenen van dienst tijdelijk in Nederland verblijven (herdruk, september 1978).

LaO 74017 (78/406). Voorschrift initiële opleiding officieren voor speciale diensten (herdruk, september 1978).

LaO 78020 (51.14/26a). Bevorderingsvoorschrift KL 1958.

LaO 78021 (51.2/117). Groot verlof en klein verlof in afwachting van groot verlof voor dienstplichtigen van de Koninklijke landmacht.

Lamed 035-78 (51.13/45). Overplaatsing van officieren naar het dienstvak van de geneeskundige troepen.

Lamed 036-78 (91.9/44). Wijziging naamgeving „California Complex”.

Lamed 037-78 (78/397g). Cursus voortgezette militaire vorming aan de Hogere Krijgsschool.

Lamed 039-78 (53/63). Aanvullende richtlijnen m.b.t. het „overall”-oordeel als bedoeld in Beoordelingsvoorschrift officieren landmacht en

advies als bedoeld in Beoordelingsvoorschrift kader landmacht.

Lamed 040-78 (53/64). Beoordelen van officieren die een dubbelfunctie vervullen.

Lacirc 009-78 (15.8/1). Verkeersongevallenrapporten.

Lacirc 011-78 (45.22). Beheer van geluidsinstallaties.

Lacirc 012-78 (55.17-11/1). Kosten NS-abonnement.

Mededelingen van het Commando Verbindingen Koninklijke landmacht

VS 11-1/2 (Elektronische oorlogvoering (troepenuitgave)). Dit voorschrift beschrijft de verschillende aspecten van de elektronische oorlogvoering (eov) met speciale aandacht voor de defensieve maatregelen. Het is bestemd voor de gebruikers/bedienaars van de elektronische apparatuur bij de Koninklijke landmacht. (Hiermee vervalt VR 11-1.)

VS 11-3 (Verbindingsinstructies Q- en Z-codegroepen, 4e druk). Dit voorschrift geeft een overzicht van de (bij de Koninklijke landmacht) gebruikte Q- en Z-codegroepen. Het voorschrift is bestemd voor (radio)telegrafisten en (radio)telexisten.

Mededelingen van het Commando Opleidingen Koninklijke landmacht

7e opgave van wijzigingen op VS 9-514 (Pistoolmitrailleur 9 mm UZI, M 61). Dit nieuwe deel V is de noodzakelijke aanvulling i.v.m. de invoering van de YPR765 en vormt de 7e opgave van wijzigingen op dit voorschrift.

VS 11-23 (Tactische codes en waarmerken, 2e druk). Een juist gebruik van tactische codes en waarmerkingsystemen draagt bij tot een goede verbindingsveiligheid. De 2e druk van VS 11-23 behandelt de nieuwe tactische code- en waarmerkingsystemen. Alleen door regelmatig gebruik van de systemen wordt de vereiste vaardigheid verkregen, nodig om onder gevechtsumstandigheden een snelle en veilige berichtenwisseling te verzekeren. (Hiermee vervalt VS 11-23, 1e druk.)

VS 11-25 (Radiotelefonietelexprocedures, 1e druk.) Dit voorschrift behandelt de procedures voor het verzenden van berichten over radiotelefonietelexverbindingen bij de Koninklijke landmacht. Het is bestemd voor de bedienaars van radiotelefonietelexapparatuur. (Hiermee vervalt VR 11-25, 2e druk.)

VS 11-12 (Grondslagen verbindingen, 1e druk, 2e wijziging). De wijziging behelst de aanvulling met een hoofdstuk betreffende het „Automatisch telegrafiesysteem” (ATS) en een bijlage inzake de „Elektromagnetische puls” (EMP).

De aandacht wordt erop gevestigd, dat officieren, die maandelijks van Rijksweg de „Militaire Spectator” ontvangen, bij wijziging van hun adres, dit dienen bekend te maken aan de administratie van de eenheid waarbij zij in onderhoud zijn.

Het primaat van de politiek?

MS Naar Westerse opvattingen is de gewelddadige oorlog de *ultima ratio*, het uiterste middel, van de staatkunde. De consequentie daarvan is dat de leiding van het oorlogsinstrument is en blijft onderworpen aan de politieke leiding. Het is aan de staatsman, en niet aan de veldheer, te beslissen of en wanneer — zoals von Clausewitz het formuleerde — „die Fortsetzung des politischen Verkehrs mit Einmischung anderer Mittel” het metterdaad optreden van de strijdkrachten vordert. Die onderschikking van het militaire apparaat aan de overheid is in een welgeordende samenleving die op democratische leest is geschoeid een vanzelfsprekendheid. In staten met meer autoritaire regeringsvormen schort daaraan nog wel eens het een en ander, in het bijzonder als de militaire activiteiten worden beschouwd als hoofdzaak en níét als *middel* ter bereiking van een politiek doel. Zo schreef een van de fanatiekste aanhangers van Hitler, de uit de Eerste Wereldoorlog als chef-staf van von Hindenburg bekend geworden generaal Ludendorf in 1935 in zijn boek *Der totale Krieg* dat von Clausewitz’ bovenaangehaalde uitspraak volkomen onjuist was en dat die ten rechte zou moeten luiden: „Der Krieg ist die äussere Politik mit anderen Mitteln. Im übrigen hat die Gesamtpolitik dem Kriege zu dienen.” Daarmee propageerde hij het *primaat van de militaire leiding* met de volgende motivering:

Das Wesen des Krieges hat sich geändert; das Wesen der Politik hat sich geändert, so muß sich auch das Verhältnis der Politik zur Kriegsführung ändern. Alle Theorien des von Clausewitz sind über den Haufen zu werfen. Krieg und Politik dienen der Lebenserhaltung des Volkes, der Krieg ist aber die höchste Äusserung völkischen Lebenswillens. Darum hat die Politik der Kriegsführung zu dienen. „Der Feldherr” legt in der Politik die Richtlinien fest die sie in dem Dienst der Kriegsführung zu erfüllen hat. Immer wieder hat er sich zu versichern daß die totale Politik ihm dient. Etwaige Eigenbröteleien derselben sind im Keime zu ersticken.

Het laat zich begrijpen dat een pleidooi als het vorenstaande koren op de molen was van de man die reeds toen bezig was de voorbereidingen te treffen voor het rampzalige optreden van het militaire apparaat dat niet in toom werd gehouden door een

aanmerkelijk behoedzamere staatkunde, maar dat integendeel erin was geslaagd de politiek onvoorwaardelijk aan zich te onderwerpen: Europa en de wereld daarbuiten zijn nog steeds niet de gevolgen te boven van wat werd ontketend door een systeem dat de verwatenheid van een Ludendorf prefereerde boven de solide filosofie van een Clausewitz. En ook nu nog komen dergelijke omgekeerde verhoudingen voor; in tal van landen immers is de organisatie van de democratie nog uiterst gebrekkig en zijn de machthebbers in staat te manipuleren met hun militaire apparaat dat hen gemakkelijker aan profijt kan helpen dan een met omzichtigheid gehanteerd politiek en diplomatiek instrument.

Het behoeft geen betoog dat in de Nederlandse verhoudingen het primaat van de politieke leiding buiten kijf staat. Voor heel de militaire organisatie geldt het onbetwistbare axioma dat de krijgsmacht in al haar geledingen aan de staatkundige leiding is onderworpen en dat het verwerpelijk is als de veldheer zou willen plaatsnemen op de stoel van de staatsman. Die onderschikking wordt overigens niet altijd beaamd en aanvaard door de lagere echelons in het militaire apparaat, waar het soms allesbehalve duidelijk is waarom de hogere niveaus in de krijgsmacht niet „rebelleren” tegen door de politiek verantwoordelijken genomen beslissingen waarvan wordt verondersteld en gevreesd dat zij afbreuk zouden kunnen doen aan de belangen van het militaire instrument. Dat onbegrip blijkt van tijd tot tijd te worden versterkt, terwijl het juist behoort te worden weggenomen; de oorzaak is echter moeilijk te bestrijden omdat die niet zozeer is gelegen binnen de krijgsmacht als wel daarbuiten, zoals in het recente verleden herhaaldelijk moest worden geconstateerd. De zaak is namelijk dat bij tal van Nederlandse politici het misverstand blijkt te zijn gegroeid dat er sprake moet zijn van — zoals de titel boven dit editoriaal zegt — een *primaat van de politiek* in plaats van een primaat van de *politieke leiding*. Bijgevolg wordt de besluitvorming over militaire aangelegenheden níét overgelaten aan het nauwe samenspel tussen de verantwoordelijke bewindslieden en de evenzeer verantwoordelijke militaire autoriteiten, maar worden allerlei oneigenlijke argumenten en overwegin-

gen ingebracht door politieke personaliteiten die weliswaar een zeker deel van het Nederlandse volk vertegenwoordigen maar wier feitelijke inbreng in het besluitvormingsproces op grond van de hen in onze staatsinrichting toebedeelde rol aanzienlijk minder mogelijkheden behelst dan thans regelmatig blijken te kunnen worden uitgespeeld. In een dergelijke situatie, waar de besluitvorming onder zulke ingrepen moet lijden en grote vertragingen ondervindt, doet het de militair ontegenzegglijk vreemd aan dat de belangen van de krijgsmacht ondergeschikt worden gemaakt aan de politiek-in-het-algemeen: het benodigde instrumentarium, waarmee hij de bij monde van de overheid opgedragen taken in voorkomend geval zal moeten uitvoeren, dient naar *zijn* mening het beste te zijn dat verkrijgbaar is, omdat dáármee de grootst mogelijke garantie kan worden gegeven voor die taakvervulling. En het ontgaat hem dat die taakvervulling in gevaar mag worden gebracht door politici die zich laten leiden door geheel andere overwegingen dan die welke worden gehanteerd door de politieke *leiding* waaraan de krijgsmacht zich ondergeschikt weet en die daarvoor dan ook de rechtstreekse verantwoordelijkheid draagt.

Het zal duidelijk zijn dat de onverkwikkelijke gang van zaken rond de besluitvorming terzake van de vervanging van de Neptunes van de Marine Luchtvaart Dienst een van de hierboven bedoelde externe oorzaken is waaruit een deel van het onbehagen binnen de krijgsmacht kan voortvloeien. Betreurenswaard is stellig dat het daarbij geenszins een op zich zelf staand uitzonderingsgeval kan worden genoemd. Integendeel, het heeft er veeleer de schijn

van dat dit voorbeeld als symptomatisch moet worden beschouwd. Geen wonder, dat met name binnen de Koninklijke landmacht bezorgdheid bestaat over een mogelijke herhaling van deze procedures wanneer de beslissing zal moeten worden genomen over de tankvervanging. Ook dan doen zich immers tal van mogelijkheden voor tot het introduceren van argumenten en overwegingen die met de militair-technische en -tactische eisen maar bitter weinig van doen hebben. En ook dan loopt de militair, die uiteindelijk die gereedschappen zal moeten gebruiken voor het verrichten van de hem opgedragen taken, weer het risico dat die introductie van oneigenlijke besluitvormingsfactoren erin zal uitmonden dat hem níét het optimale instrumentarium ter beschikking wordt gesteld.

Om kort te gaan: de krijgsmacht heeft er niet de minste moeite mee zich te schikken in de positie die haar reeds door von Clausewitz werd gewezen. Zij aanvaardt zonder morren het primaat van de politieke leiding. Zij meent echter wél te mogen verwachten dat dan ook die leiding worde uitgeoefend op een zodanige manier dat het primaat — of anders gezegd, het oppergezag — níét wordt gelaten aan een zo omvangrijk collectief als „de politiek”, in het bijzonder niet wanneer die term wordt gezien als de verzamelnaam voor de politici. Immers, de zo noodzakelijke goede samenwerking tussen de militaire leiding en de boven haar gestelde politieke leiding kan ongetwijfeld wel worden bereikt; maar of dat zelfde ook kan worden gezegd wanneer een zo heterogene groep als „de politici” tot een efficiënt samenspel zou moeten worden bewogen, lijkt zonder meer uitgesloten. Daarom in dié zin liever géén primaat van de politiek!

Lezing „Luftbeweglichkeit des Heeres”

Op dinsdag 6 februari a.s. organiseert de Koninklijke Vereniging ter beoefening van de Krijgswetenschap voor haar leden en andere belangstellenden een lezing over het actuele onderwerp

Luftbeweglichkeit des Heeres.

De voordracht zal worden gehouden door Brigadegeneral a.D. Kurt Kauffmann, die in de Bondsrepubliek Duitsland geldt als een expert op dit terrein. Van oorsprong pantserspecialist, daarna helikopterdeskundige, verwierf hij vooral bekendheid als de organisator van het Korps Heeresflieger.

Na de lezing is er, als gebruikelijk, ruimschoots gelegenheid tot discussie.

Aanvang: 20.00 uur. Plaats: Briefingroom Luchtmacht Electronische en Technische School, Clemens van Maasdijklaan 119, Arnhem/Schaarsbergen. NB. Ook niet-leden zijn van harte welkom.

Oefening Saxon-Drive

B. C. M. van Genuchten

kolonel der infanterie

Dit artikel heeft tot doel een korte beschouwing te geven over de achtergronden van de oefening. Een uiteenzetting over het tactische verloop blijft hierbij achterwege, zulks omdat „velen zelf erbij zijn geweest” en de overigen nauwelijks belangstelling ervoor zullen hebben.

De beschouwing geschiedt aan de hand van de volgende deelonderwerpen.

- Uitgangspunten voor het houden van gevechts-oefeningen voor grote eenheden (divisie en brigade).
- De richtlijnen van Commandant 1 Legerkorps.
- De voorbereiding van de oefening.
- Doel van de oefening.
- Oefenperiode.
- Oefengebied.
- Deelnemende eenheden.
- Aard van de oefening.
- Leiding van de oefening.
- Schade en schadepreventie.
- Interoperability.
- Conclusies.

Uitgangspunten

Het is reeds lang een discussiepunt in hoeverre het houden van gevechtsoefeningen mét troepen, door divisies en brigades onder leiding van respectievelijk legerkorps en divisie, zinvol is. Zoals bij al deze discussies het geval is, zijn de voor- en tegenargumenten op zich meestal juist. Het is dan een zaak van het toekennen van een bepaald gewicht aan de argumenten voor dan wel tegen, die ertoe leiden dat deze oefeningen worden gehouden in de vorm van een oefening mét troepen (FTX) of een zónder troepen (CPX).

De volgende argumenten zijn voor de Commandant 1 Legerkorps reden geweest in de Vaste Aanwijzingen Opleiding en Vorming (VAOV) 1 Lk op te nemen dat eenmaal per vijf jaar een oefening zoals SAXON-DRIVE moet plaatsvinden.

- a. Het houden van een door het lk geleide twee-

partijenoefening voor 1 Div „7 Dec” en 4 Div is noodzakelijk om de beide divisiecommandanten en hun staven metterdaad te confronteren met de factoren tijd en ruimte in het proces van hun besluitvorming.

- b. Voor de commandanten en staven van de logistieke eenheden is het houden van deze oefeningen met troepen noodzakelijk om het metterdaad verwerken van grote hoeveelheden voedsel, brandstof, munitie, reservedelen, enz., in de praktijk te beoefenen (afb. 1).

- c. Voor de KL in het algemeen en voor 1 Legerkorps in het bijzonder is het periodiek voorbereiden en uitvoeren van een Lk-FTX een van de wei-

Afb. 1 Praktijkverwerking van grote hoeveelheden brandstof

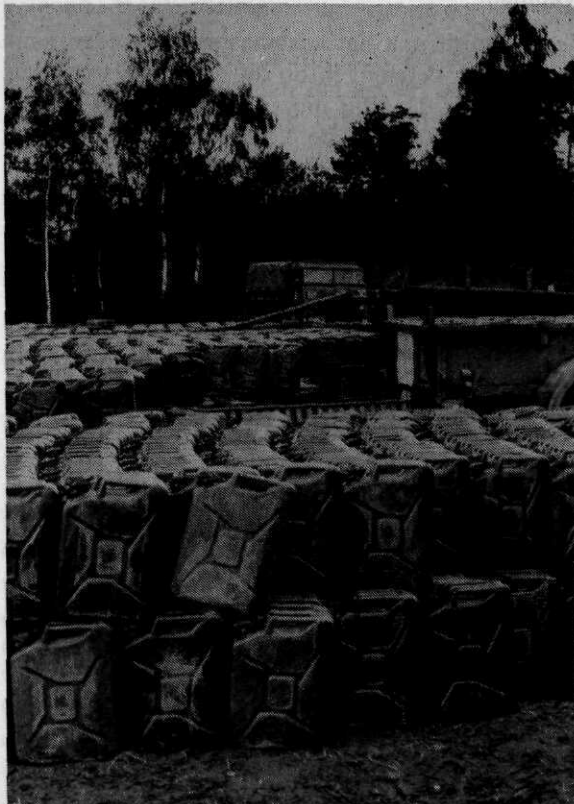

nige resterende mogelijkheden zich nationaal en internationaal naar buiten te presenteren (afb. 2).

Uit de bovenstaande argumenten blijkt duidelijk dat het hier op de eerste plaats gaat om het oefenen van commandanten en staven. Dat aan deze uitgangspunten bij realisatie nadelen kleven, wordt onderkend. Maatregelen ter veronzijdinging zijn voor SAXON-DRIVE waar mogelijk getroffen. Het nadeel van leegloop bij de eenheden op niveau van peloton en compagnie als gevolg van langdurige bevelvoeringsprocedures en verkenningen op hoger niveau is zoveel mogelijk vermeden door, voorafgaande aan SAXON-DRIVE, de oefening SAXON-WATCH (CPX) (nov '77) te doen plaatsvinden. Tijdens deze oefening is een deel van de verkenningen uitgevoerd en is de basis gelegd voor de operatieplannen op divisie- en brigadeniveau. Dat heeft ertoe geleid dat tijdens de uitvoering van de opdrachten gedurende SAXON-DRIVE deze niveaus daaraan relatief weinig tijd behoeften te besteden; tijd, die de lagere eenheden ten goede is gekomen.

Op zich zelf kleeft hieraan het nadeel dat de divisie- en/of brigadestaven vooraf op de hoogte zijn van het verloop van de oefening. Door het tijdens de oefening aanpassen van het gedachte verloop én door het geven van planningsopdrachten aan de divisiecommandanten wordt daaraan tegemoetgekomen.

Veelal wordt ook het kostenaspect als reden aangevoerd om oefeningen op dit niveau niet te doen plaatsvinden. Daarbij moet echter worden onderkend dat in feite in de Lk-FTX zijn geïncorporeerd de door de divisie geleide brigadeoefeningen en de door de brigade geleide bataljonsoefeningen die anders voor de deelnemende eenheden in dat jaar zouden moeten worden gehouden volgens de VAOV 1 Lk.

Richtlijnen Commandant 1 Legerkorps

Terzake van SAXON-DRIVE zijn in mei 1976 door de legerkorpscommandant de volgende richtlijnen gegeven voor de voorbereiding van de oefening.

- Bereid voor een door C 1 Lk te leiden vrije tweepartijenoefening waarbij de partijen worden gecommandeerd door C 1 Div „7 Dec” en C 4 Div.
- De oefening dient te worden gehouden in de periode 18 t/m 30 september 1978; inbegrepen de verplaatsingen naar het oefengebied en terug naar Nederland.
- De oefening dient ten minste een week in het operatiegebied van 1 Lk plaats te vinden, met

maximaal gebruik van de in het oefengebied gelegen militaire oefenterreinen.

d. De slagorde van de deelnemende eenheden dient te zijn als hier is weergegeven (afb. 3).

e. Om te komen tot een aanvaardbare sterkte van de beide divisies dient door tussenkomst van C Northag deelneming te worden geregeld door minimaal een US-brigade en een GE-brigade.

f. Minimaal 6 maanden voor de oefening moet een CPX worden gehouden waarin de aspecten van de oefening SAXON-DRIVE, die zich daarvoor lenen, worden beoefend en verkend.

g. Aan de oefening dienen deel te nemen twee rim-mobilisabele eenheden waarvan minimaal een van bataljonsgrootte.

h. Projectofficier is Plv Hoofd G3 1 Lk.

In het verdere verloop van dit artikel zal duidelijk worden dat de richtlijnen niet alle voor de volle honderd procent realiseerbaar bleken.

De voorbereiding van de oefening

Zoals de laatste richtlijn aangeeft, is door de legerkorpscommandant een projectofficier aangewezen. Onder hem is ingesteld de Projectgroep SAXON-DRIVE, waarin behalve de vertegenwoordigers van de generale- en speciale-stafsecties van Staf 1 Lk eveneens waren opgenomen vertegenwoordigers van BLS, DMKL, C COKL, Gouverneur KMA, Directeur HKS, NTC, C NLC, C 1 Div „7 Dec”, C 4 Div, C 5 Div/C Bezoekers en Perscentrum, C 101 Gnggp en C Llc.

Afb. 3 Slagorde van de deelnemende eenheden

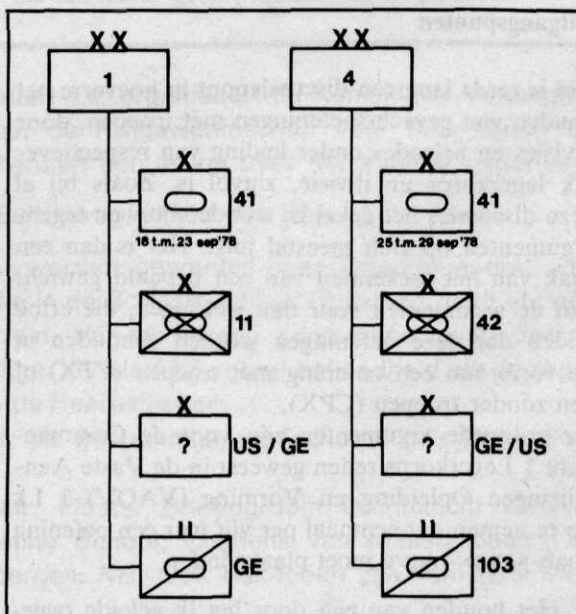



Afb. 2 Nationale en internationale belangstelling

Onder de projectgroep ressorteerden de volgende ad-hocwerkgroepen.

- a. Personele vulling mobilisabele eenheden en aanvullingen.
- b. Materiële vulling mobilisabele eenheden.
- c. Bezoekers- en perscentrum.
- d. Vulling Scheidsrechters en Hulpleiderssysteem.

Het besturen van de voorbereidingsactiviteiten door de projectofficier is geschied met behulp van een netwerkplan gebaseerd op de „critical path”-methode.

Gebleken is dat het besturen van de deelactiviteiten door de diverse verantwoordelijke autoriteiten/functionarissen/stafsecties niet of nauwelijks is geschied met een eigen netwerkplan, óók niet waar dat gezien de omvang van de deeltaak zeker zinvol zou zijn geweest. Wellicht heeft dit geleid tot het gedwongen bijsturen van enkele activiteiten tijdens het voorbereidingsproces.

Wat naar beneden geldt, gaat wellicht ook op voor het incorporeren van de voorbereidingsactiviteiten voor de oefening SAXON-DRIVE in het totaal van de werkzaamheden van Staf 1 Lk in de periode 1976-1979.

Het verdient wellicht aanbeveling in de periode 1981-1984 alle belangrijke activiteiten onder te brengen in één netwerkplan. Daarmee wordt voorkomen dat de voorbereidingen voor de Lk-FTX-83 een te groot overwicht krijgen ten koste van andere, ook belangrijke, activiteiten. Het besturen van dit totale-netwerkplan kan dan naar mijn mening het beste geschieden door de HOT-CS 1 Lk. Over de voorbereidingsactiviteiten, naar personeel en tijd gezien, het volgende. Uiteraard hebben velen binnen de KL en zeer velen binnen St 1 Lk vele werkzaamheden verricht in het kader van SAXON-

DRIVE, behalve de normale werkzaamheden. Als full-timekrachten zijn bij de officieren voor de voorbereiding vrijgemaakt:

- plaatsvervangend Hoofd G3 in de functie van Projectofficier, ca. 22 maanden voor aanvang van de oefening;
- de hoofdofficier-toegevoegd van het Luchtsteun Coördinatie Centrum (LSCC), ca. 14 maanden voor aanvang.

Deze functionarissen hadden in algemene zin de volgende taakverdeling:

- de projectofficier coördineert en/of geeft leiding aan alle activiteiten binnen en buiten 1 Lk;
- de officier afkomstig van het LSCC bereidt voor de operatieplannen, uit te geven aan de divisies, en controleert de op basis daarvan door de divisies opgestelde operatieplannen ten behoeve van de brigades. Voorts stelt hij het globale „gedacht oefeningsverloop” samen.

Deze bezetting in combinatie met de beschikbare tijd is voldoende gebleken voor de te verrichten werkzaamheden. In feite wordt echter met deze bezetting en een taakverdeling, die tussen twee personen moeilijk anders is voor te stellen, een zeker risico genomen. Het uitvallen van een van beiden namelijk zal met name in de periode van ca. 6 tot ca. 1 maand voor aanvang van de oefening een onaanvaardbare vertraging tot gevolg hebben. Bij aanwijzing van drie officieren als fulltimers voor de voorbereidingen van de Lk-FTX-83 kan dat worden gereduceerd.

Omtrent het tijdstip van de aanvang der voorbereidingen kan worden gesteld dat bij aanwijzing van drie officieren de werkzaamheden als neventaak ca. 24 maanden voor aanvang van de oefening zul-

en moeten aanvangen. Vervolgens zullen zij gespreid in de tijd bijvoorbeeld 18, 12 en 8 maanden voor aanvang van de oefening als fulltimers hun voorbereidingswerkzaamheden moeten gaan verrichten. Wel verdient het aanbeveling een onderofficier en typist(e) toe te voegen aan het team, voor de produktie en verzending van de oefenstukken alsmede het beheer van het archief.

Doel van de oefening

Behalve het overheersende oefendoel: het oefenen van de divisiecommandanten en hun staven, zijn door de legerkorpscommandant de volgende afgeleide oefendoelen geformuleerd.

a. Het oefenen van de beide divisies en divisiestaven met de nadruk op:

- verplaatsing naar en betrekken van verzamelgebieden;
- offensieve en defensieve operaties;
- verbindingen en verbidingsprocedures;
- logistieke operaties;
- vuursteun en tactische luchtsteun;
- inzet van eenheden met behulp van helikopters;
- elektronische oorlogvoering;
- nucleaire en chemische procedures;
- luchtverdedigingsoperaties;
- beveiliging van systemen, procedures, enz.;
- „air space control”;
- camouflage.

b. Het beoefenen van nationale procedures en voorbereidingen voor het mobiliseren, opvangen, uitrusten, verplaatsen en oefenen van mobilisabele eenheden.

c. Het oefenen met eenheden van andere NAVO-lidstaten met de nadruk op het opvangen, verplaatsen van en samenwerken met twee buitenlandse brigades.

d. Het beoefenen van procedures en doctrines.

e. Het voor zover mogelijk beoefenen van facetten van de oorlogstaak van 1 Lk.

Als eerste indruk mag worden geconcludeerd dat de gestelde oefendoelen zijn bereikt. Uiteraard zijn er tussen de diverse oefendoelen gradaties te constateren. Op het moment van het schrijven van dit artikel worden binnen St 1 Lk de deelverslagen van de diverse ondercommandanten en speciale stafofficieren verwerkt tot het definitieve eindverslag SAXON-DRIVE. Na een volledige analyse van deze verslagen kunnen ongetwijfeld belangwekkende artikelen worden geschreven over de diverse deelonderwerpen, bijvoorbeeld over de volgende onderwerpen.

— *Air space control*, hoewel nog in de kinderschoenen, is volgens de COMAAFCE, generaal Pauli — die een bezoek bracht aan de oefening — binnen St 1 Lk verder ontwikkeld dan in welk ander korps dat tot dusver door hem is bezocht.

— *Elektronische oorlogvoering*, tijdens de oefening toegepast zowel in zijn offensieve als defensieve vorm.

— *Interoperability*, met name terzake van de Nederlands-Amerikaanse samenwerking, zowel in operationeel en logistiek als verbindingsopzicht.

Oefenperiode

De voor de oefening vastgestelde periode is bepaald door de volgende factoren.

a. Het ondas-ritme van bataljons en zelfstandige compagnieën geeft in het jaarprogramma twee „blokperiodes” waarbinnen een oefening voor divisies kan worden gehouden. Voor 1978 waren dat de maanden maart en september.

b. De factor weer (helaas verkeerd „uitgepakt”) en terrein (oogst binnengehaald) tenderen naar het houden van de oefening in september.

c. Door de schietserie — september 1978 — in Bergen en Munster te modificeren kon gebruik worden gemaakt van deze gebieden voor „dry training”. Dit is bereikt door de eigenlijke periode van 10 t/m 23 september naar voren uit te breiden door „co-use” met eenheden van 1 (UK) Corps, waardoor de periode van 19 t/m 23 kon worden benut voor ontplooid optreden van een deel van de eenheden op de genoemde schietterreinen.

d. De oefening COLD-FIRE voor een belangrijk deel van de luchtmacht van de NAVO vindt jaarlijks plaats in september. Ook dat is een reden geweest de oefening in deze maand te doen plaatsvinden.

Opgemerkt wordt dat de alle herfstoefeningen overkoepelende oefening AUTUMN-FORGE die, zoals de naam aanduidt in september plaatsvindt, niet van directe invloed is geweest op de keuze tussen maart en september. Dat dit de onderlinge samenhang is ten goede gekomen op hogere niveaus dan 1 Lk is een toevallige doch waarschijnlijk welkome bate. Dat is evenzeer het geval met het samenvallen van REFORGER-78 met SAXON-DRIVE. Daarover meer in de paragraaf „Deelnemende eenheden”.

Het oefengebied

Ook bij de vaststelling van het oefengebied voor de oefening SAXON-DRIVE komt een aantal factoren

van invloed aan de orde die het vermelden zeker waard zijn. De procedure die wordt gevolgd, is dat de korpsen hun behoefte aan gebied(en) voor FTX'n kenbaar maken bij COMNORTHAG, twee jaren voor het kalenderjaar waarin de oefening plaatsvindt.

Onder leiding HQ NORTHAG vindt vervolgens een vergadering plaats waarbij in aanwezigheid van de vier korpsen de verdeling plaatsvindt. Daarbij speelt de wens van de Duitse Bondsrepubliek, tussen twee oefeningen met troepen van hetzelfde niveau een bepaald interval te hebben, een belangrijke rol. De bereidheid met deze wens rekening te houden is aanwezig, doch voor het plannen van oefeningen is dat een bemoeilijkende factor. De grootte van het interval tussen twee oefeningen in één gebied is afhankelijk van het niveau. Zo is het thans de wens dat er in het gebied waarin SAXON-DRIVE heeft plaatsgevonden, binnen een jaar geen andere legerkorps-oefening noch een deel daarvan zullen plaatsvinden.

Mogelijk opdoemende problemen werpen hun schaduw reeds vooruit waar het gaat om het oefenterrein voor de Lk-FTX-83: door 1 (GE)Korps is namelijk reeds nu voor 1982 een zodanig groot gebied aangevraagd dat er — indien volledig zou worden rekening gehouden met de wensen van de Duitse autoriteiten inzake het interval — in 1983 nog nauwelijks ruimte voor 1 Lk over zou zijn.

Wellicht dat hier het andere beginsel alsnog uitkomst kan brengen, te weten dat de korpsen van NORTHAG voor het houden van FTX'n binnen het eigen operatiegebied prioriteit hebben. Wordt dat beginsel gehanteerd, dan zal 1(Ge)Korps in 1982 niet kunnen oefenen in dat deel van het gebied waarvoor 1 Lk in 1983 op basis van deze prioriteit de eerste rechten heeft.

Het gebied dat, uitgaande van de genoemde beginselen, voor SAXON-DRIVE aan 1 Lk is toegewezen, is weergegeven in afb. 4.

Omdat door 1(Ge)Korps in 1977 geen legerkorps-oefening is gehouden, kon een deel van SAXON-DRIVE ook buiten het operatiegebied van 1 Lk plaatsvinden. Het verwerven van dit gebied is aangevangen in 1976 en heeft voor het krijgen van de definitieve toestemming in wezen geen grote problemen opgeleverd. Het gebied zelf heeft tijdens de oefening daarentegen wel de nodige problemen meegebracht, zoals de volgende.

a. Geb. I: *Soltau-Lüneburg training area*

Dit gebied is, ingevolge een overeenkomst tussen de Engelse en Duitse regering, alleen toegankelijk

voor Britse en Canadese troepen. Nadat door C 1 Lk, daarin gesteund door de Bevelhebber der Landstrijdkrachten, een verzoek was gericht aan CINCBAOR is voor het eerst in de geschiedenis door deze autoriteit toestemming gegeven voor het gebruik van het gebied. Helaas werd door de Duitse autoriteiten toestemming geweigerd behoudens het gebruik van twee noord-zuid lopende wegen in het oostelijke deel. Wellicht zijn de protesten van de zijde van de lokale bevolking tegen het oefenen in dit gebied en de electorale vooruitgang van de „Grüne Parteien” bij de jongste verkiezingen in de deelstaat Nedersaksen reden geweest voor de Duitse autoriteiten de oefenactiviteiten niet nog verder uit te breiden.

b. Geb. II: *Munster Nord*

Tot op het niveau van Heeresamt is getracht het gebied te verwerven in zowel de eerste als de tweede week van de oefening. Het gebied is normaliter uitsluitend bestemd voor de vele in Munster gelegerde opleidingseenheden. Wegens de in de periode SAXON-DRIVE te velde af te nemen examens van alle officiers- en onderofficiersopleidingen werd het oefengebied uiteindelijk slechts op 26 en 27 september 1978 ter beschikking gesteld.

c. Geb. III: *Munster Süd*

Dit gebied is slechts gedurende de eerste week van de oefening beschikbaar geweest, omdat het terrein in de periode van 23 t/m 28 september voor schietoefeningen ter beschikking was voor eenheden van 1(GE)Korps.

d. Geb. IV: *Schietterrein Bergen*

Daarvoor geldt hetzelfde als voor Munster Süd.

e. Geb. V: *Schietterrein Rheinmetall; Unterluss*

Dit gebied is qua oppervlakte niet van groot belang, doch de ligging was ongunstig — in zowel de eerste als de tweede week van de oefening — omdat het gebied loodrecht op de opmars/vertragingrichting was gesitueerd. Hoewel de medewerking van de directie Rheinmetall maximaal was, kon het gebied slechts via drie wegen in oost-west of west-oostrichting worden gepasseerd om redenen van de vele ongesprongen projectielen en de permanente installaties.

f. Een belangrijk deel van het oefengebied SAXON-DRIVE was gelegen binnen de ADIZ (Air Defence Interception Zone). Binnen deze zone mogen geen

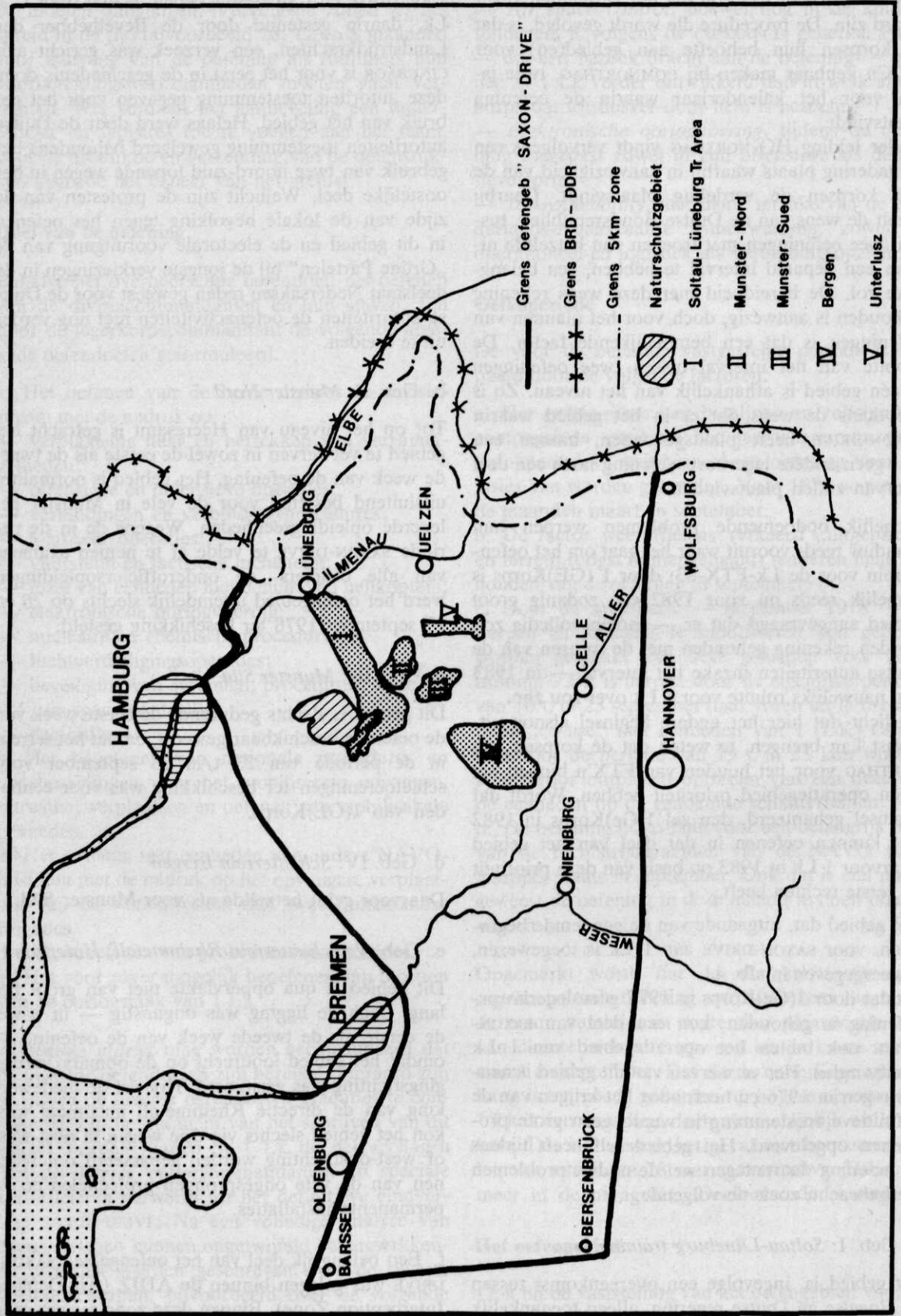

Afb. 4 Oefengebieden

tactische gevechtsvliegtuigen vliegen of oefenen zonder toestemming van de CINCRAF-Germany. Hoewel het overleg op stafniveau zeer positief was, werd uiteindelijk geen toestemming verleend, waardoor tijdens SAXON-DRIVE in een belangrijk deel van het oefengebied het aspect van de Close Air Support niet kon worden beoefend.

Het hiervoor gestelde, in combinatie met kleine en grote natuurbeschermings- en waterwingebieden, autobanen, enz., maakt duidelijk dat het gebied minder geschikt was voor een oefening van de omvang van SAXON-DRIVE. Bij de aanvraag voor het gebied ten behoeve van de Lk-FTX-1983, die recent bij COMNORTHAG werd ingediend, werd hiermee dan ook rekening gehouden. Geconcludeerd kan worden dat het totale oppervlak van het oefengebied voldoende was voor de oefening SAXON-DRIVE, doch dat de in het gebied gelegen oefenterreinen en het slechts beperkt toegestane gebruik daarvan het verloop van de oefening negatief hebben beïnvloed.

Deelnemende eenheden

Zoals reeds eerder in dit artikel gesteld, kan slechts een beperkt aantal brigades deelnemen aan de legerkorps-FTX i.v.m. het ondas-ritme binnen de brigades. Voor SAXON-DRIVE betekende dit dat alleen 11 en 42 Painfbrig en 41 Pabrig werden aangewezen voor deelneming.

Gezien de richtlijnen van C 1 Lk is vervolgens een verzoek gericht aan COMNORTHAG de deelneming te bewerkstelligen van één Duitse en één Amerikaanse brigade.

Spoedig bleek dat 1(GE)Korps wegens interne reorganisaties niet in de gelegenheid was een brigade aan te wijzen voor SAXON-DRIVE. Dat kwam de Amerikaanse autoriteiten goed van pas want nu kon, behalve de 3rd (US) Brigade van de 2nd Armored Division gelegerd in Grafenwöhr, een REFORGER-brigade (4th(US)Bde 4th Inf Div uit Fort Carson, Colorado, versterkt met 2-77 Tkbn van 9th Inf Div uit Fort Lewis, Washington State) aan 1 Lk worden toebedeeld. Daarmee werd het jaarlijks aan REFORGER verbonden probleem van het „onderbrengen” van de brigades die uit de VS worden overgevlogen naar Europa, met één brigade verminderd. Dat dit extra problemen meebrengt bij de voorbereiding spreekt vanzelf.

Behalve de hiervoor genoemde brigades nam van Amerikaanse zijde deel 502 Engr Coy uitgerust met het zg. Ribbon-bridgematerieel. Het doel daarvan was de desbetreffende eenheden van 101

Gnggp met dit materieel ervaring te laten opdoen. Het geheel van deelnemende Amerikaanse eenheden werd gesteund door 21st Support Command (ca. 1000 man). Deze eenheid stond niet onder operationeel bevel van C 1 Lk, zulks in tegenstelling tot de andere Amerikaanse eenheden.

Van Duitse zijde namen aan de oefening relatief weinig eenheden deel.

Bij 1 Div „7 Dec” namen deel: 3 PzAufkIBtl, en voorts een verkenningseskadron, een tankeskadron en een pantserinfanteriecompagnie ter complettering van resp. 103 Verkbat, 43 Tkbat en 42 Painfbat.

Voorts moet worden vermeld de steun door Heeresvlieger Kommando I met LTH's en MTH's en het Psychologisch Verteidigungs bataillon 2. Deze laatste eenheid was belast met het aspect van de misleiding door middel van luidsprekers, het waarschuwen van de civiele bevolking en het drukken van de dagelijks uitgegeven oefeningskrant SAXON-DRIVE REVUE.

Dan nu de eigen eenheden. Het ondas-ritme maakt het slechts mogelijk dat van de bataljons/afdelingen en de zelfstandige compagnieën/eskadrons twee subeenheden kunnen deelnemen aan een Lk-FTX.

Op verzoek van de beide divisiecommandanten zijn deze eenheden, voor zover dat mogelijk was, door C 1 Lk op sterkte gebracht door het toevoegen van compagnieën/eskadrons/pelotons afkomstig uit de niet deelnemende brigades. Waar dit niet mogelijk was, geschiedde zulks door de hierboven genoemde Duitse eskadrons/compagnie.

Ten aanzien van de deelnemende mobilisabele eenheden het volgende. Aan de door C 1 Lk terzake van dit onderwerp gegeven richtlijn werd gevolg gegeven door het oproepen van 57 Tkbat en 53 Pagnie. Voor deze eenheden is gekozen omdat in de slagorde van 42 Painfbrig door rim-stelling een tankbataljon en een pantsergeniecompagnie in vrede tijdstijd niet aanwezig zijn. Behalve aan deze beide eenheden bestond behoefte aan het oproepen van nog meer mobilisabele eenheden, voornamelijk met het doel de oefening mogelijk te maken. Dat gold voor o.m.:

- a. twee rayonverbindingscompagnieën;
- b. een eskadron Kon. marechaussee (versterkt);
- c. een squadron lichte vliegtuigen;
- d. een veldpostdetachement;
- e. een materieelbevoorradingscompagnie;
- f. een parkcompagnie (minus);
- g. enkele skeletten van afdelingen veldartillerie.

Voorts namen deel 104 Vagp in het kader van de vormingsherhalingsoefening en vele individuele mobilisabele „aanvullers” van parate eenheden. Gesteld kan worden dat in zijn totaliteit het inpassen van buitenlandse en mobilisabele eenheden in de oefening SAXON-DRIVE goed is verlopen. Daarmee worden de plaatselijke en tijdelijke tekortkomingen bij de mobilisabele eenheden, die de landelijke pers hebben gehaald, niet weersproken; zij zijn echter op het geheel van de oefening enerzijds onbelangrijk en anderzijds een van de redenen om bij oefeningen als deze mobilisabele eenheden in te schakelen.

Uiteraard zou de oefening niet mogelijk zijn geweest zonder deelneming van 1 Lka, 101 Luagp (skelet), 101 Gnggp, 101 Vbdgp, Llc, 101 Marbat en GPLV.

Aard van de oefening

In de eerste richtlijn van C 1 Lk werd aangegeven dat SAXON-DRIVE een vrije oefening moest zijn. Tijdens de voorbereiding bleek spoedig dat het woord *vrij* beter tussen haakjes had kunnen worden gesteld. De argumenten daarvoor zijn o.m. de volgende.

Willen beide partijen zowel offensief als defensief optreden, zoals was gesteld in de richtlijnen van C 1 Lk dan moet halverwege de oefening een rustpauze worden ingelast. Tijdens deze pauze dient een reorganisatie plaats te vinden, waarna „aanvaller en verdediger” uit het eerste deel van de oefening van rol wisselen. Voor deze rustpauze, vallende in het weekeinde, dienen vooraf locaties te worden vastgesteld en verkend, vervolgens moet de oefening naar deze reorganisatielocaties worden gedirigeerd.

Een tweede factor die de oefening SAXON-DRIVE een deel van haar vrije karakter ontnam, was de ligging van de hiervoor beschreven gebieden. Deze gebieden, hetzij gedurende de gehele oefening, hetzij tijdelijk verboden, dwongen C 1 Lk de oefening zodanig te sturen dat de verboden gebieden werden omtrokken en de tijdelijk beschikbare oefengebieden tijdig werden bereikt én verlaten. Daarin mochten geen risico's worden genomen. Enerzijds om de voor deze oefenterreinen te betalen grote bedragen ook werkelijk te besteden en anderzijds om de schietoefeningen van buitenlandse eenheden niet te belemmeren.

Voorts waren de beperkingen inzake het gebruik van bepaalde oorden en het oversteken van de rivieren Aller, Weser en Ilmenau eveneens reden

dat het „vrije” karakter van de oefening geweld moest worden aangedaan.

Geconcludeerd kan worden dat in het aan 1 Lk voor SAXON-DRIVE toegewezen gebied geen vrije oefening in absolute zin van het woord op die schaal mogelijk is. Genoemde beperkingen/mogelijkheden dwingen tot het vaststellen van een „gedacht oefeningsverloop” — wezenlijk anders dan een „draaiboek” — als basis voor het leiden van de oefening. Het is dan nog mogelijk goede initiatieven van ondercommandanten te honoreren en het gedachte verloop aan te passen. Het is echter ook mogelijk, indien nodig, aan het gedachte verloop vast te houden ten einde te verzekeren dat door vredesinvloeden afgedwongen tijdstippen, gebieden, routes, enz., inderdaad worden gehaald, benut, gebruikt, enz.

Leiding van de oefening

Inherent aan de aard van de oefening is de omvang van de leidersorganisatie. Het houden van een vrije oefening — ook met het woordje *vrij* tussen aanhalingstekens — dwingt tot de inzet van scheidsrechters en hulpleiders tot op laag niveau. Zij moeten de gegevens aandragen die het voor de Leider der Oefening (LdO) mogelijk maken de oefening te sturen, in welke mate dan ook.

Bovendien worden de aard en omvang van de leidersorganisatie bepaald door het regelmechanisme dat tijdens de oefening wordt gehanteerd om vast te stellen of een eenheid voorwaarts mag of achterwaarts moet.

Voor de oefening SAXON-DRIVE is weer het GKI (Gevechtskrachtindicator)-systeem toegepast.

Daarbij wordt aan een manoeuvre-eenheid een GKI toegekend; dit is een aantal punten gebaseerd op o.m. vuurkracht, incasseringsvermogen en snelheid van de eenheid. Dit puntenaantal kan worden verhoogd door toepassing van diverse vermenigvuldigingsfactoren voor o.m.:

- verrassing;
- juist gebruik van het terrein;
- goed manoeuvreplan;
- goede plannen voor de vuursteun;
- toepassing van hindernissen; enz.

Bij een bepaalde verhouding in GKI tussen aanvaller en verdediger kan aan de hand van beschikbare tabellen de voorwaartse/achterwaartse snelheid van aanvaller/verdediger worden vastgesteld. De berekening daarvan geschiedt door de hulpleiders op compagniesniveau. Het totaal van deze berekeningen resulteert in het „werkelijke ver-

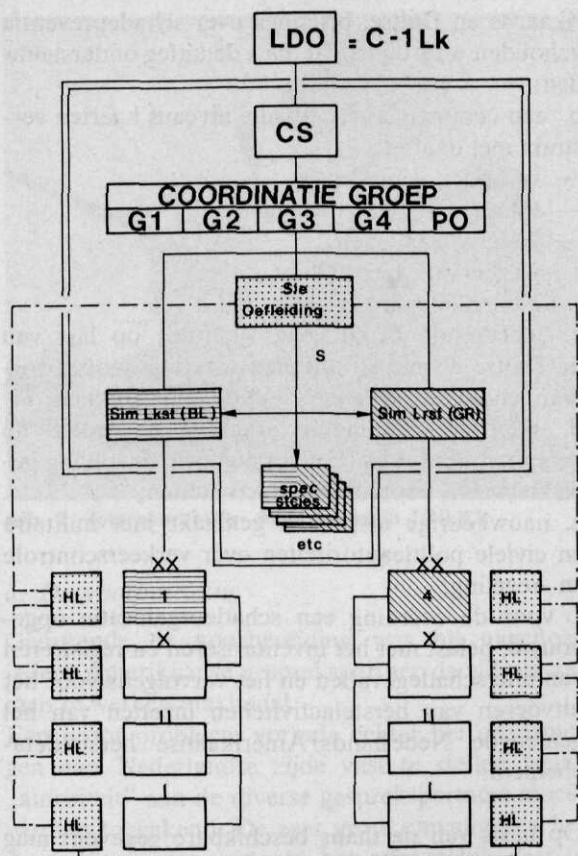

Afb. 5 Organisatie voor het leiden van de oefening

loop" van de oefening, zo nodig bijgestuurd door of namens de LdO.

Het is duidelijk dat tussen de hulpleiders en de LdO nog diverse niveaus zijn ingebouwd, zoals schematisch weergegeven in afb. 5.

In grote lijnen komt de taak van de diverse niveaus neer op het volgende.

a. De coördinatiegroep o.l.v. de Cs 1 Lk met daarin de Hoofden G1, G2, G3, G4 en de Project-officier stuurde namens de LdO of na ontvangen opdracht van de LdO de oefening bij op basis van initiatieven van ondercommandanten, adviezen van de Hoofden-Hulpleider bij de divisiestaven of uit noodzaak op grond van vredesoverwegingen.

b. De SIM-staven BLAUW en GROEN gaven leiding aan de beide divisiecommandanten en vertaalden de opdrachten van de Coördinatiegroep in operatieplannen/-bevelen voor deze commandanten.

c. De Sie HOL gaf leiding aan de Hoofden-Hulpleider, informeerde zo nodig de Coördinatiegroep en vertaalde de opdrachten van de Coördinatiegroep in instructies voor de hulpleiders en scheidsrechters (afb. 6).

d. De Hoofden-Hulpleider bij brigade- en divisiestaven informeerden de Sie HOL en adviseerden zo nodig over het eventuele bijsturen van het verloop van de oefening.

e. De scheidsrechters op bataljons-/zelfstandig compagnies-/eskadronsniveau informeerden de hulpleiders op brigadeniveau over het verloop van de oefening en gaven leiding aan de hulpleiders op compagnies-/pelotonsniveau. In geval van patstelling namen zij beslissingen.

f. De hulpleiders bij de compagnieën/pelotons berekenden de GKI van de eenheid waarbij zij waren ingedeeld en informeerden hun bataljons-/compagniescheidsrechter. Zij vertaalden het resultaat van hun berekeningen in een tactische-situatieschildering voor de commandant waaraan zij waren toegevoegd. Deze schildering moest voor deze commandant aanleiding zijn binnen het kader van zijn opdracht nadere maatregelen te nemen. Dat kon o.m. zijn:

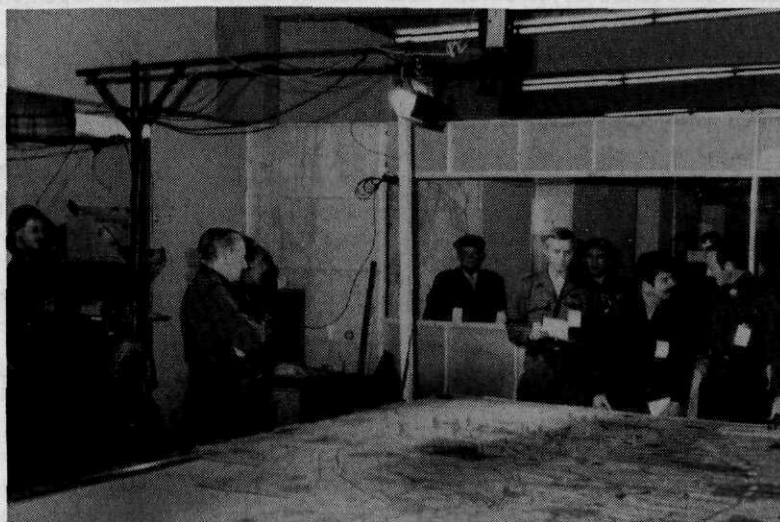

Afb. 6 Gedegen instructies voor hulpleiders en scheidsrechters

- meer vuursteun aanvragen;
- reserves inzetten;
- andere nadering benutten; enz.

g. De speciale hulpleiders art, lua en gn hadden tot taak de gegevens aan te dragen die nodig waren voor de compagnieshulpleiders om de GKI van de eenheid waarbij zij waren ingedeeld vast te stellen. De Hoofden-hulpleider art, lua en gn adviseerden op hun terrein de LdO en zo nodig de Hoofden-hulpleider bij de divisies.

Geconcludeerd kan worden dat, gekozen hebbende voor een (vrije) oefening, het GKI-systeem als regelmechanisme heeft voldaan, zij het dat wellicht hier en daar in het belang van het gewenste verloop, of om een plaatselijke situatie op te helderen, de berekening wel eens „met scheidsrechterlijke vrijheid” is uitgevoerd.

Betreffende de elementen van de leiding is vastgesteld dat een planningsgroep node werd gemist. Het door de dienstploegen van de SIM-staven gelijktijdig doen leiden van het actuele gevecht en het opstellen van alternatieve operatieplannen/-bevelen is niet werkzaam gebleken. Het verdient aanbeveling in de toekomst daarmee een afzonderlijke planningsgroep te belasten die, op aanwijzingen van de Coördinatiegroep en in overleg met de commandanten van de SIM-staven, haar werkzaamheden verricht.

Schade en schadepreventie

Het maken van schade is bij oefeningen buiten de bestaande oefenterreinen onvermijdelijk. Onderscheid moet echter worden gemaakt tussen schade die een bepaald oefendoel dient en onnodige schade.

Een voorbeeld van de eerste vorm van schade is de schade aan een akker als gevolg van het ontplooid optreden van een tankeskadron of een pantserinfanteriecompagnie. Willen wij oefenen dan moeten wij ontplooiën en zal schade het gevolg zijn.

Een voorbeeld van onnodige schade is het keren van één of enkele tanks op een weg die daarvoor niet geschikt is, terwijl het even goed kan gebeuren in een juist omgeploegde akker náást de weg.

Dat schade onvermijdelijk is, wil echter niet zeggen dat C 1 Lk niet alles eraan was gelegen terzake van dit punt tijdens SAXON-DRIVE alle maatregelen te treffen om de onvermijdelijke schade te reduceren en onnodige schade te voorkomen. Daarvoor werden/werd:

- a. voor de deelnemende troepen, inbegrepen Ame-

rikaanse en Duitse, briefings over schadepreventie gehouden waarbij ca. 70 dia's de uitleg ondersteunden;

- b. aan commandanten op alle niveaus kaarten verstrekt met daarop:

- verboden gebieden;
- tonnages wegen en bruggen;
- waterwingebieden;
- wegenbouwactiviteiten;
- gas-/olieleidingen; enz.;

- c. beperkende bepalingen, waarmee op last van de Duitse civiele autoriteiten rekening moest worden gehouden, opgenomen in de oefenstukken;

- d. vóór de oefening in briefings, en tijdens de oefening met luidsprekers, de civiele bevolking gewaarschuwd voor de oefenactiviteiten;

- e. nauwkeurige afspraken gemaakt met militaire en civiele politieautoriteiten over verkeerscontrole en -regeling;

- f. voor de oefening een schadeorganisatie opgebouwd, belast met het inventariseren en registreren van alle schadegevallen en het vervolgens voor het uitvoeren van herstelactiviteiten inzetten van het gemengde Nederlands/Amerikaanse hersteldetachment.

Op basis van de thans beschikbare gegevens mag worden geconcludeerd dat 1 Lk door deze maatregelen en het op dit gebied gedisciplineerde gedrag van de deelnemers zijn goede naam hoog heeft kunnen houden.

Interoperability

Een nabeschouwing van SAXON-DRIVE zou zeker onvolledig zijn zonder een afzonderlijk deel in te ruimen voor de interoperability (afb. 7). Allereerst enkele algemene opmerkingen.

- In deze paragraaf zal het onderwerp van de interoperability ten aanzien van de deelnemende Duitse eenheden niet nader worden behandeld.

- Onder interoperability wordt hier verstaan de mogelijkheid van samenwerking op:

- het gebied van de voorbereiding van de oefening;
- operationeel gebied;
- logistiek gebied.

- De beschouwing betreft niet alle facetten omdat het totaal van dit onderwerp nog niet is geïnventariseerd en geanalyseerd.

- De meest in het oog springende problemen zullen worden aangegeven.



Afb. 7 Interoperability: Amerikanen in 1(NL)Lk

a. De voorbereiding

Gedurende de voorbereiding was bij nagenoeg iedere Amerikaanse gesprekspartner de wil om samen te werken maximaal.

Een groot probleem vormde echter het onvermogen aan Nederlandse zijde vast te stellen welke „autoriteit” aan de diverse gesprekspartners moest worden toegekend. De zeer grote omvang van het Amerikaanse leger maakt het onmogelijk vast te stellen in welke verticale zuil en op welk horizontaal niveau een gesprekspartner moet worden „geplaatst”. Daarenboven kwam het voor dat de Amerikaanse vertegenwoordigers ook zelf niet altijd van hun eigen bevoegdheden op de hoogte waren. Daardoor kwam het herhaalde malen voor dat gemaakte afspraken niet de waarde hadden die van de zijde van 1 Lk daaraan werd toegekend. Uitdrukkelijk moet worden vermeld dat dit probleem zich niet voordeed bij de vertegenwoordigers van de beide deelnemende brigades. Naar mijn mening kan dit probleem worden voorkomen door het stationeren van een permanente Amerikaanse liaisonofficier, ingaande circa acht maanden voor aanvang van de oefening. Daardoor ontstaat een inzicht in alle Amerikaanse niveaus en zuilen die met REFORGER of delen daarvan zijn belast, zodat de misverstanden kunnen worden gereduceerd.

b. Operationeel

Ervan uitgaande dat ook in oorlogstijd onze Vaste Orders en onze technieken en tactieken niet aan buitenlandse eenheden of formaties kunnen worden opgedrongen, werd ook tijdens SAXON-DRIVE van dit beginsel uitgegaan. Alleen dán wanneer de handhaving van de Amerikaanse vaste orders en

voorschriften de operationele samenwerking onmogelijk maakte werden door C 1 Div „7 Dec” en C 4 Div aanvullende aanwijzingen gegeven. Dit laatste was slechts sporadisch noodzakelijk. Wel was het de taak voor de divisiecommandanten een eventueel afwijkend optreden tussen een Nederlandse en een Amerikaanse brigade te coördineren, zodat het verband in het divisiegevecht werd gehandhaafd.

Ondanks dit relatief geringe probleem op het terrein van samenwerking, zal ernaar moeten worden gestreefd, dat zoveel mogelijk zaken in Stanags worden vastgelegd en ook nageleefd.

Een afzonderlijk operationeel probleem vormden de verbindingen. Daarbij waren de Amerikaanse eenheden volledig aangewezen op ons systeem en onze middelen. Aanvankelijk werd dat met enig wantrouwen benaderd. De flexibiliteit van het systeem en de kwaliteit van het bedienende personeel van hoog tot laag deden dit wantrouwen spoedig overgaan in onbeperkt vertrouwen in het verbindingssysteem. Dat de communicatie in werkelijkheid, bij kortere voorbereidingstijd en wellicht grotere schaarste aan middelen, een groot probleem zal zijn is duidelijk. Standaardisatie op dit gebied mag dan ook geen vrome wens blijven.

Op genietechnisch gebied is gebleken dat het geniepersoneel van de beide nationaliteiten in zeer korte tijd in staat is met elkaars brugslagmaterieel te werken. Het overnemen van de bij hindernissen en mijnevelden behorende formulieren en toe te passen drills leverde meer moeilijkheden op.

Op artillerietechnisch en -tactisch gebied bestaan verschillen van opvatting. Zo heeft de Amerikaanse divisie nog altijd de divisieartillerie als afzonderlijk niveau. Dat gaf wel problemen maar door inzet van Iso'n en zich in de materie te verdiepen voor aanvang van de oefening heeft dit niet tot wezenlijke stagnaties geleid. Ook hier bleek dat de Amerikaanse eenheden, met name voor zover afkomstig uit de Verenigde Staten, niet door en door vertrouwd zijn met alle geldende Stanags.

c. Logistiek

Ons allen is het gebrek aan standaardisatie binnen de NAVO bekend. Dit zo zijnde is er door Sie G4 1 Lk voor en tijdens de oefening voortdurend en gedetailleerd overleg geweest met vertegenwoordigers van alle Amerikaanse niveaus met een taak in de logistieke sector. Dit overleg betrof alle „klassen”, die bij het Amerikaanse leger onze Klasse I t/m V ver te boven gaan. Dat overleg heeft tot

gevolg gehad dat geen stagnatie is opgetreden. Daaruit mag niet de conclusie worden getrokken dat de logistieke interoperability geen probleem zou zijn; het tegendeel is waar. Alleen standaardisatie kan hier een oplossing brengen.

Om enkele problemen te noemen:

- afwijkende gevechtsrantsoenen;
- afwijkende eetgewoonten en daardoor problemen met voeding-in-natura;
- afwijkende persoonlijke standaarduitrusting;
- afwijkende persoonlijke bewapening;
- afwijkende munitiesoorten;
- afwijkende reservedelen, ook bij identieke hoofdtrustingstukken;
- afwijkende benamingen voor dezelfde zaken;
- afwijkende samenstelling van smeermiddelen; enz.

Behalve de hiervoor genoemde deelgebieden van interoperability zouden nog enkele problemen kunnen worden genoemd die inherent zijn aan het oefenen met buitenlandse eenheden, zoals:

- misverstand over de speciale opdraken op de oefeningskaarten;
- misverstand over de toegepaste classificatie van de oefenstukken;
- misverstand over de toepassing van wachtwoorden;
- misverstand over taak en bevoegdheden van krijgsgevangenen-onderzoekploegen;
- onbekendheid met het oefenen buiten militaire oefenterreinen; enz.

Deze vorm van interoperability is wel van invloed op het slagen van een oefening, doch speelt in werkelijkheid nauwelijks of geen rol in de onderlinge samenwerking.

Terzake van de interoperability kan worden gesteld dat zich tijdens SAXON-DRIVE betrekkelijk weinig problemen hebben voorgedaan in de samenwerking met buitenlandse eenheden. Dat was voornamelijk het gevolg van de uitgebreide voorbereiding; evenwel mag niet worden geconcludeerd dat het wederzijds onder bevel stellen van eenheden van verschillende NAVO-partners geen problemen zal meebrengen. Zelfs kan worden gesteld dat door gebrek aan standaardisatie en door gebrek aan on-

derlinge kennis van elkaars mogelijkheden en onmogelijkheden deze onderbevelstelling de chaos in de hand kan werken.

Aangaande 1 Lk mag voorzichtig worden opgemerkt dat de interoperability met de Duitse eenheden — mede dank zij het reeds jaren samen oefenen — goed is, en voorts dat met SAXON-DRIVE een eerste begin is gemaakt op de lange weg naar een bevredigende interoperability met de Amerikaanse strijdkrachten.

Conclusies

De deelconclusies zijn door mij reeds aangegeven in de diverse onderdelen van dit artikel.

De totaalconclusie kan zijn dat de hoofdoefendoelen, te weten het oefenen van divisiecommandanten en hun staven, het beoefenen van procedures en doctrines en het samenwerken met buitenlandse eenheden, zijn gerealiseerd. Daarbij wordt onderkend dat het „gebonden karakter van de oefening beperkingen stelt ten aanzien van de mate waarin commandanten van de divisie en brigades en hun staven kunnen worden geoefend. Zeker is dat de voortdurende gevechtsleiding door deze commandanten tot haar recht is gekomen.

Ook de afgeleide oefendoelen zijn bereikt, waarbij duidelijk onder ogen moet worden gezien dat bepaalde afgeleide oefendoelen bij oefeningen op lager niveau beter tot hun recht zullen komen en beter kunnen worden gecontroleerd op de uitvoering.

Een wellicht velen onder ons minder aansprekende conclusie mag verder zijn dat het Eerste Legerkorps zich naar buiten — nationaal en internationaal — alsmede naar binnen heeft gemanifesteerd als een organisatie die op het gebied van geoefendheid en inzetbaarheid aan hoge eisen voldoet. Dat laatste blijkt ook uit de vele positieve reacties van de zijde van militaire en civiele autoriteiten die een bezoek hebben gebracht aan de oefenende troepen. Deze conclusie mag echter niet leiden tot zelfgenoegzaamheid, laat staan zelfoverschatting; het blijft van het allerhoogste belang de geleerde lessen en geconstateerde tekortkomingen goed te analyseren en de resultaten van deze analyse te benutten voor de voorbereiding en uitvoering van de Lk-FTX-1983.



Recente ontwikkelingen in het humanitaire oorlogsrecht

mr. E. L. Gonsalves

luitenant-kolonel van de militair-juridische dienst

Dunant en de moderne ontwikkeling

Wanneer in 1859 de Zwitserse zakenman Jean Henry Dunant op het slagveld van Solferino niet verder kan reizen vanwege de tienduizenden gewonden die om hulp en verzorging schreeuwen, is hij niet de eerste die wordt getroffen door het lot van deze slachtoffers van het geweld en die zich inzet om hen hulp te verlenen en de geneeskundige verzorging, al is het maar zeer gebrekkig, te organiseren. Dunant is echter wél de eerste, die daarin niet berust, die dit niet aanvaardt en die — nu zijn leven inderdaad op dat slagveld met een schok volledig is veranderd — zich met alle kracht, gedrevenheid en wellicht fanatisme inzet om bekend te maken welk leed op de slagvelden wordt veroorzaakt en hoe de slachtoffers wachten op hulp die niet, of te laat komt.

Van de velen die in deze geest boodschappen aan de mensheid hebben verkondigd, is hij ook de

Nadat nevenstaand artikel, behelzende de tekst van een voor de Koninklijke Vereniging ter beoefening van de Krijgswetenschap gehouden lezing, reeds was afgedrukt in het verenigingsorgaan „Mars in Cathedra”, besefte de redactie dat daarmee in wezen een te beperkte lezerskring zou kunnen kennis nemen van een onderwerp dat zozeer verdient in de belangstelling te staan. Om die reden wordt dit interessante artikel thans eveneens voorgelegd aan de lezers van de Militaire Spectator, in de overtuiging dat het onjuist zou zijn hen deze hoogwaardige informatie te onthouden en die uitsluitend te bestemmen voor leden van de vereniging.

Omdat het overigens niet in het voornemen ligt dergelijke doublures in beide door de Vereniging uitgegeven tijdschriften tot regel te verheffen, blijft het onverminderd raadzaam als lid de lezingen te kunnen bijwonen, aan de discussies deel te nemen en zich te verzekeren van de voor de leden te reserveren publikaties.

eerste die er een in de praktijk bruikbare oplossing bij voegt. In 1862 schrijft hij zijn boek „Un souvenir de Solferino”. In 1864 wordt zijn idee — al is het nog maar een eerste aanzet — werkelijkheid: de eerste Conventie van Genève ter verbetering van het lot van de gewonden en zieken, die zich bij de strijdkrachten te velde bevinden.

Van die tijd af is er telkens een aantal stappen gezet op de weg van de humanisering van het geweld. Niet, dat geweld op zich zelf menselijk is of menselijker kan worden gemaakt, maar de uitwassen kunnen worden tegengegaan. Daar waar onnodig geweld wordt gebruikt of waar het zich richt tegen onschuldigen, moeten grenzen worden gesteld; daar moeten beperkingen worden opgelegd.

Dat bij Dunant in de moderne tijd de ontwikkeling van het humanitaire oorlogsrecht is gestart, wil overigens niet zeggen dat er voordien geen aandacht aan dit aspect van het geweld en het gewapend conflict werd geschonken. Sedert de oudste tijden zijn er commandanten, strijders en anderen geweest, die overal op de wereld hebben gestreefd naar een tegengaan van onnodig lijden en overbodig geweld. Dit waren echter veelal nog individuele pogingen. Signalen, die nog niet werden begrepen en overgenomen door anderen. In tegenstelling tot de oproepen van Dunant, die wel voldoende weerklink vonden.

Het resultaat van het streven van Dunant, en van vele anderen naast en na hem, was het van kracht worden van een aantal internationale verdragen die regels, gedragsregels, inhouden voor degenen die in gewapende conflicten zijn betrokken.

Verdragen, die rechtsregels bevatten die het gewapende geweld willen beperken ter voorkoming van onnodig — en daardoor onmenselijk — gebruik van dat geweld en het daardoor ontstaan van onnodig lijden, én rechtsregels die de weerlozen en degenen die weerloos zijn geworden — gewonden, zieken, krijgsgevangenen — beschermen tegen de gevolgen van het geweld. Uiteraard moeten wij hier in Nederland als eerste van de verdragen het Haagse Land Oorlog Reglement noemen, maar het

bekendste zijn toch — naast andere — wel de Conventie van Genève, laatstelijk herzien in 1949: toen werd er, behalve de aanvulling en verbetering van de conventie betreffende de gewonden en zieken, de schipbreukelingen en de krijgsgevangenen — op grond van de bittere ervaringen opgedaan in de Tweede Wereldoorlog — ook een verdrag gesloten betreffende de bescherming van burgers in oorlogstijd. Uiteraard was het de bedoeling van de regering, dat deze herziening van 1949 grondig en volledig zou zijn en dat de regels van het humanitaire recht voldoende zouden zijn aangepast om voor een lange periode te gelden.

Tekortkomingen van het geldende recht

Verschillende oorzaken hebben echter ertoe geleid, dat dat niet het geval is geweest.

In 1949 werd de nu gelukkig in onbruik geraakte scheiding tussen oorlogsrecht en humanitair recht nog scherp in acht genomen en op grond daarvan werd er te Genève bij de herziening van het humanitaire recht angstvallig tegen gewaakt om maar een stap te zetten op het gebied van het Haagse oorlogsrecht. Herziening van oorlogsrechtelijke regels, als definitie van combattanten, militair doel, beperkingen van het gebruik van bepaalde wapens enz., werd niet ter hand genomen.

Voorts werden in een groot aantal gedetailleerde regels zeer noodzakelijke voorschriften vastgelegd, maar, wellicht door de korte voorbereidingstijd of het toch beperkte aantal deskundigen, werd aan een aantal andere wenselijke aspecten geen of te weinig aandacht besteed. Een voorbeeld: het nauwelijks regelen van hulpverleningsacties; de moeilijke hulpverlening aan Biafra van nu zo'n tien jaar geleden, was daarvan het gevolg. Bovendien zetten de Oost-Westtegenstellingen van de in 1949 op zijn hoogtepunt zijnde Koude Oorlog zich ook in de Geneefse Conferentie voort. De grote mogelijkheden wilden bepaalde kwesties niet regelen of konden elkaar niet voldoende vinden om tot een aanzet van een compromis te komen. Een voorbeeld: het vrijwel ontbreken van regels van het — ook reeds in de Tweede Wereldoorlog toegepaste en bekende — geneeskundige luchttransport.

Andere, maar dan meer begrijpelijke en aanvaardbare factoren, lagen in de ontwikkelingen na 1949 van het politieke wereldgebeuren en van de tactiek en het wapengebruik sinds die tijd. In die periode na 1949 hebben wij vele gewapende conflicten gezien. Eigenlijk geen enkel conflict van een uitgesproken internationale aard, maar wel veel conflicten van een niet-internationaal karakter,

terwijl juist in de laatste 30 jaar zeer veel dekolonisatieconflicten, veelal gevoerd door zogenaamde bevrijdingsbewegingen, hebben plaatsgevonden. Waarbij dit dekolonisatieconflict in die jaren als een conflict van niet-internationale aard werd geacht: Angola en Mozambique bijvoorbeeld werden door de Portugese machthebbers als provincies van het Portugese moederland beschouwd. Deze ontwikkeling heeft de volgende consequenties.

— Behalve aan regels, geldende in het geval van een internationaal conflict, bestaat er duidelijk een behoefte aan regels toepasbaar in een niet-internationaal conflict.

— De karakteristiek van het gevecht in het dekolonisatieconflict was niet het grootschalige gevecht, gevoerd door georganiseerde legers bestaande uit geregelde, reguliere strijdkrachten, maar het kleinschalige gevecht — de overval en de hinderlaag — gevoerd door guerrillero's, met als gevolg dat er ook de noodzaak van regelgeving voor dat conflicttype bestaat.

— De bijna honderd jonge en nieuwe staten accepteren niet zomaar en voetstoots de regels die in vroegere jaren door gevestigde staten zijn opgesteld en opgelegd. Het bestaande recht moet door deze jonge landen worden aangenomen en hun invloed — zij hebben een ruime meerderheid in de statengemeenschap! — bij de rechtsvorming van nieuwe regels zou duidelijk zichtbaar worden.

Als ontwikkelingen in de tactiek kunnen in dit verband worden genoemd het inspelen op het zojuist reeds vermelde guerrilla-achtige karakter van het gevecht en het gebruik van ongeregelde strijdkrachten als ontwikkeling van het wapengebruik. Bovendien zien wij in de laatste jaren een toenevend gebruik van technologisch hoog ontwikkelde wapens zoals de handvuurwapens met kleinere kalibers maar met grotere aanvangssnelheden, van de projectielen en de bommen, granaten en mijnen met nieuwe fragmentatietechnieken van naaldjes, pijltjes en kogels, alsmede de clusterbommen. Voorts een combinatie van wapens en tactiek met het resultaat, dat door de veelvuldig voorkomende aanvallen ook, of in het bijzonder, de burgerbevolking zowel met brisante projectielen als met napalmbommen werd getroffen, waarbij veelal grote aantallen slachtoffers waren te betreuren.

Het trieste lot van de burgerbevolking in zeer veel conflicten alsmede het veelvuldig overtreden van de bestaande regels van het humanitaire oorlogsrecht vroegen om een bezinning op, en een aan-

passing en herziening van het bestaande humanitaire oorlogsrecht.

Herziening van het humanitaire oorlogsrecht

De groeiende bewustwording van het falen en tekort schieten van het bestaande humanitaire oorlogsrecht klonk in de jaren rond 1970 — men denke daarbij ook aan de reacties op en naar aanleiding van het Vietnamconflict — steeds duidelijker door in de beraadslagingen van de internationale gemeenschap en in 1970 werd dan ook het Internationale Comité van het Rode Kruis uitgenodigd op dit punt activiteiten te ontplooiën.

Uiteraard heeft het reeds meer dan honderd jaar oude Internationale Comité van het Rode Kruis, zijn humanitaire roeping volgende, zich met veel betrokkenheid ingezet voor deze herziening en met zijn grote deskundigheid zeer veel bijgedragen tot het uiteindelijke welslagen van deze herzienings-„operatie”. Dus werd in 1971 een eerste conferentie van regeringsdeskundigen bijeengeroepen waarop, nog in betrekkelijk beperkte kring, van gedachten werd gewisseld over de richting waarin de noodzakelijke herziening zou moeten gaan. Daarbij kwamen de gedelegeerden en de deskundigen van het Rode Kruis tot de conclusie:

— dat het humanitaire oorlogsrecht moest worden aangevuld met bepalingen op die punten, waar eerder nog geen regels waren gesteld, bv. een definitie van een militair doel;

— dat het humanitaire oorlogsrecht moest worden aangepast aan de moderne situatie, d.w.z. dat er regels moesten worden aanvaard op het punt van de status van guerrillero's en regels betreffende het niet-internationale conflict;

— dat de bescherming van de burgerbevolking duidelijk moest worden verbeterd, d.w.z. dat er een in de praktijk toepasbare scheiding moest (kunnen) worden gemaakt tussen militaire doelen en civiele objecten en dat daarbij stringente regels moesten worden vastgesteld betreffende het niet mogen aanvallen van de burgerbevolking en van civiele objecten;

— dat betere en strengere bepalingen moesten worden ontworpen en opgenomen, die de nakoming van de gestelde regels en de afdwingbaarheid van de toepassing van de voorschriften van het humanitaire oorlogsrecht zouden verbeteren, bv. bepalingen betreffende de overtredingen van, en grove inbreuken op de regels van het humanitaire oorlogsrecht en bepalingen betreffende de verplichtingen van commandanten bij het voeren van

de strijd en betreffende de bestraffing van gevallen van schuldige nalatigheid.

De gedachtenwisseling op de conferentie van 1971 leidde dan ook ertoe dat op de tweede zitting van de conferentie van regeringsdeskundigen kon worden beraadslaagd over ontwerpregels.

Het Internationale Comité van het Rode Kruis had daarbij de volgende lijn gevolgd. Omdat het, politiek, te riskant werd geoordeeld over te gaan tot een vervanging van de Geneefse Conventies en het Haagse Land Oorlog Reglement — wanneer een aantal staten niét zou akkoord gaan met de wijzigingen en herzieningen zou er immers een onaanvaardbare situatie ontstaan waarbij naast elkaar voor bepaalde landen de Conventies van 1949 en voor andere staten de Conventies van 197x van kracht zouden zijn met alle gevolgen van dien voor een heilloze verwarring op het gevechtsveld — nam het CICR zijn toevlucht tot de constructie waarbij Protocollen zouden worden opgesteld die de Geneefse Conventies zouden aanvullen. Populair gezegd: als een paraplu over de Geneefse Conventies deze zouden aanvullen en overkoepelen. Dat kwam neer op een tweetal Aanvullende Protocollen, nl. een eerste, betrekking hebbende op het internationale conflict (Protocol I), en een tweede dat betrekking heeft op de — tot nu toe immers nog vrijwel niet geregelde — situatie van het interne, het niet-internationale conflict (Protocol II).

Alhoewel er nog veel tegenstellingen bestonden ten aanzien van de oplossingen van bepaalde geschilpunten en hete hangijzers, werd de voorbereiding voldoende geacht om de Zwitserse Bondsregering voor het voorjaar van 1974 een formele Diplomatieke Conferentie te laten bijeenroepen. De grote politieke conflicten en de zakelijke verschillen van mening, die ertoe hebben geleid dat er na 1974 ook in 1975 en 1976 en uiteindelijk ook nog in 1977 een zitting van de Diplomatieke Conferentie heeft plaatsgevonden, laat ik om des tijds wille nu onbesproken. De gang van zaken op de conferentie acht ik voor u van minder belang. Het is het eindresultaat dat telt en dat voor u en alle andere belanghebbenden het belangrijkste mag worden geacht. Voor zover voor mijn betoog van belang zal ik de wijze waarop bepaalde regels tot stand zijn gekomen of juist niet zijn aangenomen, bespreken bij de verschillende afzonderlijke onderwerpen die ik wil behandelen.

Het eindresultaat van de vier jaar durende Diplomatieke Conferentie te Genève was dus, zoals van het begin af mocht worden verwacht de aanvaar-

ding van de twee Aanvullende Protocollen. Maar er was meer. Tijdens de beraadslagingen zijn vrijwel van het eerste uur af bepaalde nieuw ontwikkelde wapens en wapentechnieken ter discussie gesteld en dat leidde ertoe dat de oorlogsrechtelijke aanvaardbaarheid van die wapens ook in de beraadslagingen werd betrokken. Vanwege de wapentechnische aspecten van deze kwestie zijn daaraan twee aparte wapenconferenties, te Luzern en te Lugano, gewijd en heeft de kwestie van het aanvaarden van het verbod van bepaalde wapens — analoog aan het verbod van gifgassen — of een gebruiksbeperking van bepaalde wapens een afgescheiden behandeling gekregen die momenteel nog niet is afgesloten. Daarom zullen later in mijn betoog ook nog enkele woorden aan deze wapenkwesties worden gewijd.

Protocol I

De omvangrijke inhoud van het Aanvullende Protocol I — niet zozeer het aantal artikelen (118) als wel de uitgebreide en ingewikkelde formulering van vele artikelen — maakt het onmogelijk alle nieuwe regels diepgaand te bespreken. Daarom beperk ik mij tot de belangrijkste bepalingen — belangrijk zowel uit het oogpunt van de bescherming, die zij verlenen, als gezien de invloed op het optreden van de krijgsmacht — en ik hoop daarbij uit elk van de verschillende deelgebieden een aantal tekenende voorbeelden te kunnen geven.

Deel I — Algemene bepalingen

Wanneer wij nu aandacht wijden aan Protocol I treffen wij na de preambule, de aanhef, uiteraard in de eerste plaats in dit Protocol het artikel 1 aan, dat de regels bevat die de werkingssfeer van het Protocol I bepalen. Aangezien Protocol I de Geneefse Conventies zou aanvullen zou, zo dacht men, wel kunnen worden volstaan met een verwij-

zing naar de werkingssfeer van de Geneefse Conventies. Immers, in artikel 2 van alle vier Geneefse Conventies wordt op een alleszins aanvaardbare wijze de werkingssfeer van de Conventies beschreven. Ter conferentie bleek echter al snel dat eenvoudige oplossingen nimmer worden gekozen. Een simpele terugverwijzing was klaarblijkelijk wat al te gemakkelijk. Maar bovenal kleefde daaraan het bezwaar, dat een groot aantal, voornamelijk jonge, staten meende dat die werkingssfeer de naar hun mening nog veelvuldig voorkomende dekolonisatieconflicten zou uitsluiten. Niets is echter minder waar. Naar de huidige algemeen aanvaarde opvattingen is een dekolonisatieconflict niet langer meer een conflict dat kan worden beschouwd als een fase of het eindpunt in de zelfstandigwording ten opzichte van het moederland, ergo als een interne aangelegenheid (Portugal heeft bv. deze visie tot in 1974 aangehouden) maar er worden al snel voldoende elementen — met name gewapend verzet op redelijk grote schaal — aangetroffen om een dergelijk dekolonisatieconflict als een internationaal conflict aan te merken. Aan de inmenging door derden in een dekolonisatieconflict, met daarvan uiteraard afgeleid een internationalisering van dit conflict, ga ik dan nog voorbij.

De Afrikaanse en Aziatische landen bleken echter niet gevoelig voor een logische uitleg van de huidige opvatting, want zij wilden deze betrekking met het dekolonisatieconflict uitdrukkelijk in artikel 1 vermeld zien. Voor de redactie daarvan kozen zij alras de formulering van een VN-resolutie — betreffende de „friendly relations” — die echter een bredere werking maar vooral ook een zeer grote politieke geladenheid bezit. Deze formulering spreekt namelijk over — en brengt dus onder de werking van Protocol I — de gewapende conflicten, waarin volkeren strijden tegen koloniale overheersing en vreemde bezetting (bv. de door Israël bezette gebieden) en tegen racistische regimes (bv. zoals in Zuid-Afrika).

PROTOCOL I

Article 1 — General principles and scope of application

1. The High Contracting Parties undertake to respect and to ensure respect for this Protocol in all circumstances.

2. In cases not covered by this Protocol or by other international agreements, civilians and combatants remain under the protection and authority of the principles of international law derived from established custom, from the principles of humanity and from the dictates of public conscience.

3. This Protocol, which supplements the Geneva Conventions of 12 August 1949 for the Protection of War Victims, shall apply in the situations referred to in Article 2 common to those Conventions.

4. The situations referred to in the preceding paragraph include armed conflicts in which peoples are fighting against colonial domination and alien occupation and against racist régimes in the exercise of their right of self-determination, as enshrined in the Charter of the United Nations and the Declaration on Principles of International Law concerning Friendly Relations and Co-operation among States in accordance with the Charter of the United Nations.

De eerste stemming over deze controversiële formulering werd met spanning tegemoetgezien, maar de grote meerderheid van stemmen, die de Afrikaanse en Aziatische landen nu eenmaal in internationale forums bezitten, maakte echter elke illusie overbodig. De door hen voorgestane formulering werd aanvaard en daarmee, zou men kunnen zeggen, was de politisering en subjectivering van het humanitaire oorlogsrecht een feit.

Achteraf bezien valt de „schade” wel mee. Men leert te leven met een dergelijke tekst, met name in die landen, waar men gewend is de zaken altijd al wat genuanceerder te bezien. Voorts had de aanvaarding van de door hen voorgestane visie tot gevolg dat de Afrikaanse en Aziatische landen — en in die regio's kwamen nu de afgelopen jaren de meeste conflicten voor — meer in het humanitaire oorlogsrecht geïnteresseerd en bij de ontwikkeling daarvan betrokken raakten. Wellicht was de aanvaarding van deze — voor sommigen „ongelukkige” — tekst de prijs die moest worden betaald om deze groep van jonge staten als belanghebbenden bij het humanitaire oorlogsrecht te betrekken.

Artikel 5 — Beschermende mogendheden

In artikel 5 van Protocol I wordt het reeds uit de Conventie van Genève bekende systeem van de Beschermende Mogendheid verder uitgebreid.

Op de toepassing van de regels van het humanitaire oorlogsrecht moet uiteraard toezicht kunnen worden uitgeoefend. Al te zeer is men immers in de hitte van de strijd geneigd het niet al te nauw te nemen met de gestelde regels en voorschriften. Neutrale landen kunnen daarom worden uitgenodigd de juiste toepassing van de geldende regels in geval van een conflict te controleren.

Aan het bestaande systeem kleefde evenwel het bezwaar, dat dikwijls een voorgestelde Beschermende Mogendheid — hoe neutraal dat land zich ook in alle opzichten gedroeg — toch niet aanvaardbaar was voor de andere partij in het conflict. Het huidige artikel probeert aan de daardoor ontstane impasse een einde te maken door enerzijds de partijen een zwaardere verplichting op te leggen om tot aanwijzing en aanvaarding van een Beschermende Mogendheid te komen en door anderzijds aan het Internationale Comité van het Rode Kruis een grotere rol toe te kennen, zodat het of bij de aanwijzing kan bemiddelen of zelf ook als Beschermende Mogendheid zal kunnen optreden, dat laatste evenwel toch weer afhankelijk van de instemming daarmee van beide partijen. Een automatisch van kracht geworden, niet meer te weigeren, aanwijzing van het Interna-

tionale Comité van het Rode Kruis als Beschermende Mogendheid ging vele landen echter te ver: dat betekende voor hen een te grote inbreuk op hun — pas verkregen en daarom nog gevoelige — nationale soevereiniteit en zelfstandigheid. In het laatste geval — dat het Internationale Comité van het Rode Kruis als Beschermende Mogendheid zou optreden — zou er immers nooit meer sprake kunnen zijn van het ontbreken van een toezichthouder en dat zou de controle op de toepassing van de regels van het humanitaire oorlogsrecht uiteraard aanmerkelijk hebben verbeterd.

Deel II — Gewonden, zieken en schipbreukelingen

Het tweede deel van Protocol I bevat de bepalingen met betrekking tot gewonden, zieken en schipbreukelingen. In het bestaande recht komen ook al heel wat uitgebreide en gedetailleerde regels voor de behandeling van gewonden en zieken voor, maar toch was een modernisering en aanvulling van deze regels gewenst. Moderne medische begrippen als de transplantatietechniek vroegen om een adequate reactie, terwijl ook de nieuwste opvattingen op het punt van de medische ethiek in de regels zouden moeten worden verwerkt.

Het is dan ook niet verwonderlijk, dat juist op instigatie van de Nederlandse gedelegeerden een artikel — artikel 11 — is opgenomen, dat een verbod tot verwijdering van weefsels ten behoeve van transplantaties inhoudt. Onder de tijdens een conflict heersende omstandigheden is de vrijwilligheid voor het ter beschikking stellen van levende organen dikwijls een geheel of gedeeltelijk afgedwongen vrijwilligheid. Een absoluut verbod maakt aan alle risico's op dit punt een einde. Slechts enkele uitzonderingen zijn voorzien, namelijk die van de algemeen erkende en onder goede contro'le ongevaarlijke bloedtransfusie en de transplantatie van opperhuidweefsel.

In dit geneeskundige gedeelte wordt verder — onder meer — aandacht besteed aan de positie van civiele geneeskundige inrichtingen en van het civiele geneeskundige personeel. Men wordt dezelfde bescherming toegekend als tot nu militaire geneeskundige eenheden en het militaire geneeskundige personeel genoten. Overigens valt daarbij wel op, dat de analogie zover is doorgetrokken dat civiel geneeskundig personeel de toegekende bescherming niet verliest, zelfs niet wanneer het licht gewapend is: de combinatie brancardier tevens hulpagent van politie schijnt wel ergens ter wereld te kunnen vóórkomen.

Een uitgebreid stelsel van regels is ook in dit deel

opgenomen met betrekking tot het geneeskundige luchttransport. In de Conventies van 1949 is dit aspect van het gewondentransport bepaald onvolgende uit de verf gekomen. Tegen de achtergrond van de geweldige technologische ontwikkeling, met name de grote vlucht die het gebruik van de gewonden „oppik”helikopters heeft genomen, is dat niet zo verwonderlijk. Werd aanvankelijk aan deze helikopters een vrijwel onbeperkte bescherming toegedacht, in een latere fase van de conferentie werd de bescherming, verleend aan boven de gevechtszone of boven door de vijand beheerst terrein vliegende helikopters, aanmerkelijk teruggedrongen. Er moet in die gevallen eerst toestemming worden verkregen — in de gevechtszone voor de strijdende partijen uiteraard een moeilijke en moeizaam te regelen zaak — en daarmee wordt dan controle mogelijk op het eventuele gebruik van het toestel voor spionage- of verkenningsvluchten.

Deel III — „Combat law”

Spectaculaire ontwikkelingen onderging het humanitaire oorlogsrecht op het gebied van het moeilijk in het Nederlands te vertalen „combat law”: de rechtsregels toepasselijk in het gevecht en betreffende wapens, strijdmethoden en dergelijke. Onder de druk van de ontwikkelingen en ervaringen van de laatste jaren was deze sector van het humanitaire oorlogsrecht dringend aan vernieuwing toe, maar ook stond er een aanmerkelijke uitbreiding te wachten — zaken, die nog nooit waren geregeld, zouden nu worden vastgelegd — en daarbij kwamen heel principiële kwesties ter tafel; daarom moesten eerst bepaalde beginselen worden vastgesteld en vastgelegd.

Ook al is het Land Oorlog Reglement in ons eigen land gesloten, het is altijd het bijproduct van de Haagse Vredesconferenties gebleven en sinds 1907, na twee wereldoorlogen en vele, vele andere grotere en kleinere conflicten, uiteraard volstrekt verouderd.

Het derde deel van Protocol I vangt dan ook aan met het herhalen dan wel vaststellen van een aantal beginselen, waarop later kan worden voortgebouwd. Dit zijn:

- de partijen hebben geen onbeperkte keus ten aanzien van wapens en strijdmethoden: er worden hier grenzen gesteld;
- een verbod van het gebruik van wapens en strijdmethoden die overbodige verwondingen veroorzaken en onnodig lijden tot gevolg hebben;
- een verbod van wapens of strijdmiddelen die,

als primaire uitwerking dan wel als neveneffect, uitgebreide en zeer langdurige ernstige schade aan het milieu toebrengen.

Deze beginselen vinden hun eerste uitwerking in een regel, die stelt, dat nieuw ontwikkelde wapens moeten worden getoetst aan de criteria uit Protocol I of van de regels van het internationale humanitaire oorlogsrecht. Het vrijelijk ontwikkelen van wapens en het gebruik daarvan, totdat een uitdrukkelijk en gericht verbod is aanvaard (zoals bv. gebeurde met betrekking tot de gasoorlog en de strijdgassen en andere chemische wapens), is dus niet meer mogelijk. De bestaande criteria moeten meteen worden toegepast, d.w.z. de ontwikkelde wapens moeten worden getoetst en eventueel zonder enig verder ingrijpen van buitenaf worden verworpen.

Van de verschillende regels betreffende de strijdmethoden noem ik slechts die betreffende de bemanningen van vliegtuigen. De neergeschoten vlieger heeft er recht op tijdens zijn afdaling per parachute niet te worden beschoten. Aan de andere kant zijn luchtlandingen, waarbij men niet uit nood maar met agressieve bedoelingen per parachute landt, bepaald geen situaties die om bescherming vragen. Dit laatste geval wordt dan ook van bescherming uitgezonderd. Ook kan echter een in vijandelijk gebied neergekomen vlieger proberen te ontvluchten dan wel de vijand aan te vallen, en dan is het verlenen van bescherming uiteraard een innerlijk tegenstrijdige zaak. De gelande vlieger mag daarom wel worden aangevallen, d.w.z. onder vuur genomen, maar dan moet hij wel eerst de gelegenheid hebben gekregen zich over te geven.

Combattantenstatus

Veel is er te doen geweest, zowel ter conferentie als ook in de publiciteit, over het toekennen van de combattantenstatus — en daarvan afgeleid ook krijgsgevangenenstatus — aan bepaalde groepen guerrillero's of vrijheidsstrijders. Tegenstrijdige belangen en opvattingen en oog voor moderne ontwikkelingen botsten daarbij nogal fel op elkaar. In Protocol I wordt nu, in artikel 43, een definitie gegeven van wie er tot de strijdkrachten van een partij behoren om vervolgens daarop, in artikel 44, een definitie van combattanten en krijgsgevangenen te laten volgen.

De definitie van strijdkrachten sluit aan bij bestaande begrippen en opvattingen: alle van staatswege georganiseerde gewapende macht behoort tot de strijdkrachten. Om bepaalde regimes, waar de zaken wel eens al te luchthartig en simpel worden

PROTOCOL I

Article 43 — Armed forces

1. The armed forces of a Party to a conflict consist of all organized armed forces, groups and units which are under a command responsible to that Party for the conduct of its subordinates, even if that Party is represented by a government or an authority not recognized by an adverse Party. Such armed forces shall be subject to an internal disciplinary system which, inter alia, shall enforce

geregeld, de wind uit de zeilen te nemen, worden wel enkele eisen gesteld: het onderworpen zijn aan een stelsel van interne discipline, die o.m. de naleving van de regels van het internationale humanitaire oorlogsrecht zal afdwingen.

Vervolgens wordt gesteld dat alle leden van de gewapende macht combattant zijn d.w.z. dat zij gerechtigd en bevoegd zijn rechtstreeks aan de vijandelikheden deel te nemen. Als uitzondering evenwel worden genoemd het geneeskundige personeel — dat onder omstandigheden overigens wel degelijk in combattante activiteiten betrokken kan raken — en de geestelijke verzorgers in de strijdkrachten. Hierbij niet genoemd, want eerst later als nieuwe categorie beschermde personen opgevoerd, zijn de leden van een krijgsmacht die een BB-functie vervullen — de situatie zoals ons land kent in de Mobiele Colonnies — en die een met die

compliance with the rules of international law applicable in armed conflict.

2. Members of the armed forces of a Party to a conflict (other than medical personnel and chaplains covered by Article 33 of the Third Convention) are combatants, that is to say, they have the right to participate directly in hostilities.

3. Whenever a Party to a conflict incorporates a paramilitary or armed law enforcement agency into its armed forces it shall so notify the other Parties to the conflict.

van het militaire geneeskundige personeel vergelijkbare beschermde status verkrijgen.

Dit artikel 43 wordt afgesloten met de verplichting het in de strijdkrachten incorporeren van paramilitaire korpsen (bv. de Bundesgrenzschutz in de BRD) of politie-eenheden te melden.

Daarna volgt dan het uiterst controversiële artikel 44, dat de uitbreiding van de toekenning van combattantenstatus inhoudt. Sinds 1945 hebben wij vele malen de situatie beleefd dat groepen strijders of verzetsstrijders, die niet in een officieel erkende gewapende macht waren opgenomen, een steeds belangrijker plaats gingen innemen in de bij de conflicten betrokken legers. Guerrillero's en strijders van nationale bevrijdingsfronten vragen een aangepaste bescherming verlenende status, ордетроepen zien echter in hun tegenstanders slechts

PROTOCOL I

Article 44 — Combatants and prisoners of war

1. Any combatant, as defined in Article 43, who falls into the power of an adverse Party shall be a prisoner of war.

2. While all combatants are obliged to comply with the rules of international law applicable in armed conflicts, violations of these rules shall not deprive a combatant of his right to be a combatant or, if he falls into the power of an adverse Party, of his right to be a prisoner of war, except as provided in paragraphs 3 and 4.

3. In order to promote the protection of the civilian population from the effects of hostilities, combatants are obliged to distinguish themselves from the civilian population while they are engaged in an attack or in a military operation preparatory to an attack. Recognizing, however, that there are situations in armed conflicts where, owing to the nature of the hostilities an armed combatant cannot so distinguish himself, he shall retain his status as a combatant, provided that, in such situations, he carries his arms openly:

- (a) during each military engagement, and
- (b) during such time as he is visible to the adversary while he is engaged in a military deployment preceding the launching of an attack in which he is to participate.

Acts which comply with the requirements of this paragraph shall not be considered as perfidious within the meaning of Article 37, paragraph 1 (c).

4. A combatant who falls into the power of an adverse Party while failing to meet the requirements set forth in the second sentence of paragraph 3 shall forfeit his right to be a prisoner of war, but he shall, nevertheless, be given protections equivalent in all respects to those accorded to prisoners of war by the Third Convention and by this Protocol. This protection includes protections equivalent to those accorded to prisoners of war by the Third Convention in the case where such a person is tried and punished for any offences he has committed.

5. Any combatant who falls into the power of an adverse Party while not engaged in an attack or in a military operation preparatory to an attack shall not forfeit his rights to be a combatant and a prisoner of war by virtue of his prior activities.

6. This Article is without prejudice to the right of any person to be a prisoner of war pursuant to Article 4 of the Third Convention.

7. This Article is not intended to change the generally accepted practice of States with respect to the wearing of the uniform by combatants assigned to the regular, uniformed armed units of a Party to the conflict.

8. In addition to the categories of persons mentioned in Article 13 of the First and Second Conventions, all members of the armed forces of a Party to the conflict, as defined in Article 43 of this Protocol, shall be entitled to protection under those Conventions if they are wounded or sick or, in the case of the Second Convention, shipwrecked at sea or in other waters.

rechteloze criminele elementen. Guerrillero's wensen zonder enig kenbaar onderscheidend teken — uniform of uniformstuk — onder dekking van de burgerbevolking hun aanslagen te kunnen plegen, de ordehandhavingstroepen ontzeggen hen uiteraard dat recht. Want vooral toch dreigt, wanneer een scherp onderscheid niet meer mogelijk zou zijn, de onschuldige bevolking immers het slachtoffer te worden van de tegen de guerrillero's gerichte acties.

In het belang van de strijders, maar evenzeer of wellicht meer nog in het belang van de niet bij de strijd betrokken burgerbevolking, moesten er onder strikte voorwaarden bescherming toekennende bepalingen worden vastgesteld. De tegengestelde opvattingen botsten fel op het punt van de controverse over welke voorwaarden aanvaardbaar waren. Daarbij redeneerde iedereen uit zijn eigen belang en ervaring: de PLO versus Israël, Groot-Brittannië versus de Noordierse IRA. En daartussenin dan de belangen van de burgerbevolking.

Aandacht verdient echter ook de overweging, dat een guerrilla altijd begint met de fase van het verkrijgen of buit maken — en daarbij uiteraard ook gebruiken — van wapens en munitie, en niet met het afsluiten van contracten tot levering van kleurrijke uniformen. Toch moet er tussen strijders en burgerbevolking voldoende onderscheid mogelijk zijn. Een compromis werd uitgewerkt tussen de delegaties die — maar dan wel als rechtstreekse tegenstanders! — recent de meeste ervaring op het gebied van de guerrilla en de bestrijding daarvan hadden opgedaan, namelijk Noord-Vietnam en de Verenigde Staten. De door deze werkgroep uitgewerkte oplossingen werden niet door alle delegaties als de meest ideale gezien, maar het alternatief was géén voorwaarden, maar dan uiteraard ook helemaal geen bescherming.

Het onderscheid combattant—burger moet dan worden „zichtbaar” gemaakt, wanneer de combattanten zijn betrokken in een aanval of bij de militaire operatie voorafgaande aan een aanval. Over verdedigingssituaties wordt eigenlijk níét gesproken, en dus zijn voor díé situatie geen strikte regels voorzien! Daarenboven wordt nog rekening gehouden met de aard van het optreden van guerrillero's, namelijk in die zin dat zij niet continu het onderscheid met de burgerbevolking kunnen handhaven, d.w.z. een onderscheidingsteken dan wel uniformstuk kunnen dragen. Voor dát geval is dan voorzien, dat zij als minimum hun wapens openlijk dragen gedurende elk gevechtscontact en voor de tijd dat zij voor de tegenstander zichtbaar zijn terwijl zij zijn betrokken bij de ont-

plooiing voorafgaande aan het uitvoeren van een aanval waaraan zij zullen deelnemen.

Ook deze laatste voorwaarden kunnen aan kritiek worden onderworpen. Ook hier wordt niet over een verdedigingssituatie gesproken. Hooguit in de eerste voorwaarde, gedurende het gevechtscontact. Maar orde handhavende troepen kunnen op strijders stuiten die niet openlijk de wapens dragen zodra zij zichtbaar zijn voor hun tegenstanders, maar deze wapens eerst op het allerlaatste moment opnemen en zodoende een duidelijk tactisch en verrassingsvoordeel verkrijgen. Ook de tweede voorwaarde bevat een vaag criterium: welke tijdsperiode moet aan de ontplooiing worden toegedacht? Tientallen minuten, enkele minuten, enkele seconden?

De bedoeling van de toe te kennen bescherming en van de daaraan verbonden voorwaarden is duidelijk, maar of kwaadwillige partijen de geest van het hier bedoelde altijd — met name onder moeilijke omstandigheden — zullen volgen, is nu nog een open vraag. Het zou bepaald aanbeveling verdienen dat de partijen die voor het eerst in een conflict deze regel kunnen — en dus ook móeten — toepassen, dat met oprechtheid en goede trouw zullen doen, opdat déze regeling van een gevoelige kwestie niet meteen als een onmogelijke en niet-toepasbare bepaling alle waarde en werking verliest.

Veel ophef werd verder in de publiciteitsmedia gemaakt van het zwaar politiek geladen artikel dat aan huurlingen — tot op zekere hoogte — de humanitair- en oorlogsrechtelijke bescherming ontzegt. Onder de druk van de politieke standpuntsbepaling van een groot aantal landen en als een soort contraprestatie voor het tot stand komen van een aantal compromisoplossingen werd ook door de Westerse landen met een dergelijk voorstel ingestemd. Evenwel pas nadat eerst een aantal voorwaarden was opgesteld om te kunnen uitmaken wanneer men als huurling moet worden beschouwd en wanneer niet. Aan alle zes, zeer strikte eisen moet worden voldaan alvorens men als huurling mag worden aangemerkt.

De vraag is echter of in de — politieke — hitte van de strijd in een conflict de voorwaarden, waarvan met name de derde zeker niet vrij is van enkele subjectieve omschrijvingen (*„A mercenary is any person who (. . .) is motivated to take part in the hostilities essentially by the desire for private gain and, in fact, is promised, by or on behalf of a Party to the conflict, material compensation substantially in excess of that promised or paid to combatants of similar ranks and functions in the*

PROTOCOL I

Article 49 — Definition of attacks and scope of application

1. „Attacks” means acts of violence against the adversary, whether in offence or in defence.

2. The provisions of this Protocol with respect to attacks apply to all attacks in whatever territory conducted, including the national territory belonging to a Party to the conflict but under the control of an adverse Party.

3. The provisions of this Section apply to any land, air or sea warfare which may affect the civilian population, individual civilians or civilian objects on land. They further

apply to all attacks from the sea or from the air against objectives on land but do not otherwise affect the rules of international law applicable in armed conflict at sea or in the air.

4. The provisions of this Section are additional to the rules concerning humanitarian protection contained in the Fourth Convention, particularly in Part II thereof, and in other international agreements binding upon the High Contracting Parties, as well as to other rules of international law relating to the protection of civilians and civilian objects on land, at sea or in the air against the effects of hostilities.

armed forces of that Party; . . .), wel voldoende objectief zullen worden uitgelegd en toegepast.

Ook op dit, eveneens gevoelige, punt zal de toekomst moeten aantonen of een correcte naleving een regel van nieuw recht heeft doen ontstaan óf dat de willekeur overheerst en partijen, niet gehinderd door de hier gestelde eisen en voorwaarden, hetzij huurlingen inzetten bij de strijd hetzij uit politieke motieven hun tegenstanders als huurling voor de rechter zullen brengen, waarbij het veroordelende (dood)vonnis dan veelal reeds bij voorbaat vaststaat.

Deel IV — De bescherming van de burgerbevolking

Als één tekortkoming van het humanitaire oorlogsrecht de laatste — tientallen — jaren wel door vele ervaringen op een schrijnende wijze duidelijk is geworden, dan is het wel dat de burgerbevolking steeds meer en meer het slachtoffer van het gewapende geweld is geworden. Het volledig ontbreken van regels, zelfs van enkele vage, en het veelvuldig overtreden van wat op grond van algemeen erkende beginselen en begrippen van het gewoonterecht toch wel als minimumstandaard van bescherming moest worden erkend, hebben dit tekort schieten meer dan duidelijk aan de confererende staten voorgehouden.

Was eeuwenlang het lot van de burgerbevolking tijdens de oorlog al weinig benijdenswaardig, met de opkomst van de luchtoorlog en de toepassing van massale luchtbombardementen viel het onderscheid strijdenden—burgers geheel weg, terwijl in dekolonisatie- en andere guerrillaconflicten somtijds werd getracht de voedingsbodem voor de guerrillero's weg te nemen met harde hand, d.w.z. door de burgerbevolking aan te vallen dan wel te deporteren.

Voor de kwetsbare groep van de burgerbevolking was het een zaak van de eerste orde dat er duidelijke, scherpe én gedetailleerde regels zouden wor-

den ontworpen en aangenomen. Het de laatste tijd zozeer vervaagde onderscheid tussen strijdenden en burgers moest weer worden vastgesteld en bevestigd en door het opstellen van ook in de praktijk toepasbare regels ook praktisch hanteerbaar worden gemaakt.

De weinige reeds bekende regels en begrippen moesten worden aangevuld en wel in de eerste plaats met het vaststellen van enkele begripsomschrijvingen waaraan men tot nu toe nog nooit was toegekomen, zoals de definitie van burgers, aanvallen, militair doel en civiel object. Behalve het vastleggen van deze definities zou moeten worden getracht een zo ver mogelijk gaande bescherming van de burgerbevolking in regels neer te leggen en aanvaard te krijgen. Die zo lang ontbeerde begripsomschrijvingen zijn nu inderdaad opgenomen; en na het vele werk, dat juist aan deze definities is besteed, mag worden verwacht dat zij in de praktijk zullen worden gehanteerd én dat zij aan de gestelde eisen van praktische toepasbaarheid zullen voldoen.

Allereerst wordt in artikel 50 een omschrijving van het begrip „burger” gegeven. De burger wordt omschreven als „de niet-militair”, aangezien wat onder de „militair” moet worden verstaan reeds is vastgelegd in artikel 4 van de Krijgsgevangenen Conventie en in artikel 43 van het Protocol I. Voorts wordt in artikel 49 omschreven wat onder „aanvallen” moet worden verstaan. Deze definitie lijkt simpel — aanvallen zijn daden van geweld tegen de tegenstander — maar is uiteraard noodzakelijk om het stelsel van juridische begrippen sluitend te maken. Dit stelsel wordt nu in artikel 52 afgesloten met een definitie van „militair doel”. Deze omschrijving van het militaire doel is heel duidelijk een belangrijk stuk nieuw recht. In deze definitie kan niet worden terugverwezen naar andere, reeds bestaande definities, maar moet zo scherp mogelijk worden omschreven wat exact onder militair doel moet worden verstaan: aan welke eisen moet worden voldaan om een object

PROTOCOL I

Article 52 — General protection of civilian objects

1. Civilian objects shall not be the object of attack or of reprisals. Civilian objects are all objects which are not military objectives as defined in paragraph 2.

2. Attacks shall be limited strictly to military objectives. In so far as objects are concerned, military objectives are limited to those objects which by their nature, loca-

tion, purpose or use make an effective contribution to military action and whose total or partial destruction, capture or neutralization, in the circumstances ruling at the time, offers a definite military advantage.

3. In case of doubt whether an object which is normally dedicated to civilian purposes, such as a place of worship, a house or other dwelling or a school, is being used to make an effective contribution to military action, it shall be presumed not to be so used.

als militair doel te mogen beschouwen om het daarna te mogen aanvallen zonder in strijd te komen met de rechtsregels.

De eisen, die worden gesteld, zijn dat het object door zijn aard, lokatie, constructie of gebruik een effectieve bijdrage levert aan de militaire operaties en dat de gehele of gedeeltelijke vernietiging, buitmaking of neutralisatie daarvan, in de omstandigheden die op dat ogenblik heersen, een duidelijk en uitgesproken militair voordeel oplevert. Een — uiteraard — voor degenen die het militaire begrip-napparaat kennen en hanteren, niet geheel nieuwe formulering, maar juridisch is van belang de toevoeging „in de omstandigheden, die op dat ogenblik heersen”. Alhoewel slechts aanvallen zullen worden bevolen wanneer met voldoende zekerheid is vastgesteld dat het aan te vallen object een militair doel oplevert, kan over de waardering, dat de vernietiging van het object een militair

voordeel oplevert, uiteraard van mening worden verschild. Om nu te voorkomen dat een tegenstander mogelijk te veel naar zich zelf toe redeneert en al te lichtvaardig een commandant die een aanval heeft bevolen ter verantwoording zal roepen, is deze „objectivering” ingebouwd. Niét de feitelijke vaststelling achteraf, maar de beoordeling onder de moeilijke gevechtsumstandigheden zal moeten worden getoetst. Een commandant die een beslissing, gebaseerd op een redelijk aanvaardbare hoeveelheid informatie en na een zorgvuldige afweging van belangen, heeft genomen zal dan niet kunnen worden verweten dat het achteraf toch allemaal anders is uitgekomen. Honderd procent zekerheid ten aanzien van de betrouwbaarheid van gevechtseinlichtingen is in oorlogsumstandigheden nu eenmaal niet te verwezenlijken en mag dus ook redelijkerwijs niet worden geëist.

Het in het derde lid van artikel 51 gestelde sluit

PROTOCOL I

Article 51 — Protection of the civilian population

1. The civilian population and individual civilians shall enjoy general protection against dangers arising from military operations. To give effect to this protection, the following rules, which are additional to other applicable rules of international law, shall be observed in all circumstances.

2. The civilian population as such, as well as individual civilians, shall not be the object of attack. Acts or threats of violence the primary purpose of which is to spread terror among the civilian population are prohibited.

3. Civilians shall enjoy the protection afforded by this Section, unless and for such time as they take a direct part in hostilities.

4. Indiscriminate attacks are prohibited. Indiscriminate attacks are:

(a) those which are not directed at a specific military objective;

(b) those which employ a method or means of combat which cannot be directed at a specific military objective; or

(c) those which employ a method or means of combat the effects of which cannot be limited as required by this Protocol; and consequently, in each such case, are of a nature to strike military objectives and civilians or civilian objects without distinction.

5. Among others, the following types of attacks are to be considered as indiscriminate:

(a) an attack by bombardement by any methods or means which treats as a single military objective a number of clearly separated and distinct military objectives located in a city, town, village or other area containing a similar concentration of civilians or civilian objects; and

(b) an attack which may be expected to cause incidental loss of civilian life, injury to civilians, damage to civilian objects, or a combination thereof, which would be excessive in relation to the concrete and direct military advantage anticipated.

6. Attacks against the civilian population or civilians by way of reprisals are prohibited.

7. The presence or movements of the civilian population or individual civilians shall not be used to render certain points or areas immune from military operations, in particular in attempts to shield military objectives from attacks or to shield, favour or impede military operations. The Parties to the conflict shall not direct the movement of the civilian population or individual civilians in order to attempt to shield military objectives from attacks or to shield military operations.

8. Any violation of these prohibitions shall not release the Parties to the conflict from their legal obligations with respect to the civilian population and civilians, including the obligation to take the precautionary measures provided for in Article 57.

uiteraard hierop aan: in geval van twijfel — dus in wezen in geval van een onvoldoende bevestigd militair doel — zal het project niet als zodanig mogen worden aangemerkt. Daarna kon nu de regel worden geformuleerd — artikel 51 — dat de burgerbevolking als zodanig niet mag worden aangevallen. Dit verbod van aanvallen op de burgerbevolking wordt nog nader uitgewerkt met het doel de bescherming zekerder te stellen, in het vierde lid van artikel 51. Namelijk dié aanvallen zijn verboden waarbij geen onderscheid wordt gemaakt tussen militaire doelen en burgers, de burgerbevolking en civiele objecten, dan wel waarbij geen onderscheid kan worden gemaakt.

Verboden zijn dus massale aanvallen — bv. op gehele steden — en andere aanvallen, waarbij behalve de militaire doelen ook tussengelegen civiele objecten zullen worden getroffen. Dat houdt in — artikel 51, vijfde lid, sub (a) — dat een oppervlaktebombardement of -beschieting van verschillende, duidelijk gescheiden militaire doelen niet is toegestaan. Bovendien wordt in het tweede geval — artikel 51, vijfde lid, sub (b) — eigenlijk nog een geheel ander criterium ingevoerd, namelijk dat van de proportionaliteit: ook dié aanvallen zijn verboden waarbij een, ten opzichte van het beoogde militaire voordeel, onevenredig groot verlies aan mensenlevens of schade aan civiele objecten is te verwachten. Dit reeds lang bekende beginsel van de proportionaliteit is nu dan eindelijk ook in een formele internationale overeenkomst vastgelegd.

Ten overvloede vinden wij ook nog de regel, dat represailleaanvallen op de burgerbevolking verboden zijn en dat de burgerbevolking niet mag worden gebruikt om militaire doelen te camoufleren dan wel ter afwending van aanvallen op die doelen.

Nieuw, maar niet geheel onverwacht, is de regel — artikel 54 — dat bepaalde voor het overleven van de burgerbevolking onmisbare objecten nimmer mogen worden aangevallen. Volgende op het verbod van uithongering als middel van oorlogvoering — wie is de schrijnende beelden van het hongerende Biafra al vergeten? — zijn er dan regels die het aanvallen en vernietigen van de belangrijkste objecten, o.m. voor drinkwater- en voedselvoorziening, verbieden. In deze context vinden wij ook het, o.m. door de Nederlandse gedelegeerden geïnspireerde, artikel dat een verbod van aanvallen op gevaarlijke installaties inhoudt. Kwetsbare objecten welke vernietiging enorme indirecte gevolgen kan hebben, zoals dammen en dijken maar ook kerncentrales mogen niet worden aangevallen.

Daarbij wordt evenwel een aantal strikte voorwaarden gesteld, met name ook voor de partij, die deze bescherming wil genieten; want men zal uiteraard elk militair gebruik of beter misbruik van de dekking van het object moeten tegengaan. De markering van deze gevaarlijke en kwetsbare objecten zal bestaan uit drie oranje cirkels.

Wordt er nu dus een aantal beperkingen gesteld aan de mogelijkheden tot aanvallen op objecten, deze regeling zou niet volledig zijn zonder een aantal te treffen voorzorgsmaatregelen. De balans tussen rechten en plichten, tussen voor- en nadelen, moet wel in evenwicht blijven. Zo wordt — in artikel 57 — een aantal bij het uitvoeren van aanvallen in acht te nemen voorzorgsmaatregelen voorgeschreven. In de planningfase moet een behoorlijke verificatie van de gevechtsinlichtingen plaatsvinden en met name moet ook worden nagegaan of ten aanzien van het aan te vallen object niet van een bijzondere beschermde status sprake is of kan zijn. Bij de keuze van de inzetmiddelen zal moeten worden gestreefd naar een minimaliseren van de toe te brengen schade; met name zal op grond van het proportionaliteitsbeginsel moeten worden gestreefd naar het voorkómen van onevenredig grote schade en op grond van het subsidiariteitsbeginsel, in geval er een keuze tussen twee of meer aanvalsobjecten mogelijk is, zal dát object moeten worden gekozen waar bij een aanval de minste schade en verliezen aan de burgerbevolking worden toegebracht.

Bestaan er verplichtingen voor de aanvallende partij, ook de verdediger zal — op grond van artikel 58 — voorzorgsmaatregelen moeten nemen, zoals de evacuatie van omwonenden uit de omgeving van militaire objecten, het voorkomen van het lokaliseren van militaire doelen in of nabij dichtbevolkte gebieden, en alle andere mogelijke maatregelen.

In het kader van de aan de burgerbevolking bescherming verlenende regels mag zeker ook niet onvermeld blijven, dat de diensten van de Bescherming Bevolking een beschermde status hebben verkregen. Ook deze hulpverlenende organisaties moeten juist in noodomstandigheden hun reddende en humanitaire taak kunnen uitvoeren en zij zullen daarbij zo min mogelijk hinder mogen ondervinden. Daarvoor was wel vereist dat eerst werd vastgesteld en gedefinieerd wat onder de BB zou moeten worden verstaan. Ook op dit punt is de internationale spraakverwarring zeer groot — het door elkaar gebruiken van begrippen als civiele verdediging (is veel ruimer) en bescherming bevol-

PROTOCOL I

Article 57 — Precautions in attack

1. In the conduct of military operations, constant care shall be taken to spare the civilian population, civilians and civilian objects.

2. With respect to attacks, the following precautions shall be taken:

(a) Those who plan or decide upon an attack shall:

(i) do everything feasible to verify that the objectives to be attacked are neither civilians nor civilian objects and are not subject to special protection but are military objectives within the meaning of paragraph 2 of Article 52 and that it is not prohibited by the provisions of this Protocol to attack them;

(ii) take all feasible precautions in the choice of means and methods of attack with a view to avoiding, and in any event to minimizing, incidental loss of civilian life, injury to civilians and damage to civilian objects;

(iii) refrain from deciding to launch any attack which may be expected to cause incidental loss of civilian life, injury to civilians, damage to civilian objects, or a combination thereof, which would be excessive in relation to the concrete and direct military advantage anticipated;

(b) An attack shall be cancelled or suspended if it becomes apparent that the objective is not a military one or is subject to special protection or that the attack may be expected to cause incidental loss of civilian life, injury to civilians, damage to civilian objects, or a combination thereof, which would be excessive in relation to the concrete and direct military advantage anticipated;

(c) Effective advance warning shall be given of attacks which may affect the civilian population, unless circumstances do not permit.

3. When a choice is possible between several military objectives for obtaining a similar military advantage, the objective to be selected shall be that the attack of which may be expected to cause the least danger to civilian lives and to civilian objects.

4. In the conduct of military operations at sea or in the air, each Party to the conflict shall, in conformity with its rights and duties under the rules of international law applicable in armed conflict, take all reasonable precautions to avoid losses of civilian lives and damage to civilian objects.

5. No provision of this article may be construed as authorizing any attacks against the civilian population, civilians or civilian objects.

king is daarvan een teken aan de wand — en de BB-taken zijn dan ook keurig opgesomd. Het bij de diensten van de BB ingedeelde personeel zal een apart bescherming verlenend embleem gaan dragen en wel een blauwe driehoek op een oranje veld.

Voor die landen, die behalve hun civiele BB-organisaties ook nog militaire eenheden kennen — Nederland met zijn Korps Mobiele Colonnies moet uiteraard ook daarbij worden gerekend — bestond toen nog het probleem of ook aan deze categorie bescherming kon worden toegekend. Enerzijds is het begrijpelijk dat, met name uit de Derde Wereld, een aantal staten waar men een dergelijk systeem niet kende, bezwaren aantekende tegen het weer — in een beschermde sfeer — verlenen van een uitzonderingspositie aan een categorie van militairen, anderzijds is het voor de landen die militairen in een dergelijke humanitaire taak inzetten een levensbelang deze — veelal essentiële — slagkracht van de BB niet te verliezen. Na veel moeizame onderhandelingen werd ook hier een aanvaardbaar compromis gevonden en aan deze groep

van militaire BB'ers onder zeer strikte voorwaarden bescherming toegekend. Onder deze strikte voorwaarden onder meer de eis dat wanneer deze militairen eenmaal bij de BB-eenheden zijn ingedeeld zij niet meer bij combattante eenheden zullen mogen worden geplaatst.

Een van de andere kwesties, die in deze opsomming niet onvermeld mag blijven, is de regeling van hulpverleningsacties. De bij velen nog vers in het geheugen liggende uithongering van Biafra was een van de aanzetten tot de herziening van het humanitaire oorlogsrecht en dit „item” zou dan ook een hoge prioriteit krijgen. Triest was het echter dat juist de Afro-Aziatische landen, en met name Nigeria, tegenstanders waren van het toekennen van een vergaand recht tot het moeten gedogen van het doorlaten van hulpverleningsacties. De achterdocht tegen een mogelijk misbruik van deze acties was te groot en er werd een behoorlijk aantal strenge voorwaarden gesteld. De ernstigste van deze voorwaarde is wel deze, dat het betrokken land uitdrukkelijk moet instemmen met de passage van hulpverleningsvoertuigen (-vaartuigen en

PROTOCOL I

Article 58 — Precautions against the effects of attacks

The Parties to the conflict shall, to the maximum extent feasible:

(a) Without prejudice to Article 49 of the Fourth Convention, endeavour to remove the civilian population, in-

dividual civilians and civilian objects under their control from the vicinity of military objectives;

(b) Avoid locating military objectives within or near densely populated areas;

(c) Take the other necessary precautions to protect the civilian population, individual civilians and civilian objects under their control against the dangers resulting from military operations.

-vliegtuigen). Er bestaat dus geen harde verplichting tot het doorlaten van hulpverlening — er is geen juridische norm — maar, en dat is toch wel uniek, hier treffen wij een duidelijke morele verplichting tot medewerking aan.

Een van de laatste regels die de burgerbevolking betreffen is die van de fundamentele waarborgen. Oorspronkelijk in de ontwerpen niet zo uitgebreid uitgewerkt, kreeg dit punt terecht veel aandacht op de conferentie. In een tijd waarin schending van de mensenrechten, met name ten opzichte van gevangenen, op ontstellend grote schaal plaatsvindt, moet elke gelegenheid worden aangegrepen om dit kwaad terug te dringen en te voorkomen. Niet, dat met een dergelijk artikel alles kan worden geregeld en dat overtredingen niet meer zullen voorkomen, maar juist de signalerende functie van het — opnieuw — in geschreven regels neerleggen van een aantal waarborgen is belangrijk. Te hopen valt dan ook dat deze uitgebreide voorschriften — verbod van martelen, van toepassing van geweld, enz. — een uitstralingseffect zullen hebben en inderdaad het lot van vele gevangenen zullen verbeteren. Van belang zijn ook de in dit artikel genoemde waarborgen voor een behoorlijke procesvoering in geval van een strafproces.

Afdwingen van nakoming van de regels

Het sluitstuk van de vele bepalingen en regels in Protocol I moet uiteraard de aandacht zijn die wordt besteed aan de verbetering van de regels, die zijn bedoeld om het nakomen van de gestelde voorschriften te kunnen afdwingen. Al te dikwijls immers is het voorgekomen dat een aantal zeer goed toepasbare regels in de praktijk niet werd nageleefd en dat — meestal volstrekt zonder enige zin of belang — velen het slachtoffer werden van een inhumane behandeling. De reeds geldende regels op dit punt van afdwinging en nakoming zouden dus moeten worden uitgebreid en verbeterd. Daarvoor stonden nu verschillende mogelijkheden open en op zoveel mogelijk van de te regelen aspecten is men ingegaan.

In de eerste plaats wordt nogmaals nadrukkelijk de aandacht gevestigd op het belang van een be-

hoorlijke informatie over de regels van het humanitaire oorlogsrecht. Verspreiding van kennis daaromtrent op grote schaal en een adequate instructie van de strijdkrachten zijn daarvoor nog steeds de bouwstenen. Voor het eerst wordt nu ook voorgeschreven dat militaire commandanten zich door juridische adviseurs moeten laten voorlichten over de rechtmatigheid van de door hen te nemen beslissingen.

De meeste en bepaald ook uitgebreidste aandacht wordt terecht besteed aan de regels betreffende het tegengaan van inbreuken op de bepalingen van het humanitaire oorlogsrecht en met name uiteraard het onderdrukken van ernstige inbreuken. Het probleem daarbij is altijd, dat een aanmerkelijk aantal staten geen enkele inbreuk op de nationale soevereiniteit wenst te accepteren en daarom geen enkele vorm van internationaal of supranationaal toezicht wenst te aanvaarden. Binnen dit, helaas van een teleurstellende visie getuigende, kader moet dan toch een zo ver mogelijk gaande verplichting tot het nakomen van de regels worden verwezenlijkt. Daarin is men geslaagd, zo goed en zo kwaad als binnen de politieke en diplomatieke mogelijkheden haalbaar was. De verplichtingen gaan verder en zijn duidelijker en uitgebreider dan tot nu toe; maar nogmaals: het toezicht op de nakoming van de regels blijft een nationale verantwoordelijkheid.

Toch vallen ook enkele nieuwe begrippen en benaderingen te signaleren. In het verleden was soms het optreden tegen oorlogsmisdadigers niet mogelijk geweest, omdat er geen duidelijke geschreven regel bestond die de verplichting, die geschonden was, inhield. Een goed voorbeeld daarvan is het artikel — artikel 86 — dat mede op instigatie van de Nederlandse delegatie en met medewerking van prof. Röling tot stand kwam en dat het schuldige nalaten strafbaar stelt. Was in het verleden het doodschieten en doodslaan van gevangenen wel strafbaar, het laten verhongeren kon — men dóét toch immers niets — niet worden aangepakt. Ook de plicht van militaire meerderen, actief de schendingen van de regels van het humanitaire

PROTOCOL I

Article 86 — Failure to act

1. The High Contracting Parties and the Parties to the conflict shall repress grave breaches, and take measures necessary to suppress all other breaches, of the Conventions or of this Protocol which result from a failure to act when under a duty to do so.

2. The fact that a breach of the Conventions or of this Protocol was committed by a subordinate does not absolve his superiors from penal or disciplinary responsibility, as the case may be, if they knew, or had information which should have enabled them to conclude in the circumstances at the time, that he was committing or was going to commit such a breach and if they did not take all feasible measures within their power to prevent or repress the breach.

recht door minderen tegen te gaan, wordt uitdrukkelijk hierin neergelegd. Sterker nog, in een apart artikel wordt uitdrukkelijk de verplichting van commandanten preventief op te treden vastgelegd, zodat nu in alle opzichten is voorgeschreven dat militaire meerderen — in het bijzonder commandanten — en minderen een verantwoordelijkheid dragen alle inbreuken en overtredingen die door actief en passief optreden kunnen ontstaan, tegen te gaan.

Betreurenswaard is evenwel dat een artikel, dat de regel inhield dat het niet mogelijk zou zijn zich van het gepleegd hebben van oorlogsmisdaden te verschonen met een beroep op een dienstbevel, niet werd aangenomen. Vele landen hielden te krampachtig vast aan verouderde opvattingen over discipline en ondergeschiktheid, en een aan de militaire mindere toe te kennen bevoegdheid tot toetsing van de rechtmatigheid van bepaalde dienstbevelen ging hen helaas te ver. Ieder, die weet hoe vaak in het verleden het begaan van oorlogsmisdrijven is gerechtvaardigd geworden met een beroep op „Befehl ist Befehl”, kan het verwerpen van een dergelijke regel alleen maar ten zeerste betreuen.

Overigens laat dit onverlet dat binnen de Nederlandse rechtsfeer iedere militair is gehouden elk dienstbevel dat in strijd is met de wet, met name wanneer dat het plegen van een oorlogsmisdrijf inhoudt, níét op te volgen. Artikel 10 van de Wet Oorlogsstrafrecht is in deze — ondanks enkele bezwaren — duidelijk genoeg. Bij ons is de eigen verantwoordelijkheid voldoende geregeld, maar het zou zeer toe te juichen zijn geweest, wanneer zulks ook voor andere krijgsmachten zou zijn vastgelegd.

Technische Bijlage

Als laatste bevat Protocol I een Technische Bijlage, die in dit geval niet alleen van vaktechnische aard is maar ook een aantal met de moderne technische ontwikkelingen verwante zaken regelt.

Uit de veelheid van in deze Technische bijlage behandelde onderwerpen noemen wij er enkele, zoals het voorschrift dat voortaan het Rode-Kruisteken beter zichtbaar zal moeten zijn, doordat het maximale afmetingen zal moeten krijgen en reflecterend (ook voor infraroodstraling) en fluorescerend zal moeten zijn. De Rode-Kruisarmband gaat dus vervallen en zal worden vervangen door een overgooier. Ook op ambulancevoertuigen zal dit vergroten van de afmetingen van het embleem moeten worden gerealiseerd en bovendien zal het voeren

van een blauw zwaailicht geoorloofd zijn. Vliegtuigen en schepen, die gewonden vervoeren, zullen beter kunnen communiceren, doordat radiosignalen zijn voorgeschreven en ook in het systeem van „Secondary Surveillance Radar” een aparte „mode and code” zal worden ingevoerd.

Dat de diensten en het personeel van de Bescherming Bevolking een blauwe driehoek op een oranje veld als bescherming verlenend embleem zullen gaan voeren, hebben wij reeds gezien. Ook daar gelden ten aanzien van de zichtbaarheid dezelfde eisen als die met betrekking tot het Rode-Kruis-embleem worden gesteld.

Protocol II — Het niet-internationale conflict

Als één bepaald type conflict de laatste jaren in de belangstelling heeft gestaan is dat wel het interne, niet-internationale conflict. Dit type conflict is de laatste jaren het meeste voorgekomen en juist deze conflicten hebben de aandacht getrokken, doordat het lot van de strijdenden én van de burgerbevolking in zeer veel gevallen ver onder de maat bleef van wat als minimumnorm van menselijkheid mocht worden geëist. De ellendige toestanden in Biafra, Bangla-Desj en Vietnam waren eigenlijk de katalysators voor het initiëren van de gehele herziening van het humanitaire oorlogsrecht.

Tegen deze achtergrond van een te veelvuldige confrontatie met de meestal schrijnende ellende van het interne conflict was het ook voor de Nederlandse regering een zaak van de hoogste prioriteit, een behoorlijke en aanvaardbare regeling van de minimumstandaarden voor deze conflicten opgesteld en geaccepteerd te krijgen. Het lot van de burgerbevolking en de gevangengenomen strijders moest ten minste met redelijke waarborgen veilig, beter gezegd veiliger, worden gesteld.

Het ging hier dus om de elementaire rechten en standaarden, maar bij de uitwerking zou het ook slechts beperkt moeten blijven tot deze meest elementaire regels. In hoge mate zou namelijk rekening ermee moeten worden gehouden, dat in een intern conflict tenminste één partij — de „opstandelingen” — en soms zelfs beide partijen, niet beschikken over georganiseerde, hecht gestructureerde en volledig opgeleide strijdkrachten maar over ongeïnstrueerde vrijwilligers, waarvan dan slechts enkele — de meest elementaire — regels zouden kunnen worden voorgehouden. Bovendien verschilt de gevechtssituatie in een dergelijk intern conflict zo aanmerkelijk van de „normale” oorlog, waar geregelde legers in het veld tegenover elkaar staan, dat men voor deze „hit and run”-omstan-

PROTOCOL II

Article 1 — Material field of application

1. This Protocol, which develops and supplements Article 3 common to the Geneva Conventions of 12 August 1949 without modifying its existing conditions of application, shall apply to all armed conflicts which are not covered by Article 1 of the Protocol Additional to the Geneva Conventions of 12 August 1949, and relating to the protection of victims of international armed conflicts

digheden bepaald geen ingewikkelde en al te „sophisticated” regels moet ontwerpen en voor-schrijven.

Voorts bleek bij de eerste onderhandelingen al snel dat er, met name bij de Afro-Aziatische landen, een grote gevoeligheid — mogelijk te kwalificeren als overgevoeligheid — voor de eigen, nog jonge, nationale soevereiniteit leek te bestaan zodat zij de te ontwerpen regelgeving als inbreuk op deze nationale autonomie wilden aanmerken. De veel gehoorde stelling was dat de jonge naties de gelegenheid zouden moeten hebben, zonder enige in-menging van buitenaf en zonder enige beperking door supranationale regels, de kinderziekten die zich bij het proces van „nation building” nu eenmaal kunnen voordoen (d.w.z. burgeroorlogen, opstanden en afscheidingsbewegingen) met de hardste hand te onderdrukken. Zij konden niet, dan wel moeilijk, inzien dat juist ook bij een proces van „nation building” de normen van menselijkheid mede in het geding zouden moeten zijn. Deze vrees van de Afro-Aziatische landen leidde uiteindelijk ertoe dat vrijwel op het laatste ogenblik nog een nagenoeg volledige „stripping” van het ontwerp-Protocol II plaatsvond. Onder aanvoering van de Iraakse en Pakistaanse delegaties werden zeer vele ontwerpartikelen alsnog verworpen. Daaronder waren er inderdaad enkele, die terecht als „te sophisticated” konden worden beschouwd — zoals het uitgebreide en door Italië en Griekenland „erdoor gedrukte” artikel over monumentenbescherming — maar daaronder waren er ook die slechts het veiligstellen van de meest elementaire menselijke waarden en grondrechten tot doel hadden.

Toch is ondanks deze teleurstellende gang van zaken het eindresultaat aanvaardbaar. Protocol II bevat een aantal regels, die in een interne conflictsituatie de essentie van bescherming van het menselijke leven en de menselijke waardigheid vasthouden. Bovendien kan in een beperkt aantal regels — Protocol II bevat slechts in 18 artikelen het minimum aan regels — een aansporing worden

(Protocol I) and which take place in the territory of a High Contracting Party between its armed forces and dissident armed forces or other organized armed groups which, under responsible command, exercise such control over a part of its territory as to enable them to carry out sustained and concerted military operations and to implement this Protocol.

2. This Protocol shall not apply to situations of internal disturbances and tensions, such as riots, isolated and sporadic acts of violence and other acts of a similar nature, as not being armed conflicts.

gezien en gelezen méér te doen om het lot van de strijdenden en de bij de strijd betrokkenen te verbeteren.

Het zal dan ook niet verwonderlijk zijn dat in Protocol II de artikelen die de fundamentele waarborgen inhouden voor de politieke en de in de strijd genomen gevangenen, van het grootste belang zijn. In deze regels wordt een — nog steeds: zeer beperkt — aantal strafrechtelijke en proces-suele waarborgen neergelegd. De algemeen bekende én erkende regels van een behoorlijke straf-procesgang worden hier nogmaals voor het interne conflict voorgeschreven. Voor het overige zijn het de eenvoudigste regels betreffende de verzorging en bescherming van gewonden en zieken, en regels ten aanzien van de bescherming van de burgerbevolking als zodanig; eigenlijk de beginselen van de vier Geneefse Conventies en van Protocol I in slechts 18 artikelen.

Waar echter bij Protocol II het cruciale punt lag, was in artikel 1 — dat gelijk als in Protocol I de werkingssfeer van het Protocol moet beschrijven — en wel ten aanzien van de vraag: wat is een niet-internationaal conflict? Wat is de „ondergrens” van het hier bedoelde type conflicten? Wat is de drempelwaarde bij overschrijding waarvan de regels van Protocol II moeten worden toegepast? Uiteraard is het niet de bedoeling dat eenvoudige straatrelletjes of wanordelijkheden Protocol II in werking moeten doen treden, maar bij welke mate van georganiseerd geweld en verzet dan wel? Het werd al snel duidelijk dat juist landen, die geen in-menging in hun interne aangelegenheden dulden, een hoge drempel voorstonden, terwijl landen, die uit het oogpunt van menslievendheid in zoveel mogelijk situaties een humanitaire bescherming van kracht wensten te zien, een lage drempel prefe-reerden.

In artikel 1 van Protocol II vinden wij nu de weer-slag van de tussen deze twee visies gevonden compromisoplossing. Het eerste lid van dit artikel verwijst allereerst terug naar artikel 3, dat gemeenschappelijk in alle vier Geneefse Conventies voor-

komt en waarin voor het geval van een niet-internationaal conflict al een aantal, een minimum-standaard aan bescherming verlenende, regels is opgenomen. De in dit artikel 3 bedoelde situatie wordt nader uitgewerkt en zal nu ook gelden in die gewapende conflicten — voor de volledigheid ook nog: andere dan bedoeld in artikel 1 van Protocol I — die op het grondgebied van een partij plaatsvinden en wel tussen de (officiële) strijdkrachten en dissidente gewapende strijdkrachten of andere gewapende groepen, die onder verantwoordelijk commando een dusdanige controle over een deel van het grondgebied uitoefenen, dat het hen mogelijk is voortgezette en op elkaar afgestemde, gecoördineerde militaire operaties uit te voeren én de regels van Protocol II toe te passen.

In deze formulering vinden wij elementen terug van de opvattingen die al enkele tientallen jaren worden gehuldigd ten aanzien van de status van de partijen in een burgeroorlog en met name ten aanzien van de kwestie of aan de opstandelingenpartij de status van de zogenaamde belligerentie mocht worden toegekend. Dat laatste hield in dat de opstandelingen ook in het licht van internationale rechtsregels rechtmatig een aantal oorlogshandelingen of bevoegdheden, zoals de blokkade van de kust en het doorzoeken van neutrale schepen, mochten uitoefenen. Een goed voorbeeld daarvan is de status van de nationalistische partij in de Spaanse burgeroorlog van 1936 tot 1939. Deze elementen van het bereikt hebben van een bepaald niveau, het onder controle hebben van een aanmerkelijk deel van het grondgebied van het land waar het interne conflict woedt, zijn bepaald niet onredelijk of onbillijk. Het legt echter wel een „hoge” drempel voor de toepasbaarheid van het Protocol II en in vele conflictsituaties zal deze hoge drempel niet al te snel, dan wel helemaal niet, worden bereikt, zodat de regels van Protocol II juist in een aantal gevallen, waar dat toch broodnodig kan zijn, niet van toepassing zullen zijn.

Bovendien worden, om deze drempel nog eens te beklemtonen, wellicht ten overvloede in het tweede lid van artikel 1 nog enkele situaties in een binnenlands conflict uitdrukkelijk uitgezonderd: Protocol II kan niet van toepassing zijn in situaties van interne troebelen en spanningen, zoals relletjes, geïsoleerde en sporadische daden van geweld en daden van een gelijksoortig karakter. Werd er de laatste jaren door enkele groeperingen in onze Westeuropese samenleving, die zich schuldig maakten aan gijzelingsacties, aanslagen en andere gewelddaden, wel een beroep gedaan op de toepasbaarheid van het Protocol II, hier blijkt

overduidelijk dat die toepasselijkheid voor de door hen bedoelde situatie nimmer kan worden aangetoond.

Overleg over verboden of gebruiksbepalingen van bepaalde conventionele wapens

Zoals reeds eerder werd vermeld, is tijdens het overleg te Genève al snel de vraag opgekomen of bepaalde conventionele wapens niet op humanitair-rechtelijke gronden zouden moeten worden verboden dan wel voor wat betreft de inzet aan beperkingen onderworpen. Het uitgangspunt zou dus een geheel ander zijn dan bij de politieke ontwapeningsonderhandelingen, waar het niet om absolute verboden van wapens gaat maar waar wordt getracht, meestal evenredig en wederzijds, de bewapening te verminderen.

Omdat al snel bleek dat ook bij de humanitair-rechtelijke benadering van de ontwapening politieke gevoeligheden een grote rol speelden is, om het resultaat van de Diplomatieke Conferentie, d.w.z. het aanvaarden van de Protocolen I en II, niet in de waagschaal te stellen of al te zeer te vertragen, voor deze kwestie van wapenverboden een aparte behandeling gekozen. Dit overleg werd losgekoppeld en zal in de komende jaren afzonderlijk worden voortgezet.

Zonder in extenso de verschillende wapencategorieën te willen bespreken, wil ik toch de belangrijkste noemen. In de eerste plaats zijn dat de vuur- of vlamveroorzakende wapens, de zg. brandwapens, waaronder met name napalm in het Vietnamees conflict een zeer slechte faam had verkregen, eigenlijk door inzet, welbewust of bij vergissing, in een aantal situaties waar in het geheel geen aanvallen op de burgerbevolking toegestaan zouden zijn geweest. De navrante film- en fotobeelden van brandende kinderen brachten echter de regeringen wel ertoe de toelaatbaarheid van dit wapen in het gebruik tegen ongedekte troepen ter discussie te stellen. De grote mate van afwijzing door een groot aantal landen, en levende bij groepen in de samenleving, wettigt de verwachting dat in de toekomst aan het gebruik van napalm wel eens beperkingen kunnen worden gesteld. Dit mede in het licht van het gegeven dat het napalmwapen bij de landen, die over meer geavanceerde tankbestrijdingsmiddelen kunnen beschikken, toch wordt uitgefaseerd.

Een tweede groep van wapens die in de beklagenbank werd geplaatst, betrof de zg. hoge-snelheids-kleinkaliberprojectielen. De technische ontwikkelingen en de logistieke eisen leidden tot een

verkleining van het kaliber van handvuurwapens, in het bijzonder van het automatische geweer en het zware machinepistool. Deze kleinkaliberprojectielen — 4 à 5 mm — zijn relatief langer dan de huidige 7,62 mm projectielen en verkrijgen ook een hogere mondingssnelheid. Dat resulteert in een betrekkelijke instabiliteit van het projectiel, zodat dit bij treffen van (menselijk) weefsel een tendens bezit om te gaan kantelen. Dat zou een effect zijn ongeveer gelijk aan dat van dum-dumkogels en daarom zouden deze projectielen en deze wapens moeten worden verboden.

Bij de onderhandelingen bleek evenwel dat er op het punt van de wapentechnische feiten en gegevens nog veel onduidelijkheid bestaat en dat nog een aanmerkelijke hoeveelheid wetenschappelijke studie moet worden verricht voordat ten aanzien van de hoge-snelheids-kleinkaliberwapens definitieve beslissingen kunnen worden genomen.

Wél uitzicht op een spoedige regeling bestaat ten aanzien van een verbod van het gebruik van geprefragmenteerde scherven of verschervende projectielen, waarvan de scherven niet door röntgenstraling of anderszins kunnen worden zichtbaar gemaakt, d.w.z. een verbod van de toepassing van houten, glazen, hardplastic en andere pijltjes, naaldjes, kogeltjes, enz.

Ook op het gebied van een verplichte registratie van gelegde mijnevelden en van een verbod van het gebruik van bepaalde beschermde uitrustingsstukken (bv. met het Rode-Kruisteken gemarkeerde geneesmiddelenkisten) en normale gebruiksvoorwerpen (bv. kinderspeelgoed) om er valstrikmijnen (booby-traps) in te verbergen, zal op redelijk korte termijn een positief resultaat mogen worden verwacht.

Evaluatie

De herziening van het humanitaire oorlogsrecht is niet alleen een gebeurtenis geweest waarbij diplo-

maten en anderen betrokken zijn geweest. De in 1977 gerealiseerde herziening heeft meer betekenis dan alleen maar de ondertekening van weer een internationale overeenkomst. Het betekent de constatering, dat er zich ten aanzien van de regels van het humanitaire oorlogsrecht niet alleen een evolutie in de opvattingen heeft voorgedaan, maar ook dat dit nu door de regeringen van alle landen ter wereld is ingezien en dat daarom deze gewijzigde opvattingen, neergelegd in de Aanvullende Protocollen I en II, door hen zijn aanvaard.

Behalve de regeringen van landen die reeds langere tijd met de regeling en toepassing van het humanitaire oorlogsrecht ervaring hadden opgedaan, zijn nu juist door de jarenlange en intensieve Geneefse Conferenties ook de jonge staten uit de Afrikaanse en Aziatische regio bij de ontwikkeling van het humanitaire oorlogsrecht betrokken geraakt, zodat ook ten aanzien van hen de verwachting gewettigd lijkt, dat zij met deze grotere betrokkenheid bij en vermeerderde kennis van de regels van het humanitaire oorlogsrecht in geval van een gewapend conflict eerder geneigd zullen zijn deze regels van het humanitaire oorlogsrecht ook metterdaad in de praktijk toe te passen. De totstandkoming van de Protocollen van Genève van 1977 betekent dus een unieke stimulans voor de verspreiding van kennis van de regels van het humanitaire recht en voor de motivatie die regels ook in de praktijk toe te passen.

Hoe het humanitaire oorlogsrecht zich nu verder zal ontwikkelen is in de eerste plaats een kwestie van afwachten of en hoe de nieuw ontworpen voorschriften in de praktijk zullen worden toegepast. Toch wordt dat in de praktijk nakomen van de regels met vertrouwen tegemoetgezien. Het gaat immers erom, zich baserende op de algemeen erkende en aanvaarde grondbeginselen van het humanitaire recht, te blijven streven naar het doorklinken van de waarden en normen van menselijkheid, ook in de oorlog en in het gewapende conflict. Het gaat om ieders — burger én militair — „eigen” belang.



Effectief vergaderen*

mr. F. J. Lisman

hoofd personeelszaken bij een Akzo-bedrijf, Arnhem

„Koning, keizer, admiraal . . . vergaderen moeten we allemaal.” Met deze variant op andere noodzakelijke handelingen wil ik kort en kernachtig aangeven dat het houden van vergaderingen voor elke grotere organisatie onvermijdelijk is. Vaak is het de enige mogelijkheid te komen tot behoorlijke communicatie of tot gezamenlijke menings- of besluitvorming. In dit artikel bespreek ik achtereenvolgens de deelnemers, de voorbereiding, de vergadering zelf, en de nazorg. Ieder van deze vier paragrafen eindigt met een aantal vragen; aan de hand daarvan kan men de aspecten van „zijn eigen vergadering” eens kritisch beoordelen.

De deelnemers

Vergaderingen waarin zowel informatieverstrekking als meningsvorming en besluitvorming effec-

Een belangrijk aspect van effectief directiebeleid is ongetwijfeld effectief vergaderen. Over dit onderwerp gaat nevenstaand artikel. De auteur studeerde rechten aan de R.U. te Leiden en trad vervolgens in 1966 in Akzodienst. Hij vervulde sindsdien verschillende secretariaats- en personeelsfuncties in Hengelo en Oss. Hij publiceerde eerder in *Intermediair* over zetelverdelingssystemen en in *De Ingenieur* over parkeersystemen. In *Intermediair* van 28 oktober 1977 verscheen een artikel van hem, getiteld: „Secretaris en vergadering: notities over voorbereiding en nazorg van vergaderingen”. In de inleiding van dat artikel, dat inmiddels ook is opgenomen in het *Kluwer-handboek Managementmethoden en -technieken*, constateert hij dat een systematische benadering van de wijze waarop een secretaris aan de doelmatigheid en effectiviteit van een vergadering kan bijdragen, in de literatuur ontbrak. In nevenstaand artikel geeft hij de voornaamste punten weer, die bij het vergaderen een rol spelen. Hij legt daarbij het accent op de voorbereiding en de nazorg van de vergadering.

tief moeten kunnen plaatsvinden, moeten uit maximaal 10 à 12 deelnemers bestaan. Dit artikel gaat over dit type vergadering, dat ook wel het „committee-type” wordt genoemd.

De *deelnemers* dienen deskundigheid te bezitten om een wezenlijke bijdrage aan de menings- en besluitvorming te kunnen leveren, en daarom dient de selectie van de deelnemers zorgvuldig plaats te vinden. Het tolereren van een deelnemer „omdat die zich anders gepasseerd zou voelen” of „omdat die er altijd al bij zat” is uit den boze en vormt een belemmerende factor, zowel voor de vergader-effectiviteit als voor de onderlinge groepsvorming. De „oprichters” van de vergadering (hier in de zin van college, elders in dit artikel ook wel in de zin van feitelijke bijeenkomst gebruikt) zullen eerst de doelstelling van de vergadering moeten bepalen en vervolgens criteria aanleggen op grond waarvan de deelnemers worden gekozen. Ieder van dezen dient vervolgens te vernemen in welke rol hij aan de vergadering deelneemt.

Behalve de „gewone” deelnemers is er een *voorzitter*. Deze is ervoor verantwoordelijk dat een vergadering na afloop door alle deelnemers als nuttig wordt ervaren. Meer algemeen is hij verantwoordelijk voor de voorbereiding, uitvoering en nazorg van de vergadering. Het accent van zijn rol ligt echter op de uitvoering.

In vergaderingen van het „committee-type” is ook altijd een *secretaris* nodig, aangezien de vergaderingen goed moeten worden voorbereid, en de besluiten goed dienen te worden vastgelegd en uitgevoerd. Is de secretaris als deelnemer gekozen, dan neemt hij deel aan het proces van menings- en besluitvorming. Is hij „beroepshalve” aan de vergadering toegevoegd dan telt zijn stem níet mee. De voorzitter heeft de verantwoordelijkheid voor voorbereiding en nazorg van de vergadering meestal vergaand aan de secretaris gedelegeerd.

* Met toestemming van auteur en redactie overgenomen uit *Tijdschrift voor effectief directiebeleid* (1978)(10)285

Soms heeft de secretaris nog de beschikking over een *notulist*, die onder zijn verantwoordelijkheid aantekeningen maakt tijdens de vergadering en deze naderhand uitwerkt tot concept-notulen. De notulist is dus — wat oneerbiedig gezegd — slechts het verlengstuk van de secretaris en werkt geheel onder diens verantwoordelijkheid.

Wij komen in de vergadering dus als essentiële aanwezigen tegen: de voorzitter, de secretaris (al of niet deelnemer, en al of niet vergezeld van een notulist) en de overige deelnemers.

Zoals in de inleiding gezegd sluit ik de paragraaf af met het stellen van enkele vragen.

1. *Kunt u de doelstelling van „uw” vergadering formuleren?*
2. *Kennen de andere deelnemers die doelstelling?*
3. *Voldoen alle deelnemers aan de criteria die nodig zijn om gezamenlijk effectief aan het realiseren van de doelstelling te kunnen werken?*
4. *Voldoet uw vergadering aan de eis, dat er niet meer dan 10 à 12 deelnemers zijn?*
5. *Bestaat er duidelijkheid over de rol en bevoegdheid van de secretaris?*

De voorbereiding

De agenda

Bij het werken aan de realisering van de doelstellingen van de vergadering (= college) is de agenda het belangrijkste hulpmiddel.

Doorgaans is het de taak van de secretaris, agendapunten te verzamelen, deze in een bepaalde volgorde te plaatsen en vervolgens de voorzitter een agendavoorstel voor te leggen. Een goede secretaris zal ook de andere deelnemers actief daarbij betrekken en hun suggesties in het agendavoorstel opnemen.

Soms blijkt tijdens de voorbereiding dat geen agendapunt belangrijk genoeg is om het bijeenroepen van een vergadering te rechtvaardigen. In dat geval dient de vergadering niet door te gaan, want dat bespaart veel kosten (in tijd en geld). Meer algemeen kan worden gesteld dat de vergaderfrequentie moet zijn afgestemd op de totale vergadertijd die bv. in een jaar nodig is om de doelstelling van de vergadering (= college) voor dat jaar te realiseren. Indien de doelstelling voornamelijk bestaat uit het onderhouden van periodiek contact tussen de deelnemers, zal het accent meer op informatie-uitwisseling liggen. Het is in dat geval minder erg wanneer de agenda er wat mager uitziet.

Belegt U een *incidentele* vergadering om met een aantal mensen over een bepaald onderwerp te praten? Bedenk dan tevoren of een verslag zinvol is en regel wie dat moet maken. Het aanwijzen van een secretaris als de vergadering al is begonnen, getuigt van een slechte voorbereiding. Hetzelfde geldt, wanneer onderwerp en doel niet duidelijk in de agenda of bij de uitnodiging zijn vermeld, waardoor de deelnemers onvoldoende geprepareerd ter vergadering verschijnen.

De inhoud van de agenda is ruwweg in drie blokken te verdelen.

Als regel bevat het *eerste blok* de volgende vier punten.

1. Opening
2. Eventuele wijziging van de agenda
3. Notulen vorige vergadering d.d. . . . (u toegevoegd op . . .)
4. Mededelingen voorzitter.

Punt 2 biedt de mogelijkheid een urgent agendapunt toe te voegen of de volgorde te wijzigen, wat tot een andere tijdsindeling kan leiden.

Punt 3 komt in paragraaf 3 en 4 ter sprake.

Punt 4 biedt de gelegenheid enkele korte informatie te verstrekken, ingekomen stukken die niet apart als agendapunt zijn vermeld te behandelen, zo nodig enkele huishoudelijke zaken te regelen. Behalve de voorzitter kan ook de secretaris bij dit agendapunt een actieve rol spelen.

Het *tweede blok* bestaat uit de agendapunten die de kern van de vergadering vormen. Voor de vergadering van de verkoopstaf van een onderneming met een aantal verkoopkantoren kunnen dit bv. zijn:

5. Afzetprognose 2e kwartaal (u toegezonden op . . .), ter beslissing.
6. Lange-termijnverkoopbeleid (zie bijlage 1), ter discussie.
7. Investeringspolitiek lopende jaar (zie bijlage 2), ter informatie.

De agendapunten moeten *duidelijk zijn omschreven*. Men moet zich immers goed erop kunnen voorbereiden, en daartoe is een schriftelijke toelichting, bv. in de vorm van een bijlage, vaak een essentieel hulpmiddel. Soms kan het aanbeveling verdienen bij het agendapunt te vermelden wie het op de agenda heeft gezet.

Het *belang* van een agendapunt blijkt uit de toevoeging „ter beslissing”, „ter discussie” of „ter informatie”. Een zaak waarover moet worden be-

slist, zal meestal hoger op de agenda thuishoren dan een zaak die ter discussie of ter informatie is en eventueel kan worden uitgesteld. Bij ingezonden agendapunten — al dan niet vergezeld van bijlagen — dient de secretaris dus na te gaan of het duidelijk is wat de vergadering ermee moet doen: erover beslissen, ze bespreken, of slechts kennis ervan nemen.

Het *derde blok* bevat doorgaans de volgende punten.

8. Rondvraag.
9. Vaststelling volgende vergadering.
10. Sluiting.

De rondvraag zou men, bij wijze van experiment, ook eens aan het begin van de vergadering kunnen houden. Vragen en opmerkingen van de deelnemers hoeven dan niet door tijdgebrek half afgedaan te worden.

Bij punt 9 kunnen behalve datum, uur en plaats ook agendapunten voor de volgende vergadering worden genoemd.

Punt 10 kan desgewenst worden voorafgegaan door een korte evaluatie van de gehouden vergadering.

Verdere suggesties voor de voorbereiding

- Geef in de agenda per agendapunt of groep agendapunten een *tijdsindeling* aan, en houd de hand aan het aangegeven aanvangs- en sluitingsuur.
- Vermijd agendapunten met een *onvoorspelbare uitloop* omdat de deelnemers te veel vrijheidsgraden krijgen, bv. „Gang van zaken in de rayons”, in bovenvermelde agenda. Indien er niet vrij strakke richtlijnen zijn gegeven over het soort informatie dat de verkoopleiders daarover moeten geven, zal dit gemakkelijk tot een inefficiënte behandeling van het agendapunt leiden. Beleg zo nodig eens een extra vergadering om een bepaald onderwerp uitgebreid te behandelen.
- Houd als regel een *maximumduur* van 2 uur aan voor een vergadering. Na 2 uur blijkt de effectiviteit namelijk snel minder te worden. Een tussentijds ingelaste pauze kan verfrissend werken.
- Indien een *gast* wordt uitgenodigd, bv. om een bepaald agendapunt toe te lichten, vermeld dat dan in de agenda en vergewis u tevoren ervan dat de deelnemers het met dit besluit eens zijn.

Aan de vergadering gaan de volgende twee acties vooraf.

1. Het verzamelen van agendapunten en zo nodig herinneren aan afgesproken acties. (NB: de secretaris dient dit rappelleren met het nodige gevoel voor tact te doen, zeker wanneer het hiërarchisch hogere functionarissen betreft.)

2. Het opstellen en verzenden van de agenda met bijlagen. (NB: dit gebeurt op ongeveer driekwart van de periode tussen de vorige en de komende vergadering. Bij een vierwekelijkse vergadering dus na drie weken. De deelnemers moeten ten minste drie tot zeven dagen hebben om zich goed op de vergadering te kunnen voorbereiden. Uiterlijk twee dagen voor de vergadering kunnen nog andere stukken worden verzonden, bv. stukken met informatie die de besluitvorming tijdens de vergadering zal vergemakkelijken.)

Bij het *verzenden van stukken* dient men altijd erop te letten dat de naam van de geadresseerde persoon niet alleen op de envelop, maar ook op het stuk zelf is vermeld, zodat het stuk is *geïndividualiseerd*. Tevens moet degene die een stuk ontvangt, kunnen zien of het ook aan anderen is gestuurd en zo ja, aan wie; *alle geadresseerden* moeten dus op het stuk worden vermeld, individueel of in groepsverband, en in bepaalde gevallen met de functie erbij. Bij meer dan één geadresseerde vindt de individualisering plaats door de naam van de persoon in kwestie te onderstrepen. Ook de *afzender* dient op het stuk te zijn vermeld.

Dit mag nooit een afdeling zijn, maar moet altijd een *persoon* zijn, opdat de geadresseerde met hem contact kan opnemen.

Ook nu weer, ter afsluiting van deze paragraaf over de voorbereiding van de vergadering, enkele vragen.

6. *Hebben de deelnemers voldoende mogelijkheid tot inbreng bij de totstandkoming van de agenda?*
7. *Is de bestaande vergaderfrequentie bevredigend?*
8. *Voldoen de volgorde en de omschrijving van de agendapunten, alsmede de toelichting erop, aan de gestelde eisen?*
9. *Worden de vergaderstukken goed geadresseerd en tijdig verzonden?*

De vergadering zelf

De doelmatigheid van de gang van zaken *tijdens* de vergadering is in hoge mate afhankelijk van vergadertechniek, -gedrag en -vaardigheden van voorzitter en deelnemers. Het voert in het bestek

van dit artikel te ver aan dit brede terrein op verantwoorde wijze aandacht te besteden. Ik volsta dan ook met het noemen van enkele punten die tijdens de vergadering van belang kunnen zijn.

Daarbij maak ik onderscheid tussen punten die specifiek tot het actieveld van de voorzitter behoren (A) en punten die in samenspel tussen voorzitter en deelnemers tot hun recht dienen te komen (B).

A. Punten voor de voorzitter

- Bij de behandeling van de notulen gaat de voorzitter na of de afgesproken acties zijn uitgevoerd; hij wijst nalatigen — op een plezierige en tactische manier — terecht, mede om gemakzucht en vrijblijvendheid onder de deelnemers te voorkomen.
- Hij houdt de tijdsindeling en de totale tijdsduur van de vergadering in de gaten.
- Na een discussie geeft hij een samenvatting, trekt hij een conclusie, en indien een besluit wordt genomen formuleert hij dat; desgevraagd herhaalt hij zijn formulering voor de secretaris, ten behoeve van een correcte weergave in de notulen.
- Indien acties worden afgesproken laat hij vastleggen wie met de uitvoering worden belast en binnen welke termijn.
- Indien een deelnemer of een gast een agenda-punt presenteert met behulp van een (audio)visueel hulpmiddel — zoals schoolbord, flipoverbord, dia- of overheadprojector — vraagt hij tevoren of de deelnemers een schriftelijke weergave van de gepresenteerde informatie ontvangen. De secretaris kan daarmee dan rekening houden.

B. Punten voor voorzitter en deelnemers gezamenlijk

- De voorzitter zorgt in samenspel met de deelnemers voor een plezierig en toch zakelijk vergaderklimaat.
- Onderwerpen die al op de agenda staan, worden niet bij de notulen behandeld aangezien dat de tijdsindeling van de vergadering in gevaar brengt.
- Onderwerpen waarover iedereen schriftelijk afdoende is ingelicht of nog wordt of kan worden ingelicht, komen niet ter discussie.
- Ter vergadering worden in principe geen stukken uitgereikt, o.a. omdat men dan gaat lezen en niet of onvoldoende op de mondelinge toelichting let.
- De voorzitter laat inbreng van de deelnemers toe en stimuleert die zelfs, maar kapt te wijldropige discussies af.

- Hij zorgt ervoor dat vragen of opmerkingen van deelnemers niet onder tafel verdwijnen.

Tot slot weer enkele vragen, waarop u voor „uw” vergadering het passende antwoord kunt geven.

10. *Is de controle op het nakomen van afspraken toereikend?*
11. *Wordt er een tijdsindeling gemaakt en wordt daaraan voldoende de hand gehouden?*
12. *Houdt de voorzitter de vergadertechnische gang van zaken goed in het oog?*
13. *Biedt de verhouding tussen voorzitter en deelnemers onderling een waarborg voor een plezierig en toch zakelijk vergaderklimaat?*
14. *Geeft de voorzitter goed leiding en staat hij open voor kritiek op zijn functioneren?*
15. *Demonstreren voorzitter en deelnemers in hun vergadergedrag voldoende discipline?*

De „nazorg”

De notulen

In deze paragraaf over de nazorg van de vergadering staan de notulen centraal. Alles wat *in* de vergadering aan de orde is geweest en waarop *na* de vergadering actie dient te volgen, moet immers in de notulen worden vermeld. Na goedkeuring vormen zij het enige en officiële verslag van de vergadering.

Notulen dienen *zo snel mogelijk* na de vergadering te worden gemaakt en wel om de volgende redenen:

- de secretaris heeft het verloop van de vergadering dan nog goed in het geheugen;
- de deelnemers behoeven ter vergadering niet te schrijven (hooguit voor acties die zij beslist de volgende dag dienen te nemen);
- verslag in eigen kring aan de hand van de notulen is voor de deelnemer praktisch en geeft volledig informatie;
- deelnemers die bepaalde acties op zich hebben genomen, worden hieraan zo vroeg mogelijk herinnerd en hebben daarvoor dan zoveel mogelijk tijd;
- andere geïnteresseerden ontvangen zo snel mogelijk de gewenste informatie;
- het aantal personen dat is gebaat bij een snelle berichtgeving is soms — bv. bij openbaar te maken notulen — aanzienlijk groter dan het aantal deelnemers.

Dit vereist uiteraard een goede *planning* door de secretaris, hetgeen helaas weinig voorkomt. Het

motto hoort te zijn „'s ochtends notuleren? 's mid-dags notulen maken!”, oftewel: „het moet tóch gebeuren, dus doe het dan maar liever metéén!”.

Over de *inhoud* van de notulen het volgende. De deelnemers bepalen de eisen die zij aan de notulen stellen. In het algemeen zal een kort besluitenlijstje de voorkeur verdienen boven een lang verslag. Wel kan het zinvol zijn, een afwijkende mening te vermelden alsmede de beweegredenen die tot een bepaald besluit hebben geleid.

Het belangrijkste is m.i., dat goed wordt genotuleerd welke *besluiten* zijn genomen, wie ze *uitvoert* en binnen welke *termijn* dat moet gebeuren. Indien een langdurige discussie niet tot een conclusie leidt, moet dat duidelijk uit de notulen blijken, bv. als volgt: „De vergadering nam hierover geen standpunt in”.

De *indeling* van de notulen dient overzichtelijk te zijn, waarbij zoveel mogelijk de volgorde van de agenda wordt aangehouden. Namen van personen die actie moeten nemen, worden onderstreept of in de kantlijn vermeld.

In de *aanhef* worden vermeld: datum en plaats van de vergadering (eventueel begin- en eindtijdstip), namen van aanwezigen, afwezigen en overige geadresseerden (bv. zij die voor de uitvoering van een besluit een exemplaar moeten hebben). De notulen worden gedateerd op de datum waarop zij worden verzonden.

Aan het *slot* worden alle actiepunten nog eens met namen en termijnen onder elkaar gezet, aangevuld met de nog niet afgewerkte agendapunten van vorige vergaderingen. Ook worden hier de tijdens de vergadering eventueel uitgereikte stukken genoemd.

Voor de *totstandkoming* van de notulen dient de secretaris achtereenvolgens te plannen:

- tijd om het concept te schrijven of te dicteren;
- tijd voor de typiste om het concept te typen;
- tijd om het concept na te kijken;
- tijd voor de voorzitter om het concept goed te keuren;

— tijd voor de typiste om eventuele wijzigingen aan te brengen en de notulen te verzenden.

De secretaris kan sneller werken als hij zoveel vertrouwen geniet dat de voorzitter het concept niet hoeft te zien. Van belang is daarbij, dat notulen altijd in concept worden verstuurd, en pas in een volgende vergadering door de deelnemers worden goedgekeurd. De vergadering bepaalt of, en zo ja aan welke niet-deelnemers te notulen worden verzonden, en wie ervan mogen kennisnemen.

Aan het einde van deze paragraaf zou ik de volgende stelling willen poneren: „De kwaliteit — incl. verschijningsnelheid, inhoud en vormgeving — van de verslaglegging van de vergaderingen van een organisatie geeft een goede indicatie van de mate van doeltreffendheid van het functioneren van die organisatie”.

Ten slotte de vragen.

16. *Verschijnen de notulen op tijd?*

17. *Hebben de deelnemers eisen gesteld ten aanzien van de inhoud van de notulen, en voldoen deze daaraan?*

18. *Is de mate van delegatie aan de secretaris voldoende om hem snel en praktisch te laten werken?*

19. *Is duidelijk afgesproken aan wie de notulen worden verzonden en wie ervan mogen kennisnemen?*

Slotopmerking

Indien u oprecht meent dat u alle 19 vragen met een volmondig ja kunt beantwoorden, heeft het lezen van dit artikel voor u slechts het effect dat u zich terecht op de borst mag slaan. U verkeert dan in zeer select gezelschap, want de meeste lezers zullen concluderen dat hun vergaderingen qua doelmatigheid en effectiviteit van voorbereiding, uitvoering en nazorg nog wel voor verbetering vatbaar zijn. Beoordeelt u de kwaliteit van de verschillende aspecten van uw vergadering eens kritisch in eigen kring, en maak van een of meer van de 19 gestelde vragen eens een agendapunt voor uw volgende vergadering!



Wapenschouw 1978

J. Pelt

kolonel van de verbindingdienst b.d.

Ieder najaar wordt in Washington DC een grote tentoonstelling gehouden van het nieuwste materieel voor landstrijdkrachten. De organisatie van dit evenement, dat dit keer plaatsvond van 16 tot 18 oktober jl., was als altijd weer in handen van de grote en invloedrijke Association of the United States Army (AUSA), die tot doel heeft „to advance the security of the United States by coordinating the efforts of all who support the United States Army as an indispensable instrument of national security”. De AUSA telt momenteel bijna 120.000 individuele leden, en circa 3200 op defensie gerichte industriële bedrijven en organisaties zijn als „corporate members” aangesloten. Parallel aan de wapententoonstelling, die voor een ieder toegankelijk is, worden uitsluitend voor de AUSA-leden en hun introducés aparte bijeenkomsten en seminars over actuele landmachtproblemen gehouden.

Deputy Secretary of Defense

Van de gebeurtenissen rond de jongste wapententoonstelling moge apart de tafelrede worden vermeld, die tijdens de feestmaaltijd op de derde en laatste avond werd uitgesproken door de Amerikaanse onderminister van defensie Charles W. Duncan Jr. Hij beklemtoonde de verschillende ongunstige militaire factoren waarmee de Sovjet-Unie te rekenen heeft, zoals de noodzaak van een tweefrontenstrategie, het gebrek aan goede toegangen tot de wereldzeeën en de wankelende betrouwbaarheid van de Warschau-Pactbondgenoten. Ondanks de voortdurende versterking van de Russische strijdkrachten mocht er volgens spreker daarom (nog steeds) niet worden getwijfeld aan de militaire superioriteit van de Verenigde Staten. Of veel van de aanzittenden het met deze geruststellende conclusie van onderminister Duncan eens waren, is de vraag.

Internationale deelneming

Bijna tachtig bedrijven en ruim dertig militaire on-

derdelen en inrichtingen hadden „exhibits” ingericht op de circa 100.000 m² tentoonstellingsruimte. Onder de exposanten waren nu meer buitenlanders dan in voorgaande jaren: Messerschmitt-Bölkow-Blohm en Heckler & Koch uit Duitsland; de eerste met antitankwapens, de tweede met een collectie klein- en middenkalibervuurwapens. Euro-missile uit Frankrijk toonde verschillende raket-systemen als Hot, Milan en Roland, en de Belgische Fabrique Nationale Herstal diverse typen handvuurwapens, mitrailleurs en munitie. Uit Engeland was er Fairey Engineer Limited, die o.a. de bekende 60 ton Medium Girder Bridge met enkele nieuwigheden propageerde. Voorts uit Engeland Ferranti met o.m. laser-doelaanwijzers en landnavigatieapparatuur, en de firma Link-Miles met tank-rijssimulators. Zweden was vertegenwoordigd met een assortiment kranen en andere hefwerktuigen van de firma Hiab-Foco.

Amerikaanse accenten

De geschetste internationale deelneming noch de grote belangstelling van veel buitenlandse bezoekers aan de expositie veranderden er overigens iets aan dat dit driedaagse gebeuren als altijd vooral weer een interne affaire was tussen de Amerikaanse landmacht aan de ene kant en de Amerikaanse defensie-industrieën aan de andere. De accenten van de tentoonstelling lagen daarom op die onderwerpen en materieelsoorten die momenteel de bijzondere belangstelling hebben van de US Army: de nieuwe gevechtsvoertuigen XM-1, XM-2, XM-3 en de gevechtshelikopter YAH-64. Maar behalve deze waren er op de expositie natuurlijk zeer veel andere interessante dingen te zien en te horen. Zóveel, dat binnen het bestek van dit artikel slechts een korte beschrijving kan worden gegeven van enkele, vrij willekeurig uit al het gebodene gekozen onderwerpen.

XM-1 gevechtstank

Vooral de expositie die het US Army Materiel De-

velopment and Readiness Command (DARCOM) had ingericht, concentreerde zich grotendeels op de nieuwe XM-1 gevechtstank (zie *Mil. Spect.* 146 (1977)(10)435). Een houten model op ware grootte van de voorste helft van de tank inclusief het kanon gaf de bezoeker een indruk van de forse afmetingen van dit gevechtsvoertuig. Afzonderlijke „displays” toonden voorts belangrijke onderdelen van de XM-1, zoals de verrassende turbinemotor en het controversiële kanon. Om bij het laatste te beginnen, enkele maanden geleden is in principe besloten het Duitse Rheinmetall 120 mm gladloopskanon XM256 als hoofdwapen in te bouwen, op voorwaarde dat dit kanon en de munitie ervoor in de Verenigde Staten worden gefabriceerd. Ook zullen nog verschillende beproevingen en modificaties moeten worden uitgevoerd om kanon en munitie volledig in overeenstemming te brengen met de specifieke Amerikaanse materieeleisen en produktiemethoden. Zo zal bijvoorbeeld de reeds bestaande Duitse kinetische-energiegranaat voor het 120 mm kanon moeten kunnen worden voorzien van een zg. stabily (een zeer giftig zwaar-uraniumresidu) kern en het gecompliceerde sluitstuk van het kanon moet kunnen worden gefabriceerd volgens de gangbare methode en op de aanwezige produktiemachines van Watervliet Arsenal.

Een specifiek probleem is voor de Amerikanen ook nog dat zij in voorkomend geval met het tankkanon een bepaalde munitiesoort moeten kunnen verschieten, die alleen met een veel lagere mondingssnelheid mag worden verschoten dan met een gladloopskanon mogelijk is, wil de stabilisatie van het projectiel tijdens de vlucht met behulp van luchtvinnen nog effectief zijn.

Als al deze vraagstukken tijdig kunnen worden opgelost, zullen de Amerikaanse 120 mm tankkanonnen van 1984 af beschikbaar kunnen zijn.

Voor dat tijdstip zullen echter — te beginnen in februari 1980, wanneer de eerste XM-1 tanks van de band rollen — dan nog ten minste 2000 nieuwe tanks (van de 7000 à 10.000 die men in eerste instantie verwacht te produceren) moeten worden uitgerust met het bestaande Amerikaanse 105 mm tankkanon M68. Dat wordt door ervaren „tankers” als de man die mij bij het bezoek rondleidde, absoluut niet betreurd. Integendeel, met de nieuwe M735 door vinnen gestabiliseerde APFSDS-granaat, voorzien van een wolfram-penetrator (afb. 1) zou het 105 mm kanon volgens velen op zijn minst zo'n goede (militaire) keuze zijn geweest. Waarmee is bewezen dat de controverse over het kanon van de XM-1 nog geenszins uit de wereld is.

Een exemplaar van de bijzondere AGT 1500 turbinemotor van de XM-1 tanks was te bezichtigen in de expositieruimte van de fabrikant van deze motor, Avco Lycoming. Aangespoord door het succes van de AGT 1500 propageert Avco thans „turbinization” meer in het algemeen als de beste methode om bestaande gevechtsvoertuigen te moderniseren.

Het XM-1 project bevindt zich momenteel in de fase van „full scale engineering development” (voor een uiteenzetting van de verschillende Amerikaanse ontwikkelingsfasen, zie *Mil. Spect.* 147 (1978)(9)381). In deze fase, die bij dit project drie jaren duurt en aan het einde van 1979 afloopt, werden 11 XM-1's geproduceerd. Deze tanks worden in deze jaren intensief beproefd en geëvalueerd. Als alles dan volgens plan verloopt (in het bijzonder de fondsenvoorziening) zal de aflevering van de eerste serieproductie in februari 1980 kunnen beginnen.

XM-2 Infantry Fighting Vehicle en XM-3 Cavalry Fighting Vehicle

De ontwikkeling van deze voertuigen geschiedt onder eenhoofdige leiding van de Project Manager Fighting Vehicle Systems (FVS), bij één fabriek,

Afb. 1 Opengewerkt model van de nieuwe M735 105 mm granaat APFSDS (armor piercing fin stabilized discarding sabot) voor het M68 kanon van de XM-1 gevechtstank

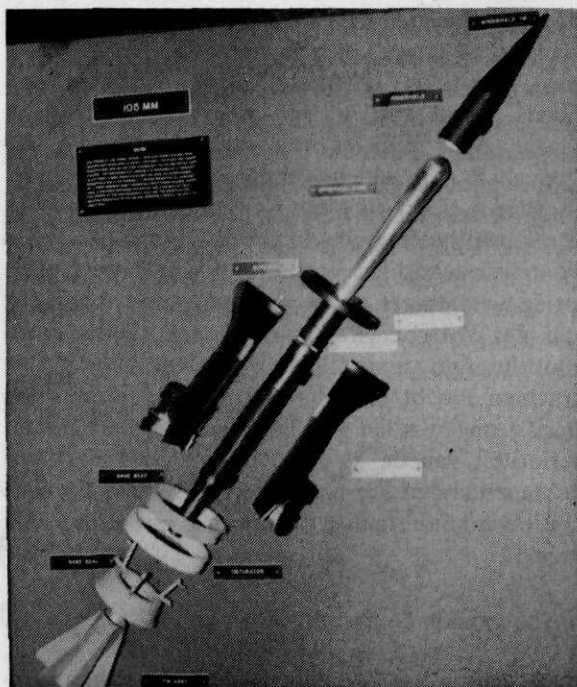

de ook bij onze Koninklijke landmacht goed bekende FMC Corporation in San Jose, California (M113 en YPR 765 pantserinfanterievoertuigen). De XM-2 heeft lange tijd bekend gestaan onder de naam Mechanized Infantry Combat Vehicle XM-723, MICV (zie *Mil. Spect.* 146(1977)(4)154), maar kreeg een nieuwe naam toen het voertuig om allerlei redenen belangrijke wijzigingen onderging. Zo werd de eenmanskoepel van de MICV vervangen door een koepel voor twee man, het interieur werd drastisch gewijzigd, de optische middelen zijn verbeterd, de bewapening is uitgebreid met Tow en Dragon antitankraketten, enz.

Helaas bevinden zowel de XM-2 als de XM-3 zich momenteel weer in een kritieke fase, omdat dit jaar in het Congres voor de zoveelste keer — de ontwikkeling van deze voertuigen is ten koste van ruim \$ 93 miljoen al 12 jaren aan de gang! — twijfel is gerezen over de vraag of dit nu de juiste voertuigen zijn die men nodig heeft om in samenwerking met de nieuwe XM-1 tank effectief te opereren op het Europese gevechtsveld. FMC is inmiddels in september jl. begonnen met de fabrieks-beproevingen van de eerste van acht te bouwen IFV/CFV prototypen, en de beproevingen bij de landmacht zullen in april 1979 aanvangen.

Voorts staat op het moment, dat dit wordt geschreven (oktober 1978) ook nog geenszins vast welk 25 mm kanon zal worden gekozen als de „Bushmaster”-hoofdbewapening van zowel de XM-2 als de XM-3. Na zorgvuldige selectie uit een aantal kandidaten zijn er in het afgelopen jaar twee overgebleven en intensief met elkaar vergeleken: het 25 mm XM242 chain gun van de firma Hughes, dat een directe afgeleide is van het 30 mm chain gun op de toekomstige YAH-64 gevechtshelikopter (zie verderop) en een door Ford Aeronutronics verbeterde versie van de Zwitserse 25 mm Oerlikon KBA-BO2. De 25 mm van Ford heeft de aanduiding XM241 gekregen en is zó nauw verwant aan het 25 mm kanon in het nieuwe Nederlandse YPR-765 pantserinfanterievoertuig, dat in een Fordbrochure te lezen stond „first 25 mm automatic cannon adopted by a NATO ally (Royal Netherlands Army)”.

M113 pantserrupsvoertuigen

Bij de FMC Corporation kon de tentoonstellingsbezoeker natuurlijk ook grondig worden voorgelicht over het succesnummer van deze fabriek: de wereldbekende M113-pantserrupsvoertuigen, waarvan er inmiddels meer dan 64.000 in diverse uitvoeringen zijn geleverd aan ruim 40 verschillende

landen (voer voor wapenhandelbestrijders!); en er lopen nu nog steeds bestellingen voor de levering van ettelijke duizenden M113's.

Verschillende mogelijkheden bestaande M113's te moderniseren werden toegelicht: betere motorkoeling die de levensduur van de motor aanzienlijk verlengt; een verbetering van het loopwerk die de rijkarakteristieken en de levensduur van het onderstel ten goede komt. Ook is een nieuwe versie van de zes-cilinder Diesel-Allison 6V53 motor beschikbaar, die beter is aangepast aan de Allison X200 transmissie, zodat de topsnelheid op de weg bij 55 mph (bijna 90 km/h) komt te liggen. Al deze verbeteringen worden, te beginnen in 1979, aangebracht op alle voertuigen van de M113-serie die bij de Amerikaanse landmacht in gebruik zijn of zullen komen.

Nog een andere ontwikkeling, die vermeldenswaard is zijn de „verlengde” versies van zowel de M113 als de M548 (cargo carrier), die momenteel voor de Amerikaanse landmacht bij FMC worden geëvalueerd. De verlenging bedraagt 66 cm (26 inches), waarvoor een zesde loopwielenaar noodzakelijk en mogelijk was. Het nuttige laadvermogen van de verlengde voertuigen zou door deze voorzieningen bijna zijn verdubbeld.

XM-966 Combat Support Vehicle (CSV)

Bij AM General Corporation (een dochter van American Motors) stond dit vierwielige voertuig, dat tevoren bekend stond als XR-311 High Mobility (zie *Mil. Spect.* 146(1977)(4)154) en dat men soms ook wel ziet aangeduid met de naam „Cheetah”, niet te verwarren met onze eigen Nederlandse 35 mm gemechaniseerde luchtdoelartillerie die ook wel zo wordt genoemd. Aanvankelijk door FMC Corporation ontwikkeld, werden in de afgelopen jaren totaal 13 exemplaren geleverd aan de Amerikaanse landmacht die de voertuigen intensief heeft beproefd. Op de tentoonstelling stond de XM-966 uitgevoerd als Tow-wapendrager, maar verschillende andere versies zijn mogelijk. Inmiddels heeft AM General de licentierechten verkregen en zal vermoedelijk circa 1600 van deze voertuigen gaan leveren aan de Amerikaanse landmacht, voornamelijk in de uitvoering als Tow-wapendrager voor gebruik in Europa.

M-900 serie zware wielvoertuigen

Bij AM General Corporation werd voorts veel reclame gemaakt met het jongste (militaire) succes van dit bedrijf: de levering van 5507 M-900 wiel-

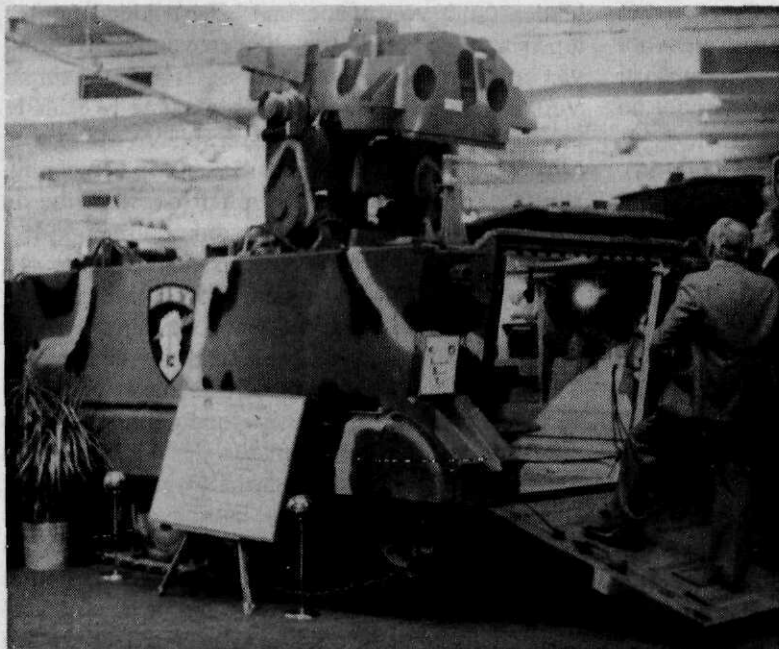

Afb. 2 Het nieuwe Fist pantservoertuig van de firma Emerson met de dubbele Tow-lanceerinstallatie in vuurpositie

voertuigen aan de US Army ter waarde van \$ 253 miljoen met daarbij nog een optie voor een even grote tweede serie. Het gaat hier om zes voertuigtypen: drie trekkers voor opleggercombinaties en drie genievoertuigen. Tot de eerste groep behoren een 15 ton 6×4 voor gebruik op autowegen (M-915), een 20 ton 6×6 (M-916) en een 20 ton 8×6 (M-920), beide ook geschikt voor het terrein. De genievoertuigen zijn een 20 ton 8×6 kiepauto (M-917), een 1500 gallon 6×6 asfaltsproeiwagen (M-918) en een 8 cubic yard mobiele betonmolen (M-919).

XM-901 Improved Tow Vehicle (ITV)

Emerson Electric Company ontwierp op basis van het M113-pantserrupsvoertuig een wapendrager voor de Tow antitankraket, die in het voorjaar van 1977 door de US Army werd verkozen boven ontwerpen van Chrysler en Northrop. Op het moment is Emerson bezig 550 XM-901's te leveren voor het Amerikaanse 7e Leger in West-Duitsland.

De boven op het voertuig aangebrachte dubbele Tow-lanceerbuis is even zwaar gepantserd als de rest van de M113 en wordt ten opzichte van het voertuig omhoog (om te vuren) en omlaag (om te laden) bewogen met behulp van een hefboomen- en scharnierenstelsel. Bij het laden moet het achterste bovenluik van het voertuig wel gedeeltelijk worden geopend, maar met dit XM-901-voertuig wordt voor de bediening van het Tow antitankwapen in

principe toch het doel bereikt van waarnemen, laden, richten en afvuren, alles „onder pantser”. Totaal zullen bijna 3000 van deze ITV's door Emerson worden gebouwd, voornamelijk voor de Amerikaanse eenheden in Europa.

Fist (Fire Integration Support Team)

Uitgaande van de bovengenoemde XM-901 Tow-wapendrager is Emerson Electric alweer (voorschands „unfunded”, d.w.z. met eigen fondsen en op eigen risico; dat gebeurt regelmatig in de VS) begonnen aan een nog verder geperfectioneerd voertuig: de Fist (afb. 2). Daarvoor werd de uitrusting van de XM-901 uitgebreid met landnavigatie-apparatuur, slecht-zichtobservatie- en richtmiddelen, een laser-doelaanwijzer AN/TVQ-2, Ground Laser Locator Designator (GLLD) van de firma Hughes en verschillende verbindingstoestellen (o.a. AN/VRC-47 en AN/GRC-160). Het Fist-voertuig is te gebruiken als vuursteuncoördinatiecentrum, voertuig voor de voorwaartse artilleriewaarnemer en als laser-doelaanwijzer voor bijvoorbeeld uit helikopters verschoten, met laser geleide antitankraketten (Hellfire). In juli jongstleden werd het Fist-voertuig met succes gedemonstreerd aan de Amerikaanse landmacht.

YAH-64 gevechtshelikopter

Dat de helikopter een zeer belangrijke plaats inneemt in de moderne Amerikaanse landmacht was

te merken aan het zeer vele dat over deze materieelsoort op de tentoonstelling was te zien en te horen.

Op de eerste plaats was daar natuurlijk de Advanced Attack Helicopter YAH-64 van Hughes Helicopters (afb. 3), die zich momenteel in de fase van „full scale engineering development” bevindt en volgens het ontwikkelingsschema in december 1982 bij de landmacht moet beginnen in te stromen. Er zullen er voorshands 536 worden aangekocht, met de laatste aflevering in maart 1989. De indeling van de vliegtuigen wordt als volgt gedacht: airborne division 39, air mobile division 75, heavy division 36, armored cavalry regiment 18 en air cavalry combat brigade 129.

Het 30 mm chain gun XM-230E1 (een ketting, die het hele mechanisme aandrijft is het meest kenmerkende van dit kanon, zie afb. 4), die voor en onder de neus van de helikopter is gemonteerd, heeft alle ontwikkelingsfasen doorlopen en is thans productierijp. Zover is het met de munitie voor dit wapen

nog niet. Bestaande, Europese 30 mm standaardmunitie kan met dit kanon worden verschoten en de rechten om deze munitie in de Verenigde Staten te mogen fabriceren zijn inmiddels verkregen, maar men is intussen ook druk bezig speciale nieuwe 30 mm AAH-munitie te ontwikkelen, waaronder een type met een bijzondere pantserdoorborende holle lading.

Afhankelijk van de missie kan de gevechtshelikopter naar believen worden uitgerust met maximaal 16 Hellfire geleide antitankraketten, maximaal 76 ballistische 2.75 inch raketten, of een combinatie van deze wapensoorten. Voor de Hellfire-raket, die wordt gemaakt door de firma Rockwell International, zijn inmiddels drie verschillende zoekkoppen ontwikkeld, die naar behoefte op de modulair gebouwde raket kunnen worden aangebracht (afb. 5):

— een laserzoeker, waarbij het doel moet worden aangestraald met een gecodeerde laserstraal, (bij-

Afb. 3 Advanced attack helicopter YAH-64 van Hughes helicopters vuurt een Hellfire, met laser geleide anti-tankraket af met zichtdekking van de boomtoppen (scène uit een demonstratiefilm)



Afb. 4 Het 30 mm snelvuurkanon XM-230E1 van de Advanced attack helicopter YAO-64 met drie nieuwe munitiesoorten op de achtergrond

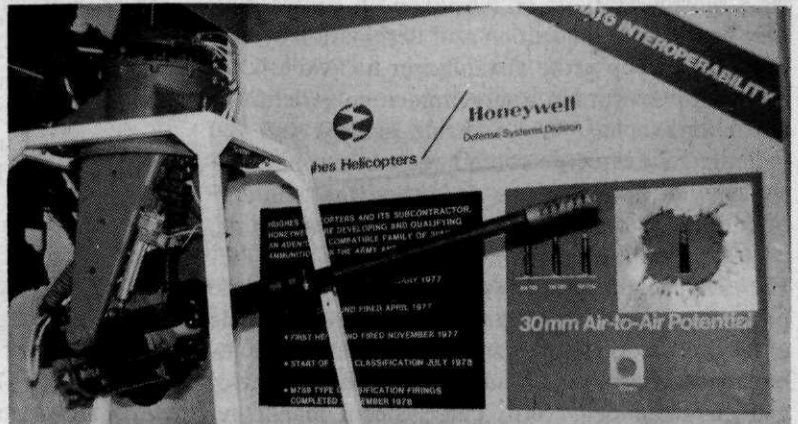

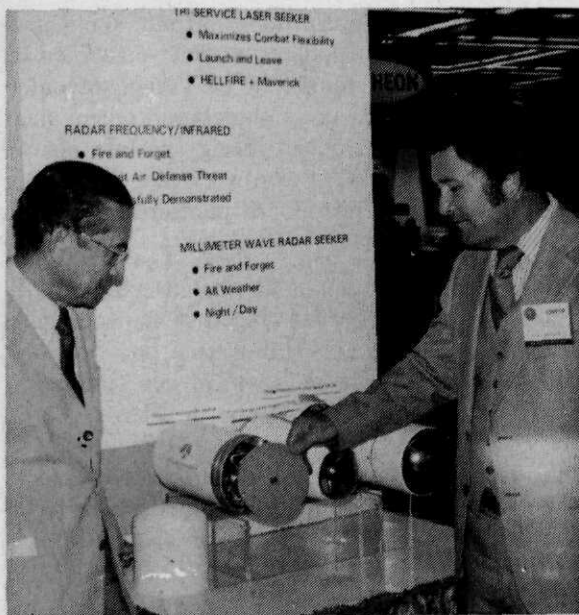

Afb. 5 Toelichting bij drie verschillende zoekkoppen voor de Hellfire en Maverick geleide antitankraketten bij de firma Rockwell International

voorbeeld uit het eerder genoemde Fist-voertuig; — een „radio-frequentie-infrarod” (RF/IR) zoekkop, die de raket eerst doet binnenvliegen in de bundel van een in bedrijf zijnde vijandelijke radar, bijvoorbeeld van een Russische ZSU 23-4 lucht-doeltank, en in de buurt van dit voertuig gekomen de raket verder bestuurt op de warmte-uitstraling van de ZSU;

— een infraroodzoekkop, die reageert op het warmtecontrast tussen het doel en zijn omgeving, voornamelijk voor operaties bij nacht en slecht zicht.

Het hart van de gevechtshelikopter wordt gevormd door het gecompliceerde en ingenieuze TADS/PNVS-instrumentarium, dat voor in de neus van het vliegtuig zit en wordt gefabriceerd door de firma's Martin-Marietta en Northrop (in competitie). Met het Target acquisition and designation system (TADS) kan op grote afstand zeer nauwkeurig uit de helikopter worden waargenomen en gericht met alle boordwapens. TADS maakt gebruik van een volledig geïntegreerde combinatie van normale optische middelen, televisie, infraroodwaarnemingsmiddelen, laser-doelmarkering en -afstandsmeting, en lasergeleiding.

Het Pilot night vision system (PNVS) geeft de piloot een duidelijk panoramisch beeld van de hele omgeving van de helikopter, zodat onder alle zichtomstandigheden, ook 's nachts, kan worden gevlogen en gemanoeuvreed. Het systeem maakt ge-

bruik van groothoekinfrarood (wide-field-of-view forward-looking-infrared).

Luchtverdediging DIVAD-XM247

Twee exposerende bedrijven, General Dynamics en Ford Aerospace and Communications zijn momenteel met elkaar in concurrentie bij de ontwikkeling van een gemechaniseerd tweeloops-kanonsysteem voor de luchtverdediging op divisieniveau ter vervanging van het huidige Vulcan luchtafweergeschut. De eisen, die aan dit Divisional Air Defense System worden gesteld, gaan zóver uit boven de mogelijkheden van de Nederlandse (Cheetah) of Westduitse (Gepard) 35 mm luchtdoeltank, dat men wel van een volgende generatie kan spreken.

Toch zijn beide fabrieken uitgegaan van bestaande kanonsystemen; de grote verschillen zitten vooral in het doelopsporings- en vuurleidingsgedeelte, in de integratie tussen wapen en voertuig, en in de kosteneffectiviteit. De DIVAD is in de eerste plaats geoptimaliseerd tegen wat de Amerikanen zien als de grootste en meest recente luchtdreiging in de voorste gevechtslinies: de nieuwe Russische gevechtshelikopters, die o.m. zijn bewapend met antitankraketten van de tweede generatie, en voorts de nieuwe supersone laagvliegende Russische jachtvliegtuigen.

General Dynamics heeft zijn DIVAD gebouwd rond het Oerlikon 35 mm automatische kanon, type KDA, waarvan de firma Hughes de licentierechten heeft verkregen. Dit is hetzelfde wapen, dat ook in Gepard en Cheetah zit. Ford construeerde de DIVAD, uitgaande van de Bofors 40 mm L/70, een welbekend kanon dat in de een of andere configuratie reeds in gebruik is bij 11 NAVO-landen en dat in 6 daarvan ook wordt gemaakt. Het is duidelijk, dat beide concurrenten veel ophef maken van de hedendaagse NAVO-trefwoorden „commonality” en „producibility”. Bij de Ford DIVAD gaat dat ook op voor de geïntegreerde zoek- en volgradar, die door Westinghouse wordt gefabriceerd en nauw verwant is aan de radar van het nieuwe F-16 gevechtsvliegtuig, dat ook door een aantal Europese NAVO-landen, waaronder ons land, wordt aangeschaft.

Beide fabrieken werden in januari 1978 gecontracteerd voor de levering van ieder twee prototypen medio 1980. Als voertuig wordt het M48A5 tankchassis gebruikt. Ondanks de grote urgentie achter dit DIVAD-project zullen de eerste exemplaren toch niet voor het einde van 1981 te velde kunnen zijn. De Amerikaanse landmacht heeft 600

DIVADs nodig, waarvan er 550 in Europa zullen worden gestationeerd.

Stinger luchtdoelraket

Eveneens bij General Dynamics kon de bezoeker de laatste feiten vernemen over de „man-portable” luchtdoelraket Stinger (afb. 6), die in de plaats komt van de huidige Redeye bij de Amerikaanse landmacht en het Marine Corps. De Stinger is een echte „fire-and-forget” raket geworden, d.w.z. dat hij na lancering zelf het doel blijft volgen tot het moment van treffen, zodat de schutter er verder letterlijk geen omkijken meer naar heeft. Om dat te bereiken zijn in de raket een passieve infrarood-zoeker (die op de warmte van het vliegtuig reageert) en een proportioneel navigatiesysteem ingebouwd. De IR-zoeker is onlangs weer aanmerkelijk verbeterd, waardoor de raket veel ongevoeliger is geworden voor vijandelijke tegenmaatregelen. Voorts is een elektro-optische zoeker in ontwikkeling onder het acronym Post, voor „passive optical seeker technique”. De serieproductie van de Stinger-raket is inmiddels aangevangen; voor de landmacht worden 2250 stuks geproduceerd ter waarde van \$ 105 miljoen.

Amerikaanse Roland luchtdoelraket

Volgens sommige sceptici ligt de verdienste van de Roland luchtdoelraket vooral hierin, dat hij kan dienen als bewijs dat de samenwerking tussen de Verenigde Staten en de overige NAVO-landen op het gebied van wapenontwikkeling en -productie toch echt een „two-way street” is. Dit aspect van de Roland kwam op de tentoonstelling in ieder geval goed tot uitdrukking in de aanwezigheid van een vierde Roland-exposant naast de drie direct betrokken industrieën: Euromissile uit Europa en Hughes en Boeing uit Amerika. Die vierde stand bleek, onder de naam Roland International, te zijn ingericht door het Joint Roland Control Commit-

Afb. 6 Stinger „man-portable” luchtdoelraket met nieuwe elektro-optische zoekkop Post

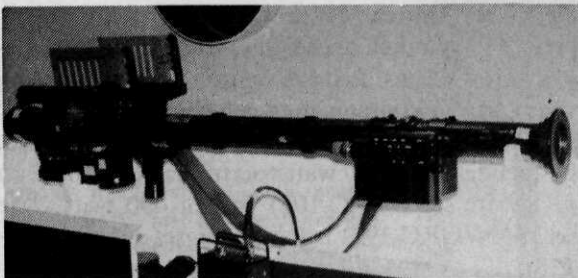

tee en beoogde de bezoeker minder te oriënteren op de Roland zelf als wel op de grote voordelen van internationale samenwerking bij wapenontwikkeling en -productie. De daarbij veelvuldig gehanteerde trefwoorden: Rationalization, Standardization en Interoperability (RSI) werden met veel grafisch en statistisch materiaal toegelicht; zo ook de rol van het JRCC.

Het Amerikaanse Rolandproject loopt overigens niet al te goed. De kosten zijn tot nu toe veel hoger uitgevallen dan werd geraamd, hetgeen vooral wordt toegeschreven aan onderschatting van de problemen die het produceren van een Europees wapensysteem in de Verenigde Staten meebrengt. De Amerikaanse landmacht heeft in totaal circa 6000 Roland luchtafweersystemen nodig, die nu worden gemonteerd op het rupsonderstel van de M-109 houwitser.

Viper lichte antitankraket

Ter vervanging van de weinig effectieve M72 Law (licht antitank weapon), die al jaren in gebruik is bij de Amerikaanse landmacht, werd in het najaar van 1976 aan de firma General Dynamics een contract gegund om in een periode van 43 maanden een nieuwe lichte antitankraket te ontwikkelen. Daarbij moest worden voortgebouwd op de resultaten van een eigen landmachtonderzoek in de jaren 1972-1973, dat bekend stond onder de naam Smawt (voor: „short-range man-portable anti-tank weapon technology”). Op de tentoonstelling demonstreerde General Dynamics de nieuwe raket, die inmiddels de naam Viper heeft gekregen (afb. 7). Het wapen bestaat uit een ballistische raket van ca. 70 cm lengte, die een effectieve dracht heeft van 10 tot 500 meter, een mondingssnelheid die meer dan tweemaal zo groot is als die van de huidige M72 Law en die met de nieuwe holle lading ook modern meerlaagspantser kan doorboren. Het gehele wapen, inclusief de uitschuifbare tweedelige transportverpakking tevens lanceerbuis, weegt slechts 3 kg. Dit geringe gewicht werd verkregen door voor de onderdelen van de raket zoveel mogelijk glasvezel te gebruiken in plaats van metaal. Verder is het, evenals de M72, een wegwerpwapen, d.w.z. dat alles wat na het verschieten van de raket achterblijft — de lanceerbuis, richtmiddelen, batterij — wordt weggegooid. De raket vereist geen enkel veldonderhoud en zal vermoedelijk minder dan \$ 100 per stuk gaan kosten (bij een productie van ten minste een miljoen stuks per jaar). Men hoopt de serieproductie in 1980 te kunnen starten. >

Afb. 7 Viper lichte antitankraket van de firma General Dynamics (van boven af: pyrotechnisch oefenprojectiel, de raket zelf en de lanceerbuis in ingeschoven transportpositie)

Dragon antitankraket

Bij de firma McDonnell Douglas werden twee Dragon-nouveautés getoond:

- een „improved” Dragon-raket, die circa 15 cm langer is, een groter bereik heeft en een betere vlucht karakteristiek dan de oorspronkelijke raket;
- een periscoop, waarmee de schutter de raket kan richten, afvuren en herladen van achter een voordekking (afb. 8).

De productie van Dragon-raketten voor de Amerikaanse landmacht — bijna 90.000 stuks totaal — loopt dit belastingjaar af. De laatste series worden gefabriceerd bij de firma Raytheon.

XM-128 GEMSS mijnenstrooier

FMC fabriceerde zeven exemplaren van het XM-128 Ground Emplaced Mine Scattering System (GEMSS), bestaande uit een M-794 vierwielige aanhanger, waarop een groot cilindervormig magazijn gevuld met AP (antipersoneel)- en AT (antitank)mijnen. In de cilinder zit een snel ronddraaiende luchtband die de mijnen wapent en aan de achterzijde van de aanhanger tijdens het rijden uitgooit. Het geheel maakt bovendien een oscillerende beweging waarmee een onregelmatig „legpatroon” van de uitgeworpen mijnen wordt verkre-

Afb. 8 Dragon antitankraket met periscoop

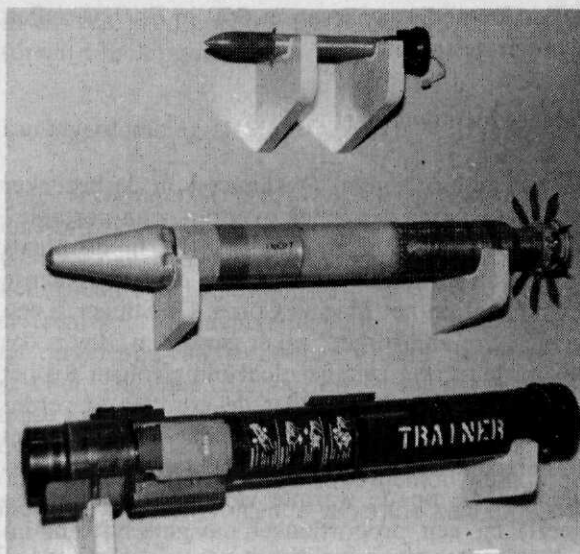
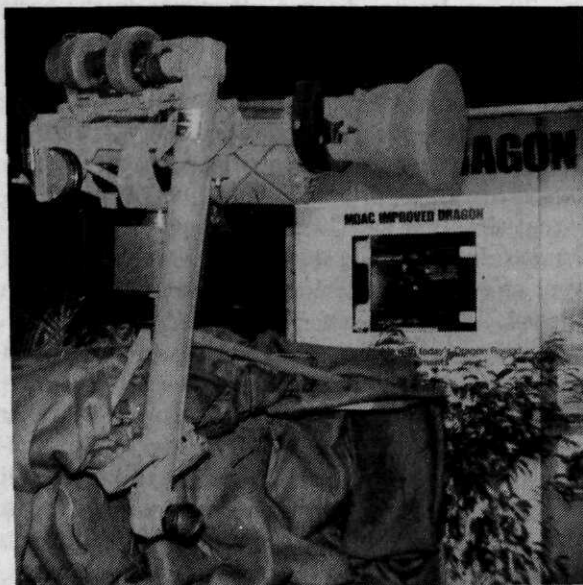

gen. Het mechanisme, dat ook de mogelijkheid biedt tijdens het strooien de verhouding van AP-tot AT-mijnen te wijzigen en de trommel automatisch bij te vullen uit de extra meegevoerde voorraad mijnen, wordt op afstand bediend uit het trekkende voertuig, dat bijvoorbeeld een normale vrachtauto of een M113-pantserinfanterievoertuig kan zijn. Een aparte dieselmotor op de aanhanger drijft de trommel en de overige onderdelen van het systeem aan. Met de XM-128, die momenteel nog in beproeving is bij de Amerikaanse landmacht, kunnen bepaalde terreingedeelten, defilés, e.d. op snelle wijze tijdelijk voor de vijand ontoegankelijk worden gemaakt.

Radio-zendontvanger AN/PRC-104

Hughes demonstreerde de superlichte, draagbare radio-zendontvanger AN/PRC-104, die nu in productie is voor de Amerikaanse Marines, de Navy en de Air Force en ook voor het Zweedse leger. De US Army is bezig het apparaat te evalueren als mogelijke vervanger van de oude AN/PRC-74 (eveneens een Hughes-produkt). De 20 watt HF SSB-set meet slechts $32 \times 27 \times 6,5$ cm, weegt met de batterij nog geen 6,5 kg en is speciaal ontworpen voor een grote bedrijfszekerheid (2500 uren mean-time-between-failure) en gemakkelijk onderhoud (15 minuten mean-time-to-repair). Het toestel vormt tevens de basis waaruit door toevoeging van bepaalde componenten een complete „familie” van HF-zendontvangers kan worden opgebouwd, bestaande uit een 20 watt voertuigset, een 100 watt draagbare (AN/PRC-105) en een 400 watt vaste set (AN/GRC-193) of voertuigset (AN/MRC-138).

Remotely piloted vehicles en Sotas

Bij de firma Lockheed stond de Aquila vliegende vleugel (afb. 9), die vorige zomer een klein succesje boekte toen men erin slaagde een enkele met laser geleide 155 mm artilleriegranaat (de zg. Copperhead) zeer nauwkeurig op een op 11 kilometer afstand gelegen doel te brengen met behulp van laser-doelmarkering uit een Aquila, die op ongeveer 1,5 km afstand schuin boven het doel vloog. Ondanks dat resultaat blijkt er echter toch niet veel vaart te zitten in de ontwikkeling van de kleine onbemande vliegtuigen, waarover ik ruim twee jaar geleden in dit blad rapporteerde (*Mil. Spect.* 145(1976)(8)353). Volgens een zegsman bij Lockheed zal dit voorshands nog wel zo blijven, vooral omdat er geen aanwijzingen zijn dat er achter het IJzeren Gordijn veel aan wordt gedaan.

Een interessante nieuwe ontwikkeling, die gedeeltelijk met RPV's heeft te maken, wordt aangeduid met Sotas („Stand-Off Target Acquisition System”). Het gaat hier om een compleet systeem voor waarneming en doelopsporing in het voorste deel van het vijandelijke gebied, te verrichten uit het luchtruim boven het eigen terrein (daarom „stand-off”). Sotas opent voor de commandanten van de divisie in voorste lijn de mogelijkheid voortdurend en onder alle weersomstandigheden, „real-time” en nauwkeurig informatie te krijgen via beveiligde radio-, video- en dataverbindingen, over vijandelijke troepenbewegingen, tankconcentraties, konvooien, laagvliegende helikopters, enz. De in-

formatievergaring geschiedt bij Sotas in de eerste plaats door boven eigen gebied vliegende helikopters, voorzien van speciale radarapparatuur.

Voorts zullen RPV's — en in een later stadium wellicht ook de nieuwste glijbom GBU-15 van de Air Force — een informatieverzamende en -verspreidende rol kunnen spelen.

Op de tentoonstelling waren inlichtingen over Sotas te verkrijgen bij de firma's Motorola, Lockheed, General Dynamics en Westinghouse, die alle vier bij dit nieuwe project zijn betrokken.

Een bijzondere RPV, voorshands aangeduid met NV-135, Harrassment Weapon System Vehicle, was te bezichtigen bij Northrop. Dit vliegtuigje met een eigen gewicht van slechts 66 kg en een vleugelwijdte van 2,4 m, wordt niet voor de landmacht maar voor de US Air Force ontwikkeld. Het kan, voorzien van de juiste instrumenten of explosieven, worden ingezet als elektronische stoorzender tegen vijandelijke verbindingen en radars, maar ook als vliegende bom; en in dat geval uiteraard eenmalig. Voor laatstgenoemde toepassing wordt de NV-135 voorzien van een radarzoeker, die het vliegtuigje doet aanvliegen op de stralingsbundel van een vijandelijke radar, of met een akoestische zoeker, die de vliegende bom stuurt naar het geluid van in bedrijf zijnde vijandelijke vliegvelden, tanks, konvooien, commandoposten, e.d. De NV-135 heeft een kruissnelheid van 140 à 240 km/h en een maximale duiksnelheid van 370 km/h. ▷

Afb. 9 Aquila mini remotely piloted vehicle (RPV) met aan de onderzijde de plastic koepel, waarin zich de laser-designator bevindt



Opleiding en training

Ook bij een vrijwilligersleger zijn de kosten voor opleiden en daarna geoefend houden van het personeel zo hoog, dat men graag gebruik maakt van allerlei technische hulpmiddelen om de opleiding en verdere training zo kort, zo effectief en vooral zo goedkoop mogelijk te doen zijn. Verschillende exposanten hebben zich specifiek op deze behoefte van de krijgsmacht gericht.

Zo werd bij de firma Fairey uit Engeland een uitzonderlijk natuurgetrouw instructiemodel getoond van de 60 ton Medium Girder Bridge, schaal 1:12. Aan de hand van dit model wordt het geniepersoneel in het klaslokaal eerst zodanig vertrouwd gemaakt met de onderdelen en de bouwprocedures van de brug, dat naderhand de opleiding met de echte brug aanzienlijk sneller en beter kan geschieden.

Link-Miles, eveneens uit Engeland, fabriceert een zeer ingenieuze rijnsimulator voor de opleiding van tankbestuurders, waarbij de natuurgetrouw nagebootste bestuurderscabine precies dezelfde bewegingen en geluiden maakt als de echte tank tijdens het rijden. Een model van de tank op schaal 1:300 laat men rijden over een model van het terrein op dezelfde schaal. Alle bewegingen, die het model-tankje tijdens de rit maakt en alles wat uit dit model-tankje van het terrein via miniaturoptiek wordt waargenomen, wordt door een computer dusdanig getransponeerd en overgebracht als bewegingen, geluiden en visuele presentaties in de nagebootste bestuurderscabine, dat de leerling een zeer realistische indruk krijgt van het terreinrijden in een echte tank. Afhankelijk van de intensiteit waarmee de rijnsimulator wordt gebruikt, zouden de „rijkosten” per uur slechts een vijfde zijn van die met een echte tank, of nog minder.

Tactical operations system (TOS) en Battery computer system (BCS)

Niet door de industrie, maar door eenheden van de Amerikaanse landmacht waren buiten de tentoonstellingsgebouwen enkele legertenten opgezet, waarin onder andere een tactische commandopost en een artillerievuurregelingscentrum waren ingericht.

In de commandopost, die het opschrift droeg „Future Tactical Operations System”, had men o.m. het *Tactical computer system (TCS) AN/UYQ-19* (afb. 10) opgesteld, dat door de firma Singer Librascope wordt ontwikkeld voor de Amerikaanse landmacht. TCS is een hulpmiddel voor comman-

danten en staven op brigade- en divisieniveau om tactische gegevens en informatie snel en systematisch te verwerken — inbegrepen sorteren, verifiëren en evalueren — en daarmee de bouwstenen te leveren voor het opstellen van beoordelingen van de toestand, operatieplannen en alternatieve operatieplannen. Het systeem is opgebouwd uit losse componenten die eenvoudig zijn op te stellen en te transporteren. Een van die componenten is het in afb. 10 zichtbare 22 × 22 cm beeldstation met toetsenbord, waarmee zowel teksten als grafieken en militaire kaarten zichtbaar kunnen worden gemaakt. De AN/UYK-19 computer van het systeem is een bepaalde uitvoering van de Rolm 1666 Ruggednova, een specifiek voor militaire toepassingen gemaakte computer; de Word-oriented-random-access-memory (Woram) heeft een geheugencapaciteit van 128K woorden en er kunnen in totaal vier Woram's worden aangeschakeld. Met de 64K van het interne geheugen is de totale geheugencapaciteit dus 576K, hetgeen bij proefnemingen ruim voldoende bleek voor bijna alle situaties op divisieniveau. Voorts is er een printer/plotter (op de foto boven de beeldbuis), die teksten en grafieken kan afdrukken met een snelheid van 1200 regels per minuut, respectievelijk 8400 lijnen per minuut.

Het TCS is momenteel nog steeds in fabrieksbeproeving. Begin 1980 hoopt men zover te zijn dat

Afb. 10 Tactical computer system (TCS) AN/UYQ-19 van Singer Librascope als onderdeel van het US Army Tactical operations system (TOS)

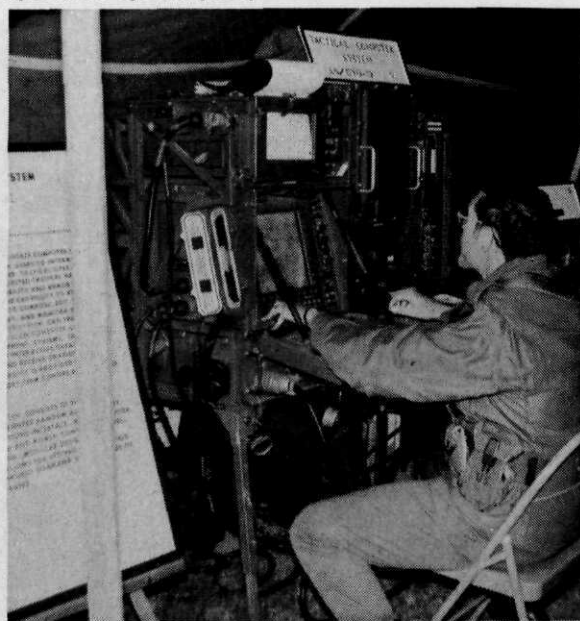

Afb. 11 Uitleg aan een bezoeker van het Battery computer system (BCS) van de firma Norden in een aanbouwtent van het M577-pantsercommandovoertuig (ingang op de achtergrond zichtbaar)

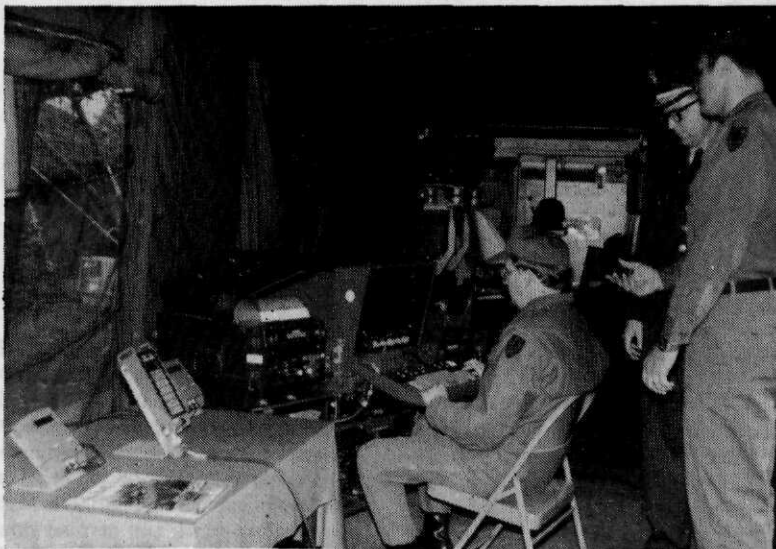

troepenbeproevingen (in Fort Hood, Texas) kunnen worden gehouden.

In de commandopost was verder de nieuwe *Tactical Digital Facsimile AN/UXC-4* te bezichtigen, die op het ogenblik door de firma Litton Datalog wordt ontwikkeld voor het interservice Tri-Tac-project (een groot gecomputeriseerd netwerk van tactische verbindingen voor alle drie krijgsmacht-delen). Met dit beeldtransmissieapparaat kunnen berichten, grafieken, foto's, militaire kaarten, enz., via beveiligde elektronische verbindingen zeer snel worden overgezonden (ca. 45 seconden per pagina tekst) en wel in de vorm van (bijna) exacte kopieën van de originele documenten. Een lage-energie-laser wordt gebruikt voor zowel de beeldaftasting aan de zendende kant als voor het schrijven van het beeld aan de ontvangende zijde. Er kan telkens slechts één kopie worden afgedrukt (elektrofotografisch), maar dat gebeurt in minder dan 5 seconden per pagina, zodat het toch mogelijk is van hetzelfde bericht snel meer afdrukken achtereen te verkrijgen. Voorts kan het aantal grijstinten naar behoefte worden gevarieerd tussen 0 (alleen zwart/wit) en 16. De AN/UXC-4 is een grote verbetering, vergeleken bij de thans in gebruik zijnde facsimile AN/GXC-7A (door Magnavox geproduceerd) die nog 3 tot 4 minuten nodig heeft voor het overbrengen van een pagina van 20 x 30 cm, en die slechts 8 grijstinten heeft.

Bij het *Battery computer system (BCS)* (afb. 11) gaat het om iets, dat door vele artilleristen altijd als een gemis werd aangemerkt in het geautomati-

seerde Tactical Fire Direction System (Tacfire), nl. een volwaardig, gecomputeriseerd batterij-vuur-regelingscentrum (zie *Mil. Spect.* 145(1976)(10) 440). Het hart van het BCS wordt gevormd door de computer met een geheugencapaciteit van 32K x 24 bits en een 50% uitbreidingsmogelijkheid in de toekomst, als dat nodig mocht blijken. Verder is er een beeldstation waarop 24 regels van 72 tekens zó duidelijk zichtbaar kunnen worden gemaakt, dat gemakkelijke aflezing onder alle weersomstandigheden is gewaarborgd, zelfs in vol zonlicht. Het systeem eindigt bij elk stuk geschut met een klein apparaat ter grootte van een moderne zakrekenmachine, de Section Chief Assembly (SCA) voor de stukscommandant en twee iets kleinere Gun Assemblies (GA) voor de stuksbedienaars. Op de ene GA is de kaarthoek af te lezen, op de andere de elevatie. Op de foto zijn deze drie instrumenten links op de tafel te zien.

Met het BCS kunnen tegelijkertijd ballistische berekeningen worden gemaakt voor maximaal 12 afzonderlijke vuurmonden. In feite is het mogelijk de vuurregeling uit te voeren voor drie verschillende vuuropdrachten op hetzelfde moment. Ook is het systeem zonder meer geschikt voor de vuurregeling van het toekomstige General Support Rocket System (GSRS), een soort Stalinorgel, van Lance- en Honest-Johnbatterijen en van batterijen, die de nieuwe Copperhead met laser geleide projectielen verschieten. In het BCS zit een groot deel verwerkt van het Britse Face-artilleriesysteem, dat door de firma Marconi wordt gefabriceerd.

MENINGEN

VAN
ANDEREN

Bakermat Kilacadmon

Voorafgaande aan een enkele kanttekening bij dit artikel (*Mil. Spect.* 147(1978)(11)485) een woord van waardering voor de wijze waarop de schrijver zijn persoonlijke betrokkenheid heeft aangegeven en in het artikel weet te relativeren. Voorwaar een wetenschappelijke attitude.

Vervolgens een voorbehoud aangaande deze reactie: ik ben eerst sinds enkele maanden aan de KMA werkzaam en daar niet opgeleid, maar kan wél wijzen op een groot aantal actieve, praktische, luchtmachtjaren. Deze kanttekening bestaat, mede daardoor, uit twee delen. In de eerste plaats enkele notities, voortgekomen uit praktijkwaarnemingen, en vervolgens een aantal opmerkingen bij de (voorlopige) tussenoplossing van de schrijver.

De (jonge) officier in de praktijk

Als een groot bezwaar voel ik de theoretische, soms suggestieve bevoordelingen bij de benadering van het officiersberoep. Een enkele maal haast denigrerend („het — monoculturele — wereldje”, blz. 493); waarschijnlijk niet zo bedoeld. Maar toch, mijn ervaringen in het officierscorps zijn anders; wat zo treffend is, is de veelal brede belangstelling bij de collega's en de praktische deelneming van velen aan het maatschappelijke leven, buiten het beroep.

Wat mij echter opvalt in de denkwijze van een aantal jonge afgestudeerden van de KMA is een verminderde betrokkenheid bij de organisatie, zowel tijdens de werkuren als daarbuiten. De betrokkenheid lijkt mij veelal eerder gericht op een zich verder wetenschappelijk of op een carrière gericht willen ontwikkelen dan op een zich allereerst inpassen — en dat is iets anders dan conformeren aan — in de krijgsmacht, het „bedrijf”. In de enkele gevallen waar

al vrij snel een andere werkgever volgt zien wij, uiteraard, wel een vertrek in een richting waarin aan de KMA onderwijs werd genoten. Gegeven deze persoonlijke waarnemingen is de concrete vraag of wij met de ontwikkelingen in de huidige KMA-opleiding niet bezig zijn aan het doel voorbij te schieten. Het is en blijft een voorbereiding op een beroepsuitoefening waaraan een wetenschappelijke opleiding ten grondslag ligt maar die is gericht op dat beroep; een opleiding die, laten wij dat vooral niet vergeten, wordt bekostigd uit de schaarse middelen van het ministerie van defensie, de werkgever. En dat is een geheel ander vertrekpunt dan bij de wetenschappelijke opleiding aan een universiteit of hogeschool. Centraal behoort naar mijn mening dan ook de vraag te staan: „wat verlangt de organisatie minimaal van de wetenschappelijke opleiding aan de KMA? Wat dient het „produkt” te zijn?” Uitgaande van deze randvoorwaarden kan de opleiding vervolgens worden opgebouwd. Dit uitgangspunt mis ik in het artikel.

De (voorlopige) tussenoplossing

De schrijver stelt, geen aanleiding te zien snel en algeheel over te gaan tot afschaffing van het internaatsysteem aan de KMA. Akkoord, maar vervolgens wordt het in de (voorlopige) tussenoplossing vrijwel eruitgeschreven. Ik vraag mij dan af waar de brede belangstelling vandaan is gekomen die ik bij vele collega's — waaronder zeker ook die aan de KMA zijn opgeleid — heb mogen constateren. Nogmaals, ik spreek niet uit eigen ondervinding maar ik kan mij niet aan de indruk onttrekken dat de kiem daarvoor is gelegd juist in dat internaat en in het corps. Naar mijn mening behoren dan ook beide te worden gehandhaafd, al zullen aanpassingen en veranderingen noodzakelijk zijn; die zijn er, meen ik, altijd ook geweest.

Enkele concrete opmerkingen tot besluit.

1. Het is te betreuren dat algemene trends en kaders worden aangegeven die voortkomen uit een discussiestuk dat nog niet de status van een nota heeft en in volle discussie is. Vermeld dient te worden dat in dit stuk gebruik is gemaakt van nogal gedateerde studies, veelal van cadetten. Interessant zou zijn hoe daaromtrent de mening luidt van de afgestudeerden uit de laatste jaren.

2. Gezien de huidige vrijheid van beweging in het KMA-internaat lijkt mij de cadet veelal beter af dan zijn collega-spoorstudent, of de student die zich thuis of bij de hospita aan de huisregels dient te houden.

3. Behalve „eruit kloppen” bestaat zeker ook de onderlinge hulp bij studie.

4. Vrije kamerkeuze binnen het internaat lijkt vele voordelen te hebben; ik ben dat met de schrijver eens. Veel belangrijker lijkt mij echter hoe de cadetten zélf daarover denken.

5. Vrije maaltijden, enz.: m.i. geen beslissing die aan de KMA kan worden genomen.

6. Corpslidmaatschap. Mijn suggestie zou zijn een automatisch lidmaatschap (als bij een officiersmess) zonder de verplichting aan specifieke verenigingsactiviteiten deel te nemen.

7. Adviseurs. Een vereniging, ook in de burgermaatschappij, kent veelal adviseurs (senioren, zakenmensen) om raad te geven en bij moeilijkheden te assisteren. Dergelijke adviseurs zijn een noodzaak ook voor cadettenverenigingen.

Slotvraag

Graag zou ik informatie zien of het in het artikel „Bakermat Kilacadmon” gestelde wel overeenkomt met het verwachtingspatroon van de huidige cadetten en, dat vergeten wij nogal eens, van de ouders/verzorgers van deze toekomstige officieren, opgeleid aan de KMA. Moge deze reactie, evenals het artikel waarop bij deze kort commentaar werd gegeven, niet slechts de noodzakelijke discussie levend houden maar, dat ben ik met collega Klumper eens, eindelijk op relatief korte termijn tot maatregelen leiden. Maatregelen, die zullen moeten voeren tot een evenwichtig werk- en studieklimaat.

H. A. KAMMAN, maj KLu, doc. tact. luchtstrijdkrachten aan de KMA

ANTWOORD

OP MENINGEN
VAN ANDEREN

Bakermat Kilacadmon

Dank aan majoor Kamman voor zijn waarderende woorden aan mijn adres en voor zijn kanttekeningen bij mijn artikel. Met name deze laatste nopen mij tot zowel aanvullingen op het artikel als rechtzetting van mogelijk verkeerde interpretaties van het gestelde.

Om met dat laatste te beginnen het volgende. De negatieve lading die mijn woorden zouden bezitten — suggestief en een enkele maal haast denigrerend, zo zegt de heer Kamman — laat ik geheel voor de verantwoordelijkheid van deze. Bepaalde woorden hebben nu eenmaal, in verschillende context gebruikt, uiteenlopende gevoelswaarde. Het begrip „monocultuur” is er één van. De heer Kamman kiest de negatief getinte gevoelswaarde, alhoewel het begrip in de context van het artikel naar mijn smaak in het algemeen zeer neutraal is gedefinieerd en gebruikt als het relatief uniforme houdingen- en gedragspatroon voor officieren (blz. 490).

De interpretatie is dus negatief. De vergoelijking van de zijde van majoor Kamman, dat ik de opmerkingen wellicht niet als zodanig heb bedoeld, is eveneens een verkeerde interpretatie. Ik heb het juist op *die* pagina (493) op *dat* punt in de tekst wel enigszins denigrerend bedoeld. Daar stel ik nl. dat het — monoculturele wereldje — nog (te) vaak als geldig wordt beschouwd voor officieren, terwijl ik dat nu juist ongeldig acht. Het is immers „doorbroken” (blz. 490). Bovendien blijkt, wanneer men goed contextueel leest, dat juist in de beroepsuitoefening van officieren een dergelijk wereldje niet meer als representatief voor het officiersberoep kan worden beschouwd. Met name blijkt dit uit de paragrafen over de beroepsuitoefening (blz. 489/491). Ook ik constateer datgene wat collega Kamman als zijn „ervaringen uit het officierscorps” omschrijft. Dat het

officierswereldje echter anno 1978 nog wel monoculturele trekjes heeft, blijkt wel uit de ervaringen die KLu-cadetten van de personeelsdienst hebben. Zij studeren in hun 4e jaar aan de TH Twente een leergang bedrijfskunde. Het was hun opgevallen hoe gevarieerd en hoe diepgaand men aldaar kon praten over gezag in alle schakeringen, in een organisatie. Vanwege de uniformiteit en vanzelfsprekendheid van inhoud, vorm, aanvaarding en uitoefening van gezag in de krijgsmacht hadden de cadetten in eerste instantie de discussies als verloren tijd en als academische dialoog (om geen andere terminologie te gebruiken) ervaren. De uniforme opvattingen over en houding ten opzichte van het gezag, binnen de krijgsmacht, speelden bij hun oordeelsvorming een grote rol. In een later stadium beseften zij echter dat het praten over gezag ook langs andere „lijnen”, hun horizon kon verbreden.

Vervolgens wil ik nader ingaan op de feitelijke inhoud van het commentaar. Het principe van de heer Kamman over het centrale uitgangspunt voor een opleiding onderschrijf ik. Dat er niets over in het artikel zou staan, is niet juist. Over het „minimale produkt van de wetenschappelijke opleiding aan de KMA” heb ik gedachten in het artikel neergelegd. Immers, getracht is — althans voor het in het artikel relevante deel — de beroepsuitoefening te omschrijven zoals die heden ten dage geschiedt en waarop de KMA-opleiding moet zijn gericht. Daaruit moet „het produkt” gemakkelijk zijn af te leiden. En om dit produkt te kunnen afleveren, is een adequate opleiding noodzakelijk die slechts onder bepaalde condities optimaal rendement aflevert. De internaatssituatie is geen ideale conditie, zo blijkt uit mijn verhaal.

Een enigszins gevaarlijke kant van Kammans opmerkingen over een organisatiegebonden opleiding is, wanneer hij zegt dat wij met het ver-

schijnsel, met de huidige KMA-opleiding andere (wetenschappelijke) carrières te kiezen, „het doel voorbij schieten”. „Leer ze vooral niet te veel, anders lopen ze toch maar weg...” zo lijkt de boodschap te luiden. Het resultaat van een dergelijke praktijk zou zijn een uiterst marginaal functionerend officierscorps, bestaande voor een groot deel uit „gefrustreerde blijvers” die nergens anders naar toe kunnen. Majoor Kamman bedoelt dat waarschijnlijk allemaal niet zo, maar consequenties van opmerkingen gaan vaak verder dan zo op het eerste gezicht schijnt.

Van de andere kant zou ik zelfs trots erop zijn als organisatie een opleiding te kunnen bieden die zowel in de eigen organisatie als voor andere doeleinden bruikbaar blijkt. Bovendien: een opleiding heeft — zeer zeker in het geval van mensen die in principe een gehele carrière (ca. 30 jaar!) aan de organisatie zijn gebonden — een eigen, zelfstandige vormings- en ontwikkelingsdoelstelling, los van welke organisatie dan ook! Dat officieren ondanks alles de krijgsmacht verlaten, is een problematiek die buiten het onderhavige bestek ligt. Hoe individuen gebruik maken van hun opleidingen is een persoonlijke zaak. Mensen toch te blijven binden is een andere opdracht voor de krijgsmacht dan de opleiding aléén. Contracten, rechtspositie, werken leefklimaat, wijzen van tewerkstelling en dergelijke zijn daarbij in het geding.

Ten tweede: de tussenoplossing. Belangrijkste punt uit de kanttekening over de tussenoplossing is m.i. de in-consequentie van majoor Kamman betreffende het oordeel van de cadetten over diverse zaken. Hij vindt, dat de discussienota Werk- en Leefklimaat te veel stoelt op „gedateerde d.w.z. oude (KL) stukken, veelal van cadetten”. Daarmee geeft hij naar mijn mening blijk gerede twijfels te hebben over zowel de data van de stukken die zijn geraadpleegd, als over de waarde van het oordeel van de cadetten. Zijn twijfel over de datering van de stukken is op twee punten ten onrechte. Allereerst is het zo dat ideeën over veranderingen moeten rijpen, en zeer zeker ideeën die zo zeer ingrijpen in een leefgemeenschap. Het rijpingsproces van een eerste „los” idee naar een geordend, doch complex voorstel van maatregelen is een langdurige geschiedenis. Het bronnenmateriaal dekt dit rij-

pingsproces verantwoord (ca. 1973-1978). Een tweede bedenking is dat men met de twijfel over de tijd suggereert dat het „thans” anders zou zijn, of dat er ingrijpende situatiewijzigingen zouden hebben plaatsgegrepen. Dit nu weiger ik — uit eigen waarneming — te geloven, mede gezien het citaat van Brest van Kempen. De twijfel over de waarde van het oordeel van de cadetten is in de eerste plaats een twijfel van de docent die veel meer zou weten over iets dan zijn leerlingen, paternalisme dus. Maar de heer Kamman is geen paternalist. Een eindje verder in zijn commentaar vraagt hij immers een aantal keren uitdrukkelijk naar de mening van de cadetten. Opportunisme of inconsequentie? In ieder geval ontbreekt het hier aan consistentie in het commentaar. Over de inhoud van de verdere concrete opmerkingen van collega Kamman is weinig anders te zeggen dan dat ze vrij detaillistisch van aard zijn, veel meer „op de letter” gericht dan op het principe dat erachter steekt. Het is juist vanwege het onzekere karakter van welke oplossing dan ook dat ik nog nader onderzoek en nauwkeurig en zorgvuldig afwegen van voor- en nadelen van elke mogelijkheid zou willen aanbevelen.

Desondanks toch nog een opmerking over punt twee en drie uit het tweede gedeelte van het commentaar van majoor Kamman.

De vrijheid van beweging is slechts een detail van de problematiek van reglementering waardoor de cadet gebonden is, hoewel minder dan bv. een spoorstudent volgens de heer Kamman. Belangrijker echter dan dit is het principe erachter, nl. de poging centralistische en collectieve reglementering, kenmerkend voor een militaire organisatie, eveneens geldig te doen zijn voor een gedecentraliseerde, zelfstandige en individueel getinte wetenschappelijke studie. Deze bijten elkaar voortdurend op de KMA, waar men desondanks pogingen doet (en tevergeefs) ze toch met elkaar te combineren.

Omtrent punt drie zou ik het volgende willen opmerken. Belangrijker dan het feit van „eruit klossen” of juist steunen is de ontwikkeling van een min of meer collectieve en uniforme, nauwelijks te veranderen, dus metamorfe, houding tegenover de studie aan de KMA, of bepaalde vakken daaruit. De wetenschappelijke attitude en kennis zouden niet stroken met de militaire praktijk. Zo is het heden

ten dage nog steeds „in”, dat jonge luitenants en kapiteins, zèlf eens cadet, hun nieuwe collega's menen te moeten overtuigen van het nutteloze van hun opleiding. De verbreidheid van dit waanidee en de vrij uniforme inhoud van de argumenten die daarbij worden gebruikt, alsmede de tot norm verheven afkeuring van de wetenschappelijke studie aan de KMA, verraden naar mijn mening opnieuw het bestaan van monoculturele elementen in het officierswereldje. Maar dit terzijde.

Natuurlijk is het niet zo dat alle wetenschappelijke formules, economische wetten en sociologische patronen rechtstreeks in vakdoctrines toepasbaar en/of herkenbaar zijn. Maar daarom gaat het ook niet direct. Het betreft het wetenschappelijk handelen en denken, of liever andersom. Het gaat om het vermogen, te kunnen handelen op basis van een denkproces, waaraan ten grondslag hebben gelegen een diagnose van de situatie, een evenwichtige opbouw van alternatieven en een verantwoorde keuze daaruit na afweging en verdiscontering van vele variabelen. Dit is een houding en niet zozeer gebonden aan enige wetenschappelijke vakdiscipline. Die habitus is noodzakelijk om het

officiersberoep tot in de hoogste rangen, in wisselende functies en in steeds verschillende situaties, te kunnen uitoefenen. Ons beroep moet in uiterste instantie worden uitgeoefend in situaties waarin de rede en alle voorspelbaarheid in het gedrag van mensen zijn verdwenen en de normale maatschappelijke verhoudingen waarschijnlijk op hun kop zijn gezet. De krijgsmacht moet dan echter blijven draaien. Haar tactische, logistieke en technische principes, en die van leiding en bevelvoering, moeten goed en zorgvuldig worden uitgeoefend in de complexiteit van de problemen en in de eigen organisatie. Een wetenschappelijke houding en habitus zijn dan onontbeerlijk. Het handelen van een officier verlagen tot een nagenoeg mechanische en imiterende handelwijze doet geen recht aan de eisen van de moderne manager, tot welke hoedanigheid wij de officieren zo graag willen bekwamen. Het doet zelfs wat „trekpop-achtig” aan. Daarvoor is dat beroep echter te belangrijk, is de hedendaagse verantwoordelijkheid te groot en — ik denk dat ik hierbij ook voor majoor Kamman spreek — mij persoonlijk veel te dierbaar.

drs. A. A. KLUMPER, maj mpsd

Naschrift

Zowel uit de Mening van anderen als uit het Antwoord daarop blijkt — evenals uit het artikel dat in eerste aanleg leidde tot bovenstaande discussie — dat er een kenmerkend verschil in uitgangspunten valt op te merken tussen beide discussianten. Misschien is het ook niet zo verwonderlijk dat majoor Kamman, blijkens zijn eigen verklaring niet aan de KMA opgeleid, een zekere teleurstelling heeft willen verwoorden over het standpunt dat werd en wordt ingenomen door iemand die hij krachtens diens wetenschappelijke opleiding en de geslaagde voortzetting daarvan graag had willen zien als een symbool van die nieuwe officierscategorie. Het komt de redactie voor dat het weerwoord van majoor drs. Klumper die teleurstelling nauwelijks heeft kunnen wegnemen, misschien wel omdat het vrijwel ondoenlijk is een op idealisme en een zekere emotionale stoelende motivatie in andere banen te leiden met een meer rationeel oegend betoog dat zich overvloedig bedient van het vakjargon dat de kloof tussen de wél en de níét

wetenschappelijk gevormden eerder lijkt te vergroten.

Het is vooral daarom dat de redactie hoopt dat velen in deze meningsuitwisseling aanleiding zullen vinden zich eveneens over deze materie te uiten. Zij acht het dan ook van belang harentwege adhesie te betuigen aan hetgeen majoor Kamman in zijn slotvraag bepleit: laten de huidige cadetten, en bij voorkeur ook hun voorgangers uit de recente promotiejaren, zich uitspreken en hun mening geven over het artikel in kwestie en, desgewenst, over de mate waarin hun eigen visie op het geheel overeenkomt met, dan wel verschilt van hetgeen door de beide discussianten werd te berde gebracht. Het onderwerp verdient stellig een levendige discussie!

HOOFDREDACTEUR



Sovjetstrategie in 1978, samenhang en continuïteit

Een betoog betreffende de algemene Sovjetrussische strategie, de principes daarvan en de toepassing in Europa en in de wereld. De auteur, een officier van Slavische afkomst en goed op de hoogte met de Russische problemen, tracht aan te tonen dat die strategie past in een geheel van geopolitieke en ideologische concepties. Hoewel hij de dynamische kracht die het patriottisme van het Russische volk aan dat geheel geeft onderstreept, onderkent hij toch zekere interne zwakheden.

De nieuwe Russische constitutie van 7 oktober 1977 herinnert eraan dat de grote socialistische Oktoberrevolutie de Sovjetstaat heeft geschapen, die een essentieel instrument is voor de verdediging van de revolutionaire verworvenheden, voor het socialisme en het communisme. De dubbele roeping van verdediging van het vaderland en van de missie die Rusland zich heeft aangemeten ten aanzien van het gehele mensdom toont duidelijk de dubbele doelstelling aan van de algemene strategie van de Sovjet-Unie: een machtige staat zowel als het in praktijk brengen van een ideologie die geen grenzen kent. Van deze strategische intenties op lange termijn wordt geen geheim gemaakt. Verwonderlijk is dat men doorgaat zich bedreigd te achten, ondanks de grote militaire macht die werd opgebouwd. Gezegd wordt dat men vrede wil, doch geen enkele gelegenheid om de macht en invloed in de wereld uit te breiden wordt onbenut gelaten, zij het dat dit steeds geschiedt (op verzoek) in het territorium van een soevereine staat. Men verdwijnt weer als dat wordt verzocht, doch Praag of Berlijn zullen niet worden verlaten en Russische troepen zouden Roemenië binnenvallen als daar het communistische regime wordt bedreigd. In dit

optreden is samenhang en het schijnt nogal geruststellend, doch de Sovjetstrategie verafschuwt politieke en militaire leegten. En wat zou er gebeuren als zo'n vacuüm zich in Europa zou voordoen in een gebied waar juist de Sovjet-Unie haar belangen rechtstreeks bedreigd zou achten?

Vaste gegevens van de Russische politiek

De geografie van de Sovjet-Unie levert haar geen duidelijke grenzen op. Haar gebied is toegankelijk gebleken voor invasies en inmengingen die de realisatie van haar eenheid bemoeilijken. Daarom is er een tendens naar expansie en een streven naar hegemonie op haar continent. Men denke aan het Frankrijk van de monarchie en de revolutie, het Duitsland van Bismarck en van Hitler; in onze dagen aan de Sovjet-Unie en aan het China van morgen. De vreemde interventies gedurende de burgeroorlog en de hitleriaanse agressie hebben het wantrouwen jegens het buitenland en het tot een obsessie geworden streven naar veiligheid bij de leiders van het land aangewakkerd. Dat wantrouwen jegens het buitenland is uitgedomd in patriottisme: de Rus heeft een grote liefde voor zijn land, het Heilige Rusland. Maar ook is hij nonchalant en fatalistisch en neigt tot anarchisme. Binnenslands is er het probleem van de diversiteit van de bevolkingsgroepen. Doch sedert 1917 (de Sovjet-Unie) is de totalitaire ideologie een factor die leidt tot eenheid; de dienstbaarheid aan de staat heeft zich nevensgeschikt aan het Russische patriotisme. Een probleem is echter de groei van het aantal niet-Russen in de Sovjet-Unie.

Om een rol te kunnen spelen heeft de staat gezocht naar toegangen tot de vrije zeeën. Sinds het begin van de 18e eeuw heeft men toegang tot de Baltische Zee en pas een halve eeuw later tot de Zwarte Zee, doch

Deze rubriek bevat uittreksels uit binnen- en buitenlandse publicaties. De verantwoordelijkheid van de redactie beperkt zich tot een juiste weergave van de inhoud van de artikelen.

de noordelijke Pacific werd reeds bereikt vóór het einde van de 17e eeuw. De 19e eeuw is gekenmerkt door mislukte pogingen door te dringen tot de Middellandse Zee, doch in de 20e eeuw (einde van het koloniale tijdperk) werd de toegang daartoe verworven en via het Suezkanaal ook tot de Indische Oceaan. Een politiek expansionisme in Azië werd ontwikkeld tot men werd geconfronteerd met imperialistische rivalen als de Engelsen en Japanners. De overwinning van 1945 heeft de Russische invloedssfeer uitgebreid tot de Elbe en in 1968 tot over de Boheemse bergen. In Azië werd een protectoraat verworven in Buiten-Mongolië en thans tart men daar het Chinese verzet.

De bijdrage van de ideologie

De proletarische revolutie werd geboren in Rusland en niet — zoals Marx en Engels voorspelden — in de westelijke industrielanden. De Russische leiders moesten zich wijden aan de constructie van het socialisme in één land. Het was Stalins taak de Sovjet-Unie als basis van de revolutionaire beweging te beschermen. Maar tot in onze dagen is bevestigd dat het gaat om de overwinning van het marxisme-leninisme, van het socialisme en communisme in de gehele wereld. Chroesjtsjov verklaarde in 1960: „Wij hebben het vertrouwen te kunnen hopen ons doel te bereiken tussen 1975 en 1980, aannemende dat er geen oorlog zal komen”. Het ging om een belangrijke evolutie: sinds 40 jaar na Lenin werden oorlogen als onvermijdelijk beschouwd aangezien deze inherent waren aan

het imperialistische systeem. Volgens Chroesjtsjov echter — en de doctrine is sindsdien niet gewijzigd — kan en moet oorlog worden vermeden. De wijziging was veroorzaakt door de veranderde situatie sinds 1945 (het nucleaire feit), maar ook door de noodzaak de onderontwikkelde economie te verbeteren ten einde te kunnen tegemoetkomen aan de geleidelijk krachtiger wordende aspiraties van de bevolking naar welzijn. Chroesjtsjov maakte op het 21e Congres (1959) zijn grote beoordelingsfout toen hij de kreet lanceerde: in 1970 zullen de VS worden ingehaald voor wat betreft de consumptie per inwoner. Terzelfder tijd voorzag hij het bereiken van het hoogste doel, de communistische samenleving, in 1980. Het is belangrijk op te merken dat deze nieuwe conceptie van het probleem van oorlog en vrede een van de oorzaken (of voorwendsels) zou worden van de breuk tussen Moskou en Peking. Een nieuwe belangrijke factor deed zijn intrede in de uitwerking van de Sovjetrussische strategie.

Doel en principes van de Sovjet-russische strategie

Doel van het regime is de vestiging van het communisme. Dat doel zou men niet kunnen loslaten zonder het vertrouwen te verliezen van de bevolking die een betere wereld was beloofd. Kan men nog hopen dat doel te bereiken in een voorzienbare toekomst nu ook de landen van het Oosten de invloed van de wereldcrisis ondervonden en het dogma van de materiële groei schipbreuk leed op het perspectief van gebrek aan energie en uitputting van niet-vervangbare grondstoffen? Het is niet waarschijnlijk. En het is zonder twijfel daarom dat Brezjnef in de Constitutie van 1977 de tussenetappe van de „ontwikkelde socialistische maatschappij” heeft ingevoerd. Dat systeem moet het opnemen tegen het liberale systeem (het kapitalisme) en tegen de vooruitgang van het nieuwe China. Het gaat er voor Rusland om zich te bewijzen als supermacht, niet slechts gelijkwaardig aan de VS maar aan het geheel van potentiële tegenstanders; en bij voorkeur zelfs om het verwerven van de superioriteit. Dat principe wordt toegepast in de opstelling van strijdkrachten, het lanceren van de eerste satelliet in 1957, in de eerste mens in de ruimte in 1961, maar vooral — zij het met

150 JAAR GRENADIERS EN JAGERS



Reünie

Alle oud-Grenadiers en Jagers worden opgeroepen voor een op 7 juli 1979 te houden defilé en reünie te Arnhem ter gelegenheid van het 150-jarig bestaan van de Garderegimenten Grenadiers en Jagers.

Opgave bij het Secretariaat, tel. (085) 45 73 11, toestel 2772. Adres: 12 Painbat Garde Jagers, Oranjekazerne, postbus 9210, 6800 HM Arnhem, onder vermelding van naam en adres.

Ten einde de voorbereiding van de jubileumviering beter mogelijk te maken wordt uw financiële bijdrage zeer gewaardeerd. Uw storting gaarne op bankrekeningnr. 31 65 32 274 bij Rabobank Arnhem-Velp-Rozendaal (postrekening van de bank: 81 55 28).

weinig succes — in de inspanning ter economische ontwikkeling van het land. De penetratie in de Derde-Wereldlanden valt eveneens onder dat principe. Op 25 oktober 1976 verklaarde Brezjnef in het Centrale Comité: „De VS zullen bij het vaststellen van hun politiek rekening moeten houden met de reële krachtsverhoudingen in de wereld, vooral in Afrika waar de recente evolutie het socialistische kamp heeft versterkt”. Maar de interne en externe veiligheid blijft de voortdurende obsessie van de Russische leiders. Wat, als een deel van hun dispositief de zaak in de steek laat? Doch strategische doelen kunnen ook worden bereikt terwijl een groot conflict wordt vermeden. Daarom wordt de toevlucht genomen tot de indirecte strategie, waarvan de recente interventies in Afrika een demonstratie gaven.

Algemene doelstellingen op middelbare termijn

De middelbare termijn omvat in principe vijf jaren. Brezjnef formuleerde deze doelstellingen persoonlijk en publiceerde ze op 16 juni 1977. Samengevat bevatten zij de volgende punten:

- garanderen van de veiligheid van het regime en de staat;
- handhaven van de invloed in de landen van Oost-Europa;
- versterking van het socialisme en controleren van het internationale communisme;
- verhogen van de levensstandaard van het Russische volk.

In het algemeen gaat het erom dat

de Russische dirigenten hun invloed behouden en versterken op politiek, ideologisch, economisch en militair gebied.

Een aangepaste politiek: van vreedzame samenleving naar ontspanning

Onder de noemer „vreedzame co-existent” heeft Rusland in eerste aanleg zijn politiek aangepast aan het strategische doel. Er werd oorspronkelijk gevaren op het volgende kompas:

- economische wedijver tussen staten met verschillende sociale systemen;
- voortzetting van de ideologische strijd.

De gebreken van deze tweeledige politiek zijn het duidelijkst gebleken in de vergroting van de tegenstelling tussen Rusland en China.

Sinds het optreden van Brezjnef (1964) werd ook de noodzaak onderkend van economische samenwerking met het Westen. Tevens wordt gestreefd naar samenwerking met de VS met het doel een nucleaire oorlog te voorkomen. Sinds deze toevoeging (1970) heeft volgens Brezjnef een gunstige verandering in de wereld plaatsgehad, bekend onder het woord „détente”.

De militaire strategie

De huidige algemene Russische strategie bevat offensieve aspecten op ideologisch terrein en in een geografisch gebied, nl. in Afrika, waar Sovjetmilitairen aanwezig zijn als adviseurs en specialisten. Rusland hand-

haaft in vreedstijd de machtigste strijdmacht aller tijden (4 miljoen man) voorzien van het modernste materieel. Het spendeert daar 11% van het bruto nationaal produkt aan (de VS 6%, Frankrijk 3%). In het kader van het Warschau-Pact beschikt het ook nog over een miljoen man van de satellietlanden en over twee Mongoolse divisies. De doctrine is offensief en verwerpt elke strategisch verdedigingsconceptie. Maarschalk Gretsjo formuleerde in 1975 de taken als volgt:

- beschermen van het vaderland tegen agressie;
- de verdediging garanderen van de gehele socialistische gemeenschap;
- steun verlenen aan de strijd tegen de contrarevolutie;
- een onoverwinnelijk bolwerk zijn van de vrede en veiligheid in de wereld.

Deze taken zijn conform de doelstellingen van de Russische algemene strategie.

De strategische nucleaire macht

Minimaal dient deze gelijk te zijn aan de macht van de VS en hun bondgenoten. Bovendien moet front kunnen worden gemaakt tegen de Chinese dreiging. De Sovjets stemmen in met de Amerikanen terzake van het principe van beperking van de strategische wapenrusting, het doel van de SALT. Voor Rusland gaat het volgens Brezjnef om het bereiken van pariteit. Begrijpelijk: men is superieur op het gebied van klassieke strijdkrachten. Het lag eveneens voor de hand dat werd ingestemd met het akkoord van Helsinki, inhoudende dat niet als eerste van het nucleaire wapen gebruik zal worden gemaakt.

Europa, het belangrijkste gebied voor de land- en de luchtmacht

Ongeveer de helft van het potentieel is gestationeerd ten westen van de Oeral, front naar West-Europa. Bovendien zijn de divisies van de Oost-Europese landen onder bevel gesteld van het Warschau-Pact. De opdracht is drievoudig:

- de veiligheid van de grenzen verzekeren;
- de encadrering zekerstellen als mede de greep op de landen van Oost-Europa;
- in naam van de „verdediging van de verworvenheden van het socialis-

me” in staat zijn in te grijpen tegen contrarevolutionaire activiteiten.

Het slagen van de MBFR-onderhandelingen zou voor de Russen niet ongunstig zijn; zij zouden met genoegen zien dat in Europa een zone met een speciaal statuut wordt gecreëerd waar de vrijheid van actie voor de Westelijke geallieerden beperkt zou zijn. Vermindering van in Europa gestationeerde strijdkrachten (Russen zowel als Amerikanen) zou voor Oost en West niet dezelfde consequenties hebben.

Tegenover China: een afschrikkende opstelling

In Azië is het Sovjetrussische dispositief iets minder dan een kwart van het honderdtal Chinese divisies. Rusland schijnt te hebben afgezien van alle agressieve voornemens en hoopt op een — niet erg waarschijnlijke — heroriëntatie van de nieuwe Chinese machthebbers. Niettemin zijn de Russische middelen voldoende voor een operatie met een beperkt doel; de in het noordwesten van China geconcentreerde industrie zou daarvoor kwetsbaar zijn. Versterkingen aanvoeren is voor de Russen mogelijk, maar het zwakke punt blijft de logistiek, zulks ondanks de verdubbeling van de Transsiberische spoorweg.

De krijgsmacht en de indirecte strategie; rol van de marine en de luchttransportmiddelen

De militaire acties in het Verre Oosten in de Tweede Wereldoorlog hebben het belang van Zuid-Azië duidelijk aangetoond. Tegenover het Chinese gevaar heeft het Indische subcontinent een bijzonder belang voor de Russen. India is een bevriend land. Penetratie in Azië raakt echter ook de Arabische landen. In de penetratie van de landen aan de oostelijke Middellandse Zee en de Indische Oceaan speelt de marine een grote rol door een permanente aanwezigheid te verzekeren. De koopvaardij draagt niet alleen bij aan de economische maar ook aan de militaire penetratie. Het moge voldoende zijn eraan te herinneren dat met 300 onderzeeboten en meer dan 1000 andere schepen de Russische marine (verdeeld over de Baltische-, de Zwarte-Zee-, de Arctische en de Pacificvloot) de tweede ter wereld is.

De militaire en civiele luchttransportmiddelen spelen een zelfde rol als de marine en zijn in crisissituaties van

groot belang. Men denke aan Angola (1975/76) en Ethiopië (1977) waar verwante ideologieën werden veiliggesteld.

Conclusie, hindernissen en vooruitzichten

De Russische strategie is de resultante van een aantal samenhangende concepties en streeft haar algemene doelstellingen consequent na. Toch zijn er tegenwerkende factoren, die bijdragen aan het handhaven van het internationale evenwicht. Het economische systeem blijkt hoe langer hoe minder te zijn aangepast aan de ontwikkeling van een moderne wereldmacht. Nog steeds kan de productie van dit grote agrarische land niet in de eigen behoeften voorzien. De penetratie in de derde wereld lijkt spectaculair, doch vele regeringen en volken geven blijk van terughoudendheid ten aanzien van de ideologie en inmenging van de Russen. In de laatste twee jaar heeft Egypte het vriendschapsverdrag opgezegd (1976), moesten de Sovjetexperts verdwijnen uit de Soedan (1977), ontstond een crisis in de betrekkingen met Somalië en demonstreerde Syrië door gewapend ingrijpen in de Libanon (1976) zijn onafhankelijkheid. Van ernstiger aard is de weerstand in de communistische wereld. Sedert 1969 is het voor Rusland niet meer mogelijk een mondiale conferentie te organiseren. Gevaar is er ook van de zijde van China. In de rest van de wereld lijkt de Russische inspanning gericht op wijziging van de krachtverhoudingen op de weg naar de olie. Maar Rusland is ook erop uit met nieuwe socialistische regimes in de rest van de wereld tot overeenstemming te komen voordat China kans krijgt in zijn voordeel het spel van „solidariteit van de Derde Wereld” te spelen.

„La stratégie soviétique en 1978, cohérence et continuité”, door J.-L. Gahery, in „Défense Nationale”, mei 1978

F. TOUBER, bgen b.d.

