



# militaire spectator

## MAANDBLAD

waarin opgenomen de officiële mededelingen van de Koninklijke landmacht en de Koninklijke luchtmacht

## UITGAVE:

Koninklijke Vereniging ter beoefening van de Krijgswetenschap

## HOOFDREDACTEUR:

W. Walthuis  
brigade-generaal der infanterie b.d.

## ADJ.-HOOFDREDACTEUR:

H. A. Baaij  
kolonel van de Koninklijke luchtmacht

## REDACTEUREN:

P. Huysman  
majoor der infanterie

ir. H. Lankhorst  
kolonel van de technische staf

W. C. Louwerse  
luitenant-kolonel van de Koninklijke luchtmacht

## CORRESPONDENTIE:

Adm. Militaire Spectator  
Spui 32, Den Haag  
Tel.: (070) 72 14 64

## ABONNEMENTEN:

f 25,—, buitenland f 30,— per jaar, losse nummers f 2,50

## ADVERTENTIES:

Frankenhorst 28, Sassenheim  
Tel.: (02522) 1 06 46  
Contractprijzen op aanvraag

NADRUK VERBODEN

## inhoud

- 2 Officiële mededelingen van de Koninklijke landmacht en de Koninklijke luchtmacht
- 3 Het Korps Artillerie 300 jaar
- 5 Opleiding en oefening bij het Eerste Legerkorps, door J. L. C. A. R. van Daelen, G. H. Eleveld en W. M. van de Guchte, majoors van resp. de infanterie, de cavalerie en de infanterie
- 15 Italië: een laboratorium voor Pavlov-reacties? door J. R. Evenhuis, journalist
- 22 Een cursus management aan de KMA, door E. T. W. Zweekhorst, hoogleraar aan de KMA
- 25 The Crown Colony of Hong Kong, by Norman L. Dodd, colonel UK Army, retired
- 33 Veertig jaar Griekse geschiedenis, van 1912 tot en met 1952, door H. Toorenvliet, publicist
- 48 Nieuwe uitgaven

# OFFICIELE MEDEDELINGEN

KONINKLIJKE LANDMACHT - KONINKLIJKE LUCHTMACHT



## Uit de landmacht- en luchtmachtorders

**LaO nr 76009 (78/424).** Regeling voor de inrichting van examens voor het verkrijgen van de rang van wachtmeester of opperwachtmeester of opperwachtmeester der Koninklijke marchaussee (RIEWO-KMar).

**LaO 70018 (51.2/95) / LuO 70514 (51.2/74).** Gewetensbezwaren tegen de vervulling van militaire dienst (herdruk, september 1976).

**LaO 73005 (55.17/84) / LuO 73504 (55.17/81).** Regeling dagelijkse reizen tussen de woning en de plaats van tewerkstelling militairen land- en luchtmacht 1972 (herdruk, september 1976).

**LaO 73012 (55.17/85) / LuO 73512 (55.17/82).** Regeling huisvestingsbemiddeling en duur der emolumenten (herdruk, september 1976).

**LaO 76013 (51.2/111).** Groot verlof en klein verlof in afwachting van groot verlof voor dienstplichtigen der Koninklijke landmacht.

**LaO 76014 (82.2/13) / LuO 76509 (82.2/13).** Regeling vervoer voor rijksrekening bij bewegingsvrijheid en buitengewoon verlof.

**LaO 54133 (78/13)/LuO 54133 (78/13).** Voorschrift betreffende de studie in de rechtsgeleerdheid op rijkskosten van beroepsofficieren van de Koninklijke landmacht en de Koninklijke Luchtmacht (herdruk, november 1976).

**LaO 76015 (21/45)/LuO 76510 (21/42).** Regeling overlegprocedures bij reorganisaties.

**LaO 76016 (78/427).** Examenregeling beroepspersoneel onderofficiers- en korporaalsopleidingen.

**LaO 76017 (23.1/75)/LuO 76511 (23.1/82).** Instelling stuurgroep militair straf- en tuchtrecht.



**Lamed 029-76 (51.12/50e) / Lumed 520-76 (51.12/43e).** Vaststelling extra toelage voor het studiejaar 1976/77.

**Lamed 030-76 (81/8k) / Lumed 521-76 (81/8j).** Toepassing militair reisbesluit.

**Lumed 518-76 (23.1/81).** Opheffing werkgroep plaatsingsbeleid Koninklijke luchtmacht.

**Lamed 031-76 (83.1/12a)/Lumed 522-76 (83.1/12a).** N.V. Nederlandse Spoorwegen reisfaciliteit.

**Lumed 515-61 (91.2/6).** Aanspreektitel.

## Mededelingen van het Commando Verbindingen Koninklijke landmacht

**VS 11-4/1, 1e druk.** Veldtelefooncentraleprocedure. In dit voorschrift wordt de procedure voorgeschreven, die moet worden gebruikt door de centralisten van de parate eenheden; tevens worden richtlijnen gegeven om tot de meest doeltreffende en uniforme werkwijze te komen. Dit

voorschrift vervangt het vervallen VS 11-4, Telefooncentraleprocedure.

**VR 11-1/1, 1e druk.** Elektronische oorlogvoering, deel 1 — Stafeditie. Deze voorlopige richtlijnen zijn bedoeld als beleidsdocument voor staven van grote eenheden en bestemd voor personeel dat uit hoofde van zijn functie op de hoogte moet zijn van de theorie, de tactiek, de techniek en de apparatuur betreffende de elektronische oorlogvoering. Deze voorlopige richtlijnen zijn confidentieel geclassificeerd.\*

**VR 11-18, 2e druk.** Telexprocedures. Deze voorlopige richtlijnen bevatten de procedure die bij de berichtenwisseling door middel van het berichtendoorzendsysteem bij de Koninklijke landmacht moet worden gebruikt. Deze voorlopige richtlijnen vervangen de vervallen 1e druk.\*

**VR 11-25, 2e druk.** Radiotelefonie-telexprocedures. Deze voorlopige richtlijnen zijn een samenvatting van de meest voorkomende handelingen en te volgen procedures bij de verzending van berichten over radiotelefonie-telexverbindingen bij de Koninklijke landmacht. Deze voorlopige richtlijnen vervangen de vervallen 1e druk.\*

\* De voorlopige richtlijnen VR 11-1/1, 11-18 en 11-25 zijn door de Sectie doctrine en tactische voorschriften van Staf CVKL verstrekt aan de belanghebbenden. Deze voorlopige richtlijnen zijn nog in beperkte mate voorradig.

De aandacht wordt erop gevestigd, dat officieren, die maandelijks van Rijksweg de „Militaire Spectator” ontvangen, bij wijziging van hun adres, dit schriftelijk kenbaar dienen te maken bij het Ministerie van Defensie, Afdeling CPD, Bagijnestraat 36, Den Haag.

## Het Korps Artillerie 300 jaar

\* \* Op 11 januari 1977 herdenkt de Nederlandse artillerie het 300-jarige bestaan van het Korps Artillerie. Het is een goede gedachte geweest van de commissie, die met de voorbereiding van deze herdenking werd belast, de activiteiten waarmee het Wapen luister zal kunnen bijzetten aan dit derde eeuwfeest zodanig te spreiden dat er eigenlijk beter zou kunnen worden gesproken van een jubileumjaar dan van een verjaardag. Aan die spreiding door heel het pas begonnen jaar zal ook de Militaire Spectator meewerken, en wel door een aantal artikelen aan de adepten van Sinthe Barbara te wijden en die in de loop van dit herdenkingsjaar te publiceren. Omdat in die artikelen ook ruime aandacht zal worden geschonken aan de historie van het wapen der artillerie, zal — om de schrijvers niet al op voorhand het gras voor de voeten weg te maaien — in dit editoriaal niet op het geschiedkundige aspect worden ingegaan.

Het is bepaald niet eenvoudig, in deze tijd een jubileumviering betreffende een deel van de militaire organisatie voor te bereiden. Uiteraard zijn verschillende evenementen alleen mogelijk als daarvoor van de hoogste leiding van het defensie-apparaat toestemming kan worden verkregen, en het is bekend dat die slechts mondjesmaat wordt verleend. Reeds bij herhaling is de krijgsmacht te kennen gegeven dat het in de vigerende politieke verhoudingen niet opportuun wordt geacht dat de militaire organisatie zich vrijwillig begeeft in de schijnwerpers van de publiciteit; een standpunt dat de leden van de krijgsmacht met gerechtigde ergernis pleegt te vervullen omdat het hen ontgaat waarom de overheid — wier dienaar de strijdkrachten immers zijn — dat instrument maar het liefste lijkt te willen wegmoffelen als ware het iets onfatsoenlijks. Het ceremonieel wordt dan maar al te vaak als vanzelfsprekend gediskwalificeerd door de toevoeging „overbodig”, en nog maar al te vers ligt in het geheugen de weigering het regeringsjubileum van Hare Majesteit te doen opluisteren door de krijgsmacht daarbij dan de

wapenen van de overheid te laten voeren. Het is daarom dan ook nauwelijks verwonderlijk dat het bezuinigingsmes bij het snoeien in Defensie bij voorkeur blijkt te worden gebezigd tegen alles wat maar bij benadering zweemt naar mogelijkheden om de krijgsmacht „in stijl” aan het Nederlandse volk te presenteren. Dat in brede lagen van dat volk tegen een dergelijke presentatie allesbehalve de bezwaren leven die men als argumenten aanvoert, is overigens een onweerlegbare zekerheid voor iedere militair die, om het even uit welken hoofde, bemoeienis heeft gehad met of aanwezig is geweest bij onmiskenbare trekpleisters als Taptoes en Open Dagen. Maar het heeft er wel sterk de schijn van dat dergelijke evenementen, juist omdat zij van militair standpunt worden beschouwd als *onverdachte goodwill-kwekers*, door de huidige defensieleiding worden gezien als *in hoge mate verdacht en daarom verwerpelij!*

Die aversie heeft uiteraard gevolgen voor onderdelen van de krijgsmacht die *met gerechtaardigde trots* — en waarom zou dat eigenlijk níet mogen? — terugzien op een afgeronde periode waarin zij en hun voorgangers hebben bewezen berekend te zijn voor de taken die het Nederlandse volk bij monde van zijn overheid aan het militaire apparaat opdroeg: die trots moet dan klaarblijkelijk maar binnenskamers worden gehouden, het feestelijke van een verjaardag moet liefst worden verdoezeld en de vlag die men zou willen uitsteken kan maar beter halfstok worden gehesen als tegemoetkoming tegenover hen wier naoorlogse houding de soldaat in het bekende gedicht doet klagen dat, zodra het gevaar is geweken en de zaken zijn recht gezet, God weer wordt vergeten en de soldaat geminacht.

Een dergelijke beschouwing in mineur lijkt weinig geschikt als feestrede bij een jubileum. Zij verklaart echter wél waarom er van vreugdebetoon en feestgedruis waarschijnlijk weinig naar buiten zal blijken. Een aantal plannen staat immers nog steeds op losse schroeven omdat de verlangde

toestemming „van hogerhand” nog niet is afgekomen, en van andere plannen is het twijfelachtig of zij wel zullen kunnen worden uitgevoerd: de materieelsituatie en met name de beschikbare hoeveelheden munitie — bij gebrek daaraan zal een eventuele demonstratie nauwelijks „richtbaar” worden! — wettigen zeker geen groot optimisme. Toch zal de verjaardagsviering niet worden nagelaten: het Artillerieschietkamp te Oldebroek zal, hoe kan het ook anders, het centrale punt zijn waar deputaties van alle artillerie-eenheden zullen bijeenkomen voor de plechtige herdenking van het 300-jarige bestaan die zal worden ingeleid met een parade, gevolgd door een kranslegging bij het Artilleriemonument. De LKAC treedt op als parade-inspecteur en spreekt de herdenkingsrede uit in zijn kwaliteit als Wapenoudste van het Wapen der Artillerie, als hoedanig hij ook later op de dag officieel recipieert in de officiersmess ASK op „de Knobbel”. Op dezelfde datum, dan wel op een der volgende dagen, zijn in de onderscheidene kazernes en legerplaatsen festiviteiten georganiseerd door de commandanten ter plaatse, waarbij een overeenkomstige herdenkingstoespraak de hoofdschotel vormt, en waarvoor is gestreefd naar het mede in de viering betrekken van zoveel mogelijk artilleristen, met inbegrip van hen die te eniger tijd in het verleden deel hebben uitgemaakt van het Wapen. De verwachting is stellig niet overdreven dat het totaal van deze feestelijkheden rond 11 januari in staat zal blijken de hiervoren geschetste domper op de vreugde te boven te komen en het, ondanks de sombere prognoses, te laten „dreunen, blinken en donderen” zoals dat rechtgeaarde kanonniers betaamt. Want dat „des legers schoonste sier” — zoals zij zich met ietwat aanmatigende zelfvoldaanheid in het laatste couplet van het Artillerielied plegen te noemen — er na driehonderd jaar van groot laweit nu bij het derde eeuwfeest plotseling het zwijgen zou kunnen toedoen, dát gelooft natuurlijk niemand van de overige krijgsmakkers in ernst.

Welnu, onze welgemeende gelukwensen gaan naar deze jubilaris, zo hoogbejaard in vergelijking met andere wapens en dienstvakken welke traditie krachtens de regelende bepalingen van het desbetreffende Koninklijke Besluit niet zover (mogen) teruggaan. Een jubilaris die nog steeds blijk geeft van een bewonderenswaardige vitaliteit waar het gaat om zijn prestaties ten gerieve van de Koningin van het Slagveld: de ingewijde weet maar al te goed met welke accuratesse aan Haar verlangens pleegt te worden voldaan. „Hoera! dus voor ons wapen, lang leev’ de kanonnier” zeggen wij de

zangers van het Artillerielied gaarne na. Want uiteraard is het met recht óns wapen omdat bij ontstentenis daarvan de landstrijdkrachten tot volslagen machteloosheid zouden zijn gedoemd.

Wij wensen daarom de Artillerie van harte een werkelijk blijde viering van deze verjaardag toe. En in de toevoeging, die aan die wens nu eenmaal behoort te worden gehecht, „. . . en nog vele, vele jaren . . .”, gelieve níemand een pleidooi te beluisteren voor de instandhouding van iets verfoeilijks: die toevoeging verwoordt slechts de erkenning dat in de totaliteit van het vooralsnog onontbeerlijke militaire instrument ook de Artillerie een essentieel bestanddeel zal blijven vormen dat door de overige wapens en dienstvakken wordt gewaardeerd om de kwalitatieve inbreng die bij de taakvervulling van dat korps mag worden verwacht en verlangd onder alle, ook de moeilijkste, omstandigheden.

Zoals reeds gezegd, is 11 januari de eigenlijke herdenkingsdatum van het 300-jarige bestaan. Het lijdt geen twijfel dat de verschillende ontvangsten in de artilleriesgarnizoenen druk zullen worden bezocht. Dat zelfde zal hopelijk het geval zijn met de verder in dit jaar vallende activiteiten die met dit jubileum verband houden. Het ligt niet in de rede te veronderstellen dat de spreiding van die voorgenomen activiteiten door heel het jaar 1977 iets te maken zou kunnen hebben met enigerlei verwachting dat er in de loop van dit jaar verandering zou kunnen komen in de aversie tegen de krijgsmacht die in het voorgaande werd gesignaleerd. Toch zou er waarschijnlijk voor het 300-jarige korps geen plezieriger verjaardagsgeschenk denkbaar zijn dan een zich duidelijker manifesteren van de genegenheid die het gros van ons volk zijn krijgsmacht toedraagt. Wij wensen een dergelijk geschenk graag toe aan de Artillerie, en daarmee tevens aan heel Defensie. Het zou te veel zijn gevraagd dat men de militair opnieuw gaat vereren. Dat verlangen ware trouwens niet van risico ontbloot — „der Mensch versuche die Götter nicht” — want het eerder geciteerde gedicht zegt immers dat God en de soldaat worden vereerd „. . . in times of danger, not before . . .”. Het zou echter al héél wat zijn als men de krijgsman weer zou willen geven wat hem toekomt: de eerlijke erkenning dat hij de dank verdient van de samenleving voor welke veiligheid hij bij voortduring garant staat.

Die erkenning, die dank, spreken wij bij deze feestelijke herdenking uit aan het adres van de driehonderdjarige. Van harte gelukgewenst; en „lang leev’ de kanonnier”!

# Opleiding en oefening bij het Eerste Legerkorps

J. L. C. A. R. van Daelen, G. H. Eleveld  
en W. M. van de Guchte

majors van resp. de infanterie, de cavalerie  
en de infanterie

*Het hoofd van dat beeld was van gedegen goud, ...  
zijn voeten deels van ijzer deels van leem.*

(Daniël 2:32)

De aanzet tot dit artikel werd gegeven in het oktobernummer aan het slot van het hoofdredactionele artikel „Kazernementaliteit en geoefendheid” (*Mil. Spect.* 145(1976)(10)427). Daarin werd van de nu volgende bijdrage verwacht dat zij zou leiden tot een overduidelijk bewijs dat er van een verwijtbaar mentaliteitsdefect binnen de Koninklijke landmacht nauwelijks kan worden gesproken.

Wij achten ons echter niet voldoende competent een sluitende bewijsvoering te leveren in positieve of negatieve zin ten aanzien van de aanwezigheid van een dergelijk defect. Om daarvoor de basis te leggen zou een representatief aantal medewerkers van de Koninklijke landmacht aan een psychologisch onderzoek moeten worden onderworpen, doch het ontbreekt ons daartoe aan tijd en aan kennis. Bovendien zou de bereidheid van de „patiënten” wel eens beneden een aanvaardbaar niveau kunnen zijn. Wel achten wij het uitvoerbaar door middel van dit artikel een bijdrage aan de gedachtenvorming te leveren, ten einde te kunnen beoordelen of een — eventueel aanwezig — mentaliteitsdefect als verwijtbaar kan worden gekwalificeerd.

In het algemeen kan onder *kazernementaliteit* worden verstaan het zich te weinig willen voorbereiden op situaties die in oorlogsomstandigheden kunnen voorkomen. Het zich liever (laten) opbergen in de kazerne dan het geleerde in het kader van de taakuitvoering in de praktijk te velde te beoefenen zou een uiting van deze mentaliteit kunnen zijn.

Terecht werd in het hoofdredactionele artikel de

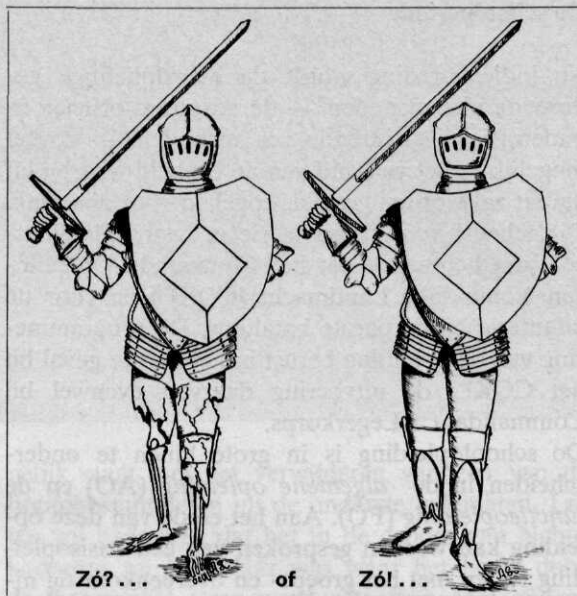

relatie gelegd tussen kazernementaliteit en het oefenen in de Koninklijke landmacht. Onder *oefenen* wordt in dit verband verstaan het zich (te velde in organiek verband) voorbereiden op de uitvoering van de oorlogsopdracht in de vorm van oefeningen.

Geoefendheid — bereikt door middel van oefeningen — is de resultante van het totale opleidingsgebeuren. Daarom zal een beeld worden gegeven van de opleiding binnen het Legerkorps. Wij nemen aan dat voor een aantal direct betrokkenen de basisgegevens zonder twijfel overbekend zijn, doch dat het voor een brede kring van lezers, o.a. niet-militairen, interessant is de draad bij het begin op te vatten. Het is onzes inziens een verantwoorde manier om aan te geven welke mogelijkheden er in het totale beeld van de opleiding voor het houden van oefeningen bestaan.

Het is noodzakelijk, gezien de grote verschillen in eenheden en opleidingen, ons daarbij beperkingen op te leggen. Er zal dan ook slechts worden ingegaan op de opleiding van eenheden, geformeerd volgens het zg. onderdeelaanvullingssysteem (ONDAS-eenheden), van de infanterie en cavalerie (met name tankbataljons), alle voor zover in Nederland gelegerd. De opleiding van deze eenheden is eerst voltooid op het moment van vertrek met klein verlof (KV). Het legerkorps is én paraat én een continu werkend opleidingsinstituut.

De opleiding in de eerste vier maanden, de zogenaamde schoolperiode, zal slechts summier worden besproken.

## De schoolperiode

Na indiensttreding wordt de dienstplichtige gedurende vier maanden — de aspirant-officier en onderofficier gedurende zes maanden — zoveel mogelijk in het verband van de eenheid waarbij hij paraat zal worden gesteld, opgeleid voor zijn taak. Dit gebeurt voor de cavalerie in haar opleidingscentrum behorende tot het Commando Opleidingen Koninklijke Landmacht (COKL) en voor de infanterie bij de parate bataljons. De programmering van de opleiding berust in het laatste geval bij het COKL, de uitvoering daarvan evenwel bij Commandant 1 Legerkorps.

De schoolopleiding is in grote lijnen te onderscheiden in de *algemene opleiding* (AO) en de *functieopleiding* (FO). Aan het einde van deze opleiding kan worden gesproken van een basisopleiding tot en met het groeps- en overeenkomstig niveau. Daarop volgt bij het Legerkorps de instroming.

## De verdere vorming van ONDAS-eenheden

### De beschikbare tijd

In de parate periode bij 1 Legerkorps wordt 10 maanden gediend. Het is, soms zelfs voor insiders, onthutsend te constateren hoe weinig tijd uiteindelijk ter beschikking staat voor de onderwerpen die de opleiding en oefening rechtstreeks ten goede komen. Een ruwe berekening (zie tabel 1) moge dat verduidelijken.

Deze berekening is opgenomen in de, in verband met de diensttijdverkortung vernieuwde, *Vaste Aanwijzingen Opleiding en Vorming* (VAOV-1 Lk). Het in deze VAOV-1 Lk genoemde aantal van 60 dagen „Diversen” is gebaseerd op ervaringscijfers. Daarbij is rekening gehouden met de in tabel 2 vermelde „verliezen”.

Het op deze wijze in de VAOV-1 Lk geraamde verlies aan opleidingstijd is inmiddels achterhaald en moet worden vermeerderd met circa 6 dagen als gevolg van de kortelings ingevoerde *Voorlopige regeling extra beslaglegging* (compensatieregeling). De ingecalculerde reserve van 3 dagen is inmiddels opgeslokt door een groter aantal te geven uren Geestelijke Verzorging.

Ingevolge stringente richtlijnen inzake het te verrichten onderhoud aan het materieel moeten daarvoor circa 49 dagen voor de infanterie en 58 dagen voor de cavalerie worden uitgetrokken. Uiteindelijk resteren voor opleiding en oefening circa 96 en 87 dagen voor respectievelijk de infanterie en

de cavalerie. Magere getallen, vergeleken met het in tabel 1 gesuggereerde aantal van 151 beschikbare dagen!

### De te behandelen stof

Ten einde aan de per eenheid vastgestelde eisen te kunnen voldoen, zijn een *individuele opleiding* (algemeen en functioneel) en een *onderdeelsopleiding* noodzakelijk. Bij het legerkorps wordt de opleiding onderverdeeld in: de *algemene vorming* (AV) en de *wapentechnische vorming* (WTV) (beide hoofdzakelijk individueel) en de *onderdeelsvorming* (OV).

De AV heeft tot doel iedere militair die basis-kennis en -vaardigheden te verschaffen die hij nodig heeft om op het gevechtveld een redelijke overlevingskans te hebben. De AV is de voortzetting van de eerder genoemde AO uit de schoolperiode, en neemt ongeveer 28 dagen in beslag. Zij bestaat uit:

- de algemene militaire vorming (bijna 30%);
- de bedrijfsvorming (ruim 10%);
- de geestelijke vorming (bijna 20%);
- de lichamelijke opvoeding en sport (rond 40%).

Het doel van de WTV is het verbreden en verdiepen van de in de schoolperiode verkregen functionele kennis en vaardigheden. De tankschutter bv. zal behalve het veelvuldig beoefenen van de schiet-

TABEL 1

|                                       |    |           |
|---------------------------------------|----|-----------|
| Totaal beschikbaar $10/12 \times 365$ |    | 304 dagen |
| Af: zaterdagen/zondagen               | 86 |           |
| feestdagen (gemiddeld)                | 7  |           |
| diversen (gemiddeld)                  | 60 |           |
|                                       |    | 153 dagen |
| Netto beschikbaar                     |    | 151 dagen |

TABEL 2

|                                      |          |
|--------------------------------------|----------|
| Ceremoniële diensten                 | 2 dagen  |
| Materieel- en commandanteninspecties | 4 dagen  |
| Sportwedstrijden                     | 2 dagen  |
| Objectwacht                          | 6 dagen  |
| Cie/esk van dienst                   | 16 dagen |
| Alarmpoefeningen                     | 2 dagen  |
| Vakantieverlof*                      | 15 dagen |
| Steunverlening                       | 5 dagen  |
| Compensatieverlof (oude regeling)    | 5 dagen  |
| Reserve                              | 3 dagen  |
| Totaal                               | 60 dagen |

\* Geen rekening is gehouden met overige verlofdagen, zoals: overig vakantieverlof, prestatie/waarderingsverlof, eventueel te verlenen sollicitatieverlof, één dag te verlenen extra verlof i.v.m. bloedgeven.



Basiskennis en vaardigheden

techniek en de drill samen met de tankbemanning ook nog eens twee keer moeten deelnemen aan de schietseries in Bergen in de Bondsrepubliek Duitsland (BRD) waarbij metterdaad wordt geschoten. Dit voorbeeld duidt al aan dat voor WTV bij de cavalerie veel tijd moet worden uitgetrokken, namelijk 37 dagen. Voor de infanterie bedraagt dat 18 dagen. Ten gevolge van dergelijke verschillen in de duur van de WTV zijn er vanzelfsprekend ook grote verschillen in de tijd die bij de infanterie en bij de cavalerie voor de OV ter beschikking staat.

Het doel van de OV is de dienstplichtigen, die door middel van de AV de noodzakelijke basiskennis hebben opgedaan en in de WTV zijn opgeleid om hun functie te vervullen, te leren optreden in teamverband om te komen tot inzetbare eenheden door het houden van oefeningen. Indien de tijd voor de OV als marginaal voldoende of zelfs onvoldoende wordt aangemerkt, bestaat al gauw de neiging om dús te beknotten op de AV/WTV. Het komt ons voor dat in dit geval de overeenkomst blijkt met de beeldvoorstelling in de droom van Nebukadnezar — zie het motto van dit artikel — waarbij het bezuinigen op AV en WTV

gelijk staat met het verwijderen van één van de hoofdbestanddelen uit de onderste ledematen. Laten wij bedenken dat het in de droom van Nebukadnezar nu juist dáár was waar het beeld door de losgeraakte steen werd getroffen. Met andere woorden: *wat hebben wij aan tank- en pantserinfanteriebataljons die over de (oefen)heide daveren als de in de voertuigen zittende bemanningen niet een minimale bedrevenheid in de bediening van de organieke wapens hebben?* Het zijn immers steeds meer „bemande wapens” geworden in plaats van „bewapende mannen”. De mannen moeten zich wel degelijk in een gevecht van man tegen man op de persoonlijke wapens kunnen handhaven! Dus: níét bezuinigen op militaire onderwerpen in in de AV en WTV; laten wij bezien wat wij met de voor de OV resterende tijd *moeten* doen.

#### Niveau en aantal te houden oefeningen

Om de uitvoering van de oorlogsopdracht te kunnen waarborgen is een opleiding tot en met (minimaal) *bataljonsniveau* vereist. In de praktijk betekent dit dat het bataljon eenmaal per 10 maanden aan een door de brigade te leiden oefening moet

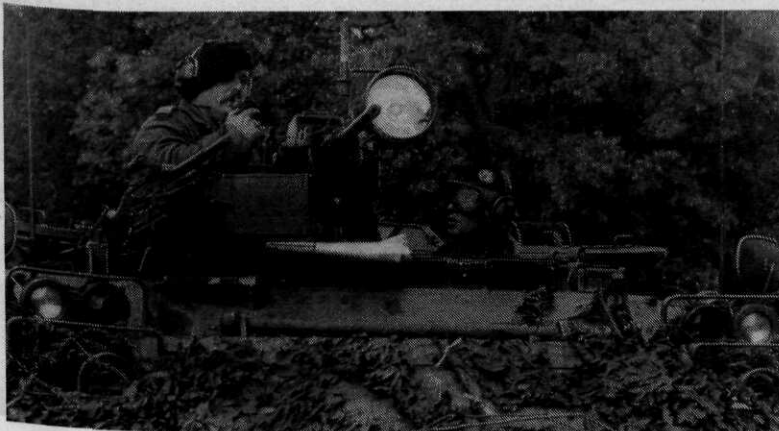

Optreden in teamverband



Over de (oefen)heide daveren

deelnemen. Ook hierbij is wel degelijk een voorafgaande goede opbouw noodzakelijk. Er dient dan ook achtereenvolgens aandacht te worden besteed aan:

- de pelotonsvorming;
- de compagnies- of eskadronsvorming (twee bataljon-geleide oefeningen);
- de bataljonsvorming (één brigade-geleide oefening).

De hiervoor benodigde tijd is voor wat betreft de infanterie 58 dagen, terwijl er slechts 50 beschikbaar zijn. Deze getallen zijn voor de cavalerie respectievelijk 29 en 22 dagen. Op de problemen die deze scheve verhoudingen meebrengen zal in de volgende paragraaf nader worden ingegaan.

Behalve de opleiding tot en met bataljonsniveau is het noodzakelijk brigade- en hogere staven regelmatig te oefenen door middel van een oefening met troepen (Field Training Exercise of FTX). Dit heeft geleid tot de beslissing van Commandant 1 Legerkorps *een brigade eenmaal per drie jaar* te laten deelnemen aan een door de divisie geleide oefening, terwijl een *divisiestaf in principe éénmaal per vijf jaar* met troepen door middel van een legerkorps-geleide divisieoefening wordt geoefend. De laatst gehouden oefening in dit kader vond plaats in september 1973 en heette BIG-FERRO.

Voor een volledig beeld is het goed te weten, dat behalve de FTX *elke brigade- en divisiestaf éénmaal per jaar een CPX* (Command Post Exercise) heeft, geleid door het naasthogere niveau. De *legerkorpsstaf* wordt *tweemaal per jaar* geoefend door middel van een dergelijke CPX geleid door een hoger niveau.

Wij hopen hiermee een indruk te hebben gegeven van de oefeningen die op de verschillende niveaus binnen het legerkorps moeten worden gehouden.

### Een aantal praktische problemen

In deze paragraaf zal worden ingegaan op een aantal punten die onzes inziens de aandacht verdienen.

#### *Het aantal dagen „Diversen”*

Zoals in de voorgaande paragrafen is aangegeven, is bij de vaststelling van de VAOV-1 Lk aanvankelijk uitgegaan van een verliespost aan dagen „Diversen” van maximaal 60. Inmiddels is in de praktijk gebleken dat deze theoretische berekening niet (geheel) opgaat. Ondanks duidelijke waarschuwingssignalen is de overschrijding van dit budget, o.a. door het van kracht worden van de Voorlopige regeling vergoeding extra beslaglegging, ontkoombaar gebleken. Hoewel de rapportages uit de praktijk nog niet een afgerond beeld kunnen geven, omdat ook seizoensinvloeden sterk merkbaar zijn, mag nu reeds worden geconstateerd dat voor sommige eenheden de overschrijding van de aangenomen 60 dagen nog groter zal zijn dan in de desbetreffende berekening hiervoor is aangegeven.

Het zal niemand verbazen dat met name de gardebataljons hiertoe moeten worden gerekend, omdat deze zijn belast — en uit ceremonieel oogpunt hopelijk belast blijven — met hun aandeel in plechtigheden zoals Prinsjesdag, staatsbezoeken, e.d.

Wij vermoeden dat na het afsluiten van een compleet onderzoek aangaande deze eenheden een herbezinning op dit punt nodig zal zijn, waarbij oplossingen moeten worden gezocht die niet noodzakelijkerwijs behoeven te resulteren in het afschaffen van gelegenheden voor de Koninklijke landmacht om haar visitekaartje af te geven. Voor een deel kan wellicht een oplossing worden gevonden in het herverdelen van de extra belasting over meer eenheden.

Dat de berekening van de dagen „Diversen” is gebaseerd op een gemiddelde, zal een ieder duidelijk



worden die zich realiseert dat bv. sommige bataljons in een legerplaats zijn ondergebracht en andere in een eigen kazerne, hetgeen voor de frequentie van het verrichten van kazernediensten grote verschillen meebrengt. In dit kader is het wellicht tekenend dat het deelnemen aan de Vierdaagse een toch bij uitstek bruikbaar middel om de fysieke en mentale conditie op een hoger peil te brengen, niet meer mogelijk is — althans op theoretische basis — voor de eenheden die om bovenvermelde of andere redenen reeds krap in hun opleidingsconfectie steken. Het ware te overwegen de voorbereiding voor het deelnemen aan de Vierdaagse bv. voor een deel ten laste te laten komen van de uren LO/Sport.

Inmiddels zal duidelijk zijn geworden dat elke overschrijding van het geschatte aantal dagen „Diversen” niet anders kán gaan dan ten koste van de OV. Het behoeft geen betoog dat daaruit een rechtstreekse aantasting van de oorlogsinzetbaarheid voortvloeit. Aangezien dat onder geen beding mag worden getolereerd, blijft slechts één uitweg open, en wel een drastisch ingrijpen in de niet-militaire vormingsonderwerpen. Dat een dergelijke ingreep niet overal gunstig zal worden ontvangen — vooral niet waar de geestelijke vorming als een van de eerste in te perken gebieden in aanmerking komt — ligt voor de hand. Maar welk nut heeft een geestelijk opgevijzeld onderdeel welks oorlogsinzetbaarheid beneden peil is?

#### *De oefenfrequentie en het bijbehorende niveau*

Terugkomende op het in het voorgaande hoofdstuk

genoemde uitgangspunt, dat de opleiding in ieder geval tot en met het bataljonsniveau verzekerd moet zijn, zal in het vervolg van deze beschouwing worden aangetoond dat aan die eis slechts ten dele kan worden voldaan. De veronderstelling dat bij het vaststellen van deze eis wellicht onbewust de „tering” een niet onbelangrijke invloed heeft gehad op de „nering”, is naar onze mening niet geheel uit de lucht gegrepen. De opleiding tot en met het *brigadeniveau* is immers — omdat hierbij sprake is van het laagste niveau van verbonden wapens — op theoretische gronden goed als minimale eis te verdedigen. Dit wordt in de praktijk als niet haalbaar gezien, omdat een en ander zou resulteren in de eis dat eenmaal per jaar de brigade met troepen moet worden geoefend. Het vaststellen van *deze* eis heeft als belangrijkste bezwaar dat dit ten koste van de onderbouw gaat zoals duidelijk uit het volgende zal blijken.

Na het bepalen van de minimale oefenfrequentie voor het bataljon van eenmaal per 10 maanden is de vraag gesteld of, en zo ja in welke frequentie, in de toekomst divisie-geleide brigadeoefeningen moeten worden gehouden. Gekozen is voor een frequentie van eenmaal per 3 jaar per brigade. Redenen daarvoor zijn dat enerzijds de werkbelasting voor de divisiestaven binnen redelijke grenzen moet blijven en dat anderzijds op deze wijze zou kunnen worden bereikt dat de officiële gemiddelde functievervullingsduur van vrijwillig dienend personeel, zijnde drie jaar, zou resulteren in de zekerheid dat een ieder in de brigadestaf dan eenmaal een dergelijke oefening zou meemaken.

#### **Prinsjesdag**



De belangrijkste reden echter is, dat het houden van een dergelijke divisie-geleide brigadeoefening in een bepaald jaar betekent dat de volgens de basisregel vereiste brigade-geleide bataljonsoefeningen voor de bataljons van de brigade geen door-gang kunnen vinden. Tijdgebrek is daarvan de hoofdzaak en bovendien is het totaal aan kilometers van beide oefeningen niet in overeenstemming te brengen met de per jaar maximaal beschikbare rijafstand per voertuig. (Het GTR = Gemiddeld Toegestaan Rijverbruik voor een Leopardtank bedraagt bijvoorbeeld 1200 km per jaar.) Het opleidingsrendement van een brigade-geleide bataljonsoefening is voor een bataljon hoger dan hetgeen kan worden bereikt met deelneming van dat bataljon aan een divisie-geleide brigadeoefening doordat bij een brigade-geleide bataljonsoefening *alle* aandacht is gericht op het te oefenen bataljon. Dit betekent in concreto dat eens in de drie jaar het bataljon niet zo effectief wordt geoefend als wenselijk en mogelijk zou zijn.

Teleurstellend is dat de brigade-geleide oefening voor tankbataljons slechts sporadisch voorkomt. De reden daarvoor is, dat elke brigade-geleide oefening voor een pantserinfanteriebataljon bij voorkeur door een tankeskadron moet worden gesteund en dat legt een groot beslag op de tankbataljons die al krap in hun tijd zitten voor de OV. Bovendien moeten tankbataljons aan iedere divisie-geleide brigadeoefening deelnemen. Afhankelijk van de soort brigade (pantserinfanterie of pantser) zullen een of twee tankbataljons bij een dergelijke oefening zijn betrokken. Gezien de huidige verhouding tussen de parate pantserinfanterie- en tankbataljons van 11 : 5 moet dit wel resulteren in een niet of zelden kunnen voldoen aan de basisopleidingseis voor het tankbataljon.

De heilzame invloed die zou uitgaan van het mobilisabel stellen van (een) pantserinfanteriebataljon(s) staat gelijk met het amputeren van het been van een „voetbalknелиjder”. Overigens is zulks behalve de paraatstelling van een extra tankbataljon in een volgende fase van de realisatie van de Defensienota 1974 voorzien. Er is nog een andere remedie die reeds lang op beperkte schaal wordt toegepast, namelijk het doen deelnemen van Bundeswehr-tankeskadrons aan divisie- of brigade-geleide oefeningen. Dat komt de internationale samenwerking beslist ten goede, maar vermag slechts een deel van onze problematiek op te lossen, te meer daar de mogelijkheden van onze NAVO-partner ook beperkter worden. Het daarop baseren van een beleid vertoont de kenmerken van een „armeluisoplossing”.

Twee redenen hebben ertoe geleid dat het negatieve effect, dat de divisie-geleide brigadeoefening heeft op de baltaljonsopleiding, desalniettemin werd geaccepteerd: het alternatief, de brigadestaven uitsluitend door middel van CPX'n voor te bereiden op hun oorlogstaken, stuitte op het bezwaar dat in een CPX de tijd-ruimtefactoren en de reële commandovoeringsproblemen niet zo pregnant aan de orde kunnen komen als in een FTX; bovendien is het moeilijk, zo niet ondoenlijk, de logistieke functie op papier voldoende waarheidsgetrouw na te bootsen.

Na de evaluatie — die in het komende voorjaar zal plaatsvinden — van de ervaringen die met de nieuwe opleiding in 10 maanden zullen zijn opgedaan, zal ongetwijfeld een herbezinning op het hele vraagstuk volgen omdat eerst dan de gevolgen in hun praktische omvang zullen kunnen worden overzien. Het is denkbaar dat, bij een consequent beleid terzake, de beslissing zal vallen geen FTX'n geleid door het legerkorps of zelfs de divisie meer te doen houden, zulks onder aanvaarding van opleidingsdefecten op divisie- en/of brigadeniveau. Deze defecten zullen dan moeten worden kenbaar gemaakt op de daarvoor bestemde plaats, en naar onze mening uiteindelijk moeten worden getoetst aan de in NAVO-verband door Nederland aangegane verplichtingen.

#### *De oefengelegenheid*

Voor het realiseren van de in het vorige hoofdstuk genoemde oefeningen staat het Legerkorps een aantal oefenterreinen in Nederland ter beschikking. In de BRD ligt een aantal oefenterreinen waarop het legerkorps recht heeft van medegebruik. De oefenterreinen voor het houden van bataljons-geleide compagniesoefeningen liggen alle in de BRD en voldoen thans nagenoeg aan de kwantitatieve vraag. Gestreefd wordt naar het realiseren van een aantal in Nederland liggende compagniesoefenterreinen waardoor reisafstanden worden verkort. Tevens zal hierdoor over een aantal *eigen* compagniesoefenterreinen kunnen worden beschikt, waardoor de planningsmogelijkheden worden verbeterd en de afhankelijkheid van anderen wordt verminderd. Voor het houden van de brigade-geleide bataljonsoefeningen wordt bijna zonder uitzondering gebruik gemaakt van buiten de oefenterreinen liggende, dus particuliere, gebieden in de BRD, waarbij de oefenterreinen zo mogelijk als ontplooiingsgebieden worden aangedaan. Het Nederlandse legerkorps kan, evenals het Britse en het Belgische, van deze mogelijkheid in de BRD

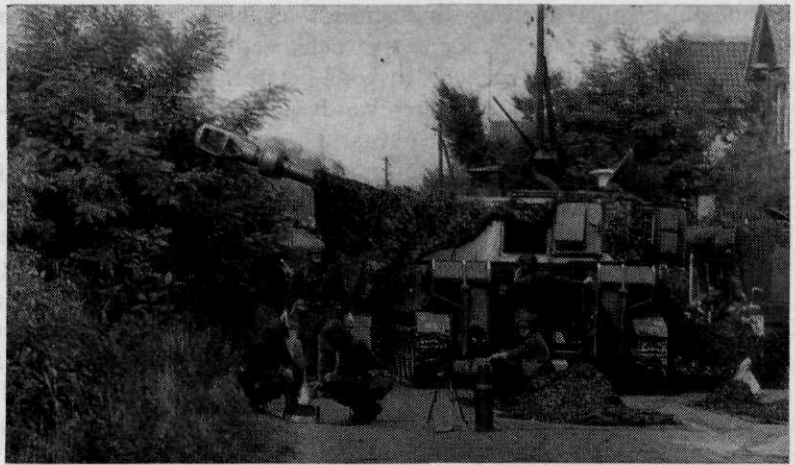

Speeltuin voor de NAVO-partners

gebruik maken op grond van het NAVO-statusverdrag, terwijl de Bundeswehr uiteraard op eigen bodem oefent.

Men kan zich de problemen voorstellen bij de coördinatie van de verschillende behoeften naar tijd en plaats, gegeven de beperkte ruimte, de frequentie van de oefeningen en de pieken in de wensen. Zo bestaat er veel interesse voor het houden van oefeningen na de oogstperiode (beperkte schade) en weinig voor de vakantieperiodes en gedurende feestdagen. Deze omstandigheden dwingen steeds meer de oefeningen naar tijd en ruimte te spreiden. Dat is niet in de laatste plaats terug te voeren tot het steeds toenemende onbehagen bij de Westduitse burgerbevolking haar grondgebied als speeltuin voor de NAVO-partners te moeten afstaan. De reactie van de Westduitse bevolking is begrijpelijk maar heeft wel als mogelijk gevolg dat de oefengelegenheid voor o.a. de Nederlandse eenheden steeds meer dreigt te worden beperkt.

Het alternatief, in de vorm van het meer houden van dergelijke grote oefeningen op Nederlands

grondgebied zal wellicht overeenkomstige zorgen bij de Nederlandse burgerbevolking teweegbrengen. Het ware aan te bevelen de eind maart 1977 in Drente te houden brigade-geleide bataljonsoefening in dit kader weer eens te beschouwen als een testcase, vooral op het gebied van de schadevaststelling en -afwikkeling. Het zou ons niet verbazen als de ervaringen bij deze testcase én de in de vorige alinea's beschreven tendens tot beperking van het gebruik van particulier oefengebied in de BRD, zullen leiden tot de vaststelling dat het niet realiseren van een bataljonsoefenterrein in Nederland getuigt van een weinig vooruitziende blik. Wij zullen dan misschien het „plan Kikkert” tóch nog eens uit de kast moeten halen! Voorts zijn de stemmen die opgaan om van de nu in Nederland in gebruik zijnde oefenterreinen het militaire gebeuren geheel of gedeeltelijk te verbannen, in aantal en vooral in volume toegenomen.

Concluderende stellen wij vast dat het weinige dat wij in Nederland op dit gebied hebben, slechts met



Zorgen bij de burgerbevolking

moeite zal kunnen worden behouden hoewel juist de kans op een grotere behoefte niet denkbeeldig is. Gelet op de lange reactietijden voor het realiseren van nieuwe, óf het vergroten van bestaande, oefenterreinen schuilt hierin een gevaar. De nieuwste gedachte is dat op oefenterreinen, waarop ook een schietbaan ligt, aan ruimte kan worden gewonnen door de aanleg van schermenschietbanen met een kleinere onveilige sector. Een dergelijk project vereist evenwel een miljoeneninvestering.

#### *De personele factor*

Wij vinden geen aanleiding in dit stuk op kwantitatieve aspecten van de personeelsfactor in te gaan. Wel is onze overtuiging dat het verplaatsingsbeleid voor officieren — met name in de opleidingssector binnen 1 Lk (G3/S3) — een nauwelijks aanvaardbaar rendement oplevert. Dat geldt zowel voor de organisatie als voor het betrokken personeel. Terugkerende naar de hiervoren reeds geopperde gedachte dat elke brigadefunctionaris in ieder geval in zijn functie éénmaal in de drie jaar een divisiegeleide brigadeoefening zou moeten meemaken, is die *zekerheid* voor bv. commandant en S3 uitgesloten.

Deze ongewenste situatie vloeit hieruit voort, dat de „meetfuncties” waarin wij onze officieren beoordelen (móéten beoordelen uit rechtspositioneel oogpunt) de kern- of belangrijkste functies zijn. Deze beoordelingen spelen een hoofdrol in de toepassing van het bevorderingsbeleid.

Tot deze functies behoren behalve de commando- ook de opleidingsfuncties. De verhouding tussen het aantal gegadigden en de beschikbare functies bekort de verblijfsduur in een dergelijke functie in sterke mate, zoals blijkt uit de gemiddelde functie- vervullingsduur van 14 maanden voor bijvoorbeeld de commandant van een pantserinfanteriebataljon. Voor de S3 van zo'n bataljon is het verblijf in zijn functie niet veel langer, maar het steekt nog gunstig af bij de ongeveer één jaar durende termijn van de jonge kapitein als compagniescommandant.

De vergelijking van onze organisatie met een duiventil is bijna beangstigend, helaas juist waar het bovengenoemde functies betreft. Wij weten zeer wel dat men op het beleidsniveau juist door de rechtspositie van ons personeel aan handen en voeten is gebonden. Bedenklijk is daarbij echter dat op deze wijze de rechtspositie van de één ten koste kan gaan van een bevredigende werksituatie van de ander, waarbij dus andermans rechtspositie in het gedrang raakt. In laatste instantie is ook een nog groter belang in het geding: het „levensbelang”,

niet alleen van betrokken functionarissen maar evenzeer van degenen die van deze functionarissen leiding moeten krijgen en met hen moeten samenwerken in een — onverhoopte — crisissituatie.

Als bij het huidige plaatsingsbeleid kan en moet kunnen worden gezegd dat in sommige gevallen het organisatiebelang prevaleert boven het persoonlijk belang, moet dat ook mogelijk zijn of worden in het kader van het bevorderingsbeleid. Misschien dat in deze ontboezemingen door meer terzake kundigen nog eens aanleiding wordt gevonden over dit moeilijke, veel besproken, doch weinig beschreven probleemgebied het licht te laten schijnen.

#### *De materiële factor*

Mede dank zij de uitgebreide onderhoudsinspanning binnen het legerkorps (zie de daarvoor uitgetrokken tijd) is het mogelijk te blijven oefenen met eenheden die zijn uitgerust met deels verouderd materieel. Ondanks deze inspanning daalt de inzetbaarheid als gevolg van een toenemend reparatieaanbod.

Waarom het soms ontbreekt, is een zodanig snelle voorziening met reservedelen dat het reparatieaanbod altijd in het gewenste tempo kan worden verwerkt. Het strakke onderhoudsschema van bv. de gevechtsvoertuigen van de pantserinfanterie en de tanks heeft Commandant 1 Legerkorps al gedwongen te accepteren dat bij oefeningen soms een derde van de materieelsterkte in de kazerne achterblijft voor onderhoudsbeurten.

Deze invloed en de hiervoor geschetste lange reparatieduur als gevolg van niet tijdig beschikbare reservedelen hebben nogal eens als consequentie dat de opleiding in het gedrang komt. Dientengevolge komt het voor dat zelfs eenheden die zijn uitgerust met over het algemeen als zeer betrouwbaar geldende voertuigen als bv. de YP-408, hun oefenprogramma's in onvoldoende mate kunnen afwerken.

In deze paragraaf mag, vooral gezien de aard van dit artikel, ook het volgende materieelaspect niet onbesproken blijven: het is onzes inziens essentieel bij de keuze van nieuw materieel terdege rekening te houden met de hieraan verbonden opleidingsinspanning. Daarenboven dient, gezien het tijdsgebrek, naarstig te worden gezocht naar middelen en mogelijkheden die de vereiste opleidingstijd verkorten en/of verbeteren. Er is bv. aangetoond dat de opleiding van de tankschutter kan worden bekort door het gebruik van laserafstandsmeters,



Als betrouwbaar geldende voertuigen

waarbij ook de effectiviteit van het wapensysteem wordt verhoogd.

Deze voorstellen gaan overigens uit van de situatie dat de op dit moment vereiste opleidingsmiddelen aanwezig zijn. In het afgelopen jaar zijn echter van sommige munitiesoorten de beschikbare rantsoenen niet in overeenstemming geweest met de benodigde hoeveelheden.

*De situatie in het lopende jaar ziet er nog veel minder rooskleurig uit: het staat vast dat de bedieningsmannschappen voor tal van wapens en wapensystemen zullen moeten worden opgeleid met niet meer dan ten hoogste 50% van de voorgeschreven munitie.*

Wat ook de oorzaak moge zijn, deze omstandigheden resulteren enerzijds in een onvoldoende opleidingsniveau en anderzijds in teleurstellingen bij zowel de met de opleiding belaste functionarissen als bij de dienstplichtigen die zich ervan bewust zijn dat zij niet optimaal op hun gevechtstaak worden voorbereid.

### Samenvatting

Wij zijn ons terdege ervan bewust dat dit artikel op velen als een klaagzang zal overkomen. Als dat het geval is, hebben wij een belangrijk deel van ons doel bereikt. Met de vorenstaande beschouwingen beoogden wij namelijk enerzijds de opleidingsfunctionarissen binnen het Legerkorps een hart onder de riem te steken door hen te doen beseffen dat zij in hun zorgen niet alleen staan, en anderzijds de betrokken autoriteiten — zowel zij die enigerlei invloed op de te nemen beslissingen kunnen uitoefenen als zij die zelf die beslissingen moeten nemen — te doordringen van de ernst en de zwaarte van de verschillende problemen.

Aan ons, leden van de krijgsmacht, is een taak opgedragen die wij op ons hebben genomen in de verwachting dat de opdrachtgever de voor de taakuitvoering onontbeerlijke middelen ook ter beschikking zou stellen. Indien wij nu moeten vaststellen dat die *middelen onvoldoende* zijn, is het onze plicht en onze verantwoordelijkheid op de discrepantie tussen taak en middelen te wijzen.

Uitgaande van de voorshands onverkorte handhaving van de huidige taakstelling vragen wij des te dringender om een uitbreiding van de middelen. Dat daarbij vooral de beschikbare tijd in het geding is, moge duidelijk zijn gebleken. Een en ander moge tevens hebben bijgedragen tot het doen verstommen van de stemmen die poneren dat een eventueel volgende diensttijdverkorting níét een wezenlijke verandering in de huidige taakstelling zou vereisen.

Om een aantal mogelijkheden tot de oplossing van het gesignaleerde tekort aan oefentijd aan te duiden, kunnen mogelijk volgende suggesties dienen.

1. Gezien de verbetering van de primaire en secundaire arbeidsvoorwaarden van het dienstplichtige personeel in de laatste jaren en mede gelet op het korte „dienstverband” is onze mening dat de huidige compensatie-in-tijd zo mogelijk moet worden vervangen door andere maatregelen.
2. De beperkte mogelijkheid tot het doen opnemen van vakantieverlof in een vastgestelde periode door dienstplichtigen maakt thans een sluitende opleidingsplanning moeilijk en dient daarom te worden uitgebreid.
3. Het verrichten van kazernediensten, waaruit in de meeste gevallen een verliespost van circa 16 dagen voortvloeit, kan voor een belangrijk gedeelte worden overgenomen door burgerpersoneel (por-

tiersdiensten, keukendiensten, handlangersdiensten, corveediensten).

4. De frequentie van steunverlening aan opleidingsinstituten die als toeleveringsbedrijven voor het legerkorps fungeren, dwingt tot een kritisch onderzoek naar de vraag of bij het opzetten van de organisatie van die centra niet al te gemakkelijk is uitgegaan van de mogelijkheid tot aankloppen bij het Legerkorps om personele en materiële steun.

5. Het opleggen van oneigenlijke taken, zoals het beschikbaar stellen van personeel en materieel voor niet-militaire doeleinden — te denken o.m. aan medewerking aan filmproducties als „Een brug te ver” en „Soldaat van Oranje” — dient te worden beperkt omdat de verkregen goodwill en publiciteit de verliezen niet kunnen compenseren.

6. Het op de voet volgen van de technische ontwikkelingen op het gebied van opleidingshulpmiddelen is noodzakelijk. Dat zelfde geldt voor de toetsing van nieuw aan te schaffen materieel aan strak te hanteren criteria met het oog op de benodigde opleidingstijd. Consequenties daarvan moeten snel worden verwezenlijkt.

7. Ervan uitgaande dat dienstplichtigen eerder dan in het verleden als mondig moeten worden beschouwd en dat zij slechts bij uitzondering de wekeinden in de kazernes doorbrengen, en voorts ook op allerlei terreinen de bevoogdende rol van de militaire leiding werd beperkt, dient te worden beseft dat de noodzaak tot het in diensttijd geven van Geestelijke Vorming discutabel is geworden. Indien tegen deze stelling zou worden ingebracht dat het doel van de Geestelijke Vorming is „het verhogen van de geestelijke overlevingskans”, wordt dat argument door ons onderschreven. Dat daaraan echter ook de conclusie zou moeten worden verbonden dat die activiteiten dús in diensttijd behoren plaats te vinden, wordt door ons met kracht bestreden.

Op het gebied van de andere factoren van invloed stellen wij voor:

- het thans geldende systeem van „meetfuncties” drastisch onder de loep te nemen;
- de vinger aan de pols te houden voor wat betreft de toekomstige ontwikkelingen op het gebied van oefenterreinen;
- simulatieapparatuur in te voeren, ten einde een dreigend gemis aan mogelijkheden om met troepen

te oefenen voor brigade-, divisie- en legerkorpsstaven ten dele te kunnen opvangen;

— de mogelijkheid te bezien om de bevoorradings met reservedelen te versnellen en/of uit te breiden;

— geen kortingen aan te brengen op de voor de opleiding benodigde munitie;

— en, zeker niet in de laatste plaats, mensen die het goed menen met de krijgsmacht de indruk — als het kan de zekerheid — te geven dat hun stem niet die is van een roepende in de woestijn.

### Slotwoord

Zoals in de inleiding aangekondigd, is het leggen van verbanden tussen opleiding en oefening en het — door sommigen veronderstelde — mentaliteitsdefect niet zonder meer doenlijk. Wij hebben de vaste overtuiging dat er van een kazernementaliteit zoals in de inleiding omschreven — althans op brigade- en lager niveau — geen sprake kan zijn omdat men, hetzij als leidend hetzij als geleiden, door het nauwkeurig vastgestelde oefenprogramma voortdurend wordt gedwongen tot acties die zich voor het grootste gedeelte in troepenverband buiten de vredeslokaties afspelen. De kans op een kazernementaliteit neemt toe naarmate men hoger stijgt in de militaire organisatorische hiërarchie, waarbij als belangrijkste verklaring kan worden gegeven dat boven het brigadeniveau de kans of de dwang dat men met de werkelijke taakuitvoering (dus met troepen) wordt geconfronteerd, afneemt: divisiestaven worden immers slechts éénmaal in de vijf jaar in deze rol gedwongen, en een legerkorpsstaf wordt — als leidende figuur — slechts éénmaal in de vijf jaar met troepen geconfronteerd.

Wij menen te hebben aangetoond dat binnen het kader van de uitvoering van de voorgeschreven — minimaal noodzakelijk geachte — opleidingen een aantal problemen ligt op het gebied van de verstrekte middelen (personeel, materieel én tijd), die in de toekomst de mogelijkheden op arbeidssatisfactie aanmerkelijk kunnen verminderen en die deze voor een deel op dit moment reeds nadelig beïnvloeden. Het zou ons niet verbazen als deze invloed steeds sterker zou worden. Dat zouden wij verwijtbaar achten. Het komt ons echter voor dat de militaire leiding voldoende waarschuwendesignalen heeft gegeven: de politieke leiding heeft de Zwarte Piet!

# Italië: een laboratorium voor Pavlov-reacties?

J. R. Evenhuis

journalist

## Rol van de Russische diplomaten

Russische diplomaten hadden, ook voordat zij de belangen van de grootste multinationale onderneming in de tegenwoordige wereld te behartigen kregen, al min of meer analoge taken. Aan het begin van deze eeuw hadden zij, nog in dienst van de tsaar, de niet onaanzienlijke opgaaf om, waar zij konden, revolutionaire figuren te ontmoedigen in plaats van aan te moedigen. Revolutionaire groepen hadden immers, anders dan nu, toen nog de eigenaardigheid in de allereerste plaats een gevaar voor de stabiliteit van een Russisch regime te zijn.

Het is merkwaardig waartoe de kleine Russische ambassades van toen al in staat waren bij hun streven verwarring in de revolutionaire gelederen te stichten. De regeringen waarbij hun personeel was geaccrediteerd, waren meestal op de hoogte van de (toen nog negatieve) interesse van die Russische diplomaten voor alles wat anarchistisch, nihilistisch of op een andere manier radicaal dacht. Zij konden echter toen evenmin als nu accreditaties tegenhouden waarvan zij met goede redenen konden vermoeden dat de Russische geheime politie er geenszins vreemd aan was. In Londen fungeerde bijvoorbeeld jarenlang een graaf Sjoevalov als Russisch ambassadeur. Daarvóór was hij in zijn land hoofd van de politieke politie geweest. Deze overplaatsing in een andere functie was stellig niet *comme il faut*, maar had feitelijk niets onlogisch want Londen was toen wel het voornaamste verzamelbekken van geëmigreerde Russische radicalen.

Sommigen daarvan leidden ongetwijfeld een noodlijdend bestaan, anderen genoten echter bescherming tot in de hoogste kringen van de Engelse society; dus was ook een ambassadeur niet te hoog gegrepen om die emigranten, zo goed als dat ging, onder toezicht te houden. Dit was des te urgenter omdat de communicaties tussen de emigranten en hun in Rusland achtergebleven vrienden eigenlijk vrij vlot verliepen, indien men het met de toestand van tegenwoordig vergelijkt. Óf die emigranten

ondernamen zelf clandestiene reizen naar Rusland, óf — als dat te riskant was omdat bv. de emigrant vroeger in Rusland wel eens op een grootvorst had geschoten — zij vonden meestal wel iemand van goede Engelse familie die zonder bezwaar Rusland kon binnenkomen en koeriersdiensten voor hen wilde verrichten.

Dat is dan ook de tijd waarin in West-Europa de socialistische partijen aan het opkomen zijn. Het tsaristische Rusland was van alle staten van de wereld die eerste socialisten zeker het meest antipathiek (wat later helaas het gevolg zou hebben dat het Rusland van na de Oktoberrevolutie hun des te sympathieker zou worden, alleen al van de weeromstuit). En van die antipathie profiteerden in de eerste plaats de Russische emigranten. In welk Europees land zij zich ook bevonden, eenzaam hoefden zij er niet te zijn. Bij de geboorte van sommige Westeuropese socialistische partijen speelden zij vaak bepaald de rol van peetvader. Ja, in zekere zin waren zij verantwoordelijk voor het belangrijkste besluit dat het prille internationale socialisme waarschijnlijk ooit heeft genomen, namelijk om zijn aanhang in 1914 van het internationalisme te ontslaan en opnieuw gelegenheid tot patriottisme te geven.

Vooraf voor de Duitse socialisten was het een voornaam punt dat de oorlog tegen het tsaristische Rusland werd gevoerd.

## Extradiplomatieke machinaties

Gezien deze fel anti-Russische instelling van alles wat voor de Eerste Wereldoorlog in Europa progressief dacht, is het dus te begrijpen waarom de Russische diplomatie zich toen zoveel aan extradiplomatieke activiteiten gelegen liet liggen. Die activiteiten zijn misschien een korte beschouwing waard, vooral aangezien zij ook nu, onder radicaal gewijzigde omstandigheden, weer de hoofdschotel uitmaken van de extradiplomatieke plichten van de Sovjet-diplomaten.

In de eerste plaats was er dan de zuivere afweer. Vond de tsaristische diplomatie (en daartoe had zij vaker aanleiding dan de Sovjet-diplomatie) dat anti-Russische elementen zich in een bepaald land te sterk roerden, dan liet zij zich door vertrouwensmannen daarover inlichten of ging zelf op onderzoek uit. Waren de ontdekte zaken van die aard dat de regering van dat land ze niet op hun beloop kon laten, dan kreeg deze een duidelijke tip, al dan niet in de vorm van een demarche. Er zat voor haar dan niet veel anders op dan de steen des aanstoots weg te nemen, als zij goede betrekkingen wenste of eenvoudig niet steeds weer om dezelfde kwestie wilde worden lastig gevallen. Men zou deze methode wellicht niet eens zó extradiplomatiek kunnen noemen, ware het niet dat er meestal voor de „fact finding” zeer ondiplomatieke middelen werden gebruikt, onder andere inhoudende dat een Rus zich in het buitenland gedroeg alsof hij thuis was. Bovendien konden er grote complicaties uit voortvloeien. Zo ontdekte een Russische generaal, ex-minister van politie, op eigen houtje in 1890 in Frankrijk Russische nihilisten die daar bommen maakten. De Franse autoriteiten werden door hem op de hoogte gesteld, en die moesten nu wel die nihilisten arresteren. Even later werd echter de generaal, Seliverskov, in Parijs vermoord en de moordenaar, een Pool, kon uit Frankrijk ontsnappen, met behulp van Franse socialistische vrienden. Daaruit resulteerde natuurlijk een groot incident.

In de tweede plaats grepen de tsaristische diplomaten (voor wie diplomatie in de traditionele zin van het woord minder gold) ongeveer als eersten naar het middel van de huidige desinformatie. Zij wilden op hun manier niet slechts de regeringen maar ook de volken van andere landen in hun strijd met de radicalen betrekken. Zo begonnen zij direct de publieke opinie in die landen te bewerken, een taak die niet zo moeilijk was aangezien in die landen meestal een vrije pers bestond; en niet elk blad sympathiseerde met de radicalen. Zoals tegenwoordig goed geprepareerde Sovjet-propaganda, onder het mom van objectiviteit, wel haar weg naar linkse bladen weet te vinden, zo was dat toen al het geval met veeleer rechtse bladen: zij gaven zonder veel kritische zin dingen door die door tsaristische Russen over de radicalen alleen maar werden gesuggereerd, zonder enige vorm van bewijs.

Het beruchtste voorbeeld van zo'n tsaristische desinformatie zijn de zogenaamde „Protocollen van de Wijzen van Zion”, in de Russische ambas-

sade in Parijs in elkaar geflanst toen de Dreyfus-affaire de Franse publieke opinie zeer labiel had gemaakt. Deze vervalsing beoogde te bewijzen dat de wereld groot gevaar liep door een samenzwering van centraal geleide radicalen, wier revolutionaire plannen uit een soort synagoge afkomstig heetten te zijn. Het prulwerk vond tot in hoge academische kringen geloof, en toch was dat nog maar het primitieve begin van een „kunst” die nu in Moskou een van de voornaamste middelen is geworden om de explosie van het „hoger onderwijs” in het Westen, voor zo'n groot deel ontaard in het leren van marxistische slogans, aan zekere intellectuele Pavlov-reacties te doen gehoorzamen.

In de derde plaats waren er ten slotte de beruchte agents-provocateur, in de tsaristische buitenlandse politiek niet minder gebruikt dan in de binnenlandse. Deze hadden de taak, zich als revolutionairen voor te doen, van binnen uit de organisatie inlichtingen te verzamelen en dan de Russische regering op de hoogte te stellen van alles wat er in de revolutionaire kringen voorviel.

Dit kon slechts goed gelukken indien die agenten een grote vrijheid kregen om de revolutionairen op hun wegen te begeleiden. Zo deden deze politie-spionnen dikwijls radicalere voorstellen dan de radicalen zelf. Eenmaal in de draden van hun riskante spel verstrikt, konden die beschermers van de gevestigde orde soms ook haar grootste bedreigers worden. Sommigen van die politie-spionnen wisten namelijk zo'n „eerlijke” indruk op de revolutionairen te maken dat dezen bijvoorbeeld de voorbereiding van terreurdaden juist aan de infiltranten opdroegen. Dit was theoretisch misschien het uiterste moment om de vemomming af te leggen; in de praktijk werd het spel echter even vaak niet als wel opgegeven, en zo weet men tegenwoordig niet meer of het nu politie-spionnen dan wel revolutionairen zijn geweest die in die tijd het meest verantwoordelijk waren voor moordaanslagen op vooraanstaande personen.

Maar ál te beroemd is in dit opzicht de spionnenmeester Azev geworden die direct betrokken was bij de moord op een Russische minister van binnenlandse zaken in 1904 en op een groothertog in 1905.

### **Kosten en baten**

De tsarenregeringen moesten die penetratie in revolutionaire groepen dus uitermate duur betalen. Daar stond tegenover dat er geen groep was die niet op de een of andere wijze onder controle



stond, en dit gold zelfs voor de bolsjewistische partij aan de vooravond van de Oktoberrevolutie. Zij zou dan ook zeker haar grote kans niet hebben gekregen als de Eerste Wereldoorlog niet was gekomen welks slechte afloop het tsarisme veel meer afbreuk deed dan honderd jaar Russische revolutionaire beweging. Lenin zelf geloofde trouwens nog kort tevoren geenszins in zijn revolutie, mede omdat hij wel wist hoeveel onzekere figuren er ook onder zijn bolsjewiki waren. Met inbegrip van Stalin, wiens biografie tegenwoordig niet meer denkbaar is zonder de vraag waar hij nu precies in die duistere zone tussen „reactie” en „revolutie” stond, d.w.z. of ook *hij* niet diensten aan de tsaristische politie heeft bewezen. Hoe dat ook zij, als staatsleider kon men hem later van geen enkel vooroordeel tegen politieke politics betichten, en misschien is dat een sterke aanwijzing.

Russische revolutionaire groepen moeten in elk geval sterk hebben geleken op de groep die Chesterton eens in een fameuze geschiedenis heeft getekend. Daarin wordt een anarchistische cel door de politie omsingeld. Ontkomen is niet meer mogelijk, en dus vindt de man van Scotland Yard — die onder de naam „Donderdag” deel uitmaakt van zeven anarchist die allemaal naar een dag van de week zijn genoemd — het ogenblik gekomen om zijn masker af te werpen. De anderen doen dat nu na elkaar ook, en dan blijkt dat al die zeven topanarchisten collega's van Scotland Yard zijn!

#### Agents-provocateur ook naar buitenland

Deze dingen waren echter niet slechts typisch voor de binnenlandse verhoudingen. De Azevs werden, steunende op de ambassades, ook naar het buitenland gestuurd. Een destijds zeer bekend Engels schrijver, Ford Madox Ford, vermeldt in zijn herinneringen (*Return to Yesterday*. Londen (1931)):

*The redoubtable Azev, who was the Russian chief spy-master and agent provocateur, conceived the fantastic idea that an outrage in England might induce the British Government and British public opinion to decree the expulsion of alle political exiles from their shores, the exiles themselves being remarkably law-abiding. He accordingly persuaded a half-witted youth to throw a bomb into Greenwich Observatory. The boy, however, stumbling over a tree-stump in the Observatory Park was blown to pieces and the whole matter came to light. For diplomatic reasons, the newspapers made very little of it. But the Home Secretary made such caustic remarks over it to the Russian First Secretary of Embassy that Russian*

*activities on the Afghan border became very marked for a considerable period. Those matters caused friction between the British and the Russian courts.*

Joseph Conrad zou later aan deze affaire uit 1894 zijn nog steeds welbekende roman *The secret agent* (1907) wijden. Een zeer gecompliceerd geval, dat hij de ondertitel „A simple tale” gaf. Dat is op het eerste gezicht misschien vreemd, maar zeer gecompliceerde gebeurtenissen kunnen soms in laatste instantie zeer eenvoudig zijn, als men niet opzettelijk alle moeite doet de kern van de kwestie uit het oog te verliezen. Zo is in de afgelopen jaren vrijwel iedereen voor de moord op president Kennedy aansprakelijk gesteld, behalve de figuur die waarschijnlijk de meeste redenen had om Kennedy weg te wensen, namelijk Fidel Castro. Maar ja, de stemming was toen zo dat deze het eenvoudig niet gedaan kón hebben.

Uit dat verhaal van Conrad kan men ook nu nog een massa leren. Het simplificeert het begrip voor allerlei raadselachtige zaken, vooral die welke met „stadsterreur” te maken hebben.

Verloc, een anarchist die de zaak verraadt, wordt bij Wladimir, de eerste secretaris van de Russische ambassade, ontboden. Er moet een spectaculaire, zogenaamd anarchistische, aanslag worden gepleegd om de Engelse publieke opinie en de autoriteiten te beïnvloeden. St. Petersburg vindt, dat veel te veel van die anarchist in het vrije Engeland asyl hebben gevonden. De regering moet worden gedwongen hen het land uit te gooien. Hoe kan dat het beste gebeuren? Achtereenvolgens bespreken en verwerpen Wladimir en zijn V-man diverse objecten die de „imbeciele bourgeoisie”, die niet beseft welk gevaar haar van die anarchist bedreigt, zullen kunnen wakker maken. Het criterium, zegt Wladimir, moet zijn wat de bourgeoisie thans als haar fetisj beschouwt. Nadat beiden het erover eens zijn geworden dat het koningschap en de religie niet meer onder die term vallen, worden aanslagen op het koninklijk paleis of op een kerk geëcarteerd. Verloc, de valse anarchist, stelt dan het opblazen van een aantal ambassades voor. Wladimir wijst hem streng terecht: „It may enliven your oratory at socialistic congresses. But this room is no place for it.” Een bom in de National Gallery heeft ook geen zin. De bourgeoisie bekommert zich niet om kunst, als het erop aankomt: „There would be some screaming of course, but from whom? Artists — art critics and such like — people of no account.” Ten slotte weet Wladimir, stukken intelligenter dan de sjofele man uit revolutionaire kringen die een judasloon wil

verdienen, heel precies wat het object moet zijn: het moet met de wetenschap te maken hebben; dát is de fetisje waarvoor de bourgeoisie warmloopt. „All the damned professors are radicals at heart. Let them know that great panjandrum has got to go, too, to make room for the Future of the Proletariat. A howl from all these intellectual idiots is bound to help. It will affect them more profoundly than the mangling of a whole street full of their kind.” En zo wordt dan besloten dat Verloc de meridiaan van Greenwich in de lucht moet laten vliegen, met een visitekaartje van het anarchisme erbij. Daarna zal ongetwijfeld ook het vrije Engeland schoon genoeg hebben van al die anti-Russische samenzweerders op zijn bodem. „The features of Mr Vladimir, so well known in the best society by their humorous urbanity, beamed with cynical self-satisfaction.”

### Hetzelfde mikpunt

Die „stomme” Westeuropese bourgeoisie was dus al steeds het mikpunt. En geen wonder, want zij vertegenwoordigt in Russische ogen alles wat Rusland zelf níét is. Zo kon het gebeuren dat dit land een Westeuropese bourgeoisie die — zoals voor 1914 — nog echt bourgeois was, van sympathie met de revolutie beschuldigde en thans diezelfde bourgeoisie, al was zij — vooral via Karl Marx die er zelf ook deel van uitmaakte — de bron van alle revoluties die er sindsdien in de wereld geweest zijn, voor de reactie zelf wil laten doorgaan. Wie zou hier wel stil zijn blijven staan?

Hoe dan ook, het was al de taak van de tsaristische diplomatie de West-Europeanen zo onzeker mogelijk van zich zelf te maken, en bij Conrad, de ex-Pool die dat zeer goed begreep, beter dan vele West-Europeanen zelf, ziet men dan Wladimir en zijn handlanger bezig hen zo diep mogelijk in hun overtuigingen te treffen. Maar niet op directe wijze. Nee, alles wordt precies uitgekiend. De zaak voltrekt zich in een sfeer van provocaties en de hele kwestie is, of de „imbeciele bourgeoisie” al dan niet beseft welk spel er met haar wordt gespeeld.

### Concentratie op Italië

Geen enkel Westeuropees land heeft de laatste jaren zozeer aan politiek gerichte provocaties van de kant van terroristen blootgestaan als Italië. Van bijna geen van die acties is de ware politieke achtergrond ooit helemaal duidelijk geworden. Slechts één ding weet men zeker, namelijk dat de Italiaan-

se communistische partij in die periode hard erop is vooruitgegaan.

Daaraan was stellig het feit niet vreemd dat, al bleven al die bomaanslagen, moorden en mensenontvoeringen in laatste instantie in hun inspiratie duister, de publieke opinie werd gebombardeed met suggesties dat „natuurlijk” fascistie de daders waren. Daarbij dient men te weten dat de Italiaanse intelligentsia, dus ook de mensen die de massacommunicatiemiddelen bedienen, haar geestelijke onafhankelijkheid reeds lang heeft opgegeven en in grote meerderheid, hetzij direct of indirect, de „culturele” instructies van de communistische partij opvolgt. Zou het alleen van die intelligentsia afhangen, dan zou Italië tegenwoordig al voor ten minste driekwart communistisch zijn. Maar omdat zelfs het Italiaanse volk — waarin thans om zo te zeggen de mens pas bij de intellectueel begint — nog niet uitsluitend uit deze categorie bestaat, is die communistische partij in het land als zodanig minder verankerd dan in de intelligentsia. Tot grote spijt van de laatste groep die, bij gebrek aan andere lonende werkzaamheden, hier alles verwacht van goede functies in een nieuwe, zogenaamde communistische staatsorganisatie, hetgeen op vele lokale niveaus al volop is verwezenlijkt.

Deze groep rekende bij de recente verkiezingen vast erop dat de CP de grootste partij in het hele land zou worden. Toen dat niet gebeurde, was men om te beginnen getuige van een zogenaamd „moreel proces” dat de Italiaanse intellectuelen het electoraat aandeden.

### Onbewezen beschuldigingen

Zulke processen liggen hun bijzonder. En zo kon er in de afgelopen jaren in Italië ook geen terreurdaad plaatsvinden zonder dat in het bijzonder de televisie, die vrijwel totaal in handen is van het communistische culturele „establishment”, direct haarfijn wist te vertellen wie de schuldige was. Het spreekt vanzelf dat het in alle gevallen „fascisten” waren. En als het bijzonder moeilijk werd deze lijn globaal door te trekken, bijvoorbeeld wanneer de daders zich meldden met telefoongesprekken of briefjes, zo „proletarisch” dat een fascist het eenvoudig niet kon bedenken, dan wist men ook dáár wel weer wat op: „objectief” — zo heette het met een in Italiaanse marxistische kringen bijzonder geliefde draai — diende men ook zulke communisten die voor hun identiteit uitkwamen voor fascistie te houden.

Al met al, die aanslagen kwamen voor de com-

munisten als groepen en besteld. Helaas was er nooit een rechtbank die de bewijzen voor al die fascistische wandaden vermocht te leveren, en dat heeft eindelijk de Italianen, nu zij wat over hun eerste (bij)geloof aan de televisie heen zijn, argwaan doen koesteren.

Voordat Hitler in 1939 Polen binnenviel, wilde hij de wereld laten weten dat Poolse soldaten de Duitse zender Gleiwitz hadden aangevallen. Hij verzweeg dat het Duitse soldaten in Poolse uniformen waren geweest die daar op de een of andere manier een show hadden gegeven, bedoeld om de inval in Polen een schijn van legitimiteit te geven.

Men noemt iets dergelijks tegenwoordig een provocatie, met een zeker níet juist woord. Het was immers veeleer zo dat de inval in Polen die affaire provokeerde dan omgekeerd. Hitler had bovendien geen tijd om goede provocaties op te zetten, want een van de eerste vereisten van zo'n taak is wel dat men wat geduld weet te oefenen.

### **Zelfde recept, meer succes**

De Russen zijn grotere meesters in deze kunst. Gleiwitz geloofde niemand, ook omdat de reactie zo bliksemsnel erop volgde. Aan de andere kant kan men zich afvragen welke Westeuropeaan tegenwoordig niet de dupe is van het een of andere geloof dat de Russische provocatiekunst heeft weten te verbreiden. Zeer pijnlijk is speciaal dat de ideeën over de „reactie” bij verscheidene Westeuropeanen die zich „onafhankelijke denkers” wenen, vrijwel precies kloppen met wat Rusland in West-Europa niet aanstaat en wat het daar derhalve bestrijdt.

De Sovjets kennen die Westeuropese zwakte sinds lange tijd. Toen bijvoorbeeld al in 1921 de revolutie in een West Europees land naar hun smaak veel te lang was uitgebleven, stuurden zij een aantal potige „geboortehelpers” naar Duitsland om de zaken, die de KPD volgens hen totaal verkeerd aanpakte, te bespoedigen. En hoe kon dat beter gebeuren dan door de „reactie” weer eens in een kwaad daglicht te stellen? Wat deden dus de afgezanten uit Moskou, door de toenmalige KPD-chef Levi verachtelijk „Toerkestanners” genoemd? Zij lieten in Duitse KPD-lokalen bommen leggen en ontploffen, vast ervan overtuigd dat de „reactie” wel de schuld zou krijgen.

En inderdaad, slaat men er zekere contemporaine geschiedschrijvers van niet eens communistischen huize op na, dan heten nog steeds „vreemden” verantwoordelijk voor die zuiver communistische

„provocatie” die goed met die van Gleiwitz is te vergelijken, maar veel minder doorzichtig is.

Ja zeggen dan sommige „onafhankelijk denkende” Westeuropeanen, maar dat was in 1921. Wat zij vergeten, is dat het meer dan vijftig jaar later in Portugal weer precies zo toeging. Provocaties aan de lopende band opdat er maar vooral van die „reactie” kon worden gesproken die de communisten in de eerste plaats nodig schijnen te hebben voor wat zij hun „revolutionair potentieel” gelieven te noemen. Zo is het dus in elk geval een zeer relatieve zaak, om zo te zeggen de reactie op een „reactie”; die, als zij er niet in de gewenste hoeveelheid is, zo goed mogelijk dient te worden „geprovoceerd”.

Voor dat probleem staat ook nog steeds de Italiaanse CP, al heeft zij dan numeriek gesproken weinig reden tot klagen. Het wil heel wat zeggen, speciaal over de mentaliteit van het Italiaanse volk, dat hier een communistische partij het intussen tot 35% van alle vrij uitgebrachte stemmen heeft weten te brengen. Eén ding staat echter vast: dit zou nimmer zijn gebeurd als die partij daarbij niet een zeer „lieflijke” tactiek zou hebben gevolgd. Deze verbiedt haar om zelf ál te radicaal op te treden.

### **Reactie en fascistie onmisbaar**

Intussen verandert dat niets aan het feit dat ook in Italië „reactie” dient te bestaan en „fascisten” aan het werk dienen te zijn, wil die Italiaanse CP zich op dreef voelen. Zoiets hoort erbij, want in een land waar geen „reactie” bestaat, zijn de communisten hun voornaamste argument kwijt.

Nu vormt Italië in dit opzicht een wat bijzonder geval, omdat daar al eens fascisme heeft bestaan, dat bovendien niet al te goed is afgelopen. Zo is, om zo te zeggen, het reactionaire potentieel bij voorbaat klein, en het is nóg kleiner geworden omdat massa's jongere fascistie, die inmiddels eventueel oudere neo-fascisten of iets dergelijks hadden kunnen zijn, in horden naar de CP zijn overgelopen; waar zij het overigens tot de hoogste posities hebben gebracht.

Verder kan men van de Democrazia Cristiana veel zeggen, maar men kan moeilijk beweren dat zij de „reactie” vertegenwoordigt. Het beste bewijs daarvan is misschien dat de Italiaanse communisten, nog steeds op hun liefvallige toer, bereid zijn met die DC in zee te gaan. Zij hebben ook vaak genoeg verklaard haar voor een „echte volkspartij” te houden die zij niet willen verachten.

Te zamen omvatten CP en DC nu driekwart van

het Italiaanse electoraat, en als men daarbij dan ook nog de socialisten en de „proletariërs” optelt, die beide als satellieten om de CP heendraaien, komt men bijna op 90% waarvan geen reactionair gevaar is te duchten. Althans nominaal, want — maar daarover spreekt uiteraard niemand — in Italië is de reactie steeds van links en nooit van rechts gekomen. Het fascisme kwam oorspronkelijk ook van links. Pas toen Mussolini de radicale trekken eraan ontnam, werd het meer een beweging van kleine en grotere burgers. Op het laatst keerde de ex-socialist zelfs weer min of meer tot zijn oorsprongen terug.

### De rol van de MSI

Zo kunnen de communisten wanneer zij thans van „reactie” of „fascisme” gewagen — en daarzonder kunnen zij, zoals gezegd, niet leven — met goed recht slechts de MSI (Movimento Sociale Italiano) aanduiden. Jegens deze partij koesteren zij zeer gecompliceerde gevoelens die zowel uit haat als uit liefde bestaan. Wanneer immers de MSI — de enige Italiaanse partij die veel ex-fascisten omvat die, mede wegens hun leeftijd, nog wel eens heimwee naar de oude tijd tonen — er niet zou zijn, zouden de communisten de eersten zijn die het gemis voelden. Zó goed komt zij in hun kraam te pas.

Na de Tweede Wereldoorlog was er eerst de kwestie of men die MSI wel kon toelaten, want een fascistische partij mocht toen in Italië niet meer bestaan. De conclusie was dat de MSI géén (neo)-fascistische partij was, en ook de communisten hebben zich steeds bij die conclusie van constitutionele aard aangesloten. Zij hebben ook nooit geëist dat deze partij zou worden opgeheven.

Intussen heeft de MSI zich ontwikkeld tot een soort verzamelbekken van wat men in andere landen „conservatieve” stemmen zou noemen; door de toestand hier echter in de eerste plaats stemmen van mensen die niets met het communisme te maken willen hebben. (De DC laat dat, behalve in verkiezingstijd, nogal in het midden, en dit is een van de redenen dat mensen die anders zeker DC zouden kiezen, de MSI prefereren.)

De communisten gaan uit twee motieven volkomen akkoord met deze toestand, al fulmineren zij met woorden ertegen. In de eerste plaats is het goed dat die MSI bestaat omdat deze partij stemmen aan de DC onttrekt, en het de grote ambitie van de PC is, eens méér stemmen dan de DC op zich te kunnen verzamelen. Dan komt zij aan de beurt om regeringen te vormen. Die stemmen voor de

MSI ondergaan trouwens een merkwaardig lot. Zij gelden in zekere zin niet. Want al is de MSI dan een constitutionele partij, toch wordt zij in de politieke praktijk feitelijk voor een niet-constitutionele partij gehouden. De andere partijen schuwen haar. Er zitten in die andere partijen dan ook te veel mensen met een fascistisch verleden dat zij helemaal willen doen vergeten.

Het tweede motief is echter misschien nog belangrijker. Wanneer er namelijk geen MSI meer zou zijn, waarop kan dan, als op een even prompt beschikbaar hoofd van Jut, al dat communistische ageren tegen de „reactie” in wezen nog neerdalen? Dus móét die MSI er zijn, vinden, zonder het duidelijk te zeggen, juist de communisten. Uiteraard vindt de MSI dat zelf ook. Maar wie is er verder blij mee dat er in Italië nog een MSI is? Zij mag dan voor het grootste deel kiezers hebben die in de eerste plaats het communisme willen verhinderen zonder enige bijgedachte aan een herstel van het fascisme dat er al eens was en dat niemand, behalve natuurlijk de communisten, voor herstelbaar houdt, toch zijn die anti-communistische stemmen niet slechts volkomen waardeloos, zij kunnen bovendien in de penetrante sfeer van pro-communistische propaganda die de intellectuelen in het land verbreiden, eenvoudig als „fascistische” stemmen worden uitgelegd.

Vandaar dat goede democraten nu alles doen om die MSI-stemmers over te halen hun vruchteloze protest te staken. Misschien zou het zelfs beter zijn de MSI te verbieden. Maar, zoals gezegd, de communisten zien dat niet graag — en wat de communisten niet willen, is hier al vrijwel niet meer door te zetten — en het zou ook democratisch niet in de haak zijn. Want hoe kan men nú een partij verbieden waarin in de loop der jaren ex-fascisten een steeds kleinere rol zijn gaan spelen en die vlak na de oorlog, toen zij nog wel op het voorste plan stonden, expliciet voor constitutioneel werd verklaard?

### Terreur levert winst op

Intussen springt het nadeel van de bestaande situatie in het oog. Steeds wanneer in Italië een bom ontploft, gebeurt namelijk al sinds jaren: hetzelfde: vrijwel onmiddellijk worden de slachtoffers vergeten en verplaatst de (kennelijk door een propaganda geleide) belangstelling van iedereen zich naar de daders. Of liever: de zogenaamde daders, want het merkwaardige is dat politie en justitie hun namen meestal na tien jaar nóg niet kennen. Die zogenaamde daders hebben dan zogenaamd al-

tijd direct of indirect met de MSI te maken. Dagen- en wekenlang staat de publieke opinie bloot aan een propagandistisch trommelvuur waaruit men eigenlijk maar één conclusie kan trekken: die MSI is niet een partij van ouder wordende, nostalgische conservatieven, maar van bijna acrobatische beroepsterroristen die zich nooit laten vangen!

Het effect is te voorzien. Zolang deze terroristische activiteiten aan de gang zijn, zijn de stemmen voor de communistische partij alleen maar gegroeid, en dit had reeds lang aanleiding moeten geven tot de vraag of de vork hier niet heel anders aan de steel zit dan het lijkt. *Cui prodest scelus, is fecit* (wie voordeel van een misdaad heeft, die heeft haar gepleegd) zegt een oude rechtsregel. In elk geval is de MSI nu zó lang van al die terroristische wandaden beticht zonder dat zij ooit ervoor kon worden gevonnist, dat het langzamerhand zaak wordt eens aan andere, meer activistische groepen te denken dan aan die oude heren en dames van de MSI.

### Doorzichtige drogreden

Zoals te „bewijzen” valt dat een schildpad harder loopt dan Achilles, zo regeren ook sommige baby's de wereld: Athene was machtig, in Athene was Pericles machtig, deze moest echter naar zijn vrouw luisteren en die werd op haar beurt weer door haar baby geconditioneerd.

Filosofen hebben de drogreden allang weerlegd maar, zo heeft een bekende Italiaanse politicus, Ugo la Malfa, trachten uit te leggen, in zijn land is in de afgelopen tien jaar iets gebeurd wat de drogreden een onbedrieglijke schijn van waarheid geeft. In verbinding gebracht met een dominotheorie voor zuiver Italiaans gebruik hebben namelijk een paar honderd politieke baby's volgens hem kans gezien heel Italië kapot te maken.

La Malfa's redenering luidt als volgt: Italië kent een paar honderd jongelieden die, of zij nu door een buitenlandse mogendheid worden opgestookt of niet, bomaanslagen plegen, het productieproces hinderen, het publiek tegen de politie opzetten en op andere manieren een civiele samenleving in een chaos storten. Deze jongelieden beroepen zich meestal op een nieuwe communistische maatschappij, en dat maakt het de officiële communisten moeilijk hen totaal te desavoueren. Er blijft altijd een suspecte rest. Maar de communisten conditioneren de socialisten die in Italië nooit iets hebben durven ondernemen wat de communisten onwelgevallig is, en dezen op hun beurt conditioneren weer de christen-democraten die de

socialisten voor de enige coalitie nodig hebben die de communisten buiten de deur kan houden.

Resultaat: die paar honderd jongelieden kunnen vrij doorgaan met hun terroristische omverwerping van steeds grotere delen van het publieke leven (fabrieken, scholen, universiteiten, regeringsbureaus, politiecentrales en militaire kazernes). Nergens is er een autoriteit die hen een halt toeroept. Voor zover die er waren, hebben zij inmiddels wel begrepen dat hun optreden politiek niet meer opportuun is. Een gevangen genomen terrorist komt ook vrij snel weer in de circulatie, soms geholpen door een rechter die het gevoel heeft dat de communistische maatschappij niet meer zo vër kan zijn, gezien de weifelende houding van een overheid die meer met politieke waarschijnlijkheden dan met de feiten van de dag rekening houdt. De politie doet wat zij kan, maar vrijwel alle processen tegen terroristen, ook als zij worden gevonden, worden zo ingewikkeld gemaakt dat zij meestal niet eens plaatsvinden. Inmiddels is de ene dominosteen na de andere omgevallen, het centrale gezag opgelost in een aantal zuiver corporatieve machtsstructuren die zich in de anarchie hebben ingericht; en het volk dat buiten die geprivilegieerde groepen staat, roept om een sterke arbiter die het evenwicht weer min of meer herstelt. En de communisten zeggen: die arbiter zijn wij!

### Zal Italië het bijtijds doorzien?

De rare dingen die tegenwoordig in Italië gebeuren, worden al veel minder vreemd als men aanneemt dat de communistische partij daar een nieuwe tactiek volgt in die zin dat zij zich niet meer op „vuil werk” wenst te laten betrappen ten einde zo ver mogelijk in goede burgerlijke kringen te kunnen doordringen. Zonder vuil werk komt echter een communistische partij nergens goed vooruit. Zo dient er in de eerste plaats een „fascistisch gevaar” te worden gecreëerd, op welke manier dan ook. Beestachtige terroristische aanslagen beantwoorden het best aan dat doel. En met zulke aanslagen — waarop een fascistisch etiket wordt geplakt — kan de KGB, nu stoelende op een traditie van diverse tientallen jaren, helaas uitstekend overweg.

De kwestie is of de in politiek opzicht gemakkelijk om de tuin te leiden Italianen het spel nog op tijd zullen doorzien: onthullingen achteraf over de wijze waarop zij eventueel communistisch zullen zijn geworden, hebben uiteraard niet veel zin meer als zij eenmaal in de val zitten waaruit ontkomen ondoenlijk is!

# Een cursus management aan de KMA

E. T. W. Zweekhorst

hoogleraar aan de KMA

Het laatste jaar van de officiersopleiding aan de Koninklijke Militaire Academie te Breda is bestemd voor de Specialistische Militaire Opleiding, voorbereidend op de eerstkomende functies in land- en luchtmacht. In dat jaar volgen sommige luitenants de 18-weekse Cursus Management SMO.

De Cursus Management SMO is oorspronkelijk opgezet voor officieren technische dienst en elektronische dienst van de luchtmacht en van de technische dienst van de landmacht. In de praktijk volgen ook officieren van andere dienstvakken deze cursus.

De cursus bevat geen managementtraining. Oefeningen en bedrijfsspelen maken slechts deel uit van de didactische werkwijze. Er zijn bepaalde, methodische operaties van „het gezond verstand” die leiden tot programmeerbare oplossingsprocessen. Die zijn te leren. Management is méér dan het

Een Commissie Onderwijs Planning (COP) van de Koninklijke Militaire Academie bestudeert al geruime tijd de wijze waarop en de mate waarin het wetenschappelijke onderwijs aldaar zal moeten worden aangepast aan de eisen van deze tijd. In dat kader is voorgesteld en geaccepteerd dat het militaire — met andere woorden: op de organisatie gerichte — management zal gelden als centraal thema voor de ontwikkeling van een herzien onderwijsmodel.

In het nevenstaande artikel verwijst prof. Zweekhorst reeds naar het basisprogramma van de KMA dat de bouwstenen levert of zou moeten leveren voor de Cursus Management SMO. In dit verband staat deze cursus dan ook niet geheel op zich zelf: het is zeer wel denkbaar dat elementen daaruit zullen worden geïntegreerd in het basisprogramma van de KMA.

Binnenkort hoopt de redactie in staat te zijn de lezers nader te informeren over de gedachten die thans leven over de bijsturing van de KMA-opleiding.

nemen van beslissingen via een logisch proces. De praktijk is daarom als leermeester onvervangbaar. Het hoofddoel van de cursus is te leren hoe complexe bedrijfsproblemen met wetenschappelijke methodes kunnen worden geanalyseerd en opgelost. Die samengesteldheid uit zich in de verschillende aspecten die aan een probleem kunnen worden onderscheiden. Een moeilijkheid hierbij is, dat op meer dan één discipline een beroep moet worden gedaan. Van een manager wordt namelijk verwacht, dat hij alle relevante aspecten in zijn beschouwing betreft. Om deze reden wordt de kern van de cursus gevormd door de studie van de integrale bedrijfsproblematiek.

Het probleemkarakter is niet inherent aan het bedrijf, maar wordt door het standpunt van de beschouwer bepaald dat bepaalde aspecten van het bedrijf zichtbaar maakt. De beschouwer bestudeert dan een aspectsysteem. De bedrijfswetenschap leert welke doelen bereikbaar zijn en met welke middelen. De wenselijkheid van die doelen is onderworpen aan een waardeoordeel. Derhalve dient aan de studie van integrale bedrijfsproblemen een specifieke behandeling van aspectsystemen vooraf te gaan. Het doel daarvan is het opsporen van bedrijfsproblemen en de ontwikkeling van het waardeoordeel: de ontwikkeling van de probleemgevoeligheid. Dit geschiedt in de „fundamentele vakken”. Deze fundamentele vakken komen in alle programma's voor die kunnen worden ontwikkeld voor de nog te onderscheiden, verschillende functiedomeinen van management. Voor de Technische Dienst is het *onderhoudsbedrijf* het gebied waarbinnen de specifieke managementfunctie wordt uitgeoefend. De fundamentele vakken zijn in de verderop afgedrukte tabel gespecificeerd.

De officier zal in de praktijk voorbereider en begeleider zijn van processen die verandering naar meer gewenste toestanden inhouden. Dat wil zeggen dat hij bedrijfsprocessen mede bestuurt. In principe vervult elke officier een managersfunctie. Hij is een met grote verantwoordelijkheid be-

Schematische voorstelling van het doelrealiserende en het doelbepalende systeem

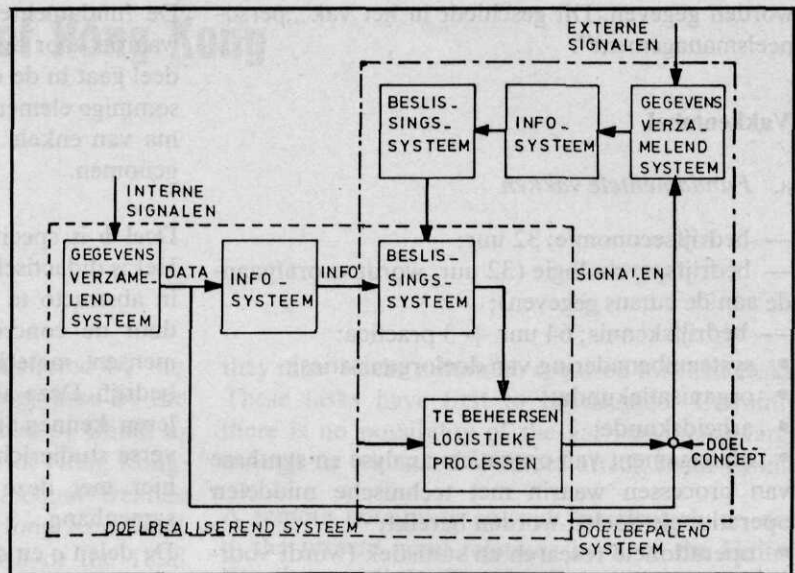

laste leider van een sociaal-technisch systeem van dienstverlening aan de maatschappij. Op zijn niveau voert de jonge officier binnen zijn eenheid beleid in dit sociaal-technische systeem: hij maakt plannen, programmeert, organiseert, beheerst en leidt de uitvoering. De grondslag van zijn handelen wordt gevormd door zijn kennis van het feitelijke uitvoeren van taken, zijn kennis van het menselijke gedrag en van de kennis van de eigenschappen van de technische middelen of uitrustingsstukken, alsmede door zijn kennis van het doelmatig en doeltreffend gebruik van de beschikbare middelen. Na een analyse van het gewenste eindresultaat beslist hij tot een toepasselijk proces van activiteiten waaraan hij leiding geeft.

Het dominante proces is het te beheersen logistieke proces. Onder logistiek proces wordt verstaan: de aaneenschakeling van transformaties op mensen, materie, energie en informatie ten behoeve van de voortbrenging van goederen of diensten en met een repeterend karakter. Belangrijk daarbij is, dat de diensten op tijd worden geleverd, voldoen aan de specificaties en dat naar doelmatigheid dient te worden gestreefd.

Bij de besturing van bedrijfsprocessen wordt gebruik gemaakt van informatiestelsels. Twee daarvan worden hier onderscheiden (zie het schema):

1. het doelrealiserende systeem;
2. het doelbepalende systeem.

Het *doelrealiserende systeem* is gericht op de beheersing van het logistieke proces. Onder beheersing wordt verstaan: het nemen van maatregelen die binnen de gegeven processen mogelijk zijn met

het doel de ongewenste effecten van storingen te beperken.

Het *doelbepalende systeem* is gericht op beleid en planning. Onder beleid wordt verstaan: het vaststellen van de doelen van het bedrijf, het aangeven van de weg daarheen en het beschikbaar stellen van de middelen daartoe. Tevens hoort hierbij het vaststellen van algemene principes en het geven van richtlijnen voor de interpretatie daarvan. Bij de planning worden de beleidsbeslissingen omgezet in functionele plannen op lange en korte termijn, wordt een keuze gedaan uit de beschikbare middelen en de inzet daarvan wordt geoptimaliseerd.

Is het doelrealiserende systeem gekenmerkt door activiteiten van beheersing, het doelbepalende systeem streeft naar procesaanpassing en -vernieuwing. Onder procesaanpassing wordt verstaan: het ingrijpen in processen ten einde deze te veranderen met het oog op min of meer blijvend gewijzigde, externe omstandigheden. Procesvernieuwing is een initiërende functie van management die een innovatie tot doel heeft. Het onderscheid tussen deze twee systemen wordt bepaald door de termijn waarop besluiten kunnen en moeten worden genomen.

Hiermee zijn geen „lijn- en staffuncties” onderscheiden noch „één- en meerdimensionale span of control”, bedrijfsafdelingen of managementniveaus.

Om didactische redenen zijn de niet-fundamentele vakken in de cursus volgens het bovenstaande geordend. Tevens dient aan de orde te worden gesteld hoe aan veranderingsprocessen leiding kan

worden gegeven. Dit geschiedt in het vak „personeelsmanagement”.

## Vakkentabel

### a. Fundamentele vakken

- bedrijfseconomie; 32 uur;
- bedrijfspsychologie (32 uur, wordt voorafgaande aan de cursus gegeven);
- bedrijfskennis; 64 uur + 3 practica:
  - systeembenadering van doelorganisaties;
  - organisatiekunde;
  - arbeidskunde;
  - management van operaties: analyse en synthese van processen waarin met technische middelen operationele doelen worden bereikt;
  - operationele research en statistiek (wordt voorafgaande aan de cursus gegeven en bij het begin van de cursus naar behoefte aangevuld).

### b. Onderhoudsmanagement (48 uur + 2 werkbezoeken aan bedrijven)

- beschrijving van het onderhoudsgedrag van technische systemen;
- ontwikkeling van een onderhoudsconcept voor technische systemen;
- doelbepaling in het onderhoud: doelstelling, beleid, planning, organisatie en budgettering;
- doelrealisering in het onderhoud: werkvoorbereiding, programmering, efficiëncymeting.

### c. Procesbeheersing (48 uur)

- technieken van kwaliteitsbeheersing, werkorderbeheersing en levertijdbeheersing, kostenbeheersing, administratieve hulpmiddelen.

### d. Beleidsbepaling (64 uur)

- planning van kwaliteit, werklast en kosten; administratieve hulpmiddelen.

### e. Personeelsmanagement (20 uur + 10 practica)

- theorie en praktijk van personeelsbeheer- en ontwikkeling;
- praktijkproblemen van het beïnvloeden van het gedrag van medewerkers;
- ervaren van eigen mogelijkheden en beperkingen in het beïnvloeden van veranderingsprocessen.

De fundamentele vakken zijn algemeen en voorwaarde voor het volgen van de andere delen. Dit deel gaat in de cursus vooraf aan de andere delen; sommige elementen zijn reeds in het basisprogramma van enkele studierichtingen van de KMA opgenomen.

Deel *b* is specifiek voor het wapen of dienstvak. Het is didactisch weinig effectief de bedrijfsvoering in abstracto te bestuderen. De studie krijgt kleur door de concreetheid van de bepaalde stromen mensen, materie, energie en informatie door het bedrijf. Deze stromen dient men eerst te hebben leren kennen in de basisprogramma's van de diverse studierichtingen van de KMA. Wij volstaan hier met deze aanduiding van de programma-samenhang.

De delen *c* en *d* zijn niet specifiek voor het wapen of dienstvak en vormen als verdieping van de stof uit deel *a* een voorbereiding voor het volgen van *b*. In de delen *b*, *c* en *d* zullen voornamelijk de toepassingen van Operationele Research te vinden zijn.

Deel *e* is nagenoeg algemeen, ongeacht wapen of dienstvak. Alleen zij die de sociaal-psychologische studierichting aan de KMA hebben gevolgd, zouden gedeeltelijk kunnen worden vrijgesteld.

De delen *b*, *c* en *d* hangen ook samen met de rest van het studieprogramma in het SMO-jaar. Een levendig contact met het desbetreffende opleidingscentrum — voor de Technische Dienst: het OCTD — waar dit programma draait, is gewenst. De ervaring met de cursus, die in het cursusjaar 1972/73 voor het eerst werd gegeven, leert dat daardoor waardevolle informatie wordt verkregen. Een snelle bijsturing van de programma's en afstemming van de roosters worden daardoor mogelijk.

De cursus als geheel wordt open gehouden naar de kant van de praktijk. In het programma zijn diverse excursies naar bedrijven en werkbezoeken aldaar opgenomen. Ook fungeren verscheidene praktijkmensen als gastsprekers in het kader van diverse vakken.

Gezien het belang dat men ook buiten de cursus hecht aan de ontwikkeling van een managementopleiding voor diverse officieren en gezien de praktische aard van het militaire management, is het nuttig de deur naar de praktijk open te houden.

De auteur is als coördinator van deze cursus zeer geïnteresseerd in reacties uit de praktijk op dit artikel.



# The Crown Colony of Hong Kong

Norman L. Dodd

colonel UK Army, retired

A 'part of China presently administrated by the British authorities' is the terminology used by the government of the Peoples' Republic of China to describe the British Crown Colony of Hong Kong. The Chinese do not accept the 'unequal' treaties of 1841 and 1860 which ceded Hong Kong and Kowloon respectively to the British or the 1898 lease of the New Territories. A lease, which, according to the British but not the Chinese, lapses in 1997. The latter say that Hong Kong will revert to their administration in due course but at present they are in no hurry to exert their authority.

The curious position in which the defence forces find themselves in Hong Kong arises partly from this Chinese view of the situation. The inhabitants of Hong Kong and the British government fully understand that China could not and would not accept any British grant of self-government to the colony. This position is quite opposite to their desire for the inhabitants of other colonies of the former British empire. The Chinese government have also made it clear that they would not accept a situation in which the British terminated their overall responsibilities for the internal and external defence of the colony. There must be a continuing presence of British troops in Hong Kong. Locally enlisted forces alone responsible for the defence of the colony would not be acceptable to the Chinese communists or to the Chinese inhabitants of Hong Kong. Both would mistrust the impartiality of such forces in a time of serious crisis or troubles. Nor would it be economical for the colony to raise, train, equip and arm a fully fledged 'army', 'navy' and 'air force'.

## Required strength for principal task

These factors were much in the minds of the representatives of the British and Hong Kong governments during the 1975 negotiations on the future strength and financing of the garrison. Both governments are agreed that some British troops must remain and that for financial reasons

they must be the minimum required for their tasks. These tasks have first to be decided. Certainly there is no possibility of the garrison being large enough to withstand a direct attack from China.

A remote possibility anyway, particularly so due to the present good relations between the United Kingdom and the Peoples Republic and locally between Hong Kong and the neighbouring province of Kwantung (Canton). There is no other exterior threat to the colony. The principle task of the defence forces is therefore one of internal security in support of the locally raised but mainly, at present, British officered, police force. This task is all important. The Commander of the British Force, Lt.Gen. Sir Edwin Bramall, said recently:

*Hong Kong's phenomenal progress and achievement, and the remarkable economic position it has earned for itself in the Far East and indeed the world can be attributed largely to three things:*

- 1. the extraordinary ingenuity, drive and energy of its people and those who come to work here;*
- 2. a stable tax system;*
- 3. the ability of the government to maintain and indeed to guarantee law and order.*

*Our ability to get through, with our own resources, any internal disturbances however long or short is still fundamental in terms of confidence, to any long term economic endeavours and progress.*

*The police, excellent though they are, do need support when 'the chips are down'.*

The close co-operation between the police and the armed forces, which will be discussed later, ensures that the police can be used in what they are most suited, i.e. close contact with the local population and dealing with crowds and crime. The military supporting by guarding vital points, cordons, rural patrols and the provision of special-its services and equipment. The co-operation and organization of both forces is so designed that a situation can never develop in which the police get so exhausted that the Army has to take over. Or so the authorities hope.

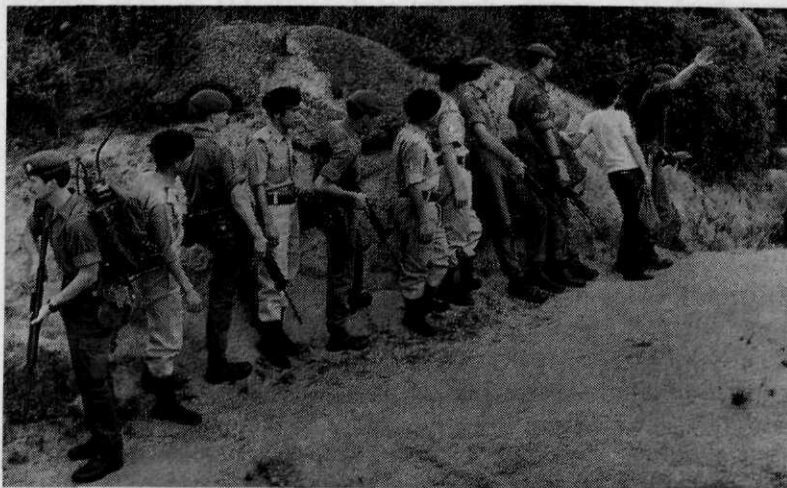

Joint Police/Grenadier Guards patrol in the border area

### **Border and coastal patrols**

The second military task is to patrol the border with China and the coastal waters. After the tremendous influx of 120,000 refugees in early 1962 and a resultant armed clash between Red Guards and the police relations with China have improved. An agreement has been reached under which illegal immigrants are returned to the Chinese authorities. This may sound somewhat inhuman but the saturation point in Hong Kong has been reached and public opinion there forced this decision upon the government. It is impracticable and unacceptable to allow any further increase in the population of the colony. The Chinese government charge those returning with the offence of moving from one part of China to another without proper authority; it is reported that the returned offenders are not treated harshly. In fact many later try again! During ten months in 1975 the Army and Naval patrol vessels apprehended 966 illegal immigrants and returned all except 22 to the Chinese authorities.

### **Assistance, help and aid**

The third role of the Services is to take a full part in the life of the community and to render assistance during disasters, to help rural development, to aid the youth service and to assist local authorities. In May 1975 more than 4,000 South Vietnamese refugees arrived at 24 hours notice, the Services met them, erected camps and looked after them until they could be moved elsewhere.

Finally the Armed Forces provide by their disciplined presence the visible manifestation that the British governments intends to live up to their responsibilities towards Hong Kong and so pro-

vide the confidence which is required for further economic development.

### **Prosperous metropolis**

The development so far is indeed incredible. The City itself and Kowloon on the mainland are bustling, teeming metropolis pouring out goods and services throughout the world.

In 1945 the population of the whole colony was around 500,000, today it is 4.3 million crammed into an area of only 404 square miles. Somehow they are all housed, virtually all working and all fed. New government low cost housing, vast high rises leaning one upon another, accommodate nearly two million people and this figure is increasing every month as new buildings are opened. Some of these developments of five or six apartment blocks hold 60 to 70,000 people, the population of a medium sized town elsewhere. The possibilities of internal security problems should there ever be an economic depression are indeed daunting. Only, perhaps, the Chinese can live in such close proximity to one another and yet retain their customs and good humour. Maybe it is because envy is not included in the make up of a Chinese. Everyone wishes to emulate or improve upon the efforts of the successful. All desire education and improvement in conditions for their children. They are willing to work hard to achieve their goals.

North and east of Kowloon lie the New Territories. These are divided into six administrative districts, the terrain is rugged in the centre with beautiful mountains rising to more than 2,300 feet then falling again to the north into paddy and farming areas. The border with the Peoples' Republic of China lies along the small but navigable Shun Chun River from the west for about 10 miles

to the rail crossing point at Lo Wu. The remaining 12 miles follow the river and then rise over a hilly area before reaching the sea at the divided village of Sha Tau Kok.

### **Bamboo Curtain**

The border is in no way comparable to the 'Iron Curtain'. Farmers living in the Republic cross into the New Territories to till their land, junks move along the river and people live happily up to the border on both sides. However, to avoid 'misunderstanding' there is a narrow Frontier Closed Zone on the colony side and along this a wire fence has been erected to deter illegal border crosses and to mark the limits of the area. About 12,000 Hong Kong Chinese live in the Frontier Closed Zone. Other persons who wish to enter must obtain passes from the authorities. Since the disturbances connected with the cultural revolution of 1967, the Army, assisted by the police, have been responsible for the security of the border and the Zone. At present one battalion at a time provides patrols and lookouts along the 23 miles and attempts to apprehend the border crossers.

There are no mine fields, trip wires or defensive positions along the border. The Chinese control their side of the border with army and militia-personnel. The main crossing point is at Lo Wu where immigration, health and customs officials are to be found on both sides of the railway bridge which crosses the river. Much of Hong Kong's fresh food comes over the bridge by train from China. There is a road bridge at Man Tau Ko over which about 10% of the Colony's food comes. The Tau Ko lies half in China and half in Hong Kong but there is not much trade at this point. Much of Hong Kong's water supply also comes from China though this situation is being

improved by reclamation from the sea and the building of a reservoir on the reclaimed land.

The Chinese Travel Agency and the Chinese Bank seem to be the points of contact between the government of the colony and the Peoples' Republic. Officials in Hong Kong are reticent about the details of the arrangements but they seem to be adequate because many Chinese businessmen pass relatively easily both ways across the border. There is no direct contact between the actual patrols on the border though sometimes friendly waves are exchanged.

### **Administration**

The colony is administered by the *Hong Kong government* of which the *Governor* is the central figure. He is the representative of the Queen and presides, as Head of the government, at meetings of the Executive council whose advice he must seek on all important policy matters. The Governor is also president of the Legislative council where he possesses both an original and a casting vote. He is also the Commander-in-Chief.

The *Executive council* consists of five ex-officio-members (the Commander, British Forces, the Colonial Secretary, the Attorney General, the Secretary of the Home Office and the Financial Secretary) together with 'such other persons appointed by the Queen or by the Governor on the instructions of the Secretary of State for the Colonies in London'. At present the only one appointed under this heading is the Director of Medical services. There are eight unofficial members and they are of vital importance. They are selected from amongst the local business and professional inhabitants and are all persons who have the trust and allegiance of the majority of the people. The Executive council meets at least once

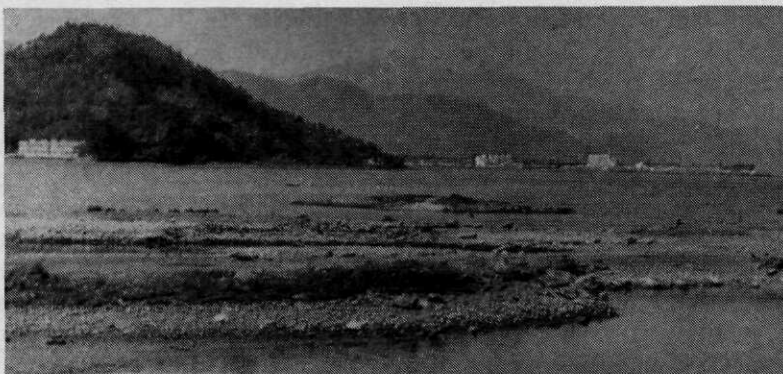

Invisible bamboo curtain: the village in the background is half Hong Kong, half China



a week and it would be most unusual for the Governor to go against its wishes.

The *Legislative council* consists of thirty members of which the Governor is one. There are four ex-officio members, ten nominated official members and fifteen unofficial members. Again the latter are of vital importance to the proper government of the colony because it is they who can represent the views of the ordinary people. This council has the functions of enacting legislation and controlling the expenditure of public funds.

The *Judiciary*, once appointed, are independent of the Government and range from the Full Court down to the local magistrates.

Lastly there is an *Urban council* responsible for the running of the cities of Hong Kong, Kowloon and New Kowloon.

Foreign policy is the responsibility of the British government but in internal trade and immigration a great deal of latitude is permitted to Hong Kong. The Hong Kong government operates trade missions in London, Washington, Geneva and Brussels as well as consular or similar representatives in about 60 other countries.

There is no desire in Hong Kong to change radically this unique system of colonial rule because it has been designed to protect the highly unusual position of the colony.

To the outside observer the arrangement seems to place the Governor in an invidious position when negotiating with the British government over force levels and financial agreements. Although repre-

Isolated huts alongside Shun Chun River, the official border separating Hong Kong from mainland China

senting Hong Kong's interests he is eventually responsible himself to the British government. However in practice both sides recognize that he cannot hope to govern over four million people without their general consent, expressed through the Legislative council. In the case of the defence agreement this consent was obtained after full discussion and it was agreed by all that the proposals were fair to both sides.

The details of the agreement were announced at the end of 1975. It came into force on 31 March 1976 and will run for seven years; it will then be renewed for a further five years on the same terms unless either government wishes to vary them.

The preamble reaffirms the British government's commitment to the security and integrity of Hong Kong and stipulates the size of the agreed garrison, which will be smaller than in the past, but which will be re-inforced should circumstances so require. The garrison will in future include four military infantry battalions (three of them Gurkha) a Gurkha engineer squadron, five Royal Navy patrol craft and an RAF helicopter squadron.

At current prices the cost will be £ 42.5 million a year, the Hong Kong government will meet 50% of the cost in the first year (76/77), 62.5% in the second year and 75% in the third and succeeding years. This latter figure is less than 4% of Hong Kong's present budget and compares with the 18% spent today on education, 11% on housing and 8% on the medical services. An important feature of the new agreement which was not included in

the previous one is that Hong Kong's contribution is calculated as a percentage of the costs and therefore will change in line with price movements. Other sections of the agreement concern the handing over of land presently held by the Services, a useful contribution in this overcrowded colony.

### Cuts in defence

The reductions in the strength of the British garrison include the withdrawal of an armoured reconnaissance squadron, one British infantry battalion, a support squadron of the Royal Engineers and an artillery regiment. HQ British Forces, Hong Kong, and the HQ Land Forces are amalgamating and the 51st Infantry Brigade is disbanding leaving HQ 48th Gurkha Infantry Brigade as the field force headquarters. This will become HQ Gurkha Field Force and will have under command all the 'teeth' arms units in the colony including the Royal Hong Kong Regiment (The Volunteers). The Royal Navy guard frigate, HMS Chichester, has already departed leaving the small RN Base, HMS Tamar, on the Island and five patrol boats. These are converted minesweepers. They displace 360 tons, are 150 feet long, 30 feet wide and have a draught of less than nine feet. Their two

diesel engines give them a top speed of 13 knots and a range of 13,000 miles. Two Bofors 40 mm guns and two heavy machine guns are fitted. The complement is thirty. Their role is confined to Hong Kong waters and they operate in support of the local government in particular of the Royal Hong Kong Marine Police who have fast launches. The patrol boats also take part in joint exercises with the Army units carrying troops and stores.

HMS Tamar also provides facilities for Royal Navy and Allied warships and deals with the recruiting and administration of locally enlisted men. Eight hundred serve world wide on ships of the Royal Fleet Auxiliary and a further five hundred and seventy are employed on HM ships in various parts of the world.

The one British battalion remaining in Hong Kong is to be located on the Island but it will take its turn as duty battalion in the border area. The three Gurkha battalions and the Field Force HQ will remain in the New Territories, the latter being at Sek Kong. The magnificent Gurkha soldiers have served the British Crown loyally and cou-

---

Naval base in Hong Kong, providing facilities for Royal Navy patrol boat squadron and visiting Allies

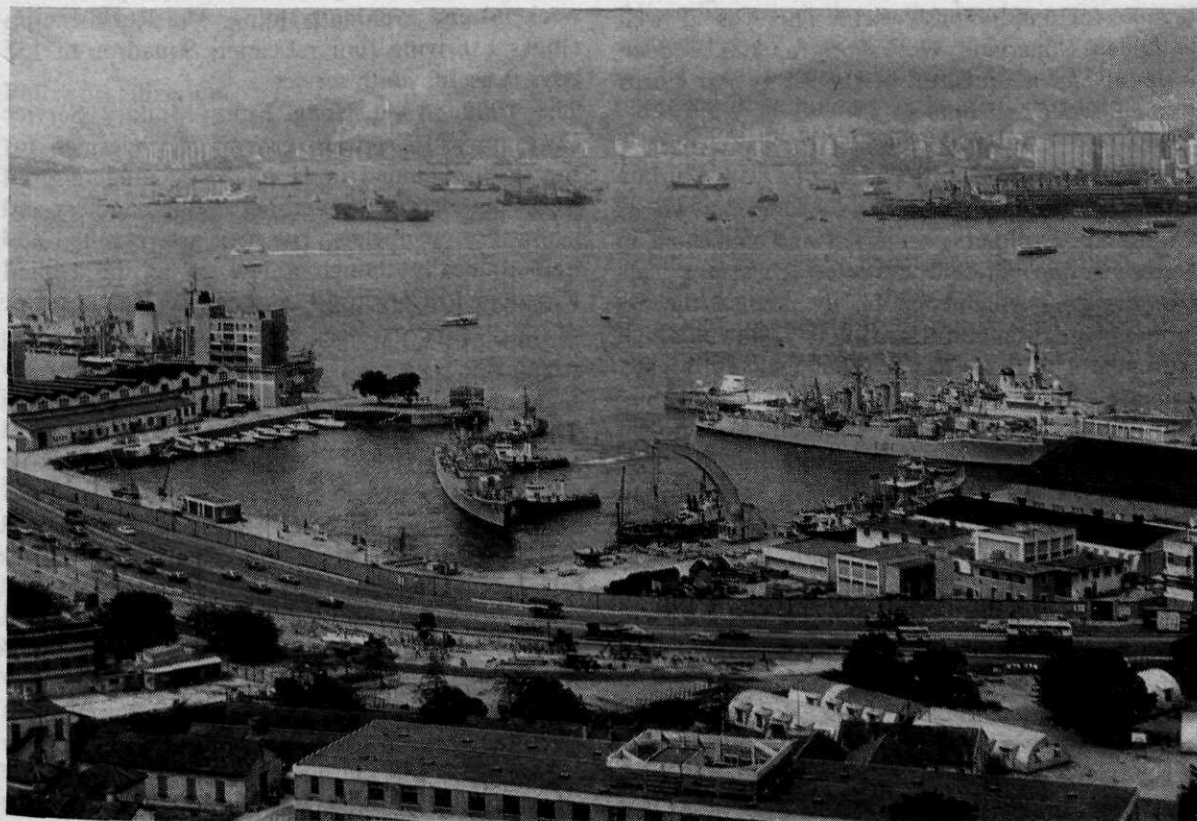



RAF helicopters co-operating in an Army exercise in the New Territories

rageously for more than one hundred years. Enlisted in Nepal sons follow fathers into the regiments for generation upon generation. Today there are only five battalions remaining in the British Service (there are about fifty five battalions of Gurkhas with the Indian Army). The three battalions in Hong Kong are the 1/2nd King Edward VII's Own, the 6th Queen Elizabeth's Own, and the 10th Princess Mary's Own Gurkha Rifles.

Other regular troops in Hong Kong include the combined British/Gurkha transport regiment which has land transport as well as some powered lighters for amphibious work. There is a well equipped Command Workshop, a 200 bedded hospital and a squadron of the Army Air Corps flying Gazelle helicopters.

The one worry that officers serving with Gurkha units have is that they may become known as 'Hong Kong soldiers', unversed and untrained in European conventional and nuclear warfare. This fear has been heightened by the loss of the armoured squadron and the artillery regiment which will make it difficult to carry out realistic brigade or battle group mobile training within Hong Kong. This problem is well understood and it is hoped that supporting arms will be flown into the colony for exercises. The locating of one Gurkha battalion in the United Kingdom, the selection of officers for staff appointments and attachments in NATO and their, and the NCO's, attendance at courses in UK schools will alleviate the situation. Already arrangements have been made for company groups to fly to Australia to take part in exercises with Australian, New Zealand and American troops. Exercises in Malaysia may follow; it is a question of cost and the availability of RAF transport aircraft.

### Volunteer forces

The regular army in Hong Kong is supported and assisted by various volunteer forces. The principle one is the Royal Hong Kong Regiment (The Volunteers). This part time unit has been re-organized and re-equipped to provide a reconnaissance capability for each regular battalion. They are singularly capable of doing this because of their local knowledge, their knowledge of Cantonese and their great enthusiasm. The personnel carry out an annual camp lasting fourteen days plus some weekend and evening training. The Regiment includes a thriving Junior Leaders Squadron of 135 boys, a useful youth service.

The 1000 strong Hong Kong Military Service Corps provides a wide variety of tradesmen for the units stationed in Hong Kong ranging from clerks and drivers to mechanics, dog handlers and laboratory technicians. The men are recruited and trained locally though a few go to the United Kingdom for advanced courses.

### Air Force

The RAF's contribution to the garrison is eight Wessex Mark II helicopters of 28 Squadron RAF presently stationed at RAF Kai Tek, a section of the international airport. They will re-locate in Sek Tong in 1977. The Wessex can carry fourteen fully armed soldiers, and patrol equipment, for about 20 miles, normally sufficient for internal security tasks in the colony. The maximum range is 290 miles at a speed of 115 knots. Helicopters are particularly useful in providing the army with mobility between Hong Kong Island, the mainland, border and the many offshore islands. They are also much in demand for search and rescue

operations, a task which is taken over at weekends and turn by turn at night by the Royal Hong Kong Auxiliary Air Force. This 160 strong unit has a small fleet of three Alouette helicopters, one Britton Norman Islander and a Beechcraft Muskeeter. RAF Kai Tek provides facilities for RAF and Allied transport aircraft and is the terminal for the flights from Nepal.

### **Para-military and auxiliary units**

The Essential Service Corps, a para-military organization, has a strength of 11,400 volunteers and comprises four autonomous services: the Essential Service Corps, the Civil Aid Services, the Auxiliary Medical Service and the Auxiliary Fire Service. The seventy units of the Corps can be mobilized quickly at times of civil disorder or natural disaster to help maintain public utilities and other essential services if the security of Hong Kong, or the welfare of the population is endangered. There is also a junior wing, the Cadet Corps, which has been in operation since 1968 and has a strength of over 2000. They are aged between 14 and 18. The aim of the Wing is to train boys to be good citizens, all part of the continuing support given by the government to all youth services including the Scouts Guides, Boys brigade, Youth clubs and Community centres.

### **Police organization**

It is upon the integrity of the Royal Hong Kong Police that public safety primarily depends. The strength is around 16,000 which includes 1000 women and there are 7000 in the Auxiliary Police Force.

The Force has a wide range of sophisticated equipment and transport at its disposal. The members are well disciplined and well trained. All police inspectors and constables on first appointment attend basic training courses lasting about 27 weeks at the Police Training School at Wong Chuk Hang, Aberdeen. It is a very full course which is followed by in-service, continuation, advanced and specialist courses at various times in the policeman's career.

A Police Cadet School was opened in 1973 and it is hoped that the majority of police constables will pass through this school. The 1975 course was fully subscribed with over 300 cadets, this will later rise to 1200.

Police operations rely on good community relations. The 'beat' system is employed under which

the same constables are kept at the local station in housing areas and villages. These police stations are backed up by all the normal crime, traffic, drug and investigation sections.

The Police Tactical Unit in the New Territories provides all members of the force with a thorough grounding in anti-riot and crowd control tactics. It provides a ready supply of trained police capable of being deployed to deal with any situation at very short notice. The course lasts 27 weeks following which each police company has a period of 12 weeks reserve duty. A total of 9 companies undergo training at the PTU every year and periodically platoons of women police are attached for a week's training. Based with the Unit is the Police Personnel Carrier Unit equipped with 15 Saracen Armoured carriers.

There is close and cordial contact between the police and the armed services at all levels. All 'POLMIL' operations are carried out jointly as a result of decisions taken together by the police, armed services and the government at the appropriate level. There are joint police/military headquarters manned 24 hours a day on Hong Kong Island and at Fan Ling in the New Territories. There is also military representation at the HQs of the three police districts of Hong Kong, Kowloon and New Territories.

All military patrols in the border area are accompanied by a policeman and a representative of the local government when this is considered necessary. The military HQs are kept very closely in touch with developments in the urban areas. The disturbances of 1967 served to prove the absolute necessity of this close co-operation and co-ordination of internal security plans and operations. The lessons have been well learned, it is indeed vital for the whole future of the colony that such troubles do not occur again. Not only might they cause economic collapse but they could also provide the excuse for a take over by the Peoples' Republic on the pretext of 'restoring public order'. An action they would prefer not to take but which could be forced upon them.

### **Two-way window**

At present a thriving Hong Kong is useful to China, it produces an easy and stable outlet to the rest of the world and an important source of foreign currency. With the ever present Soviet threat on the Western border Hong Kong provides a window to the Allied countries and to Japan; a well trained British garrison there, with a commit-

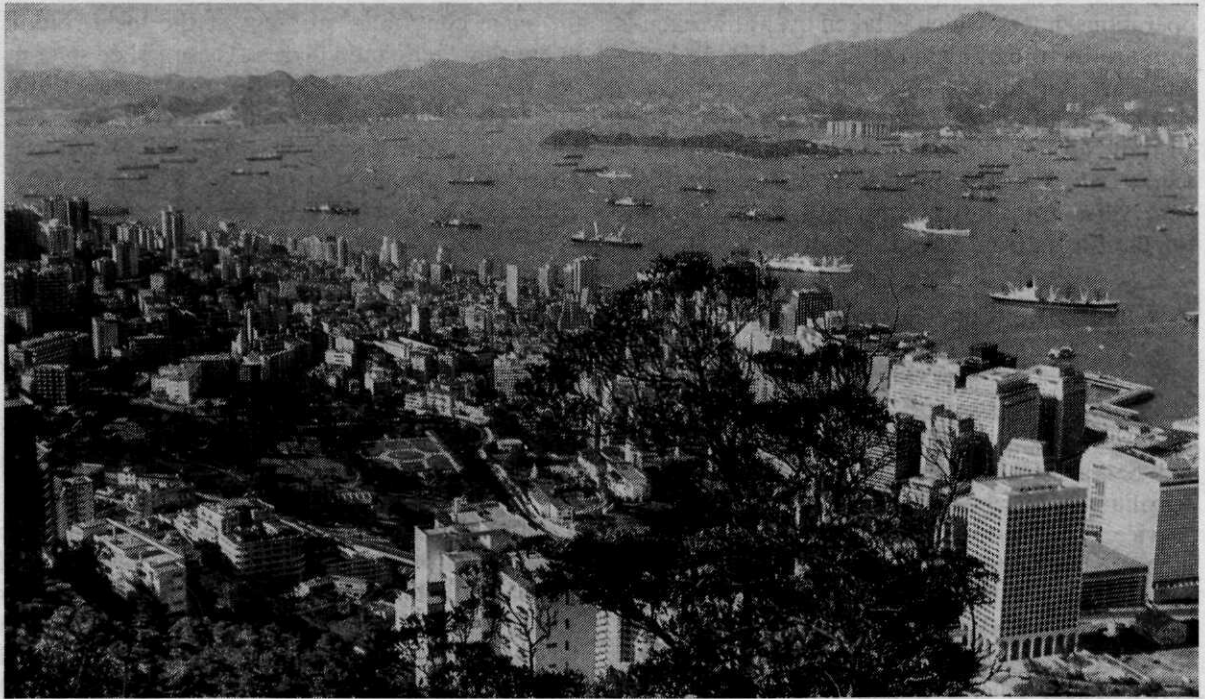

ment to its re-inforcement in time of need, can be in the interests of China also. It is certainly in the interests of the United States, Australia, New Zealand, Singapore, Malaysia and other pro-western countries that Britain should continue to have some military interest in the Far East. Hong Kong is, with the exception of a battalion in Brunei, virtually her only presence in the area.

The force now constituted in the colony, with the police, should be sufficient to maintain public security. It will allow a military presence on the

**A thriving metropolis . . . view from the peak of a section of Hong Kong island and the harbour; in the background Stonecutters island and part of Kowloon**

other areas of responsibility, Hong Kong Island, Kowloon and the New Territories, and to keep something in reserve to deal with simultaneous problems on the border and in the urban areas.

It also firmly demonstrates Britain's continuing interest in this beautiful, bustling and highly unusual colony.





# Veertig jaar Griekse geschiedenis

van 1912 tot en met 1952

H. Toorenvliet

publicist

Het huidige Griekenland neemt in het NAVO-verband een vrij onafhankelijke en daardoor losse positie in. Een stellingname die vergelijkbaar is met die van Frankrijk.

Wanneer men zich beperkt tot de NAVO-bondgenoten en de NAVO-landen in los verband, dan staat in het centrale en oostelijk gedeelte van de Middellandse Zee Griekenland qua militaire sterkte op de tweede plaats. Numeriek zou deze plaats aan Italië toekomen. Maar aangezien voor Italië — ondanks de uitslag van de jongste verkiezingen — eigenlijk alleen maar een voortzetting van de economische malaise en politieke onmacht zijn te verwachten, kan dat land als machtsfactor van betekenis voorlopig worden verwaarloosd. Daarbij is sinds een kleine twee jaar bij de Italiaanse strijdkrachten ook een zogenaamd moderniseringsproces aan de gang. De eerste resultaten daarvan waren in 1975 al waarneembaar en wel in de vorm van voedselweigeringen, die in rellen uitliepen. Tevens kan nog in aanmerking worden genomen, dat de discipline bij de Italiaanse strijdkrachten slechts een uiterlijk verschijnsel is en dan alleen in vreedstijd.

Militair gezien is het een feit, dat men meer waarde kan toekennen aan één geheel complete en perfecte divisie dan aan een legerkorps waarvan men de waarde niet meer kan bepalen en ten hoogste kan gissen. Zowel in Griekenland zelf als daarbuiten wordt door velen de hedendaagse situatie gezien als één van politieke stabiliteit in een behoorlijk economisch klimaat. Verder zullen de wrange herinneringen aan de jongste burgeroorlog de voortzetting van de situatie van nu alleen maar in de hand werken. Aangezien Griekenland aan drie — zij het dan van genuanceerde pluimage zijnde — communistische landen grenst, is men toch in Athene wel degelijk van het besef doordrongen dat het sterke en eveneens stabiele Turkije een machtsfactor van positieve betekenis is. Het is nu eenmaal buiten kijf, dat in de Griekse buitenlandse politiek de relatie tot Turkije altijd de belangrijkste rol speelde. De, over een lang-

durige en veelzijdige ervaring beschikkende, Griekse premier Karamanlis is en blijft in zijn hart een voorstander van goede betrekkingen met Turkije.

Opvallend is, dat men zich Athene eigenlijk stilzwijgend heeft neergelegd bij de ontstane deling van Cyprus. Ondanks alle bestaande en soms hooglopende onenigheden is evenwel een optimistische prognose niet misplaatst. Gedreven door het gezonde verstand en realiteitszin, die aan beide zijden aanwezig zijn, zullen binnen afzienbare tijd door beide partijen wel pogingen moeten worden ondernomen door besprekingen de bestaande geschillen op te lossen. De twee landen die, duidelijker dan wie ook, de vergroting van de machtspositie van de Sovjet-Unie in de Middellandse Zee kunnen waarnemen, zijn immers Griekenland en Turkije. Het risico van een lokale oorlog is te groot geworden. Het enige daarvan te verwachten resultaat is: de zelfmoord van twee onafhankelijke staten.

In de 19e eeuw, in 1832, werd het moderne Griekenland onafhankelijk door definitief de Turkse overheersing af te schudden. Daarna wisten de Grieken door strijd en soms door opportunistische handelingen steeds meer gebied aan hun territorium toe te voegen. De grootste gebiedsuitbreiding kwam na de twee Balkanoorlogen tot stand. Daarom begint het volgende overzicht in 1912.

## Snelle opmars naar Saloniki

Op 8 oktober 1912 ging de Griekse landmacht de Eerste Balkanoorlog in met een sterkte van 115.000 man. Dat de Turken in het opmarsgebied niet over voldoende troepen beschikten, werd aangetoond door de snelle Griekse doorstoot naar Saloniki. De voorsteden daarvan werden al op 26 oktober bereikt, en de stad zelf viel op 8 november in Griekse handen. De Turken hadden niet alleen aan de Grieken maar tevens aan de Serven, Bulgaren en Montenegrijnen tegenstand te bieden.

In totaal was dat voor hen stellig geen gemakkelijke opgave.

De Griekse opperbevelhebber was de — toen 55 jaar oude — zeer kundige generaal Danglis, die tevens over artillerietechnische bekwaamheden beschikte. Nog kolonel zijnde ontwierp hij een nieuw type berggeschut. Door de bekendste Franse wapenfabrikant werd dit kanon onder de naam Schneider-Danglis op de markt gebracht. Niet alleen bij de Franse en de Griekse maar ook bij verschillende andere strijdkrachten werd deze doelmatige vuurmond in gebruik genomen.

Met de inneming van Saloniki hadden eigenlijk de Grieken hun voornaamste doel bereikt, en toen de Turken, gedwongen door de overmacht, een wapenstilstand moesten vragen waren zij oprecht verheugd. Het resulteerde in het tot stand komen van de conferentie van Londen, die hoofdzakelijk de tegenstellingen van de overwinnaars onderling duidelijk aan het licht bracht.

Op 1 juni 1913 sloten de Grieken met de Serven een verdrag, dat in de naaste en de wat verdere toekomst belangrijke gevolgen zou hebben. Griekenland verplichtte zich namelijk in het geval van een aanval van een derde mogendheid (Bulgarije!) op Servië, dit land met 150.000 man te zullen bijstaan.

Nauwelijks vijf weken later was dat al het geval, want op 5 juli vielen de Bulgaren de Serven in de rug aan. Behalve door de Grieken werd Servië nu door Montenegro, Roemenië én Turkije militair gesteund. Logischerwijze moesten de Bulgaren tegen deze coalitie spoedig het onderspit delven. Bij de met bekwame spoed tot stand gekomen vrede was voor de Grieken het belangrijkste dat zij nu in Macedonië met de Serven een gemeenschappelijke grens hadden verkregen. Even gaf dit beide volken een — zij het stellig misplaatst — gevoel van veiligheid. Aan het einde van de Tweede Balkanoorlog beschikten de Grieken over een landmacht met een sterkte van ruim 250.000 man.

### Het Griekse dilemma

Overduidelijk bleek bij het uitbreken van de Eerste Wereldoorlog dat de Dubbelmonarchie wel en Servië niet als de aanvaller kon worden bestempeld. De militaire operaties van het zich met de moed der wanhoop verdedigende kleine Servië en het nog kleinere Montenegro dwongen de bewondering van vriend en vijand af. Pas na de directe deelneming van Duitsland en van Bulgarije zou voor hen een noodlottige afloop volgen. Bulgarije sloot zich begin september 1915 bij de Centralen

aan en verplichtte zich daarbij binnen enkele weken met militaire middelen in te grijpen. Bulgarije mobiliseerde op 21 september en drie dagen later deden de Grieken hetzelfde. Bij deze mobilisatie bleken de Grieken in staat binnen 14 dagen een vijftiental divisies met een totale sterkte van 200.000 man op de been te brengen. Op 14 oktober verklaarde Bulgarije de oorlog aan Servië en daardoor waren de Grieken verplicht, ingevolge bovengenoemd verdrag, Servië opnieuw bij te vallen. Dat dit niet gebeurde is in de eerste plaats op de rekening van de pro-Duitse koning Constantijn te schrijven. Deze had zich al in maart weten te ontdoen van de pro-geallieerde premier Venizelos door in diens plaats de plooibare Gunaris aan te stellen. Mede doordat de publieke opinie in Griekenland zeer pro-Frans en uitgesproken pro-Servisch was, moest de regering de geallieerden wel toestaan een landing in Saloniki ten uitvoer te brengen. Van deze basis uit zou men trachten de Bulgaren het leven zuur te maken.

Vanzelfsprekend ontstond een front, maar onder het opperbevel van de Franse generaal Sarraïl hadden maar zeer weinig werkelijke oorlogshandelingen plaats. De Centralen kregen volop gelegenheid de Servische en Montenegrijnse tegenstand geheel te breken. Dit verzet had tot medio januari geduurd. Wel was men erin geslaagd nog een vrij groot gedeelte van de Servische troepen — na een werkelijk heroïsche terugtocht — naar het eiland Korfoe te evacueren. Ruim een jaar later zouden deze Servische troepen, geheel hersteld en opnieuw toegerust, „L'armée de l'orient" via Saloniki komen versterken.

In 1916 speelden zich in Griekenland enkele zaken van belang af. In juni blokkeerden de geallieerden de kusten en op 15 oktober bezetten zij Athene. Dit stelde drie dagen later Venizelos in de gelegenheid een nieuwe regering te vormen, waarna hij zich met zijn kabinet in Saloniki vestigde. Op 26 november 1916 verklaarde Griekenland eindelijk de oorlog aan Bulgarije én aan Duitsland. In deze periode had ook Roemenië zich militair voor de geallieerde zaak ingezet, maar al op 6 december werd Boekarest door de Centralen ingenomen. Bij de nabeschouwing van dit tijdsbestek is maar één zaak vast te stellen, namelijk dat de woorden coördinatie en timing nog niet in het geallieerde woordenboek voorkwamen.

### De bakens worden verzet

Vóór de afgedwongen abdicatie van koning Constantijn, op 27 juni 1917, bestond het Griekse

gedeelte van het oriëntleger uit ternauwernood 25.000 man, onder commando van generaal Zymbrakakis. Mede door de nieuwe legerorganisatie, waarvan Venizelos de grote mentor was, werd het in betrekkelijk korte tijd mogelijk het Griekse aandeel op te voeren tot tien divisies met een totale sterkte van bijna 160.000 man. Het gehele Griekse leger kreeg een totale sterkte van 300.000 man en voor het opperbevel werd teruggегrepen naar de beproefde krachten van generaal Danglis.

Alleen al het bestaan van het Franse expeditiekorps — met een sterkte van 210.000 man de grootste partner in het oriëntleger — was in Frankrijk telkenmale aan veel kritiek onderworpen geweest. Maar in deze fase van de oorlog kon van terugtrekking geen sprake meer zijn. En niet alleen uit politieke en militaire overwegingen, maar het was ook technisch onuitvoerbaar door gebrek aan scheepsruimte.

De onder commando van generaal Milne staande Engelsen wier expeditiekorps ongeveer 135.000 man sterk was, gingen akkoord met de Franse voorstellen voor een commandowisseling. Sarrail werd vervangen door de kundige generaal Guillaumat, die onmiddellijk grote activiteit ontplooidde. Van het oriëntleger maakten nu tevens vier kleine Italiaanse divisies en acht Servische divisies deel uit, die van een geheel nieuwe uitrusting waren voorzien. De Serven, met een totale sterkte van 120.000 man, stonden onder commando van generaal Boyevitch en de Italianen, wier totale sterkte bijna 45.000 man bedroeg, stonden onder bevel van generaal Mombelli.

Bij de jaarwisseling 1917/18 liep de frontlijn ongeveer als volgt: van de Adriatische Zee bezuiden Durazzo, dwars door Albanië door het Macedonische bergland ten zuiden van Monastir via de Vardarvallei naar de Egeïsche Zee, die ten zuidwesten van Xavalla werd bereikt. Aangezien generaal Guillaumat naar Frankrijk werd teruggeroepen omdat men daar zijn vakkenis niet kon missen, werd in 1918 tegen het einde van de lente de stoutmoedige Franse generaal Franchet d'Espéry met het opperbevel over het oriëntleger belast. Franchet d'Espéry zou de briljante uitvoerder worden van reeds bestaande plannen, door hem en zijn staf in korte tijd verbeterd en uitgebreid, voor een zomeroffensief.

Er waren twee doorbraken gepland. De ene zou gaan door het centrum van het front en wel over het Dobropoljegebergte (ca. 1850 m), juist op de plaats waar niemand een aanval zou verwachten. De andere beoogde een snelle opmars door de Vardarvallei. De leiding was sterk, en de planning

en de samenwerking waren uitstekend. Dit had zijn invloed op het geheel, een vrijwel niet verbruikte maar geduchte krijgsmacht van in totaal ruim 650.000 man. Maar pas op 13 september werd het offensief ingezet. Het slaagde wonderwel en werd zelfs een bliksemoffensief. In het gebergte slaagden de operaties geheel en na enkele dagen al werd het front van de Centralen in de Vardarvallei volkomen doorbroken. Daarna bestormden Servische en Franse troepen met grote geestdrift de stad Skoplje, waarna het front op 21 september geheel ineensloot. Op 25 september, dus nauwelijks 12 dagen na het begin van het geallieerde offensief, liet de Bulgaarse opperbevelhebber generaal Todoroff om wapenstilstandsvoorwaarden verzoeken. De, terecht harde, voorwaarden werden op 29 september geaccepteerd en ondertekend. Het staakt-het-vuren ging in op 30 september 1918 om 12 uur 's middags.

Daarna konden de Grieken een begin maken met de bevrijding van de gedeelten van West-Thracië die onder Bulgaaars bewind hadden gestaan. In vele steden en dorpen en in Xavalla in het bijzonder, wachtte hen een groots onthaal. In deze episode begon de grote Griekse denkfout echter niet, want die was al eerder ontstaan.

### **De Griekse misrekening**

Bij het doornemen van Griekse publikaties uit de maanden augustus, september en oktober 1918 springt één aspect eruit: volledige zelfoverschatting. Beleefdheidshalve werd in de geallieerde, en vooral in de Franse, pers ook aan de Griekse krijgsverrichtingen de nodige aandacht besteed. Dergelijke berichten werden in Griekenland vele malen, en dan sterk overdreven, herhaald. Het in de steek laten van de Serven in 1915 was vergeten. In het geval dat men nog niet ervan overtuigd was, moest zowel in Griekenland als daarbuiten het besef veld winnen dat de ineenslorting van het Duits-Bulgaarse front hoofdzakelijk was te danken aan het optreden van de Griekse strijdkrachten. Verder werd gesuggereerd dat er voor de Griekse minderheden in Oost-Thracië en in Klein-Azië geen gunstige toekomstmogelijkheden meer aanwezig waren. Voor hen was er dus maar één uitkomst: een spoedige bevrijding door de roemrijke Griekse troepen. Vele oude Griekse namen werden weer van stal gehaald en in dit kader is het begrijpelijk dat bijvoorbeeld de zeeëngte der Dardanellen in deze periode weer Hellespontos werd genoemd.

Meestal gaat men na beëindiging van militaire

operaties over tot inkrimping van de strijdkrachten. Maar de Grieken dachten daar zelfs niet aan. Integendeel, zij voerden de totale sterkte op tot 350.000 man en de legerleiding maakte bekend dat een totale sterkte van 600.000 man in geval van nood een haalbare kaart zou zijn. De Griekse plannen ten aanzien van Turkije werden gesteund door de Engelsen. Vooral de Engelse premier Lloyd George was een fervente aanhanger van de Groot-Griekse gedachte. Na de Turkse capitulatie mochten in geallieerd verband Griekse eenheden deelnemen aan de bezetting van Konstantinopel en omgeving.

Voor de Grieken was dit echter niet voldoende. Op 5 mei 1919 ontscheepten zij twee complete divisies in de haven van Smyrna. Bij deze gebeurtenis hadden de Engelsen aanzienlijke maritieme steun verleend. Het was de uitvoering van de eerste fase van het plan dat het ontstaan van Groot-Griekenland zou moeten verwezenlijken. Ongeveer een geheel jaar werd door de Grieken aan de uitbreiding van hun landstrijdkrachten op Turks grondgebied gewerkt. Begin juni 1920 was de Griekse expeditionaire macht uitgegroeid tot een leger van 200.000 man. De Griekse opmars in Klein-Azië begon in de tweede helft van juni en ontmoette in het begin nauwelijks tegenstand van enige betekenis. Dit versterkte bij de Grieken de gedachte dat zij in staat zouden zijn Turkije de genadeslag toe te brengen.

Zij zouden wel ver komen, maar toch juist niet ver genoeg. De eerste grote tegenvaller in Anatolië was voor de Grieken de uitzonderlijk strenge winter van 1921/22, en dat op vijandelijk gebied in onherbergzaam terrein. Inmiddels was de Turkse tegenstand uiterst sterk geworden. Nadat zij in 1921 de orde in eigen lang nagenoeg geheel hadden hersteld, gebruikten de Turken deze genadeloze winter in de eerste plaats om hun troepen zoveel mogelijk tot rust te laten komen. Tevens stelde de leiding alles in het werk om de strijdkrachten qua toerusting en bewapening geheel te moderniseren. Een en ander kon worden gerealiseerd omdat Turkije op het internationale schaakbord enkele goede zetten had gedaan. De nieuwe republiek was al door vele landen de facto erkend en had overeenkomsten gesloten met onder meer de Sovjet-Unie, Italië en Frankrijk. Verder werd in Londen over vrede onderhandeld. Maar nu was van Turkije — nog steeds in de gunstige positie van underdog verkerende — geen enkele concessie te verwachten.

De Griekse troepen hadden, conform het door de Turken toegepaste „Russische systeem”, diep in

het land kunnen penetreren. Eerst bij de laatste verdedigingsgordel voor Ankara werd hen een definitief en onwrikbaar halt toegeroepen, waardoor zij geheel waren vastgelopen. Daarbij waren generaal Tricoupis, de Griekse opperbevelhebber, en de leden van zijn staf ervan overtuigd dat hun troepen nooit meer zo'n strenge Anatolische winter voor de tweede keer zouden kunnen doorstaan. Het hele kleine vonkje, dat de Griekse nederlaag zou inluiden, zat toen al in de lucht.

In de zomer van 1922 kwam het Griekse leger onder zware druk te staan. De Turken waren volkomen op de hoogte van de zwakste plekken in de vijandelijke linies. Door zelf ermee te beginnen, hoopten de Grieken nog op een ordelijke terugtocht. Het was echter al te laat, hoewel het grote Turkse offensief nog zou moeten beginnen. De korte tekst van de dagorder, die Moestafa Kemal Pasja op 26 augustus aan zijn troepen uitvaardigde, luidde: „Soldaten, jullie doel is de Middellandse Zee!” Dit was niet zomaar een holle frase, want het op deze dag beginnende offensief was tot in de perfectie voorbereid. Het werd overrompelend uitgevoerd en slaagde volkomen. Het Griekse front werd op diverse plaatsen doorbroken; de grootste doorbraak voltrok zich bij Afyon. Generaal Tricoupis had nog even de illusie gekoesterd juist ten zuiden van deze plaats een tegenaanval te kunnen lanceren. Het bleef inderdaad bij een illusie, want ook na de doorbraak boette de Turkse aanval niets aan kracht en snelheid in. Het verrassings-element was zo groot, dat het zelfs de beschermingstroepen van het Griekse hoofdkwartier aan tijd ontbrak om van de handwapenen gebruik te kunnen maken. Vijf Griekse divisies werden totaal vernietigd en 40.000 man werden door de Turken krijgsgevangen genomen. Een soortgelijk lot trof ook generaal Tricoupis, want al op 2 september werd hij door enkele Turkse cavaleristen overmeesterd. Het Derde Griekse Legerkorps vluchtte naar Mudanya, doch slechts twee regimenten bereikten via de heuvels van Bandirma de kust en daardoor tevens de veilige schepen. Nadat ook de havenstad Smyrna in Turkse handen was gevallen bleef er voor de Grieken nog maar één mogelijkheid over: het ondertekenen van de wapenstilstandsvoorwaarden. Ook dat gebeurde in Mudanya en wel op 1 oktober 1922.

### **Interne onenigheid**

Hoogmoed komt voor de val. De wijsheid van dit spreekwoord was de Grieken wel duidelijk geworden. Zij konden de scherven opruimen en



Generaal Papagos werd uit waardering voor zijn grote verdiensten op 27 oktober 1949 tot maarschalk benoemd



Maarschalk Badoglio

zouden orde op zaken moeten stellen en hun economie weer op gang moeten brengen. Tevens zou een bescheiden begin worden gemaakt met de reorganisatie van de landstrijdkrachten. Voorwaar geen sinecure, want van het eens zo trotse nieuwe Griekse leger van premier Venizelos en generaal Danglis uit de jaren 1917/18 waren nog slechts enkele schamele restanten over.

Terloops dient nog te worden vermeld, dat de Italianen in 1923 in het toen troebele Griekse water wilden vissen. Zij beoogden het bezit van het eiland Korfoe, maar hun opzet mislukte uiteindelijk.

De opbouw van de Griekse landmacht ondervond verder nog nadeel uit de onderlinge verdeeldheid van het officierscorps, die zich altijd manifesteerde als de vraag „koninkrijk of republiek” aan de orde kwam. In 1924 werd de republiek uitgeroepen en dat hield tevens in dat honderden bekwame royalistische officieren aan de kant werden gezet. Van ander laken hetzelfde pak in 1934, toen Griekenland weer een koninkrijk werd: toen werden op hun beurt enkele honderden competente republikeinse officieren met pensioen gestuurd. In 1940 zou duidelijk aan het licht treden dat men zich zulke aderlatingen eigenlijk niet kon veroorloven. In het republikeinse kamp speelden de generaals Pangalos, die in 1926 nog een korte poos dictator was, en Plastiras een rol van betekenis. Prominenten aan royalistische zijde waren generaal Metaxas, dictator van 1935 tot 1941, en de uitermate kundige generaal Papagos. Deze laatste was chef staf in de jaren 1940/41 en ten tijde van de Griekse burgeroorlog.

De belangrijkste pijlers waarop in de jaren 1933 tot en met 1940 de Griekse buitenlandse politiek

rustte, waren het Balkanpact en het Grieks-Turk non-agressie- en vriendschapsverdrag. Op 13 april 1939 — zes dagen na de Italiaanse bezetting van Albanië — kwam daar nog de Engels-Franse garantieverklaring van de Griekse onschendbaarheid bij.

#### De Grieks-Italiaanse oorlog

Op 28 oktober 1940 begonnen de Italianen uit Albanië hun militaire operaties tegen Griekenland. Tijdig had generaal Papagos de normaal aanwezige troepenmacht van nog geen drie brigades aan de Griekse zijde van de grens weten te versterken met drie complete divisies. Naar deze grens liepen slechts twee bruikbare wegen, die de aan- en afvoertroepen voor grote problemen stelden. De Italianen startten hun eerste offensief met zes infanteriedivisies en een licht gemotoriseerde divisie.

Onder supervisie van maarschalk Badoglio, chef staf van het Italiaanse leger, had generaal Soddu de plannen voor de veldtocht uitgewerkt. De dagelijkse leiding was in handen van generaal Prasca. De Italiaanse militaire top had evenwel geen geestdrift kunnen opbrengen voor een veldtocht tegen de Grieken. In deze kring wist men maar al te goed dat de werkelijke Italiaanse militaire kracht uiterst beperkt was. Daarom had men — in felle tegenstelling tot de politieke leiding — de voorkeur gegeven aan een vredelievende oplossing.

Aan Griekse zijde kreeg men een geheel ander beeld te zien. Het korte antwoord van generaal Metaxas op het Italiaanse ultimatum, namelijk „neen”, had zowel bij de Griekse burgerbevolking als bij de strijdkrachten grote weerklank gevon-

den. De opgedrongen oorlog werd door iedereen als een directe bedreiging van de onafhankelijkheid gezien en daarom nam men geestdriftig de handschoen op. Vanaf het eerste Italiaanse offensief, dat al direct vastliep, wist de Griekse militaire leiding het juiste antwoord te vinden. Iedere aanval werd met een krachtige tegenaanval beantwoord. Al na luttele weken waren de Grieken in staat tot een eerste tegenoffensief. Dit had tot gevolg, dat de strijd zich uitsluitend op Albanees terrein ging afspelen. De door de Italianen geprojecteerde doorstoot naar Jannina bleek een wensdroom en de verwachte „militaire wandelingen” naar Saloniki en Athene verdwenen in het rijk der fabelen.

Verder stonden de Grieken niet geheel alleen, want Turkije had in Athene laten weten dat de Turkse strijdkrachten bij een Bulgaarse interventie onmiddellijk zouden ingrijpen. Er was al geruime tijd een Britse militaire missie, geleid door generaal Heywood, in Griekenland aanwezig. Op het eiland Kreta was sinds eind oktober 1940 een kleine Britse troepenmacht gelegerd. De geringe, maar toch aanwezige, steun van de Royal Air Force werd door de kleine en daardoor overbelaste Griekse luchtmacht in dank aanvaard.

Medio december 1940 was de militaire situatie voor de Italianen uiterst precair geworden, aangezien toen ook hun aanvoerhavens door de Grieken werden bedreigd. In Rome was men zó teleurgesteld dat men zelfs heeft overwogen via de Duitsers om wapenstilstand te verzoeken. Aangezien dit een compleet prestigeverlies zou hebben veroorzaakt, koos Rome alsnog voor een moeizame

voortzetting van de strijd. Men moest dus wel doorgaan met het aanvoeren van verse troepen en het verschaffen van nieuw materieel. Om deze aanvoer te kunnen verwezenlijken, moesten de Italianen bij de Luftwaffe aankloppen voor het lenen van 50 transportvliegtuigen.

Van het begin van het conflict tot de Duitse inmenging viel de glorie uitsluitend aan de Grieken ten deel. Zelfs begin maart 1941 waren er voor hen nog ongekende politieke mogelijkheden aanwezig. De Duitsers hadden nooit achter de Italiaanse plannen gestaan en voor de gehele Balkan wensten zij alleen maar rust. Bij eventuele Grieks-Italiaanse onderhandelingen zou Berlijn stellig nooit de Italianen door dik en dun hebben gesteund. Het veldtochtplan voor de Balkan werd immers pas na de Joegoslavische politieke zwenking van 27 maart uit de kast gehaald. En dat geschiedde toch nog met tegenzin, aangezien daardoor de planning voor de Russische veldtocht in het gedrang kwam.

Toen echter op 6 april het Duitse offensief werd ingezet, werd ook voor Griekenland de nederlaag onafwendbaar. De andere gebreken van de Griekse landmacht kwamen spoedig aan het licht. Behalve dat hun luchtmacht veel te klein was beschikten de Grieken over een te gering aantal tanks en de luchtafweer was verre van voldoende. Uit Bulgarije werd de veel geroemde Metaxas-linie snel door de Duitsers doorbroken. Al op 9 april bereikten hun tanks Saloniki. Absoluut veel te laat, namelijk op 14 april pas, begonnen de Grieken aan hun terugtocht in Albanië.

Op 20 april werd een wapenstilstand gesloten en



Griekse colonne op weg naar het Albanese front

alleen de — daarvoor in aller ijl gelande — Engelse troepen boden nog tegenstand. Op 26 april 1941 rukten Duitse troepen Athene binnen. Tijdelijk hadden de Griekse koning en de leden van zijn regering zich op Kreta gevestigd, maar nog voor het begin van de Duitse parachutistenlandingen in mei verwisselden zij deze verblijfplaats voor een veiligere in Egypte.

Met toestemming van de Duitse bezettingsmacht werd in Athene al vrij spoedig een marionettenregering gevormd onder voorzitterschap van generaal Tsolacoglu. Door de Italianen werd deze ontwikkeling beslist niet op prijs gesteld.

### Verdeeldheid en honger

Voor de Griekse bevolking was echter een periode aangebroken, waarin de grote politieke verdeeldheid en wel van de meest uiteenlopende richtingen én de honger elkaar het spelen van de hoofdrol betwistten.

Nadat de bezetters het land bijna geheel hadden leeggeplunderd, werd de voedselvoorziening het grootste probleem. De Duitsers wierpen de schuld op de Italianen en speelden in deze periode zelfs de rol van beschermers van de Griekse bevolking. Al spoedig verstonden de Grieken de kunst voedselvoorraden te laten verdwijnen, maar het was toch wél het Internationale Rode Kruis dat enkele malen door het zenden van voedselschepen als reddende engel moest optreden. In de winter van 1941/42 stierven alleen in Athene tienduizenden door gebrek aan voedsel.

In de loop van 1941 verschenen al de eerste verzetsgroepen, vooral in het Griekse bergland. Er waren zelfs vele groepen en groepjes en hun politieke instelling varieerde van uiterst links tot extreem rechts. De grootste groepering was stellig het, communistisch georiënteerde, Nationale Bevrijdingsfront EAM. Het had grote aanhang onder de bevolking van midden-Griekenland en in de hoofdstad Athene en beschikte over een guerrilla-strijdmacht: het Griekse volksbevrijdingsleger ELAS. In het voorjaar van 1943 omvatte het nauwelijks 12.500 man, maar het groeide tot eind oktober 1944 uit tot een legertje van bijna 50.000 man dat onder meer was bewapend met 100 kanonnen, 200 mortieren en 1600 machinegeweren. Na het eerste begin werd het commando overgenomen door de militante en bekende kolonel — later generaal — Sarafis. Deze had zijn sporen in vele oorlogen verdiend; hij was een van de naaste medewerkers van generaal Danglis in 1916, was enige tijd leraar aan de Militaire Academie en in

het begin van de jaren '30 Grieks militair attaché in Parijs. Door zijn deelneming aan de republikeinse revolutie in 1935 verloor hij, evenals generaal Plastiras en vele anderen, zijn functie, waardoor hij in 1940/41 niet actief aan de strijd kon deelnemen.

De belangrijkste rechts georiënteerde militaire verzetsgroep was het guerrillalegertje van de Griekse Democratische Unie (EDES). Ook deze groepering ontplooidde telkenmale een grote activiteit. Hier werd het commando gevoerd door de kundige kolonel — later eveneens generaal — Zervas. De totale sterkte van de EDES-eenheden heeft de 12.000 man echter nooit overschreden.

Het waren voornamelijk deze twee guerrilla-organisaties, die de bezetters — en in het bijzonder de Italianen — aanzienlijke verliezen toebrachten. De organisaties toonden wel veel naijver, maar van onderlinge gevechten was nog geen sprake. Bij de Griekse strijders was sinds oktober 1942 permanent een Engelse militaire missie aanwezig. De leden daarvan, onder leiding van kolonel Eddie, hielden zich in de eerste plaats bezig met het bijbrengen van begrip voor de zo noodzakelijke eenheid.

Begin 1943 boekten de Engelsen al succes toen zij de voornaamste leiders om de ronde tafel wisten te krijgen. Allereerst werden de bestaande invloedssferen — en daardoor tevens de operatiegebieden — bevestigd en vastgelegd. De Grieken accepteerden de Engels supervisie bij de planning van hun toekomstige acties. Zo kwamen zij in feite onder bevel van het Engelse hoofdkwartier voor het Midden-Oosten. Thessalië bleef het terrein voor en van de ELAS, Epirus dat voor en van de EDES, Roemelië werd toegewezen aan de derde aanwezige groepering, de socialistisch georiënteerde Nationale en Sociale Bevrijdingsgroep EKKKA, onder commando van kolonel Psarros. Verder legde men zich neer bij de Engelse verdeelsleutel voor wapen-, munitie- en voedselvoorraden. Aan het Engelse idee voor een eenheidsuniform werd geen strobreed in de weg gelegd.

Bijzonder snel had deze algemene regeling een eerste zeer belangrijk resultaat. De geheimhouding die de geallieerden wensten voor hun voorbereidingen voor de landing op Sicilië zou de meeste baat vinden bij een enorme onrust in Griekenland. De eerste landingen op Sicilië werden op 11 juni 1943 uitgevoerd; en aangezien de Griekse guerrillero's de hen opgelegde taak voorbeeldig hadden volbracht, geloofden lang vóór deze datum zowel de Duitsers als de Italianen met zekerheid aan een landing op Griekse bodem. Na de gunstige afloop

betuigde de Engelse generaal Wilson, geallieerd opperbevelhebber in het Midden-Oosten, zijn oprechte erkentelijkheid. Inmiddels had ook kolonel Eddie zijn aan de ELAS gedane belofte gehouden, door in Athene contact te doen opnemen met de daar aanwezige EAM-leiders.

Op 9 september 1943 capituleerde Italië. Daarna kreeg het Griekse militaire verzet een geheel ander aanzien.

Eerst begon echter de wedloop om de Italiaanse voorraden, doch ook de Duitsers hadden deze gebeurtenissen voorzien. Hoewel het sporadisch voorkwam, werden zij soms toch verrast door het Italiaanse gewapende verzet; dat duurde steeds slechts zeer kort: op het eiland Rhodos bijvoorbeeld gaven 40.000 man Italiaanse troepen zich bijna zonder slag of stoot over aan 5000 Duitsers. De totale sterkte van de bezettende macht bedroeg toen 180.000 man, waarvan 110.000 man Duitse troepen; de daarbij aangesloten Bulgaren deden zich kennen als zeer ruwe bezetters. Verder waren er nog ongeveer 20.000 man aan hulpstroepen. Toch moesten de Duitsers alles in het werk stellen om het door het wegvallen van de Italianen ontstane gat te kunnen opvullen.

Ondanks de nieuwe voorraden en de Engelse hulp kregen de ELAS- en EDES-eenheden het zwaarder te verduren dan ooit. Het ELAS-hoofdkwartier in het zo uniek centraal gelegen bergplaatsje Pertouli moest spoedig worden ontruimd. Medio november begonnen de Duitsers aan een groots opgezet saneringsoffensief, dat geheel parallel liep met soortgelijke acties in Joegoslavië. Het was zonder meer meedogenloos en ook hier werd nu het systeem toegepast van het uitroeien van de burgerbevolking, gepaard aan het platbranden van de woonsteden. Het eerst kwam het gehucht Katafighi daarvoor in aanmerking; geen steen bleef op de andere en de totale bevolking van 700 mannen vrouwen en kinderen werd over de kling gejaagd. Het was de eerste naam in een lange, droeve reeks. De verzetsgroepen leden enorme verliezen en daardoor laaiden de onderlinge meningsverschillen opnieuw op, die leidden tot beschuldigingen over en weer met als resultaat een eerste gewapend treffen tussen ELAS en EDES in januari 1944. Deze broederstrijd werd wel gevolgd door een wapenstilstand, die op 4 februari werd besloten, maar het laatste restje onderling vertrouwen, zo dat er ooit mocht zijn geweest, was voorgoed vernietigd.

### **De verdeling van de invloedssferen**

Inmiddels was de op 27 november 1943 begonnen

conferentie van Teheran achter de rug. Behalve de vele directe oorlogsproblemen waren tevens de internationale invloedssferen behandeld en men was in staat gebleken deze definitief af te bakenen. Wat de Balkan betreft, kwam vast te staan dat in Roemenië en Bulgarije de Sovjet-Unie de dominerende macht zou zijn. Ten aanzien van Joegoslavië werd het bestaan van geallieerde belangen niet ontkend en wilde men verder nog de gebeurtenissen afwachten. Inzake Griekenland waren er geen geschilpunten; ook de Amerikaanse en Russische gedelegeerden plaatsten het land direct in de Engelse invloedssfeer. Deze definitieve uitspraak maakt het latere Engelse optreden, en zelfs het ingrijpen in de Griekse binnenlandse aangelegenheden, veel begrijpelijker. Een ander, zij het een minder belangrijk, resultaat was het verstevigen van de relaties en contacten tussen Tito's staf en de leiding van de ELAS. Van dit tijdstip af werden, dagelijks ten minste éénmaal, per radio de Duitse troepenbewegingen door beide kanten doorgegeven.

Toen de Amerikanen eind september 1943 de Engelse militaire missie met enkele officieren kwamen versterken werd dat door de Engelsen aanvaard en zelfs op prijs gesteld. Maar toen in januari 1944 plotseling en onaangekondigd een Russische militaire missie van acht man arriveerde, toonden zij zich ietwat verwonderd: zij vonden dat in strijd met de afspraken van Teheran. Deze Russen kwamen per vliegtuig uit Joegoslavië en hun leider kolonel Popov verklaarde, dat zij slechts als waarnemers kwamen en spoedig naar Albanië hoopten te kunnen doorreizen. De Engelsen accepteerden meesmuilend hun aanwezigheid; na de bevrijding van Griekenland waren zij er nóg.

### **Russische opmars**

Eind augustus 1944 waren de Sovjetlegers diep in Roemenië doorgedrongen. Het noopte de Roemenen tot hun volte face, die spoedig door de ommezwaai van Bulgarije werd gevolgd. De Duitsers begrepen dat zij noodgedwongen Griekenland spoedig zouden moeten opgeven. Zelfs onder de moeilijkste omstandigheden trachtten de Griekse guerrillero's nog aanvallend op te treden en de nu ontstane situatie werkte de voortzetting daarvan sterk in de hand.

Nog vele harde confrontaties vonden plaats en de Duitse aftocht zou een spoor van intens lijden en van branden en vernielingen achterlaten. Medio augustus waren de Duitsers zelfs nog aan een zui-



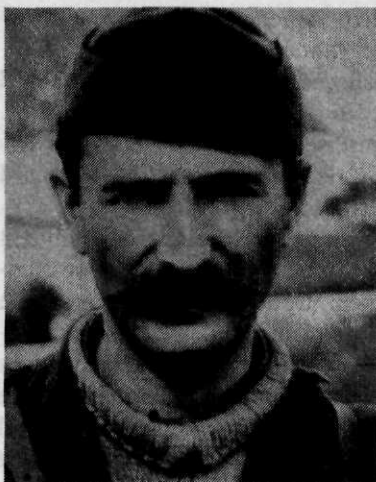

Generaal Markos Vafiades



Winston Churchill, ook op de conferentie van Athene zonder meer de belangrijkste deelnemer

veringsactie in de hoofdstad begonnen, die evenwel op fel verzet stuitte.

Ook de Engelsen hadden echter hun operatieplannen gereed, die met grote precisie waren voorbereid. Om van de beschuldiging van interventie te worden gevrijwaard liet men deze operatie, die de naam „Manna” had gekregen, door de Griekse premier sanctioneren. Papandreou speelde het spel mee en de generaals Sarafis en Zervas ontvingen een dringende uitnodiging generaal Wilson in Caserta te komen bezoeken. Daar werd hun door de gastheer laconiek meegedeeld dat de Engelse generaal Scobie op verzoek van de Griekse premier was benoemd tot opperbevelhebber van de geallieerde strijdkrachten in Griekenland. Met dit voldongen feit gingen de Griekse verzetsleiders — zij het met gezin — akkoord.

Op 12 oktober verlieten de laatste Duitse eenheden de Griekse hoofdstad. Bewust werd door de Engelsen daarbij niet militair ingegrepen. Hun belangrijkste bedoeling was Athene voor nieuwe gevechten te behoeden. Vanzelfsprekend was intussen met de uitvoering van Operatie Manna begonnen. Op 4 oktober waren in de omgeving van Patras 600 Britse parachutisten neergelaten. Op 13 oktober bereikte een kleine Engelse eenheid het op 10 km van de hoofdstad gelegen vliegveld, en de dag daarop defileerden de Engelse troepen door Athene. Een hartverwarmende en geestdriftige ontvangst viel hun ten deel. Onder persoonlijke leiding van generaal Scobie werden op 15 oktober in de haven van Piraeus nog twee complete en tot de tanden bewapende brigades ontscheept. Een plechtige, door de aartsbisschop van Athene Damaskinos geleide, dienst was een waardig slot van deze bewogen dagen.

Het zo belangrijke Saloniki werd op 30 oktober

door ELAS-eenheden bevrijd. De macht werd overgenomen door een triumviraat, waarvan de toen 38-jarige generaal Markos Vafiades de meest markante en militante figuur was. Een Brits-indische divisie werd kort daarop de toegang tot de stad voorlopig geweigerd en het zou nog even duren voordat de tijdelijke bewindhebbers de sleutels van de stad aan de wettige regering zouden doen overhandigen.

Het ELAS-hoofdkwartier had zich intussen, direct na de bevrijding van Lamia op 23 oktober, in deze stad geïnstalleerd. Op 27 oktober had generaal Sarafis om toestemming verzocht het Joegoslavische gebied te mogen betreden. Het werd hem resoluut verboden.

Eind november deed Scobie een beroep op de ELAS-leiding de wapens neer te leggen. Papandreou wenste dat de ELAS-troepen zich geheel uit Athene, Piraeus en Attica zouden terugtrekken en had daarvoor de 10e december als uiterste termijn gesteld. Sarafis en zijn tweede man, de idealistische Aris Velouchiottis, voelden er niets voor deze eisen in te willigen. Athene was toen voor nageoog het grootste gedeelte in handen van de EAM, inclusief alle politieposten. In de stad beschikte de EAM over twee kleine ELAS-divisies van in totaal 10.000 man. Verder waren ten minste 12.000 man op weg naar de hoofdstad. De toen nog zeer kleine Britse troepenmacht was geconcentreerd in het centrum en in feite ingesloten. Op 2 december deed de RAF een lawine van pamfletten op de stad neerdalen ter waarschuwing van de bevolking. De dag daarna riep de EAM op tot een algemene staking. Deze liep uit op een grootse demonstratie, waarbij uiterst provocerend werd opgetreden. Uit zelfbehoud moesten de Engelsen het vuur wel openen en tientallen doden en gewonden

bleven op het plaveisel achter. Generaal Scobie stelde nu een duidelijk ultimatum: de ELAS-eenheden zouden terstond de wapens moeten neerleggen en de hoofdstad dienen te verlaten. Indien aan deze eisen niet zou worden voldaan, zouden zij als vijandelijke strijdkrachten worden beschouwd.

### De slag om Athene

De Engelse houding was ongetwijfeld moedig. Niet alleen de Britse troepenmacht was nog zeer klein, de Griekse hulpstroepen waren eveneens verre van omvangrijk. Zij bestonden uit de Rimini-brigade en een keurbataljon van de Vrije Griekse strijdkrachten, en verder uit een EDES-brigade en een handvol leden van de zeer kleine maar uiterst militante verzetsgroep X. Deze laatste stond onder bevel van de extreem rechtse kolonel Grivas. Achter het Britse optreden stond echter de man met de vooruitziende blik, niemand minder dan Winston Churchill. Hij had ook hier de weg naar het beoogde doel haarfijn uitgestippeld en zou — alle kritiek van officiële Amerikaanse zijde en van de Britse vakbonden ten spijt — daarvan stellig niet afwijken.

Op korte termijn beloofde hij Scobie de benodigde versterkingen. Deze toezegging sterkte de generaal in zijn besluit de niet meer te vermijden confrontatie manmoedig te aanvaarden. Toen de strijd inderdaad uitbrak, beten de Britten en hun bondgenoten fel van zich af. Toch bleek de Engelse positie spoedig uiterst precair, zoals generaal Alexander op 11 december — een week later zou hij generaal Wilson opvolgen als opperbevelhebber van de geallieerde troepen in het Midden-Oosten — tijdens een bliksembezoek aan Athene alleen maar kon bevestigen. Maar juist in de moeilijkste situatie durfde generaal Scobie de meest onaanvaardbare eisen aan de ELAS-leiding te stellen. Zonder meer een typisch Engels gebaar.

Terecht werd deze moed snel beloond. Ondanks de Amerikaanse tegenwerking — want het was de Amerikaanse marine verboden de Engelsen aan scheepsruimte te helpen voor het vervoer van hun interventietroepen — bleken de laatsten in staat Churchills belofte te realiseren: tussen 15 en 20 december ontscheepten zij twee complete Britse divisies, de nog ontbrekende brigade van de vierde Britsindische divisie benevens eenheden koloniale infanterie en de benodigde voorraden voedsel, wapens en munitie. De ruimschoots van pantserwagens en tanks voorziene Engelse troepen sloegen zich met elan een weg naar de hoofdstad, waar-

door het initiatief in Athene weer geheel en uitsluitend in Engelse handen kwam.

Het enige ELAS-succes uit deze periode bestond uit het liquideren van de EDES-troepen in Epirus. Vlak voor Kerstmis werden de laatste overlevenden daarvan door de Royal Navy geëvacueerd naar het eiland Korfoe.

Al op 20 december was de Engelse troepenmacht in Athene zo sterk, dat Scobie aan zijn slotoffensief durfde beginnen. De RAF werd weer tegen de felste verzetshaarden ingezet en de Britse troepen wonnen overal terrein. Op 25 december was de militaire situatie zo, dat de steden Athene en Piraeus en verder zuidoost-Attica nagenoeg geheel van ELAS-troepen waren gezuiverd. Op diezelfde dag vloog Churchill naar de Griekse hoofdstad, waar hij zijn militaire zege door een politieke overwinning wilde laten volgen.

De conferentie van Athene vond plaats op 26 en 27 december 1944. Politici van de meest uiteenlopende richtingen namen deel en de Engelsen waren zelfs zo sportief een EAM-delegatie uit te nodigen. Aan dat verzoek werd schoorvoetend en op het laatste moment voldaan. Op sublieme wijze wist Churchill alle aanwezigen te bespelen met zijn devies „Eenheid voor alle Grieken”. Voor zover mogelijk wist hij de meesten voor zijn denkbeelden te winnen. Hij deed daartegenover vele concessies, waarvan de voornaamste was dat hij beloofde de Griekse koning voorlopig niet te zullen toestaan naar Athene terug te keren. Dat was niet zo'n eenvoudige zaak want deze, George II, had tijdens de oorlog meer dan eens zijn gebrek aan realiteitszin ten toon gespreid. Onmiddellijk na zijn terugkomst in Londen wist Churchill tijdens een stormachtig onderhoud de Griekse monarch ervan te overtuigen dat, althans voor het ogenblik, het instellen van een regentschap de beste oplossing was. Daardoor kon het regentschap van aartsbisschop Damaskinos een aanvang nemen. Deze nam de leden van zijn nieuwe kabinet al op 3 januari de eed af. Van dit team, dat de monarchie moest redden, werd de republikeinse generaal Plastiras minister-president. Veertien dagen tevoren was hij, na een afwezigheid van ruim elf jaar, door de Engelsen in zijn vaderland teruggebracht. En zo was het spreekwoord „regeren is vooruitzien” opnieuw bewaarheid.

Nog vóór de jaarwisseling had de regering van de Sovjet-Unie de benoeming van een ambassadeur in Athene, Sergejev bekendgemaakt. Naar alle waarschijnlijkheid kwam deze benoeming voor de EAM en de ELAS nog erger over dan de geleden militaire nederlaag.

Bergtroepen van het Griekse regeringsleger op de kade van Saloniki



Maar elders was de ELAS beslist nog niet verslagen. Tijdens de gevechten in Attica had Sarafis in Thessalië de spoorlijnen laten ondermijnen en in vele berggebieden voelden zijn eenheden zich nog heer en meester, terwijl in Saloniki Markos nog steeds de lakens uitdeelde.

#### De ELAS-eenheden ontbonden

Dat sommige ELAS-leiders toch bereid waren het verzet te staken, bleek uit hun bereidheid de gehele Peloponnesus, alle nog in hun bezit zijnde eilanden en zelfs Saloniki aan het wettige gezag over te dragen.

Tussen februari 1945 en februari 1946 kwamen akkoorden tot stand die grotendeels werden nageleefd. Het akkoord van Varkiza, het laatste, hield onder meer in dat alle ELAS-eenheden voor het einde van februari hun gehele wapenbezit zouden moeten inleveren. Op 16 februari ondertekenden Sarafis en Velouchiottis een weemoedige afscheidsbrief en dat betekende het absolute einde voor de ELAS. Tijdens de verzetsperiode had dit guerrillaleger dertig belangrijke bruggen opgeblazen, vele spoorweglijnen totaal vernield en ettelijke andere verbindingswegen geblokkeerd. De ELAS-eenheden hadden eerst de Italianen, de Bulgaren en de Duitsers langdurig en intens bestreden en waren daarna ook de Engelsen nog moedig tegemoet getreden. Hun totale verliezen bedroegen meer dan 13.500 man, waarvan 5000 man tijdens de laatste slag om Athene. De naam EAM zou spoedig in het vergeetboek geraken, doch de naam ELAS zou nog jaren later tot een — zij het dan vergeefs — heldendom inspireren. Uitermate veel zal de tijdens de conferentie van Jalta (februari 1945) door Stalin gedane uitspraak hebben bijgedragen tot het bespoedigen van de

ondergang van de ELAS. Daar immers kreeg Churchill van de Sovjetleider te horen, dat deze volkomen begrip kon opbrengen voor de door de Engelsen in Griekenland gevoerde politiek. Daarbij dacht Stalin al aan Polen, want dit land werd door hem met geheel andere ogen bekeken dan de overige landen die in de Sovjetrussische invloedssfeer zouden komen te liggen: de Polen gaven zich nooit gemakkelijk over en zouden metterdaad de hardst te kraken noot worden.

#### Nieuw verzet kondigt zich aan

Alhoewel stap voor stap trachtte nu de Griekse communistische partij, die toentertijd in Athene twee bladen legaal uitgaf, zich een plaats in de volle openbaarheid te veroveren. Dit gelukte uitstekend, hetgeen voornamelijk was te danken aan het optreden van haar secretaris-generaal, de militante stalinist Zachariades.

Deze was begin 1942 door de Duitsers ontdekt in een Griekse gevangenis, waarin hij sinds augustus 1936 verbleef. Prompt werd hij naar Duitsland overgebracht en daar in Dachau opgesloten. Dit alles overleefde Zachariades en ook hij werd door de Engelsen gerepatriëerd. Onmiddellijk toonde hij dat hij van zijn vroegere strijdvaardigheid niets had ingeboet. Hij was de eerste politieke figuur die de regering durfde bedreigen met de oprichting van een nieuw volksleger. Voor dovemansoren had hij niet gesproken, want reeds enkele maanden daarna oefende de toekomstige kern van het later op te richten Democratische Leger zich in een militair kampement. Dat geschiedde in een Joegoslavisch dorp onder de veilige vleugels van maarschalk Tito.

De tweede man van de opstand werd Markos, de man van de daad. Hij en Zachariades zouden wel

samenwerken, maar hun verschil van inzicht zou ten slotte tot een definitieve breuk leiden. Het voornaamste geschilpunt tussen hen was, dat de voorkeur van Markos uitging naar het beproefde idee van het opereren met guerrillatroepen uit de bergen, terwijl Zachariades een fervent voorstander was van het onderhouden van verzetskernen in de bevolkingscentra. Met de gedachte van Zachariades, de recrutering uitsluitend op vrijwillige basis te doen plaatsvinden, kon Markos zich wel verenigen. In de praktijk kreeg Markos zijn zin, want al heel spoedig nestelden zich de eerste groepjes in de bergen. Menige oud-ELAS-officier die aan gevangenschap en daardoor tevens aan internering op de eilanden was ontkomen, keerde naar zijn oude en hem bekende terrein in het gebergte terug. Toen Markos een totale stekte van 6000 man onder zijn bevelen had, werd op 28 oktober 1946 het Democratische Leger officieel opgericht.

Vanzelfsprekend had men in Athene niet stilgezeten. In januari 1946 werden vele dienstplichtigen onder de wapenen geroepen en men streefde ernaar, met Engelse hulp tot een sterkte van ongeveer 70.000 man voor de landmacht te komen. Het plebisciet over het al of niet terugkeren van de Griekse koning vond op 1 september plaats. De royalisten behaalden een krappe overwinning en George II haastte zich naar Athene terug te keren. De Griekse regering probeerde opnieuw in Londen financiële steun te verkrijgen, terwijl zij tegelijkertijd met hetzelfde doel in Washington liet ijveren.

Een kleine Britse troepenmacht van ongeveer 15.000 man bevond zich nog steeds in Griekenland, maar ook de Sovjet-Unie vond nu de tijd aangebroken zich daartegen te gaan verzetten.

Eind november moest de regering in Athene erkennen, dat zij het gebergte in Noord-Thessalië niet langer onder controle had. Tevens werd bekendgemaakt dat de opstandelingen in Macedonië niet alleen hulp — bestaande uit bevoorrading en gewondenzorg — uit Joegoslavië en Albanië ontvingen maar dat ook Bulgarije zich aan inmenging schuldig maken. In februari 1947 moest het door interne moeilijkheden gekwelde Engeland noodgedwongen de hulp beëindigen. Op 3 maart verzocht Athene de Verenigde Staten dringend om economische en militaire hulp. De Amerikaanse regering onderkende duidelijk het gevaar, dat het gehele Westen zou bedreigen als in Griekenland een Sovjetbewind aan de macht zou komen. President Truman zette zich persoonlijk voor de Griekse zaak in; de plannen voor directe hulpverlening werden aangenomen en de eerste gelden werden gevoteerd.

Op 1 april 1947 overleed George II; hij werd door zijn evenwichtiger broer Paul opgevolgd. In deze periode was het regeringsleger begonnen aan een zuiveringscampagne van de Peloponnesus die vrij succesvol verliep. Het daarna plaatsvindende offensief in het Pindusgebergte leverde evenwel niet de resultaten op die men ervan verwachtte. Medio juli woedde in Noord-Griekenland de slag bij Konitza, die voor de regeringstroepen op een



Mortierafdeling van de regeringstroepen (Engelse uitrusting)

Eenheid bergartillerie (Engelse uitrusting)



Lichte pantserwagens van de regeringstroepen in opmars

echec uitliep. Althans voorlopig moest men accepteren dat de driehoek, gevormd door de steden Konitza, Grevena en Florina, door de eenheden van het Democratische Leger werd beheerst. Markos' troepen, die in maart nauwelijks 13.000 man telden, omvatten nu 25.000 man en de sterkte zou in het begin van de herfst zelfs tot 35.000 man oplopen.

Sinds mei was echter de Amerikaanse hulp goed op gang gekomen en deze zou op een meer dan royale wijze worden voortgezet. De Amerikaanse militaire missie, eerst onder leiding van generaal Liversay en later onder generaal Van Fleet, vervulde een zuiver adviserende taak en nam nooit actief aan gevechtshandelingen deel.

Intussen was zonder al te veel ruchtbaarheid vrijwel het gehele Britse expeditieleger uit Griekenland vertrokken; slechts enkele tientallen Engelsen bleven achter, namelijk degenen die als instructeurs van de kaderopleidingen waren ingeschakeld.

Op 25 december werd een Griekse tegenregering gevormd onder leiding van de stalinist Partsalidis. In antwoord daarop stelde Athene de communis-

ten prompt buiten de wet. In de hoofdstad werden grote communistenrazzia's georganiseerd.

De Amerikaanse taak was verre van gemakkelijk. Maar ál te spoedig bleek dat de verstrekte gelden niet juist werden besteed. Ook stelden de Amerikanen vast dat een van de voornaamste oorzaken van het Griekse drama bestond uit de enorme verschillen tussen arm en rijk, en dat deze situatie werd bevorderd door het ontbreken van een welvarende middenstand.

Aangezien deze burgeroorlog zich natuurlijk niet eindeloos zou mogen voort slepen, zetten de Amerikanen de Griekse legerleiding onder druk om de landmacht met voortvarendheid te doen uitbreiden. De Griekse generale staf, die onder de beproefde leiding van generaal Papagos stond, beloofde alle medewerking. Men zou aan het strenge selecteren van de Griekse dienstplichtigen een einde maken door afzwakking van de veel te hoog gestelde eisen. Met dit systeem aanvaardde men tevens een groter risico van overlopen naar de tegenstanders. Door de invoering van deze regeling bleek de totale sterkte van de regeringstro-

Infanterie van het regeringsleger  
(Amerikaanse uitrusting)



pen aan het einde van de burgeroorlog tot 170.000 man te zijn opgelopen.

Aan de andere kant van de barricade beschikte Markos bij de jaarwisseling van 1947/48 over 50.000 man, een redelijke staf en een hoofdkwartier in het Grammosgebergte, dat door de nabije Albanese grens als vrij veilig kon worden beschouwd. Zachariades kon echter zijn bemoeizucht niet intomen. Nu toonde hij zich voorstander van de vorming van een permanente reservemacht van 15.000 man. Markos hield dat voor onmogelijk aangezien men dan elders de verzetshaarden zou moeten opgeven; ongetwijfeld heeft hij dat juist gezien.

#### Amerikaanse kritiek

Omdat de Griekse kwestie dikwijls bij VN-vergaderingen en zelfs in de Veiligheidsraad ter sprake kwam, stond deze burgeroorlog ook in de Verenigde Staten in het middelpunt van de belangstelling. In het voorjaar van 1948 brak een storm van kritiek los. Met argwaan werden de diverse regeringswisselingen in Athene bekeken en het congres laakte de omvang van de hulp aan Athene. Het toonde geen begrip voor het feit, dat

het nu zo rijkelijk van tanks en vliegtuigen en ander materieel voorziene Griekse regeringsleger nog steeds in gebreke was gebleven de gewenste beslissing te forceren. Aangespoord door grote Amerikaanse druk, gaf 1948 toch enkele goed opgezette zuiveringsacties te zien. Eindelijk boekte men dus enkele successen, maar de definitieve beslissing viel pas in 1949.

Wat velen reeds eerder hadden verwacht, gebeurde. Markos moest op 5 februari het opperbevel neerleggen en werd door generaal Barzotas opgevolgd. Deze mutatie bezegelde het lot van het opstandelingenleger. De regeringstroepen zetten hun beslissende eindoffensief op 15 juli in. Tegen de stellingen in het Grammos-gebergte, het laatste overgebleven bolwerk van de rebellen, had generaal Papagos een strijdmacht van 75.000 man bijeengebracht. Met moeite konden zijn tegenstanders er 15.000 man tegenover stellen. Bij het laatste grote treffen werd meedogenloos opgetreden en bijzonder fel gestreden. Maar zelfs Zachariades besepte, dat het einde was gekomen. Hoewel de laatste schoten in deze burgeroorlog pas eind oktober vielen, verklaarde de regering in Athene op 3 september de strijd voor beëindigd. Op 9 september werd de staat van beleg opge-

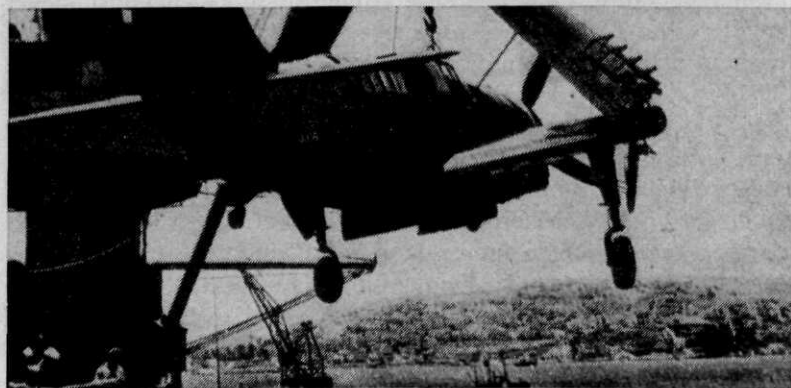

De Griekse luchtstrijdkrachten werden door de Amerikanen rijkelijk van nieuw materieel voorzien

heven. Het Griekse regeringsleger, dat zich uiteraard ook de techniek van de guerrillastrijd had eigen gemaakt, kwam als een modern gevechtsapparaat uit de strijd. Aangezien de Verenigde Staten de hulp aan het land bleven voortzetten, kon de Griekse economie zich vrij snel herstellen en zou zich zelfs in opgaande lijn blijven bewegen.

### Na negen lange jaren

Na een periode van negen lange jaren van onafgebroken strijd was nu voor het Griekse volk

#### Literatuur

*L'armée Grecque et la victoire d'orient.* Berger Levrault, Parijs (1919).

*Ciano's dagboek 1939-1943.* Arbeiderspers, Amsterdam (1947).

eindelijk een fase van rust en vrede aangebroken. Nog geen twee jaar na de felle burgerstrijd durfde maarschalk Tito een proefballonnetje op te laten. Zijn bedoeling was de vorming van een drievoudig verbond met als leden Turkije, Griekenland en zijn eigen land. . . Vanzelfsprekend kreeg dit idee geen bijval.

Op 22 oktober 1951 tekende de NAVO-raad het protocol tot toelating van zowel Turkije als Griekenland als toekomstige partners van het Atlantisch Pact. Dat zou begin 1952 door een volwaardig lidmaatschap worden gevolgd.

A. W. Sansom — *Spion contra spionnen.* W. van Hoeve, Den Haag (1965).

S. Sarafis — *Greek resistance army.* Birch Books Ltd., Londen (1951).

D. Eudes — *Les kapetanios.* A. Fayard, Parijs (1970).



**Maandelijks wordt de Militaire Spectator toegezonden aan alle leden van de Koninklijke Vereniging ter beoefening van de Krijgswetenschap.**

Ten einde de toezending aan thans nog actief dienende officieren van Land- en Luchtmacht, tevens lid van de Koninklijke Vereniging ter beoefening van de Krijgswetenschap, ook na hun dienstverlating zeker te stellen, wordt belanghebbenden verzocht de secretaris-penningmeester van de Koninklijke Vereniging (Nassaulaan 6, Zoetermeer) in voorkomend geval ter zake in te lichten.

## NIEUWE UITGAVEN

**De schakel. De geschiedenis van de Engelandvaarders**, door F. Visser, 431 blz., geïll. Uitg.: Ad. M. C. Stok Zuid-Hollandsche Uitgeversmij bv, Baarn, 1976. Prijs: f 34,90.

„Gij zijt de schakel tussen hen die thuis bleven en Mij”. Met deze woorden legde HM Koningin Wilhelmina tijdens haar ballingschap in de Tweede Wereldoorlog vast wat voor haar de betekenis was van de Engelandvaarders, de groep van landgenoten die erin was geslaagd zich aan de greep van de vijand te onttrekken en uit bezet gebied — het moederland of de overzeese gebiedsdelen in Azië — te ontkomen naar geallieerd grondgebied om daar toe te treden tot de strijdkrachten van de vrije wereld. Het is begrijpelijk dat de door de Koningin gezegde symboliek zich ook bij uitstek leende als titel voor een boek waarin van het wedervaren van deze groep verslag wordt gedaan. Het is evenzeer begrijpelijk dat een dergelijk boek niet anders kán zijn dan een bloemlezing uit de vele verhalen van de kerels die op vaak onvoorstelbare wijze volbrachten wat zij zagen als het enige alternatief voor een leven in onvrijheid.

De schrijver heeft een keuze moeten maken, omdat het ten enenmale onmogelijk zou zijn alle verhalen te bundelen. Toch is dat eigenlijk jammer, want het zou voor komende generaties ontegenzeggelijk van grote waarde kunnen zijn als voor de historie het verslag van elke Engelandvaart zou worden opgetekend. Dat zal de lezer van dit uitermate boeiende boek stellig beamen, want al lezende groeit gaandeweg een verlangen naar méér, een specifieke leeshonger die slechts ten dele wordt geremd door de zekerheid dat natuurlijk de nu geboekstaafde ervaringen door de auteur zijn geselecteerd omdat zij het totale beeld scherper deden uitkomen dan andere verslagen, die misschien ook

minder spannende lectuur zouden hebben opgeleverd.

Het boek is met recht te beschouwen als een documentaire. Visser heeft bij het selecteren van zijn materiaal veel medewerking onderzocht van de Stichting Genootschap Engelandvaarders, welke beschermheer ZKH de Prins der Nederlanden in het voorwoord hulde brengt aan hen die waren beziel met die positieve instelling die de drijfveer van alle Engelandvaarten is geweest. Het zal duidelijk zijn dat deze stichting geen enkele prijs zou hebben gesteld op een romanisering van de *faits et gestes* van haar leden — voor zover overigens zou mogen worden aangenomen dat de schrijver dat zélf zou hebben gewild — en uit die eenparige opvatting is dan ook een stuk geschiedschrijving geresulteerd dat mag worden gezien als een eerlijke weergave van het gebeurde. Dat de lezer af en toe geneigd is daaraan te twifelen ligt alferminst aan de auteur: de werkelijkheid is vaak boeiender dan een romancier zou kunnen bedenken. En die werkelijkheid wordt hier tot leven gebracht door Visser in zijn beschrijving van het wel en wee van zijn uitgekozen representatieve hoofdpersonen, uit het totaal van omstreeks 1700 door de Stichting Genootschap Engelandvaarders geregistreerde Nederlandse Engelandvaarders. (Voor geïnteresseerden enkele cijfers: daarvan zijn er circa 150 per vaarttuig of vliegtuig de Noordzee overgestoken, 1045 reisden via België, Frankrijk, Zwitserland en Spanje, 60 ontsnapten uit krijgsgevangenschap, 15 maakten een hele of halve wereldreis of staken de Indische Oceaan over, en 60 reisden legaal of met toestemming van de vijand.)

Wie de Tweede Wereldoorlog bewust heeft beleefd, zal zeker dit boek niet ongelezen mogen laten. Het verschafft immers een duidelijk inzicht in de bewegredenen van

landgenoten die zich anders hebben opgesteld dan het gros van ons volk, en is om die reden een essentieel stukje uit de grote legpuzzel waaruit ieder voor zich de achtergronden en de entourage van veler doen en laten in die periode zal kunnen samenstellen. Mensen van die generatie zullen tal van namen tegenkomen met bekende klank, zullen de personen herkennen die de hoofdrollen hebben gespeeld. En zullen daarbij tevens hun eigen rol in het grote geheel kunnen schatten en beoordelen.

Zij die de Tweede Wereldoorlog niet hebben meegemaakt, doen er al evenzeer goed aan „De schakel” te lezen. Zij zullen daarin ongetwijfeld aanleiding vinden zich te bezinnen op hun eigen instelling nu en te overdenken wat zij van zich zelf menen te kunnen verwachten als ooit een appel zou worden gericht tot hun generatie om te tonen wat voor hen uiteindelijk van waarde is en wat zij, zich daarvan bewust zijnde, alsdan vermogen.

Het is, al met al, een voortreffelijk document dat het verdient warm te worden aanbevolen. Alleen al de inleiding is de moeite van het lezen meer dan waard: in feite wordt daarin zowel de historische samenhang volledig geschetst als het falen van de officiële instanties buiten het bezette gebied getekend. Vooral dat laatste legt dientengevolge een nog sterkere nadruk op het persoonlijke initiatief van de Engelandvaarders, zoals dat wordt beschreven in de daarna volgende hoofdstukken: „Zeeroutes”, „De vliegers” en „Landroutes”. Een nadruk die nog wordt versterkt als men leest hoe lang de reis van verscheidene Engelandvaarders tegen wil en dank werd „onderbroken” door langdurig verblijf in interneringskampen en gevangnissen in landen die hun neutraliteit zó letterlijk opvatten dat zij de onderdanen van een bellige-



rente mogendheid zo lang mogelijk beletten de strijd te hervatten.

Een bijzonder boek derhalve, een duidelijke aanwinst voor de geschreven geschiedenis, en bovenal een in vele opzichten ongemeen leerzame bundel!

W. WALTHUIS

**Henry Tindal. Een ongewoon heer met ongewone besognes**, door H. J. Scheffer, 397 blz., geïll. Uitg.: Unieboek bv, Bussum, 1976. Prijs: f 39,50.

Het zou nauwelijks verwonderlijk zijn als uit de lezerskring van de Militaire Spectator de vraag zou worden opgeworpen naar de zin van het recenseren van een soort biografie over het leven en werken van een man wiens naam slechts door weinigen aanstonds in verband zal worden gebracht met het krijgsbedrijf of de militaire historie. Om een dergelijke vraag afdoende beantwoord te krijgen, zou de lezer eigenlijk het beste zelf dit boek kunnen lezen: dan zou al spoedig duidelijk worden welke de voor militair geïnteresseerden belangwekkende passages zijn en welke banden er zijn aan te wijzen tussen de militaire geschiedenis en het leven van deze Henry Tindal, op wiens activiteiten dr. Scheffer een zo helder licht heeft doen schijnen.

Henry Tindal was een telg uit een geslacht dat in de achttiende eeuw in ons land wortel schoot door toedoen van een sergeant die deel uitmaakte van de Schotse brigade die toentertijd in Nederlandse dienst was. Zijn zoon Daniël klom op tot luitenant-kolonel der infanterie en commandant van de vesting Woerden, de zoon van deze Daniël — Ralph Dundas — werd later tot een der meest omstreden officieren in het jonge Koninkrijk der Nederlanden. Immers, hij begon zijn militaire loopbaan in het leger van de Republiek der Verenigde Provinciën, diende vervolgens in het keizerlijke

Franse leger — o.m. als commandant van het Hollandse regiment Gardegrenadiers, waar hij zich zozeer onderscheidde dat Napoleon hem met de titel van baron in de adelstand verheef, hem bevorderde tot divisiegeneraal en hem het commandeurskruis van het Legioen van Eer verleende — en ten slotte in het nieuwe Nederlandse leger waar hij achtereenvolgens luitenant-generaal werd, inspecteur-generaal der Belgische troepen, commandeur Militaire Willemsorde en generaal der infanterie, terwijl hem bovendien door de Koning ook de Nederlandse adeldom als baron werd verleend. Zoons en kleinzons van deze opperofficier zetten de familietraditie voort; zo ook de Henry over wie het onderhavige boek spreekt: na een vierjarige opleiding aan de KMA werd hij in 1873 benoemd en aangesteld tot tweede luitenant der artillerie in Nederlands Oost-Indië, waar hij o.m. deelnam aan de krijgsvieringen in Atjeh. Zijn optreden aldaar werd beloond met het ridderschap vierde klasse MWO, maar zijn militaire carrière liep reeds binnen tien jaren ten einde toen hij, na een ongeval, werd afgekeurd.

Het belangwekkende in dit boek is nu niet zozeer de beschrijving van de vorenbedoelde episode — de auteur gaat daar niet diep op in — als wel de blijvende interesse van Tindal voor de militaire problematiek die van zijn afkomst en beroepskeuze het gevolg is geweest. Het is bijzonder boeiend, te lezen hoe de gepensioneerde kapitein de noodklok luidde over de verwaarloosde toestand van 's lands defensie: hij bepleitte meer aandacht voor „de levende strijdkrachten”, d.w.z. het personele aspect, in plaats van alle hoop te stellen op „de dode afweermiddelen” of wel de vestingwerken; hij was een verklaard voorstander van een volksleger naar Zwitsers model en oefende scherpe kritiek op het Nederlandse mobili-

satiestelsel. Hetgeen over deze uitzonderlijk militante figuur staat beschreven, met name over zijn activiteiten op het gebied van de defensie, maakt het boek tot een zeer lezenswaard document.

Toch zou de bedoeling van de auteur in een onjuist licht worden gesteld indien het militaire aspect als hoofdzaak werd aangeduid: Scheffer heeft de man getekend op tal van terreinen. Hij heeft hem vooral beschreven als toonaangevende figuur uit de ontwikkelingsgang van het Nederlandse perswezen. Dat evenwel aan dié kant in deze kolommen relatief weinig aandacht wordt besteed, ligt meer aan het karakter van dit blad. De lezer zal ongetwijfeld ook worden geboeid door Scheffers schildering van de achtergronden waartegen Tindals handelen het beste kan worden gezien: de hoofdpersoon was inderdaad een ongewoon heer met ongewone besognes, van grote invloed op de ontwikkelingsgang in een periode die voor het huidige maatschappijbeeld van welhaast doorslaggevende betekenis is geweest.

Rest nog te vermelden dat het boek uitmunt door de overzichtelijke presentatie van alle gegevens. In het bijzonder de noten — anders zo vaak een hinder bij het lezen — zijn uitstekend verzorgd: afzonderlijk gebundeld in een 76 bladzijden tellende losse bijlage kunnen zij zeer gemakkelijk naast de tekst worden geraadpleegd.

Samenvattend kan worden gezegd dat het boek voor de militair geïnteresseerde een groot aantal bijzonderheden bevat die niet gemakkelijk elders kunnen worden gevonden, hoewel zij toch van groot belang zijn voor een juist begrip van de Nederlandse militaire geschiedenis tegen het einde van de vorige eeuw, gezien als deel van de algemene geschiedenis van diezelfde periode. Kortom, een boeiend boek.

W. WALTHUIS