

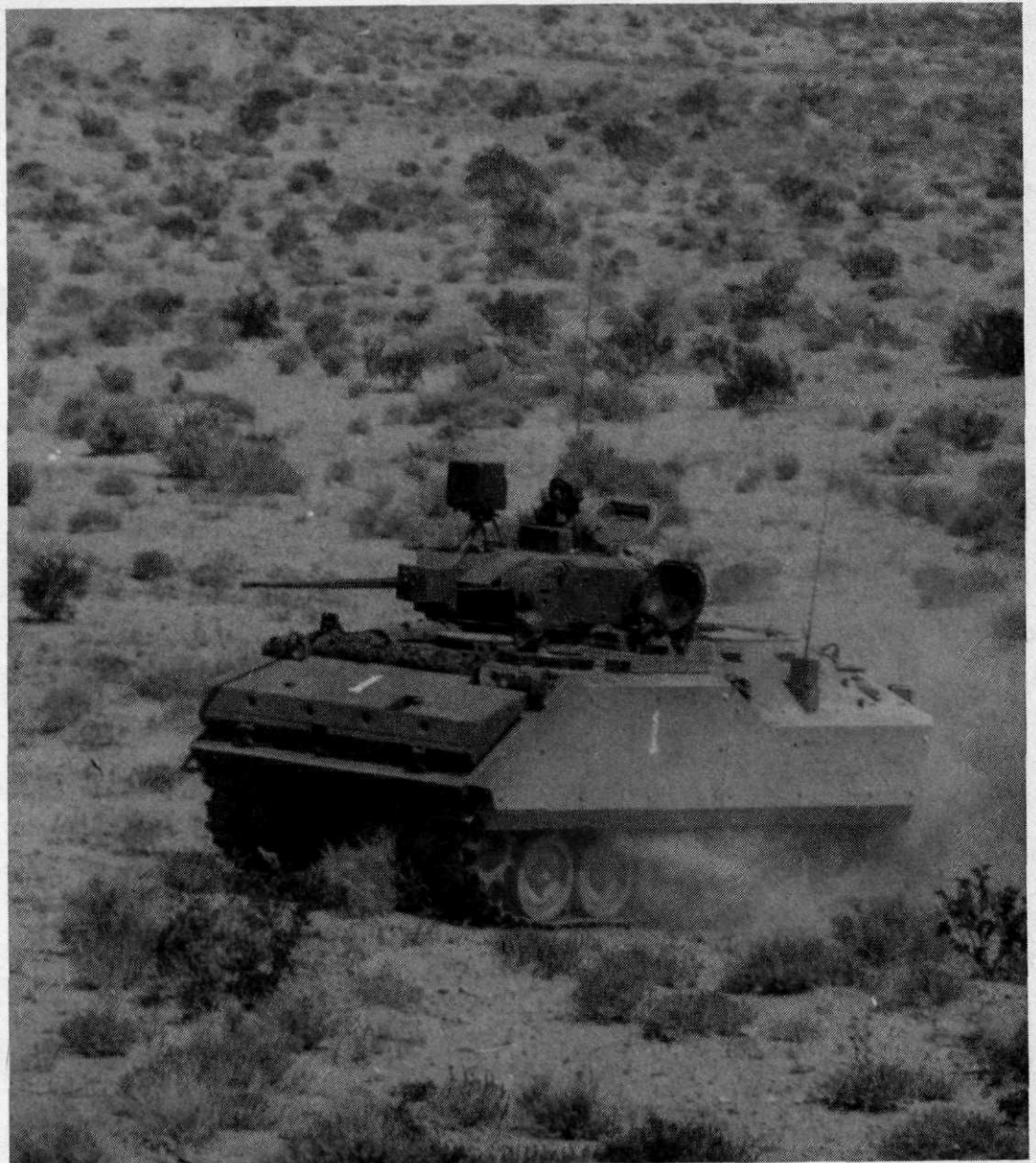

KON. MIL. ACADEMIE
BIBLIOTHEEK
Kasteelplein 10
BREDA

militaire spectator

WAARIN OPGENOMEN
DE OFFICIËLE
MEDEDELINGEN VAN
DE KONINKLIJKE
LANDMACHT EN DE
KONINKLIJKE
LUCHTMACHT



Aflossing van
de AMX: de
nieuwe pri,
M 113 PI



militaire spectator

MAANDBLAD

waarin opgenomen de officiële mededelingen van de Koninklijke landmacht en de Koninklijke luchtmacht

UITGAVE:

Koninklijke Vereniging ter beoefening van de Krijgswetenschap

HOOFDREDACTEUR:

W. Walthuis
brigade-generaal der infanterie

ADJ.-HOOFDREDACTEUR:

M. W. A. Weers
kolonel van de Koninklijke luchtmacht

REDACTEUREN

H. A. Baaij
luitenant-kolonel van de Koninklijke luchtmacht

ir. H. Lankhorst
kolonel van de technische staf

A. Majjers
kolonel der artillerie

G. A. Numan
brigade-generaal der fuseliers

CORRESPONDENTIE

Adm. Militaire Spectator
p/a Bureau Voorlichting MvD,
Spui 32, Den Haag.
Tel.: (070) 72 14 64

ABONNEMENTEN:

f 25,— per jaar
buitenland f 30,— per jaar
losse nummers f 2,50

ADVERTENTIES:

Frankenhorst 28, Sassenheim
Tel.: (02522) 1 06 46
Contractprijzen op aanvraag

NADruk VERBODEN

inhoud

238 Officiële mededelingen van de Koninklijke landmacht en de Koninklijke luchtmacht

239 Herlevend isolationisme, Europa's kwade kans

242 De politieke officier in de Russische strijdkrachten. Zijn positie in vergelijking met die van de geestelijke verzorgers in de Nederlandse strijdkrachten, door drs. A. C. H. M. de Kok, luitenant ter zee sd 2 oc

248 Het luchtwapen tijdens het Ardennenoffensief 1944/45, door F. G. Kuijvenhoven, majoor van de Koninklijke luchtmacht

259 Staff and regimentally qualified? Guidelines for the promotion of officers in the British Army and qualifications for entry to the Staff College, by Norman L. Dodd, colonel UK Army, retired

267 Zelfannexatie van West-Europa? De gevallen Portugal en Italië, door J. R. Evenhuis, journalist, Rome

273 Uit de vakpers: Nieuw materieel voor de Bundeswehr

274 Aanwijzingen voor medewerkers

OFFICIELE MEDEDELINGEN

KONINKLIJKE LANDMACHT - KONINKLIJKE LUCHTMACHT



Uit de landmacht- en luchtmachtorders

LuO 74517 (55.17/83). Regeling tegemoetkoming studiekosten voor beroepsmilitairen van de Klu die worden benoemd tot officier voor speciale diensten.

LuO 74518 (78/147). Voorschrift opleiding algemene ontwikkeling voor toelating tot de opleiding tot officier voor speciale diensten van de Klu.

LuO 74519 (78/148). Voorschrift opleiding tot officier voor speciale diensten van de Klu.

LaO 63049 (55.17/59) / LuO 63539 (55.17/57). Tegemoetkomingen wegens inkomstenderving en reiskosten (herdruk januari 1975).

LaO 70023 (55.5/74) / LuO 70515 (55.5/71). Toepassing Ziekenfondswet (militairen) (herdruk januari 1975).

LaO 74029 (55.1/9u) / LuO 74522 (55.1/9s). Wijziging boekwerk Regelingen inkomsten militairen Koninklijke landmacht en Koninklijke luchtmacht.

LaO 74030 (45/11) / LuO 74523 (45/7). Besparing op energieverbruik.

LaO 75001 (55.1/9v) / LuO 75501 (55.1/9t). Wijziging boekwerk Regelingen inkomsten militairen Koninklijke landmacht en Koninklijke luchtmacht.

LaO 75002 (55.72/47). Invoering nieuw tenue Milva.

LaO 75003 (78/412) / LuO 75502 (78/149). Interemregeling examens Koninklijke Militaire Academie 1975.

LaO 54065 (55.18/2) / LuO 54065 (55.18/2). Regeling gastengeld (herdruk maart 1975).

LaO 72018 (23.1/68) / LuO 72515 (23.1/70). Instelling stuurgroep „Maatschappelijke invloeden in de krijgsmacht” (herdruk april 1975).

LaO 75004 (23.26/4) / LuO 75503 (23.26/3). Voorschrift Militair sociale dienst.

LaO 75005 (81/15z) / LuO 75504 (81/15ij). Voorschrift reizen en oefeningen buitenland.

☆

Lamed 004-75 (81/39) / Lumed 502-75 (81/35). Verkeersregeling militaire terreinen.

Lumed 504-71 (23.1/65). Instelling stuurgroep „Mens in de Klu” (herdruk maart 1975).

Lamed 006-75 (78/413). Opleiding tot beroepsofficier.

Lamed 007-75 (55.3/171) / Lumed 505-75 (55.3/168). Nationale militaire golfwedstrijden.

Lamed 008-75 (78/13s). Studie rechtsgeleerdheid beroepsofficieren.

Lamed 009-75 (78/385a). Studie aan de Hogere krijgsschool 1975/1977.

Lamed 010-75 (81/40) / Lumed 507-75 (81/36). Centrale verkeerspost Koninklijke Marechaussee.

Lumed 506-75 (78/147a). Opleiding algemene ontwikkeling voor toelating tot de opleiding tot officier voor speciale diensten van de Klu.

Lumed 504-75 (23.1/76a). Commissie van advies inzake opleiding tot officier voor speciale diensten van de Klu.

Mededelingen van het Commando Opleidingen Koninklijke landmacht

4e opgave van wijzigingen op VS 6-140 (De batterij veldartillerie). Deze wijziging is noodzakelijk geworden als gevolg van een procedureverandering bij het stellingnemen alsmede door wijziging in de taakstellingen van verbindingspersoneel.

7e opgave van wijzigingen op VS 6-40/3 (Schietsvoorschrift Veldartillerie, Deel 3, Diverse onderwerpen). De wijziging is noodzakelijk geworden door de invoering van Dopplerradar V₀-meetapparaat.

30e opgave van wijzigingen op VS 17-411 (De tank miniatuurschiets oefeningen). Deze wijziging is noodzakelijk geworden door het in gebruik nemen van een nieuwe kijker, richtlijncontrole, bij het miniatuur-tankschiets AMX13.

De aandacht wordt erop gevestigd, dat officieren, die maandelijks van Rijksweg de „Militaire Spectator” ontvangen, bij wijziging van hun adres, dit schriftelijk kenbaar dienen te maken bij het Ministerie van Defensie, Afdeling CPD, Bagijnestraat 36, Den Haag.

Herlevend isolationisme, Europa's kwade kans

* * In de afscheidsrede, waarmee George Washington zich in 1796, aan het einde van zijn tweede ambtsperiode als Amerikaans president, tot de natie richtte, riep hij zijn landgenoten op tot het vermijden van partijtwisten en soortgelijk onderling gekrakeel, en tot het nastreven van een zo hecht mogelijke binnenlandse eenheid. Anderzijds sprak hij zich ook uit over de naar zijn mening wenselijke externe verhoudingen. Hij raadde Amerika aan zich niet te laten verleiden tot het aanknopen van alte nauwe, blijvende banden met vreemde mogendheden, in het bijzonder met de landen van de Oude Wereld, en maande zijn volk zich in zijn buitenlandse politiek verre te houden van dergelijke „permanent alliances”.

Het was vooral zijn stellige tegenkanting tegen het aangaan van internationale verplichtingen die de koers heeft bepaald die de jonge republiek in de wereld ging varen. Zijn waarschuwing diende als richtsnoer voor de Amerikaanse opstelling tegenover andere staten, zijn advies werd in de daarna volgende eeuw strikt nageleefd en vormde in die periode de eigenlijke basis van de standpuntbepaling van de Nieuwe tegenover de Oude Wereld.

Gedurende de gehele 19e eeuw heeft Amerika er krachtig naar gestreefd het eigen isolement zoveel mogelijk te handhaven, zich niet te laten verstrikken in enig bondgenootschap met een duurzaam karakter en zich zeker niet te mengen in de conflicten van anderen.

Op 2 december 1823 werd deze afwijzende Amerikaanse houding nog eens nadrukkelijk onder woorden gebracht door een van Washingtons ambtsopvolgers, James Monroe, die in de naar hem genoemde *Monroe-leer* — die overigens voor het grootste deel was ontsproten aan het brein van John Quincy Adams, toentertijd minister van buitenlandse zaken — Amerika's onafhankelijkheid op het terrein van de internationale betrekkingen aan de buitenwereld duidelijk maakte.

Aanvankelijk kostte het de Verenigde Staten niet de minste moeite zich op het afzijdigheidsstand-

punt te blijven opstellen. De jonge natie, die haar toch al heterogene bevolking in een snel tempo zag aangroeien, had de handen vol aan het ordenen van de eigen huishouding en richtte voorschands haar inspanningen op het verbeteren van de nationale bestaansmogelijkheden door het exploreren van het eigen territorium, met name door het ontsluiten van de Far West. Omdat terzelfder tijd het gros van de Europese landen elders in de wereld bezig was met het uitbreiden en consolideren van zijn koloniale gebied bestond er weinig gevaar dat de Verenigde Staten verwickeld zouden raken in conflictsituaties buiten het westelijke halfmond.

Indien een dergelijk gevaar zich wel zou hebben voorgedaan, zou al spoedig zijn gebleken dat het toenmalige Amerikaanse *isolationisme* meer weg had van blufpoker dan van een realiseerbaar principe: de Verenigde Staten hadden absoluut niet de beschikking over een militair apparaat van een zodanige sterkte dat zij daarmee hun onafhankelijke opstelling in de buitenlandse politiek hadden kunnen waar maken. In feite was het slechts aan de heerschappij ter zee van de Britse vloot te danken dat de Verenigde Staten in de 19e eeuw isolationistisch konden zijn.

De kentering kwam toen in 1898 de Verenigde Staten van Spanje slaags raakten in een geschil over de autonomie van Cuba — in de Noord-Amerikaanse belangenfeer derhalve — dat ermee eindigde dat Spanje afstand deed van Cuba, Puerto Rico en Guam, en de Filippijnen aan de overwinnaar verkocht. Daarmee waren de Verenigde Staten uitgetreden uit hun zelfverkozen isolement en toegetreden tot de club van expansionistische en imperialistische mogendheden. Het moet evenwel worden gezegd dat een groot deel van het Amerikaanse volk daarmee maar nauwelijks vrede had: het isolationisme blééf een zeer sterke stroming en de gemiddelde Amerikanen zag er weinig heil in betrokken te raken bij de gewelddadigheden waarmee de níét naar het land der onbegrensde

mogelijkheden geëmigreerde Europeanen hun twisten plachten te beslechten.

Dat isolationisme is steeds levend gebleven; óók in de jaren rond de eeuwwisseling waarin president Theodore Roosevelt de Amerikaanse buitenlandse politiek omhoog tot een politiek van *interventie* in alle denkbare conflicten waarin naar zijn overtuiging de *machtsbalans* moest worden hersteld en de *Pax Americana* gevestigd. Zijn opvatting dat een machtige mogendheid als de Verenigde Staten onmogelijk terzijde kon blijven staan, werd zeker niet door al zijn landgenoten gedeeld. Het was dan ook allerm minst verwonderlijk dat de Amerikaanse regering na het uitbreken van de Eerste Wereldoorlog uitdrukking gaf aan haar vaste voornemen neutraal te blijven.

De ontwikkelingen drongen echter de toenmalige president Woodrow Wilson steeds sterker in de richting die hij niet wenste te gaan. De Britse heerschappij ter zee, die in de vorige eeuw het Amerikaanse isolationisme had mogelijk gemaakt, leek tanende; de door Duitsland afgekondigde *onbeperkte onderzeebootoorlog* (1 februari 1917) accentueerde dat nog meer. De agressieve mogendheid uit Centraal-Europa, die zich wilde nestelen aan de Europese kusten van de Atlantische Oceaan, trachtte bovendien ook binnen te dringen in de besloten sfeer van het westelijk halfrond door aan Mexico een geheim bondgenootschap aan te bieden — in het zg. *Zimmermann-telegram* — voor het wederom aan de Verenigde Staten ontnemen van o.a. Texas en Californië. De storm van verontwaardiging die daarover opstak, deed de isolationisten het pleit verliezen: op 2 april 1917 traden de Verenigde Staten in deze Europese oorlog.

Zodra de Eerste Wereldoorlog tot het verleden behoorde, wensten tal van Amerikanen zo snel mogelijk in hun *splendid isolation* terug te keren. Dat moest Wilson tot zijn ontgoocheling ervaren, toen zijn eigen natie weigerde als lid toe te treden tot de op 1 januari 1920 opgerichte *Volkenbond*, die o.m. de internationale samenwerking wilde bevorderen: Amerika had schoon genoeg van internationale avonturen en keerde de Oude Wereld opnieuw de rug toe.

De Tweede Wereldoorlog gaf een herhaling te zien van de herziening van Amerika's standpunt. Andermaal moesten de Verenigde Staten het isolationisme loslaten. Nadat Franklin Delano Roosevelt slechts met grote moeite had weten gedaan te krijgen dat hij de Amerikaanse hulpbronnen in dienst

van de geallieerden mocht stellen om hen te steunen in hun zware strijd tegen het Duitsland van Hitler, werden de isolationisten volledig schaakmat gezet door de Japanse overval op Pearl Harbor op 7 december 1941, en weer namen de Verenigde Staten deel aan de oorlog.

De ontwikkelingen na het einde van deze strijd waren evenwel hoopgevender dan na 1918. Het had er alle schijn van dat het isolationisme dood was, want de Verenigde Staten aanvaardden nu de onontkoombare verantwoordelijkheid die George Washington hen destijds zo sterk had ontraden. Zij poogden, in samenwerking met de andere grote mogendheden en al evenzeer met de kleinere, de vrede te organiseren door ordenend op te treden in de naoorlogse chaos; zij schroomden niet, zo nodig de zwaarste lasten op zich te nemen in de bondgenootschappen die zich ten doel stellen de *vrijheid der bevrijden* blijvend te waarborgen. Kortom, zij lieten hun afzijdigheid varen en namen hun plaats in op het wereldtoneel. Wat er nog aan isolationisme overbleef, was niet veel meer dan een vleug van het verleden, incidenteel en hier en daar individueel, maar zeker niet structureel en algemeen.

Sinds het einde van de Tweede Wereldoorlog zijn inmiddels dertig jaren verstreken. De Verenigde Staten hebben in die periode hun bereidheid tot loslaten van het isolationisme met een hoge prijs moeten betalen. Het heeft hen stromen kostbaar bloed gekost én, mede daardoor, de hechte binnenlandse eenheid waarop Washington reeds had aangedrongen. Daarenboven zagen zij zich „be-loond” met een hand over hand toenemend anti-Amerikanisme en een stuitend leedvermaak wanneer zij door tegenslagen werden getroffen. Het laat zich zeer wel begrijpen dat de recente ontwikkelingen op dit gebied een krachtige stimulans kunnen betekenen voor een *herlevend isolationisme*, in het bijzonder wanneer de verguisde Amerikanen moeten ervaren hoe vanzelfsprekend hun critici desondanks de Amerikaanse bescherming blijven vinden. Zonder enige twijfel moet de gedachte aan een terugkeer tot de „splendid isolation” wel zeer aantrekkelijk zijn voor hen die kennis nemen van cynische ontboezemingen terzake, zoals er een op schrift werd gesteld door de commissie-buitenland van het gewest Amsterdam van Nederlands grootste regeringspartij:

Maar directe economische belangen hoeft de VS niet eens in een bepaald gebied te hebben om het te gaan „beschermen tegen het communisme”. Ook in West-

Europa — waar overigens Amerika enorme economische belangen heeft — tracht de VS invloed uit te oefenen en te voorkomen dat de Sovjet-Unie dat doet. Tegen iedere uitbreiding van de Sovjet-invloed in West-Europa zal de VS zich ten felste verzetten. Het is volslagen ondenkbaar, dat Amerika — en trouwens ook de grote Westeuropese landen — een Russische bezetting van Nederland zullen accepteren. Dat betekent dat Nederland, of het nu wel of geen lid is van de NAVO, toch dezelfde „bescherming” geniet.

Wanneer zulke zelfgenoegzame uitspraken wereldkundig worden gemaakt, is het bepaald niet verwonderlijk als uit een nationaal opinie-onderzoek in de Verenigde Staten (gepubliceerd in maart van dit jaar door de Chicago Council of Foreign Relations) blijkt dat de Amerikanen in stijgende mate ervoor gaan voelen *to withdraw from one world and go it alone*; slechts 39% van de Amerikaanse bevolking staat positief tegenover een militair betrokken worden bij een Oosteuropese inval in

West-Europa, en niet meer dan 36% vindt dat de Verenigde Staten loyaal in de bres moeten springen voor andere landen waaraan zij steun hebben toegezegd!

In de huidige situatie is het zonneklaar dat het isolationisme van weleer allesbehalve dood is. Integendeel, het *herleeft*. Het is goed te erkennen dat Europa dat aan zich zelf heeft te wijten, zolang het parasiteert op de opofferingen die de Verenigde Staten zich zullen moeten getroosten om de balans in evenwicht te houden die dreigt door te slaan omdat de inbreng van de rechtstreeks belanghebbenden zo pover is.

Naties die niet bereid zijn tot eerlijke *burden sharing* op basis van een algehele *interdependentie*, riskeren dat het isolationisme andermaal het internationalisme overvleugelt, met alle rampzalige gevolgen van dien!



De politieke officier in de Russische strijdkrachten

Zijn positie in vergelijking met die van de geestelijke verzorgers in de Nederlandse strijdkrachten

drs. A. C. H. M. de Kok

luitenant ter zee sd 2 oc

Als wij het leger van de Sovjet-Unie vergelijken met een leger uit een willekeurige westerse democratie, dan valt ons een duidelijk verschil op. Elk leger, voor zover ons bekend, is hiërarchiek van opbouw. Het militaire apparaat van de Sovjet-Unie bestaat echter uit drie parallelle hiërarchieën: de zuiver militaire, de politieke en de hiërarchie van de geheime politie.

In een land waar de macht in handen is van slechts één politieke organisatie zijn de steun en de loyaliteit van de strijdkrachten onontbeerlijk. Het probleem met strijdkrachten in totalitaire staten schuilt in het feit dat zij enerzijds onmisbaar zijn als wapen om het regime te beschermen tegen aanvallen van binnenuit of van buitenaf, maar dat dit wapen anderzijds voor het regime een geweldig boemerangeffect kan hebben. De strijdkrachten zijn immers de enige hechte organisatie naast het politieke machtsapparaat.

Sedert de oprichting van het Rode Leger, in maart 1918, direct na de vrede van Brest-Litovsk, verkeren de Sovjetleiders in angst voor een te grote zelfstandigheid van het militaire apparaat. Te veel autonomie zou bonapartisme in de hand kunnen werken. Het regime moet daarom alles in het werk stellen om de strijdkrachten te absorberen in partij en maatschappij. De officieren en manschappen moeten op de eerste plaats worden gevormd tot willige supporters van het politieke systeem en de daaraan ten grondslag liggende marxistisch-leninistische filosofie. Pas daarna zijn zij militair en moeten zij als zodanig in de oorlogvoering worden geoefend.

De politieke commissaris is de functionaris die door de partij is aangewezen om de politieke vorming en controle in de strijdkrachten gestalte te geven.

De oprichting van het Rode Leger

Na de machtsovername in november 1917, beschikten de Bolsjewiki over een strijdmacht die in

staat van ontbinding verkeerde. Dit proces was vóór de machtsovername op gang gebracht door de Bolsjewiki zelf, die met hun anti-oorlogscampagne de positie van de voorlopige regering wilden ondergraven en daarbij speculeerden op de oorlogsmoeheid onder de soldaten. De fronten stroomden leeg. De Bolsjewiki stonden voor de taak het desintegratieproces te stoppen, om op de resten van het oude tsaristische leger een sterk militair apparaat op te bouwen dat hen zou kunnen steunen in de strijd tegen de opdringende Duitsers en dat in staat zou zijn de contrarevolutionaire krachten te verslaan.

Trotski, die in maart 1918 was aangesteld als volkscommissaris van oorlog, had de reorganisatie van het leger op zich genomen. Een van de eerste stappen die hij ondernam was de constructie van het nieuwe leger rond een kern van geoefende commandanten. Deze kern bestond uit beroepsrevolutionairen en tsaristische officieren en onderofficieren die in de door de Bolsjewiki veroverde gebieden waren achtergebleven. Het grote probleem waarmee het Rode Leger kampte, was het schreeuwende tekort aan gekwalificeerde stafofficieren voor stafwerk en bevelvoering op hoog niveau. Trotski zag maar één oplossing: het Rode Leger zou de kennis en ervaring van de tsaristische officieren gaan benutten totdat er voldoende eigen vakbekwame mensen zouden zijn opgeleid. Deze militaire specialisten kregen volle verantwoordelijkheid over technische en tactische zaken.

Ten einde enige waarborg te krijgen tegen mogelijk contrarevolutionair gedrag van de zich dus op sleutelposities bevindende ex-tsaristische officieren werden er strenge maatregelen genomen. De belangrijkste hiervan was de aanstelling van een politieke commissaris. Deze zou fungeren als de „politieke controlehand” op de schouder van de commandant.

De politieke commissaris

De belangrijkste taak van de politieke commissaris

was te voorkomen dat legereenheden haarden van verzet zouden worden. Hij had de leiding over het partijpolitieke werk, moest propaganda voeren onder de rekruten en de activiteiten van het kader controleren. Elk rapport en ieder schriftelijk bevel moesten door hem worden gecontrasigneerd. Verantwoordelijkheid voor operationele beslissingen bleef bij de militaire commandant. De commissaris moest alleen erop toezien dat een operatiebevel geen contrarevolutionaire elementen bevatte.

Deze procedure werkte in gevechtssituaties natuurlijk uiterst vertragend. De Bolsjewiki moesten echter uit twee kwaden kiezen: óf voor het gevaar dat voortvloeide uit vertraging bij de bevelsuitgifte, óf voor het risico van verraad van de zijde van de commandant. Dit laatste werd als gevaarlijker gekwalificeerd.

Trotski deed verwoede pogingen om commandant en commissaris tot een hechte samenwerking te brengen. „Een commissaris die niet in staat is desertie van een commandant te voorkomen, zal daar met zijn leven voor moeten boeten”, waarschuwde hij. Tegelijk echter hadden de commissarissen opdracht geen orders te geven maar alleen op te letten, conflicten te vermijden en zich met respect te gedragen tegenover militaire specialisten die hun taak goed vervulden. Dergelijke instructies waren in de praktijk moeilijk uit te voeren. Zodra een commissaris enige militaire kennis en ervaring had opgedaan, groeide ook zijn verlangen zich metterdaad met het militaire gebeuren te bemoeien.

Na verloop van enkele jaren waren alle commanderende functies door communisten bezet en er was dus in feite geen reden meer om de politieke commissaris te handhaven. Controle was overbodig geworden aangezien men mocht aannemen dat een communist betrouwbaar was. De meeste commissarissen bleven echter in de eenheden, onafhankelijk van het feit of de commandant voor de volle honderd procent betrouwbaar was of niet. De status die hun partijlidmaatschap meebracht en het feit dat zij bovendien een plaats in de politieke hiërarchie innamen, maakte hen functionarissen waarmee de commandant, vooral als hij zelf geen partijlid was, voorzichtig omsprong: promotie was grotendeels afhankelijk van de rapporten die de commissaris over hem schreef.

Tot 1937 was er dus sprake van een (theoretische) scheiding van de verantwoordelijkheden van commandant en commissaris. In augustus van dat jaar werd echter een decreet uitgevaardigd waarin de politieke commissaris ook voor de militaire gang van zaken verantwoordelijk werd gesteld. Deze

maatregel was genomen onder invloed van de grote zuivering van het opperbevel van de strijdkrachten. Het werd noodzakelijk geacht de politieke controle in de strijdkrachten te versterken door de commissaris op hetzelfde niveau te plaatsen als de commandant.

Het grote fiasco van de strijd tegen de Finnen in 1939 leverde opnieuw het bewijs dat twee kapiteins op een schip dat met de ondergang wordt bedreigd, de ondergang alleen maar versnellen. De gevallen van frictie en misverstanden tussen beide functionarissen waren ontelbaar. Het was dan ook niet verwonderlijk dat in augustus 1940 de politieke commissaris werd vervangen door een plaatsvervangende commandant voor politieke zaken (*zampolit*). En weer werd een scheiding van verantwoordelijkheid ingevoerd.

In 1941 werd de politieke commissaris echter weer in ere hersteld. De reden daarvan was gelegen in de grote nederlagen en massale overgaven in het begin van de oorlog tegen Duitsland. De wederinvoering van de commissaris had tot doel, net als tijdens de burgeroorlog, te waken tegen mogelijk verraad van de zijde van het kader.

Toen echter de krijgskansen zich ten gunste van het Rode Leger keerden werd definitief en officieel de eenhoofdige leiding ingevoerd met een *zampolit* als tweede man. Dit systeem bleef tot op heden gehandhaafd.

De *zampolit* onder Zjoekof

Toen Chroesjtsjof met de steun van de militairen een geslaagde greep naar de macht had gedaan, werd maarschalk Zjoekof als beloning voor de door hem bewezen diensten benoemd tot minister van defensie. Zjoekof was vóór alles militair en was vast van plan alles daaraan ondergeschikt te maken, de politieke vorming inclusief.

Nu had elke commandant sinds het begin van de oprichting van het Rode Leger de aanwezigheid moeten ervaren van de politieke officier, wiens autoriteit in de loop der jaren sterk fluctueerde. Nu eens was hij de meerdere van de commandant (ten tijde van de politieke commissaris) dan weer zijn gelijke of zijn ondergeschikte. Telkens wanneer het gezag van de politieke officier toenam, ging dat ten koste van de onafhankelijkheid van de commandant. Het natuurlijke verlangen van elke commandant was in zijn eenheid „edinonatsjalie” (eenhoofdige leiding) te bereiken, dus met al het militaire en politieke gezag gelegd in de handen van één man.

Zzoekof had veel begrip voor de bezwaren die vooral de lagere commandanten tegen de zampolit hadden. Als minister van defensie schafte hij de compagnieszampolit onmiddellijk af en plaatste de bataljonszampolit over naar regimentsniveau, waar zijn taak beperkt bleef tot politieke vorming en begeleiding. Hij gaf daarbij duidelijke instructies dat de activiteiten van de zampolit onder geen beding nadelig zouden mogen werken op het militaire oefenprogramma. Politieke vorming moest bij voorkeur in de vrije tijd plaatsvinden. Verder beperkte hij de taken van de diverse politieke organisaties, en officieren kregen de mogelijkheid te kiezen tussen politieke vorming of extra militaire lessen. Bovendien werd de studie van ideologie en partijgeschiedenis facultatief.

Zzoekof ging hiermee duidelijk te ver in zijn streven het militaire apparaat enigszins onafhankelijk te maken van de partij. Zijn uitspraak dat een militair eerst militair was en daarna pas partijlid, deed de deur dicht.

Na het verdwijnen van Zzoekof bleek pas goed hoe groot de ideologische schade was die hij had aangericht door zijn houding tegenover de ideologische vorming en politieke begeleiding. Vele officieren die tijdens het bewind van Zzoekof de politieke vorming in hun eenheden hadden verwaarloosd, werden openlijk in de pers gekritiseerd.

Taak van de huidige compagnieszampolit

Het Reglement inwendige dienst van de strijdkrachten van de USSR geeft voor deze functionaris de volgende taakomschrijving.

De zampolit van de compagnie heeft tot taak:

— *Het politieke werk zodanig te organiseren en te leiden dat het militaire personeel zich, als resultaat hiervan, hechter rond de communistische partij en de Sovjetregering zal scharen.*

— *Zijn werkzaamheden moeten een betere militaire en politieke voorbereiding mogelijk maken, alsmede gericht zijn op het verhogen van het politieke bewustzijn en de gevechtsvaardigheid van de compagnie, op het versterken van de eenhoofdige leiding, de militaire discipline en het moreel van het personeel.*

— *Hij moet de soldaten, onderofficieren en officieren zodanig motiveren dat zij zich onvoorwaardelijk aan het Sovjet-vaderland wijden. Hij moet hen motiveren tot een bewuste en onvoorwaardelijke onderwerping aan commandant en reglementen.*

— *Hij moet het personeel opvoeden in de geest van haat tegen de vijand van het vaderland en bij hen een permanente bereidheid aankweken om onder alle omstandigheden en tegen elke prijs de belangen van de USSR te verdedigen.*

— *Hij moet het personeel de waarde leren zien van militaire tradities, kameraadschap, liefde voor de eenheid en het vaandel als symbool van de militaire eer en het aanzetten tot voortdurende waakzaamheid en geheimhouding.*

— *Hij moet de soldaten de leidende rol van de communistische partij uitleggen, haar belangrijkste beslissingen toelichten, en hen op de hoogte houden van belangrijke internationale gebeurtenissen.*

— *Hij moet het politieke werk van officieren en onderofficieren leiden en hun dagelijks hulp verlenen bij de opvoeding van het personeel.*

— *Hij moet de socialistische wedijver in zijn compagnie organiseren.*

— *Hij moet het culturele werk leiden, de sport organiseren en artistieke zelfwerkzaamheid in de compagnie bevorderen. Hij moet daarbij gebruik maken van het beste op literair gebied, van kranteartikelen op het gebied van politiek, de oorlogvoering en de natuurwetenschappen. Het door hem verzamelde materiaal moet hij zo nodig verduidelijken.*

— *Hij moet de krantenvitrines regelmatig van nieuw materiaal voorzien en het werk van de redactie van de muurkrant leiden. Bovendien behoort hij ervoor te zorgen dat het personeel tijdig de kranten en tijdschriften krijgt.*

— *Hij moet degenen die zich bijzonder hebben onderscheiden voor het front van de troep halen en hun ervaringen bekend maken.*

— *Hij moet het personeel ervan doordringen dat het zuinig moet omspringen met uitrusting, wapens en ander militair en nationaal bezit.*

— *Hij moet elke soldaat, onderofficier en officier persoonlijk kennen. Hij moet op de hoogte zijn van hun militaire en politieke kwaliteiten, maar ook van eventuele persoonlijke problemen en familieomstandigheden. Zo nodig moet hij (politiek) opvoedend bijsturen.*

— *Hij zorgt voor de verbetering van de levensomstandigheden van zijn ondergeschikten en ziet erop toe dat zij op tijd hun dagelijkse rantsoenen krijgen. Verder zal hij eventuele klachten van zijn ondergeschikten grondig onderzoeken.*

— *Hij moet regelmatig aan zijn commandant en aan de zampolit van het bataljon rapporteren over de toestand van het politieke werk, het moreel, de discipline en de levensomstandigheden van het personeel.*

Dit zijn de taken van de zampolit zoals ze zijn weergegeven in het huidige Reglement inwendige dienst. Deze officiële versie wordt door de commandant te velde op de volgende manier „vertaald”.

Een zampolit moet gevoel en interesse hebben voor zijn mensen, voor hun gedachten, dromen en wensen. Hij moet met behulp van partij- en

Komsomolorganisaties* voortdurend invloed uitoefenen op zijn ondergeschikten. De directe aanwezigheid in de eenheden van communisten en Komsomolleden biedt de gelegenheid iedere afwijking direct te bestrijden.

De zampolit is leraar, opvoeder, pedagoog en geestelijke vader. Ten einde zijn taak met succes te kunnen uitvoeren moet hij voortdurend het marxisme-leninisme bestuderen. Bovendien hangt veel af van zijn eigen militaire vakbekwaamheid. Mede op deze vakbekwaamheid bouwt hij zijn partij-politieke gezag in de eenheid. Bovendien is vakkennis een uitstekend middel om contact te leggen met de soldaten.

De zampolit is de ingenieur van de soldatenziel. Ten einde met succes de opvattingen, overtuigingen en handelingen van de militairen te kunnen beïnvloeden en bijsturen moet hij de grondslagen kennen van pedagogie en psychologie, en op de hoogte zijn van de psychische processen die in groepsverband plaatsvinden. De zampolit lost samen met zijn commandant ook technische en huishoudelijke problemen op, maar hij moet deze problemen uit zijn gezichtspunt benaderen. De zampolit stelt voor de eenheid het programma op voor de politieke vorming. De commandant bekrachtigt dit. De inhoud van dit politieke lesprogramma hangt af van gebeurtenissen in binnen- en buitenland, van komende oefeningen, arbeidsomstandigheden en van het paraatheidsniveau van de eenheid.

De zampolit heeft dagelijks contact met de pelotonscommandanten. Hij controleert hoe zij zich voorbereiden op de komende oefeningen en lessen. Hij is vaak aanwezig bij de lessen, analyseert, bestudeert en geeft raad.

De politieke vorming

Elke militair volgt minimaal tweemaal per week een les politieke vorming. Daarbij komen dan nog de politieke activiteiten die hem in zijn vrije tijd worden opgedragen. Bovendien geeft de zampolit aan de hand van de dagbladen elke dag een kort politiek-informatief overzicht, waarin hij de belangrijkste gebeurtenissen in binnen- en buitenland samenvat.

In bepaalde perioden, bijvoorbeeld in de rekruten-tijd, vóór of tijdens grote manoeuvres of voordat een schip een buitenlandse haven binnenloopt, wordt veel meer tijd aan politieke vorming besteed.

* Komsomol = op politieke leest geschoeide jeugd-organisatie.

Vaste onderwerpen voor de algemene politieke vorming zijn: de geschiedenis van de communistische partij, de Tweede Wereldoorlog en de beslissende rol die de partij daarin speelde, de superioriteit van het Sovjetsysteem, redevoeringen van politieke leiders en de onvermijdelijkheid van de ineenstorting van het kapitalistische systeem.

Behalve de voorgeschreven politieke vorming stimuleert de zampolit ook de vorming van allerlei informele discussie- en studiegroepjes, die dikwijls door jongere leden van de partij of het kader van de Komsomol worden geleid. Deze groepjes komen bijeen in de Leninkamer of, afhankelijk van de eenheid, in de regimentsclub. Het is de bedoeling dat de militair zijn vrije tijd, als hij niet op het sportveld is, in deze kamer of club doorbrengt. De directe en indirecte politieke vorming nemen samen bijna de gehele vrije tijd van de militair in beslag.

Indoctrinatie op een dergelijk grote schaal zal vaak negatief en afstompend werken. Over het geheel gezien, werpt zij wel degelijk vruchten af. Het is immers voor de gewone soldaat niet mogelijk aan alle indoctrinatie het hoofd te bieden en deze te verwerpen. Hoe ongeïnteresseerd hij zich ook zal gedragen tijdens de politieke lessen, er zal altijd wát blijven „hangen”. Bovendien vormt de noodzakelijkheid van een voortdurende openlijke bevestiging van hun politieke solidariteit en loyaliteit een methode van politieke controle. Het systeem schept een atmosfeer van op zijn minst oppervlakkige eensgezindheid, hetgeen de oprechte gedachtenwisseling tussen de soldaten onderling bemoeilijkt. Het uitwisselen van wederzijdse klachten wordt daardoor enigszins in de hand gehouden. De combinatie van angst, dwang en systematische indoctrinatie, gekoppeld aan het feit dat een groot aantal van de soldaten, gezien hun geestelijke ontwikkeling, niet in staat is de stellingen die zij opgedrongen krijgen te verwerpen, resulteert in een geleidelijke en passieve acceptatie van een aanzienlijk gedeelte van de officiële propaganda.

Verhouding tussen officieren en zampolits

De relatie van de officier met de zampolit is voortdurend aan wrijving onderhevig. De beroepsofficier, zelfs als hij partijlid is, is geneigd zijn militaire werk als het belangrijkste te beschouwen. De zampolit daarentegen zal, gedreven door zijn opdracht en ambitie, sterk de nadruk leggen op het politieke werk.

Conflicten tussen deze twee functionarissen ont-

staan natuurlijk daar waar de een de plannen van de ander dreigt te doorkruisen, bijvoorbeeld door te veel tijd en energie van de soldaten te verlangen, zodat de militaire of de politieke vorming daaronder lijdt. Een commandant die graag de voorrechten wil behouden die hem krachtens zijn rang en functie toekomen, ziet de zampolit als een geweldige bedreiging van zijn positie. De zampolit rapporteert immers over zaken die tot zijn competentie behoren rechtstreeks aan de naasthogere zampolit. De beroepsofficier met een commanderende functie weet dat zijn eventuele promotie afhangt van zijn politieke loyaliteit, alsmede van zijn militaire bekwaamheid en dat het rapport dat de zampolit over hem schrijft bepalend kan zijn voor zijn verdere loopbaan. Theoretisch is hij de meerdere van de zampolit maar in de praktijk bevindt hij zich in een ondergeschikte positie. Wanneer zijn houding ten opzichte van de zampolit te onderdanig is, riskeert hij gezichtsverlies bij zijn ondergeschikten en ondermijnt hij zijn eigen gezag. Is hij te autoritair, dan kan de zampolit op effectieve manier wraak nemen.

Uiteindelijk komt het in feite erop neer dat het principe van de „edinonatsjalie” (eenhoofdige leiding), dat al door Lenin als noodzakelijk werd aangemerkt en waarover in de Sovjetpers regelmatig wordt geschreven, in de praktijk naar een „dwoenatsjalie” (tweehoofdige leiding) tendeeft.

Geestelijke verzorgers in de Nederlandse strijdkrachten

Als wij nu gaan zoeken naar een vergelijkbare functionaris in de Nederlandse strijdkrachten dan komen we, hoewel met enige aarzeling, terecht bij de geestelijke verzorger. Een vergelijking met de zampolit gaat natuurlijk slechts ten dele op. Toch is er een aantal interessante, in het oog springende overeenkomsten die het maken van deze vergelijking rechtvaardigen. (Zonder daarbij tekort te willen doen aan rabbijnen en raadsliden zal in het volgende de zampolit worden vergeleken met de geestelijke verzorgers van de grootste groep, de Rooms-katholieke en Protestantse G.V.)

Grondgedachte

De geestelijke verzorgers worden door hun kerk geplaatst binnen de krijgsmacht om daar uit een evangelische inspiratie dienstbaar te zijn aan de krijgsmacht als werk- en leefgemeenschap; dienstbaar te zijn aan de medemens in de krijgsmacht, zowel in zijn werk, alsook desgewenst in zijn privésector; ten aanzien van de leden van de

krijgsmacht en hun gezinnen dienstbaar te zijn door het vervullen van hun specifieke sacramentele taken. De geestelijke verzorger is iemand die niet de officierseed heeft afgelegd, derhalve niet onder de krijgstucht staat, en niet is onderworpen aan de typische militaire discipline. In principe is hij geen verantwoording schuldig aan welke militaire autoriteit dan ook, maar heeft een eigen hoofd van dienst met een eigen korps en een eigen discipline: hij functioneert zelfstandig binnen de krijgsmacht.

Taakvergelijking

GV De geestelijke verzorgers worden door hun kerk, als vertegenwoordigers, geplaatst binnen de krijgsmacht om daar, van hun evangelische inspiratie uit, dienstbaar te zijn.

ZP De zampolit wordt door de partij aangesteld om daar, als haar vertegenwoordiger, te werken uit een marxistische-leninistische inspiratie.

GV De geestelijke verzorger is geen verantwoording schuldig aan de militaire autoriteiten; hij functioneert in de kerkelijke hiërarchie.

ZP De zampolit is geen verantwoording schuldig aan zijn militaire commandant voor wat betreft zijn politieke werk. Hij passeert deze in zijn rapportage. Hij functioneert in de politieke hiërarchie.

GV Vorming van jonge mensen en begeleiding van volwassenen, onder andere in de lessen en in de cursussen op de vormingscentra. Hiervoor is vereist specialisatie in vormingswerk en volwassenbegeleiding, kennis van methoden en technieken van groepswerk, inzicht in de verschillende leeftijdsgroepen.

ZP Is de ingenieur van de soldatenziel. Ten einde met succes de opvattingen, overtuigingen en handelingen van de militairen te kunnen beïnvloeden en bijsturen moet hij de grondslagen kennen van pedagogie en psychologie, en op de hoogte zijn van de psychische processen die plaatsvinden in groepsverband.

GV Uit de eigen positie meehelpen om het klimaat en de structuur van het bedrijf zo menselijk mogelijk te doen zijn; bevorderen van de goede sfeer in leef- en werkmilieu. Hier is een pastoraal-theologische opleiding niet voldoende, maar moet kennis worden gedragen van het bedrijf in al zijn aspecten. De dialoog, vereist voor een inbreng in het bedrijf, vraagt om een bepaalde deskundigheid als men als gesprekspartner zinvol wil zijn.

ZP Hij zorgt voor de levensomstandigheden van zijn ondergeschikten. Hij lost samen met zijn commandant huishoudelijke problemen op, benaderd uit zijn eigen positie. Ten einde zijn taak met suc-

ces te kunnen uitvoeren moet hij voortdurend het marxisme-leninisme bestuderen. Bovendien hangt veel af van zijn eigen militaire bekwaamheid. Mede op deze bekwaamheid bouwt hij zijn partijpolitieke gezag. Vakkennis is daarenboven een uitstekend middel om contact te maken met de soldaat.

GV Op basis van een gedegen kennis van de problemen van oorlog en vrede opvoeden tot vrede en het personeel laten meedenken over taak en doelstelling van de krijgsmacht.

ZP Hij moet de soldaten, onderofficieren en officieren zodanig motiveren dat zij zich onvoorwaardelijk geven aan het Sovjet-vaderland, de partij en het proletarisch internationalisme.

GV Dienstbaar zijn op het persoonlijke vlak, levensvragen helpen doorlichten en inzicht verschaffen in ontwikkeling van verstaan van evangelie en christendom, van gezinsverhoudingen en maatschappijstructuur. Dit kan gebeuren in lessen en op vormingscentra door persoonlijke gesprekken aan de bar en aan tafel, in cafetaria, in de werkplaatsen en in de militaire tehuizen.

ZP De zampolit moet gevoel en interesse hebben voor zijn mensen, voor hun gedachten, dromen en wensen. Hij is leraar, opvoeder, pedagoog en geestelijke vader. Hij moet elke soldaat en elk kaderlid persoonlijk kennen. Hij moet op de hoogte zijn van hun kwaliteiten maar ook van hun eventuele persoonlijke problemen en familieomstandigheden. Zo nodig moet hij opvoedend bijsturen. Hij moet waar mogelijk (eetzaal, regimentsclub, Leninhoek) persoonlijke gesprekken voeren om een beter inzicht te verkrijgen in wat er onder het personeel leeft.

Literatuur

- M. Fainsod — *How Russia is ruled*. Londen (1967).
N. Galay — The Soviet armed forces and the CPSU, 1961 Program; in: *The USSR and the future*. Londen/ New York (1962).
R. Kolkowicz — *The Soviet military and the communist party*. Princeton (1967).
E. O'Ballance — *The Red Army*. Londen (1964).

In deze taakvergelijking heb ik aangegeven waar beide functionarissen in een vergelijkbare positie verkeren. Natuurlijk zijn er ook fundamentele verschillen, zoals het feit dat het voornaamste doel van de zampolit de motivatie van zijn ondergeschikten in politieke en militaire zin is.

Van de geestelijke verzorger wordt niet verwacht dat hij motiveert in de militaire zin van het woord. Zijn voornaamste doel is de militair een levensmotivatie mee te geven, en dat niét uit het marxisme-leninisme maar uit een christelijke inspiratie.

Verder bestaan er nog wat secundaire verschillen die voortvloeien uit het feit dat de één militair is, met alle mogelijke daaraan verbonden krijgstuuchtelijke consequenties, en de ander niet.

Besluit

Als wij de veelomvattende taak van de zampolit in ogenschouw nemen, dan moeten wij concluderen dat er hoge eisen aan hem worden gesteld en dat hij weinig benijdenswaardig is. Hij is niet alleen geestelijke vader, pedagoog en leraar, maar van hem wordt ook nog gevraagd dat hij goed thuis is in het marxisme-leninisme en „last not least” als militair zijn vak verstaat.

In vergelijking tot functionarissen in de Nederlandse strijdkrachten vervult de zampolit een driedvoudige functie, namelijk die van geestelijke verzorger, van officier voor organisatie van sport en ontspanning (welzijnsofficier) en de zuiver militaire functie van opvolgend compagniescommandant.

- Z. Brzezinski — *Political controls in the Soviet army*. New York (1954).
Krasnaja Zvezda (Rode Ster) (1973-1974).
Politiko-wospitatelj'naja rabota w podrazdelenii. Moskou (1971).
Oestaw wnoetrennej sloezjby woeroezjennych sil soejoeza SSR (reglement inwendige dienst). Moskou (1970).
Politieke controle in de strijdkrachten van de USSR. Publ. Marine tolkenschool.



Het luchtwapen tijdens het Ardennenoffensief 1944/45

F. G. Kuijvenhoven

majoor van de Koninklijke luchtmacht

Over het optreden van de strijdkrachten tijdens het Ardennenoffensief bestaat uitgebreide literatuur (zie o.a. *Mil. Spect* 132(1963)(12)570; 139(1970)(12)560). De rol van het luchtwapen wordt echter in de meeste bronnen slechts zijdelings vermeld. Toch is dit offensief juist in het kader van de samenwerking gsk/lsk zeer interessant. In tegenstelling tot het gezamenlijke optreden van gsk/lsk van Duitse zijde in de eerste jaren van de Tweede Wereldoorlog (bv. bij de inval in Polen), dat vaak als schoolvoorbeeld van deze samenwerking wordt aangehaald, lijken bij het Ardennenoffensief de rollen omgekeerd en wordt het optreden van de lsk tijdens het Duitse offensief wel aangeduid als de „begrafenis” van de Luftwaffe.

Een nadere beschouwing van het wederzijdse optreden van de lsk in deze periode is dan ook zeker de moeite waard, te meer omdat in het begin van de jaren '70 enkele bronnen beschikbaar zijn gekomen die een wat minder heroïeke, doch meer zakelijke kijk op de gebeurtenissen geven.

Het begrip „luchtwapen” zal in dit artikel in beperkte zin worden gebruikt en dan alleen duiden op de inzet en het gebruik van vliegtuigen.

De in dit artikel in beschouwing genomen periode is dezelfde als die van het verloop van de strijd op de grond, namelijk van de aanvang van het Duitse offensief op 16 december 1944 tot de dag waarop de Duitse gsk op de oorspronkelijke posities waren teruggedrongen (26 januari 1945).

De uitgangssituatie (zie afb. 1)

De geallieerde strijdkrachten waren na geslaagde operaties in Noord-Frankrijk en België tot stilstand gekomen. De 21 (UK) Legergroep (Montgomery) en de 12 (US) Legergroep (Bradley) waren naast elkaar ontplooid over een breed front; de lange aanvoerlijnen en het brede front veroorzaakten logistieke moeilijkheden en vertraagden de opmars naar het geallieerde doel: de Rijn. Uiteindelijk waren de Duitsers door succesvolle defensieve acties bij Arnhem, Aken en Colmar erin ge-

In de *Militaire Spectator* van februari jl. (144 (1975)(2)60) is begonnen met een aantal publicaties met als onderwerp de inzet c.q. betekenis van de luchtstrijdkrachten, meer in het bijzonder voor grondoperaties, in bepaalde daarvoor belangwekkende, perioden in het verleden. Dit is het tweede artikel in deze serie.
Red.

slaagd de opmars te stuiten, waarna de geallieerde opperbevelhebber (Eisenhower) besloot de opmars te stoppen om de logistieke middelen aan te voeren voor een offensief, dat zich zou richten op de omsingeling van de Duitse gsk ten westen van de Rijn. Twee offensieve acties waren daarvoor in voorbereiding; één voor het 3 US Leger aan de Saar en één voor het 9 US en 1 US Leger aan de Ruhr. Tijdens deze gedwongen „rustpauze” was het 1 US Leger onder bevel van lgen Hodges verantwoordelijk voor een 180 km lang front tussen Aken en de stad Luxemburg. De zuidflank

Afb. 1 De uitgangssituatie

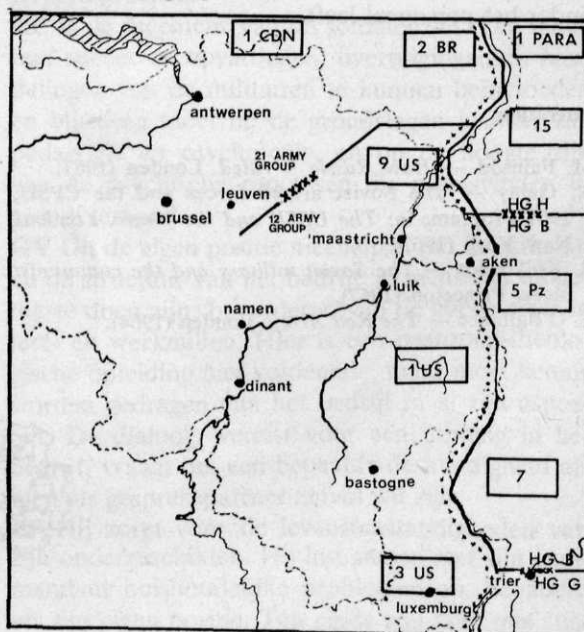

werd gevormd door het 3 US Leger (Patton); op de noordelijke flank bevond zich het 9 US Leger (Simpson).

In het Ardennengebied waren minder dan 4 divisies aanwezig voor 120 km frontlijn. De hoofdmacht van het 1 US Leger was nl. geconcentreerd ten noorden en ten zuiden van de Ardennenzone omdat de geallieerden in deze zone geen offensief verwachtten. Wel werd een Duits offensief verwacht in de Elzas met Metz als doel.

De Duitse gsk die zich aan het westfront hadden teruggetrokken, bevonden zich met hun hoofdmacht achter de Siegfriedlinie. De troepen, onder bevel van de Oberbefehlshaber West (OBW) Generaal-Veldmaarschalk von Rundstedt, kregen door de stilstand in de geallieerde opmars gelegenheid zich te hergroeperen. De aanvulling van personeel en vooral van materieel van de Legergroep B (bestaande uit het 5e Pantserleger (von Manteufel) en het 7e Duitse Leger (Brandenberger)) baarde de Duitse legerleiding grote zorgen want de versterkingen lieten veel te wensen over. Vooral aan personeel; de aanvulling bestond voornamelijk uit onervaren en kwalitatief slecht personeel. Onder deze omstandigheden kondigde Hitler zijn bevelvoerders aan dat hij met een beslissend tegenoffensief het initiatief aan het westfront van de geallieerden wilde overnemen.

Het geallieerde luchtwapen

Sedert de invasie in West-Europa bezaten de geallieerden het absolute luchtoverwicht. De sterkte van de lsk omvatte ruim 7000 bommenwerpers, meer dan 4000 jagers en jagerbommenwerpers en meer dan 400 verkenningsvliegtuigen. Het slechte najaarsweer bemoeilijkte de tactische operaties, maar de bommenwerpers zetten, weliswaar met verminderde inzet, hun strategische bombardementen voort. In de organisatie van de lsk was voldoende ruimte geschapen voor een goede samenwerking op alle niveaus (zie afb. 2). Vanaf het hoogste niveau werden de luchtoperaties afgestemd op de algemene situatie in het Westeuropese operatietoneel. Voor tactische operaties die nauw verband hielden met de lokale grondsituatie was bij de 21 UK Legergroep de 2nd Tactical Airforce (2TAF) ingedeeld. De Amerikaanse tactische eenheden waren geïntegreerd in de staven op leger-niveau. Verder vond ook op legergroepniveau coördinatie plaats met de staf van de 12 US Legergroep. Aldus werkte IX Tactical Air Command (IX TAC) samen met het 1 US Leger, XIX TAC

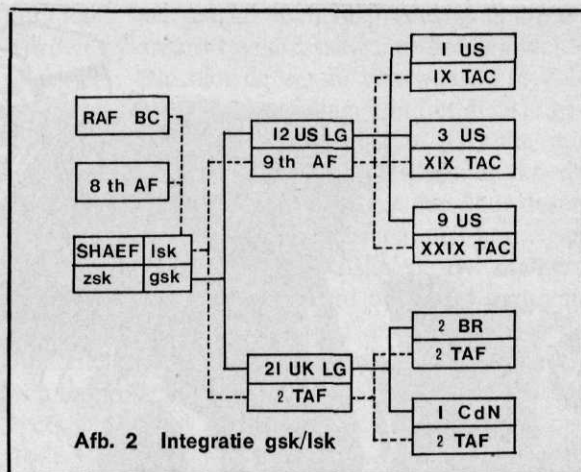

Afb. 2 Integratie gsk/lsk

met het 3 US Leger en XXIX TAC met het 9 US Leger. De coördinatie van acties door 9th Air Force en 2TAF geschiedde op SHAEF (Supreme Headquarters Allied Expeditionary Forces) dat zo nodig assistentie kon vragen van de strategische eenheden van de 8th Air Force en het RAF Bomber Command.

Op het gebied van directe steun aan de gsk had zich sinds het optreden van de geallieerde strijdkrachten op het vasteland een voortreffelijke integratie gsk/lsk ontwikkeld. Het luchtoverwicht boven het gevechtsterrein en het omvangrijke potentieel van het luchtwapen maakten zelfs de „Armoured Column Cover” mogelijk, een systeem waarbij tijdens snelle verplaatsingen aan iedere pantsercolonne een Air Support Party (ASP) werd toegevoegd. Deze ASP beschikte over een viertal jagerbommenwerpers die zorgden voor luchtdkking en gewapende verkenning ten behoeve van de pantsercolonne. De ASP, ondergebracht in een tank, regelde per radio de gecoördineerde inzet. Werd door de ASP of door de betrokken vliegers een grotere inzet nodig geacht dan kon per radio contact worden opgenomen met de Ground Liaison Officer (GLO) die bij elke divisie was ingedeeld. De GLO vroeg op zijn beurt assistentie bij het TAC dat voor de coördinatie en inzet op leger-niveau verantwoordelijk was.

Het Duitse luchtwapen

In september 1944 kon de Luftwaffe niet langer offensief optreden. De geallieerde lsk bezaten immers het absolute luchtoverwicht en sedert de geallieerde invasie waren de verliezen groot. Bovendien had het geallieerde optreden zo'n grote indruk gemaakt, dat de sterkte van de geallieerde lsk flink werd overschat. Met alle mogelijke in-



Afb. 3 Messerschmitt ME-262

spanning trachtten de Duitsers niettemin, ondanks de geallieerde bombardementen in de laatste maanden van 1944, de sterkte van de Luftwaffe op te voeren. In de maanden september, oktober en december van dat jaar leverde de industrie niet minder dan 3375, 2995 en 2630 nieuwe vliegtuigen af. Het uitdrukken van de sterkte van de lsk in aantallen zou echter een verkeerde indruk wekken, en wordt daarom achterwege gelaten, omdat een aantal andere factoren een dominerende invloed had op de inzet van de Duitse lsk.

Er heeft lang twijfel bestaan over de resultaten van de geallieerde bombardementen. Recente bronnen (bv. *Jung* — Die Ardennen-Offensive) geven evenwel goede indicaties. De olie-industrie was nagenoeg lamgelegd en voorzag in genen dele in de behoeften van de krijgsmacht. De Luftwaffe bv. zou voor het leveren van een maximale inspanning in de maand september 180.000 ton brandstof nodig hebben gehad maar er was slechts 30.000 ton beschikbaar, zodat de Duitsers slechts een fractie van hun beschikbare vliegtuigen konden inzetten. Bovendien had het brandstofgebrek ernstige consequenties voor de vliegeropleiding; de geoefendheid van de nieuwe vliegers stond dan ook in geen verhouding tot die van de geallieerde bemanningen. Ook de ontwikkeling van nieuwe vliegtuigen, zoals de ME-262 (afb. 3) had hieronder ernstig te lijden; de inzet ervan heeft nauwelijks operationeel rendement gehad.

Aan de verhouding tussen gsk en lsk haperde eveneens het een en ander. Sinds de geallieerde invasie in Normandië was de verhouding tussen Hitler en

de Luftwaffe verslechterd. Ondanks gebrek aan bewijzen meenden zowel Hitler als de legerleiding dat de Luftwaffe in de strijd tegen de geallieerden had gefaald. De gsk hadden bij hun vroegere offensieve optreden kunnen profiteren van een lucht-overzicht en maximale luchtsteun. Nu in de laatste maanden de Luftwaffe niet eens in staat bleek een tijdelijk, plaatselijk luchtoverzicht te bevechten was het vertrouwen in de Luftwaffe ernstig geschokt. Samenvattend kan over het Duitse luchtwapen dan ook worden gesteld dat het brandstofgebrek ernstige gevolgen had voor de inzet en dat bij het opperbevel nauwelijks vertrouwen bestond in het optreden en de resultaten.

De samenwerking gsk/lsk was vergeleken met bv. de inval in Polen, niet of nauwelijks aanwezig. Na de herfst van 1941 had de Luftwaffe niet meer gecoördineerd met de gsk geopereerd. Het accent was verlegd van het offensieve optreden naar luchtverdedigingsoperaties tegen de geallieerde bommenwerpers. Om toch het hoofd te kunnen bieden aan de geallieerde opmars werd nu haastig een tactisch element gerealiseerd van ongeveer 1000 jagerbommenwerpers, een aantal dat niet alleen numeriek onvoldoende was, doch waarbij bovendien zowel de staven als de vliegers geen ervaring hadden in een gecoördineerd optreden. Hoewel met het oog op de samenwerking gsk/lsk speciale maatregelen werden genomen, was de samenwerking mede door het wederzijds ontbreken van vertrouwen slecht. Toen dan ook plannen werden gemaakt voor een grootscheeps Duits offensief, realiseerde lgen Schmidt — commandant

van Luftwaffe-Kommando West — zich deze situatie terdege. Voor de samenwerking gsk/lsk tijdens het offensief stelde hij dan ook speciale procedures op ten behoeve van de onder hem ressorterende eenheden.

Operatie „Herbstnebel”

Het Duitse aanvalsplan was reeds maanden tevoren ontworpen. Doel was het doorbreken van het geallieerde front tussen Monschau en Echternach, gevolgd door uitbuiting van de verovering van de Maasovergangen tussen Luik en Givet ten einde Antwerpen te vermeesteren (zie afb. 4). De 21 UK Legergroep, inclusief het 9 US en het 1 US Leger zouden dan van de overige geallieerde strijdkrachten worden geïsoleerd en kunnen worden vernietigd. Dat zou de geallieerde positie aan het westfront duurzaam verzwakken en de Duitsers de mogelijkheid verschaffen het verwachte Sovjet-russische winteroffensief het hoofd te bieden. Het 6 SS Pantserleger (SS-lgen Dietrich) zou met negen divisies ten zuidwesten van Luik de Maas overschrijden, Antwerpen nemen en de geallieerde gsk isoleren. Het 5e Pantserleger (gen van Mantoufel) zou met zeven divisies de Maas bij Namen oversteken en zorg dragen voor flank- en rugdekking van het 6 SS Pantserleger. Het 7e Leger zou met vier divisies oprukken naar de Maas ten noorden van de Semois en de zuidflank dekken. Het 15e Leger ten slotte zou bij de Ruhr in Zuid-Nederland in een offensief optreden het 9 US Leger binden en aldus de noordflank dekken.

Afb. 4 Het Duitse aanvalsplan

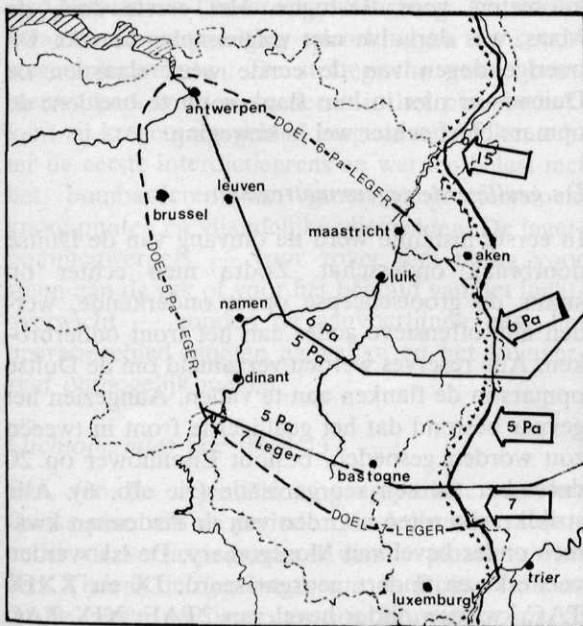

Om kans van slagen te hebben moest het plan worden gebaseerd op verrassing, snelheid en lucht-overwicht. Om aan de eerste voorwaarde te voldoen vonden de voorbereidingen in het diepste geheim plaats onder de codenaam „Wacht am Rhein”. Troepenbewegingen die desondanks de geallieerden ter kennis kwamen zouden door dezen in verband kunnen worden gebracht met hun eigen in voorbereiding zijnde offensieven. De snelheid zou moeten worden verzekerd door de keuze van het nauwelijks verdedigde frontgedeelte en de numerieke overmacht. Omdat men weinig vertrouwen had in het realiseren van een plaatselijk lucht-overwicht, werd besloten het offensief in een periode van slecht weer te beginnen. In overleg met de meteorologen stelde Hitler de aanvang van het offensief vast op 20 november, daarna op 25 november en uiteindelijk op 16 december 1944.

De inzet van het luchtwapen

De Luftwaffe zou voornamelijk worden ingezet in counter-airoperaties: een groot counter-airoffensief op de geallieerde vliegvelden en kleine operaties boven het gevechtsterrein. Op deze manier zou men bij het opklaren van het weer in tweede instantie verzekerd zijn van het luchtoverwicht boven het gevechtsterrein. In het operatiebevel werden derhalve de volgende richtlijnen gegeven.

Het Luftwaffe-Kommando West wordt opgedragen met maximale inzet de aanval van Legergroep B te ondersteunen met luchtverkenning en counter-airacties. De luchtverkenning moet zich concentreren op het gadeslaan van de verplaatsingen van de vijandelijke reserves — met name van gemotoriseerde eenheden — die zijn gericht tegen de spitsen en flanken van de aanvalstroepen. De counter-airacties dienen het tijdelijke luchtoverwicht boven de spitsen, aanvalsroutes en uitgangsstellingen te verzekeren. Directe steun aan de gsk dient, gezien het aantal beschikbare vliegtuigen, alleen in crisissituaties te worden overwogen. Overdag genieten deze directe-steunoperaties prioriteit boven andere acties, desnoods ten koste van de luchtverdediging. Aanvallen op verkeersknooppunten, spoor- en wegvervoer dienen bij voorkeur 's nachts te worden uitgevoerd. Op bevoorrading uit de lucht mogen de gsk, gezien het te verwachten weer, niet rekenen.

Aan de hand van deze richtlijnen werd op 21 oktober de Luftflotte „Reich” aangewezen om het bij het offensief verantwoordelijke Luftwaffe-Kommando West te gaan versterken (zie afb. 5). Op 14 november wees Göring de eenheden aan die bij het offensief zouden worden ingezet. Het II Jagdkorps en de daaronder ressorterende 3 Jagddivi-

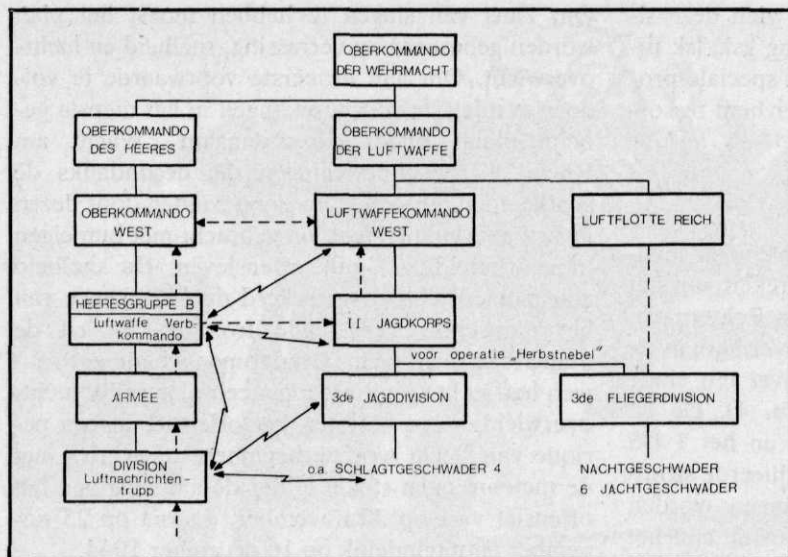

Afb. 5 Reorganisatie naar aanleiding van „Herbstnebel”

- - - directe-steunaanvraag
 ⚡ radioverbinding

sion dienden te zorgen voor de grootscheepse verrassingsaanval op de vliegvelden rondom het operatieterrain (codenaam „Bodenplatte”). Het Schlachtgeschwader 4 zou de luchtsteun aan de gsk verzorgen bij het passeren van de Maas. De 3 Fliegerdivision moest vijandelijke versterkingen en reserves aanvallen. Nachtjagers dienden beschikbaar te blijven voor directe steun op afroep. Luftwaffe-Kommando West bereidde, gezien de tekortkomingen in de samenwerking gsk/lsk, een aantal speciale maatregelen op dit gebied voor. Bij iedere divisie van de beide pantserlegers en bij de voorste divisie van het 7 Leger werd een Luftnachrichtentrupp ingedeeld. Radioverbindingen werden gerealiseerd tussen deze eenheden en het Luftwaffe Verbindungskommando bij de staf van de legergroep. Ook kwamen er verbindingen tussen deze eenheden en de coördinerende Luftwaffestaven. Bovendien werd gezorgd voor verbinding tussen de vliegende eenheden en de gsk in wier sector ze zouden opereren. De oude procedures werden herzien of vervangen door nieuwe; dit alles om van een goede samenwerking gsk/lsk verzekerd te zijn. De strikte geheimhouding vertraagde echter de realisatie van de plannen. De eerste (en tevens laatste) bespreking van de nieuwe procedures vond plaats op 15 december, de middag voorafgaande aan de aanvang van het offensief! De sterkte van het II Jagdkorps na de reorganisatie omvatte 40 verkenningsvliegtuigen, 170 bommenwerpers, 91 jagers en 1490 jagerbommenwerpers.

De Duitse aanval

Op 16 december 1944 te 05.30 uur ving de inlei-

dende artilleriebeschieting aan en in de ochtend viel het 5 Pantserleger aan tussen Gleheim en Bitburg. Daarna volgden het 6 Pantserleger tussen Monschau en Kerwinkel en het 7 Leger tussen Vianden en Echternach. In eerste instantie werden de geallieerden volkomen verrast en zij waren niet in staat deze geweldige overmacht tegen te houden.

De Duitsers maakten van de verwarring wel gebruik, maar de tegenstand organiseerde zich snel en ondanks het onvermijdelijke terugtrekken bereikten de Duitsers nergens hun voor die dag gestelde doelen. De opmars werd echter voortgezet en op het einde van de vierde dag was het 6 Pantserleger gevorderd tot iets voorbij St. Vith en het 5 Pantserleger was doorgedrongen tot op enkele kilometers voor Bastogne. Het eerste doel, de Maas, was derhalve niet volgens plan bereikt. De overige dagen van de eerste week slaagden de Duitsers er niet in hun flanken uit te breiden; de opmars bleef echter wel in beweging.

De geallieerde tegenmaatregelen

In eerste instantie werd de omvang van de Duitse doorbraak onderschat. Zodra men echter op SHAEF de grootscheepse opzet onderkende, werden alle offensieve acties aan het front onderbroken. Alle reserves werden verzameld om de Duitse opmars in de flanken aan te vallen. Aangezien het gevaar bestond dat het geallieerde front in tweeën zou worden gesneden, besloot Eisenhower op 20 december tot een reorganisatie (zie afb. 6). Alle strijdkrachten ten noorden van de Ardennen kwamen onder bevel van Montgomery. De lsk werden versterkt en anders georganiseerd. IX en XXIX TAC kwamen onder bevel van 2TAF; XIX TAC

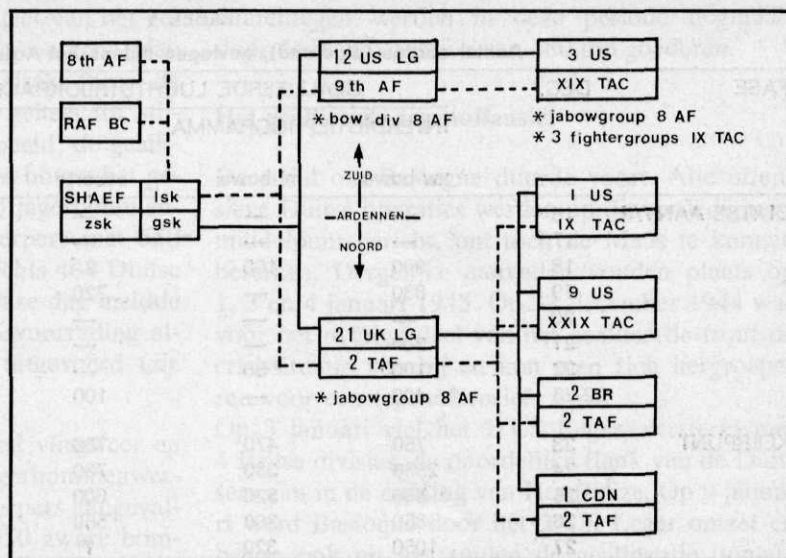

Afb. 6 Reorganisatie geallieerden op 20 december 1944

werd versterkt met enkele eenheden van 8th AF om de operaties van de 12 US Legergroep te ondersteunen. Verder besloot men de noordelijke flank aan te vallen zodra de vaart uit het Duitse offensief zou zijn. Het 3 US Leger begon onmiddellijk met de verplaatsing om de zuidelijke flank te gaan aanvallen.

Op 21 december werd tevens besloten dat RAF Bomber Command en 8th AF zouden deelnemen aan een gezamenlijk geallieerd interdictieprogramma om het operatieterrein af te grendelen. De middelbare bommenwerpers kregen tot taak de vijandelijke aanvoer van troepen en materieel naar het operatiegebied te voorkomen in het gebied ten westen van de Rijn, met als zuidelijke grens de lijn Bad Kreuznach-Lanterecken-Saarburg. Als doelen kwamen in aanmerking spoorbruggen en spoorwegemplacements. De strategische zware bommenwerpers werden eveneens in het plan betrokken; zij kregen een gebied toegewezen 75 km achter de eerste interdictiegrens en werden belast met het bombarderen van grote rangeerterreinen, knooppunten en vijandelijke vliegvelden. De jagerbommenwerpers — voor zover niet nodig voor steun aan de gsk of voor het behoud van het luchtoverwicht — zouden de aanvoerlijnen naar het operatiegebied moeten aanvallen en het treinverkeer onmogelijk maken.

Luchtoperaties (zie tabel 1)

Eén van de essentiële uitgangspunten van het Duitse plan was de periode van slecht weer, waaronder de verrassingsaanval diende plaats te vinden. Tijdens de doorbraak van de Duitse troepen op de eerste dag was dan ook nauwelijks sprake

van ondersteuning van de Duitse gsk. De Luftwaffe vloog ongeveer 150 sorties, die in feite alleen een morele ondersteuning betekenden. Wel slaagden de Duitsers in de nacht van 16 op 17 december erin, 800 parachutisten af te zetten tussen Eupen en Malmédy. De ongevoelbaarheid van de bemanning van de 106 JU-88 transportvliegtuigen en de harde wind waren echter de oorzaak dat na twee dagen slechts 300 man zich op het afgesproken punt hadden kunnen verzamelen.

Op 17 december deden de Duitsers een poging om, met maximale inspanning, boven de oprukkende troepen een tijdelijk luchtoverwicht te verkrijgen, doch de geallieerde inzet van ruim 600 jagerbommenwerpers verhinderde dat. De inspanning van de Duitsers daalde vervolgens op 18 december van meer dan 600 sorties tot 450 sorties en op 19 december tot 290 sorties. De geallieerde Isk daarentegen maakten in die dagen resp. 640 en 700 jagersorties en voorkwamen dat de Luftwaffe metterdaad steun aan de oprukkende gsk kon verlenen. Na twee dagen mist, waarin alleen van geallieerde zijde 170 sorties werden gevlogen, leverde de Luftwaffe op 22 december 100 sorties om bij Bastogne de Duitse troepen te steunen. De geallieerde Isk zagen echter met 300 sorties kans ook daar het luchtoverwicht te behouden.

Het keerpunt

De geallieerde troepen boden de oprukkende Duitse troepen hardnekkig weerstand. Toen op 23 december het weer opklaarde ontstond een totaal andere luchtsituatie. Een massale en gecoördineerde inzet van het geallieerde luchtwapen werd mogelijk en Bastogne kon uit de lucht worden be-

TABEL 1
Aantal sorties (afgerond), gevlogen tijdens het Ardennenoffensief

FASE	DEC.	GEALLIEERDE LUCHTSTRIJDKRACHTEN			OVERIGE OPERATIES (jabows)	LUFTWAFFE
		INTERDICTIEPROGRAMMA				
		zw-bows	mi-bows	escorte		
DUIITSE AANVAL	16	—	—	—	340	150
	17	—	—	—	950	660 — 700
	18	960	160	?	640	450 — 500
	19	830	—	720	700	290
	20	—	—	—	—	—
	21	200	—	—	170	—
	22	100	80	—	300	100
	22-23	400	—	100	—	90
KEERPUNT	23	750	470	750	1200	800 o.m. 400 lvd
	24	2380	380	730	2400	1090
	25	500	320	600	1700	400
	26	850	300	550	1900	80
	27	1050	320	?	1400	340
TEGENOFFENSIEF	28	1120	—	—	50	15
	28-29	300	—	—	—	35 lvd
	29	1000	100	750	750	130
	29-30	350	—	—	—	70 lvd
	30	1000	700	700	—	—
	30-31	380	—	—	70	—
	31	1450	—	900	1200	550
Operatie „Bodenplatte”						900
Totaal in januari		4690	2500	?	2450	?

Bronnen: Craven en Crate, Jung, Girbig.

voorraad; het geallieerde interdictieprogramma kwam op gang en veroorzaakte bij de Duitsers de eerste bevoorradingsproblemen (zie tabel 2), vooral op het gebied van brandstof. Het geallieerde luchtwapen maakte het optreden van de Luftwaffe bovendien geheel onmogelijk.

Allereerst werd begonnen met het massale interdictieprogramma. Niet minder dan 750 zware bommenwerpers en 470 middelbare bommenwerpers, geëscorteerd door 700 jagers vingen aan met de bombardementen. Tegelijkertijd werden 1200 jagerbommenwerpers ingezet die directe steun verleenden aan de gsk, het luchtoverwicht verzekeren boven het gevechtveld en interdictie uitvoerden direct daarachter. Ook maakten zij het mogelijk dat 260 C-47 Dakota's de bevoorrading van Bastogne verzorgden. De 800 sorties die de Luftwaffe op 23 december maakte, hadden voor de helft betrekking op luchtverdedigingsoperaties tegen de zware bombardementen. De jagerbommenwerpers die waren ingezet voor steun aan de Duitse troepen raakten merendeels in luchtgevechten betrokken nog voor zij het operatiegebied bereikten.

De dag daarop toonde eenzelfde beeld. De inzet

van de geallieerde lsk was alleen nog groter. Aan de interdictie namen 900 zware bommenwerpers, 400 middelbare bommenwerpers en ruim 800 jagers deel. Bovendien werd op die dag een grote counter-airactie uitgevoerd op vijandelijke vliegvelden op de grens van de buitenste interdictielijn met nog 1400 zware bommenwerpers en 700 escorterende jagers.

Uit verschillende bronnen blijkt dat deze dag voor de Luftwaffe een van de wanordelijkste in haar geschiedenis is geweest. Nergens is dan ook een gedetailleerde opgave te vinden van de door de Duitsers uitgevoerde operaties. Naar schatting zijn ruim 1000 sorties gevlogen, het merendeel ongecoördineerde luchtverdedigingsacties. Wel is bekend dat slechts enkele sorties (ongeveer 40) resulteerden in directe steun aan de in moeilijkheden verkerende Duitse opmars.

Het gecoördineerde optreden van de geallieerde lsk verlamde de Luftwaffe en leidde tot een nieuw wantrouwen van de zijde van de Duitse legerleiding. Op de derde dag van deze periode (25 december) kon de Luftwaffe nauwelijks enig initiatief ontplooiën. De 400 gevlogen sorties tegenover

die van het overweldigende potentieel van het geallieerde luchtwapen gaven daartoe geen kans. Van steun aan de Duitse gsk was geen sprake meer; de opmars van de Duitse gsk kwam geheel tot stilstand. Op 26 december hetzelfde beeld; de geallieerden opereerden met 2500 sorties boven het gevechtveld en het achterland, 1900 jagerbommenwerpers en 850 zware bommenwerpers met 550 begeleidende jagers ontmoetten slechts 404 Duitse vliegtuigen als tegenstanders. Op deze dag meldde de Duitse opperbevelhebber dat bevoorrading alleen nog 's nachts kon worden uitgevoerd (zie tabel 2).

Ook op 27 december was het goed vliegweer en werden de Duitsers met 1400 jagerbommenwerpers en 320 middelbare bommenwerpers aangevalen. In het achterland werkten 1050 zware bommenwerpers het interdictieprogramma af. De Luftwaffe zette daartegen 417 vliegtuigen in: 337 voor interceptie van de jagerbommenwerpers en 78 voor directe luchtsteun. Het 7 Leger kon niet langer worden bevoorrad; de verdedigers van Bastogne

TABEL 2

Gevolgen van de geallieerde luchtaanvallen

DEC. BESCHREVEN GEVOLGEN

- 19 Twee divs ter ondersteuning van het offensief zijn 2 dagen opgehouden.
- 22 Luftwaffe kan geen luchtsteun verlenen. Colonnas moeten verspreiden, verkeersopstoppingen onmiddellijk oplossen.
- 23 Schade aan de spoorwegen is zo groot dat de meeste treinen vóór de Rijn moeten ontladen. Drie divs, bedoeld als versterking, zullen het front niet bereiken. Vanwege brandstofgebrek mogen alleen belangrijke goederen per vrachtwagen worden vervoerd.
- 24 Het doel van de vij om de bevoorrading te stagneren is bijna gerealiseerd. Ieder leger dient een „Flakstrasse“ te organiseren om colonnes tegen luchtaanvallen te beschermen.
- 25 Ernstige bevoorradingsmoeilijkheden. De bevolking dient te worden ingezet voor herstel van de schade.
- 26 Alle vervoer overdag verboden. Versterkingen en voorraden kunnen alleen 's nachts en in onvoldoende mate worden aangevoerd.
- 27 7 Leger definitief van logistieke ondersteuning afgesloten.
- 29 Er zijn geen transportmiddelen meer beschikbaar. Ook de bevolking dient de spoorwegen te herstellen.
- 30 Slechts 12 van de 196 geplande treintransporten komen aan.
- 31 Aanvoertlijnen slechter dan ooit.

Bron: „Kriegstagebuch“ van Oberbefehlshaber West, opgenomen in Jung (vrij vert.).

daarentegen werden in deze periode nogmaals door de lucht voorzien van 480 ton goederen.

Het geallieerde tegenoffensief

De strijd om Bastogne duurde voort. Alle offensieve Duitse operaties werden op dit verdedigingsmiddenpunt gericht, om toch de Maas te kunnen bereiken. Dergelijke aanvallen vonden plaats op 1, 3 en 4 januari 1945. Op 31 december 1944 was voor het overige deel van het geallieerde front de crisissituatie voorbij en kon men zich hergroeperen voor een tegenoffensief.

Op 3 januari viel het 1 US Leger, versterkt met 4 Britse divisies, de noordelijke flank van de Duitsers aan in de richting van Houffalize. Op 9 januari werd Bastogne door het 3 US Leger ontzet en begon ook uit het zuiden de geallieerde opmars naar het ontmoetingspunt Houffalize, waar de beide eenheden (1 US en 3 US Leger) elkaar op 16 januari ontmoetten.

Inmiddels was op 12 januari ook het Rode Leger aan het oostfront een groot offensief begonnen, om welke reden het Duitse 6 Pantserleger onmiddellijk werd teruggetrokken. In de volgende dagen werden de Duitse troepen, wier aantal daardoor ernstig was beperkt, dan ook teruggedrongen naar hun uitgangsstellingen en bezetten de geallieerden weer hun oorspronkelijke posities.

De operaties van het luchtwapen

Op de eerste dag van de tweede periode (28 december) was het slecht weer, zodat het optreden van de tactische lsk beperkt bleef tot de inzet van 50 jagerbommenwerpers voor bewapende verkenning. De Luftwaffe maakte 15 sorties. Het geallieerde interdictieprogramma ging echter voort. Het redelijke weer van 29 december liet meer activiteiten toe: boven het operatieterrain zetten de geallieerden 750 jagerbommenwerpers in; 1300 zware bommenwerpers, 100 middelbare bommenwerpers en 750 jagers voerden de interdictietaak uit. De 70 sorties, die de Luftwaffe vloog ter ondersteuning van de gsk, legden tegenover deze overmacht geen gewicht in de schaal.

Op 30 december vielen 350 zware bommenwerpers 's nachts het Ruhrgebied aan en werd een Duitse poging om Bastogne te veroveren, bestreden. Overdag werden luchtaanvallen op het achterland uitgevoerd. De Luftwaffe zette geen vliegtuigen in.

De laatste dag van het jaar gaf weer een optimale inzet van het luchtwapen te zien: interdictie door

1450 zware bommenwerpers en 900 jagers en het optreden van 1200 jagerbommenwerpers. De Duitse inspanning was eveneens relatief groot en omvatte 550 sorties, maar vermocht nergens het verloop van de strijd te beïnvloeden.

Op 1 januari verraste de Luftwaffe de geallieerden met een grote counter-airaanval, de operatie „Bodenplatte”. Deze beoogde de geallieerde vliegvelden en de daarop geparkeerde vliegtuigen te neutraliseren, om op deze manier het verloren lucht-overwicht te heroveren. Aan de massale aanval namen meer dan 900 vliegtuigen deel. De Duitsers slaagden inderdaad erin ongeveer 300 vliegtuigen op de grond te vernielen. De strikte geheimhouding van deze operatie leidde echter tot een slechte communicatie met de eigen luchtdoelartillerie. Toen dan ook door weersomstandigheden het aanvangstijdstip van de operatie was verlaet, werd het vuur op de eigen vliegtuigen geopend, wat boven de „Festung Holland” tot een catastrofe leidde. De Duitsers verloren bij deze actie 340 vliegtuigen (en 232 vliegers!), het grootste deel daarvan door de eigen luchtdoelartillerie. De geallieerden konden zich zo'n materieelverlies nog wel permitteren maar de Luftwaffe kreeg door het verlies van materieel (maar vooral van ervaren personeel) de definitieve nekslag. Het verdere Duitse optreden van het luchtwapen aan het westfront bleef dan ook beperkt tot luchtverdedigingsoperaties; van offensieve, in samenwerking met de gsk, gecoördineerde, acties was aan dit front geen sprake meer.

De geallieerde operaties in de maand januari werden in sterke mate beïnvloed door het weer. Op enkele dagen na was slechts een beperkte inzet mogelijk en het geallieerde tegenoffensief kon in deze periode zelfs gedurende tien dagen in het geheel niet worden ondersteund. In totaal werden in deze maand dan ook slechts 2500 jagerbommenwerpersorties gevlogen. Wel werd het interdictieprogramma voortgezet, zij het met verminderde intensiteit. Het bleef bij 4600 zware-bommenwerpersorties, waarbij 30.000 ton bommen op interdictiedoelen werd afgeworpen. Het offensief dat op 12 januari aan het oostfront begon had de overplaatsing tot gevolg van Luftwaffe-eenheden die met het oog op het Ardennenoffensief naar het westfront waren verplaatst. De terugtrekkende Duitse troepen stonden dan ook geheel bloot aan de aanvallen van de geallieerde lsk die, ondanks de slechte weersomstandigheden in deze maand toch nog konden worden ingezet.

Nabeschouwing

Het Duitse offensief was gebaseerd op de in 1939 en 1940 zo succesvol gebleken aanvalsmethode, de Blitzkrieg, waarbij de snelle gepantserde gsk en het luchtwapen een primaire rol vervulden. Voor dergelijke operaties is dan ook een grote hoeveelheid brandstof nodig. Bij het Duitse offensief waren van het begin af twee voorname elementen in onvoldoende mate aanwezig; luchtstrijdkrachten en brandstof. Ook is het de vraag of — als het offensief zou zijn gelukt — het Duitse potentieel aan gsk ooit in staat zou zijn geweest de lange zuidflank in stand te houden en tegelijkertijd de ingesloten geallieerde troepen te vernietigen. De lange Duitse aanvoerlijnen zouden dan nog kwetsbaarder zijn geweest voor luchtaanvallen dan nu al het geval was. Een terugtocht zou niet meer mogelijk zijn geweest anders dan ten koste van zware verliezen, vooral bij de Maasovergangen.

Een groot offensief aan te vangen zonder de zekerheid van luchtdekking door het eigen luchtwapen is een riskante onderneming. Ook de Duitse legerleiding onderkende dat. Vandaar, dat het offensief opzettelijk werd aangevangen op een moment dat de geallieerden door de weersomstandigheden niet optimaal gebruik konden maken van hun lucht-overwicht. In een dergelijk offensief evenwel het gebrek aan luchtsteun te willen vervangen door een periode van slecht weer, is een vorm van „wishful thinking”. Zodra het weer een massale inzet van het geallieerde luchtwapen mogelijk maakte, werden de aanvoerlijnen van de Duitse troepen aangevallen en kwamen ook de aanvalspitsen onder de voortdurende bombardementen niet vooruit. Met een strijdmacht die gedwongen is bijna alle verplaatsingen 's nachts uit te voeren, zonder over de daartoe vereiste middelen te beschikken, kan men in de moderne oorlogvoering niet succesvol opereren.

De inzet van het luchtwapen

Meer dan 2000 vliegtuigen waren betrokken bij het Duitse aanvalsplan. De versterkingen die het Luftwaffe-Kommando West voor dit offensief nodig had, werden onttrokken aan het oostfront en aan de luchtverdediging van Duitsland zelf. De samenwerking gsk/lsk kreeg bijzondere aandacht en speciaal daartoe aangewezen eenheden werden belast met de ondersteuning van de aanvallende gsk. Ook werden nachtelijke bombardementen op de geallieerde troepenconcentraties en aanvoerlijnen opgedragen. Om het luchtoverwicht te realise-

ren werd voorts een massale inzet voorbereid in één grootscheepse counter-airactie: de operatie „Bodenplatte”. Dat bewijst dat de Duitsers hun eerdere ervaringen met het luchtwapen niet waren vergeten en in het bijzonder prioriteit gaven aan het element verrassing in hun operaties.

De resultaten tonen echter aan dat tegen het numerieke overwicht en de grotere ervaring van de geallieerden een dergelijke aanvalsconceptie niet effectief kon werken. Hoewel de Luftwaffe in de eerste week bijna 1600 sorties vloog als ondersteuning van de aanval, stonden 2700 geallieerde sorties borg voor het behoud van het luchtoverwicht boven het gevechtsterrein. De gloednieuwe, nooit beoefende, procedures van de Luftwaffe inzake het aanvragen van luchtsteun kregen in die dagen een niet zo gelukkige première. Toen op 23 december het weer opklaarde kon daarenboven van steun aan de gsk geen sprake meer zijn, omdat een groot deel van de Luftwaffe zich ook nog aan luchtverdedigingstaken moest wijden. Geallieerde patrouilles schermden het operatiegebied af en dwongen de Duitsers vroegtijdig tot een luchtgevecht.

De operatie „Bodenplatte” was, afgezien van de vliegtuigen die verloren raakten aan de eigen lucht-doelartillerie, een riskante onderneming die op een te laat tijdstip werd uitgevoerd. Ongeveer 900 vliegtuigen werden betrokken in een actie die voor de geallieerden alleen materiële schade teweegbracht. Het geallieerde oorlogspotentieel, dat het vernielde materieel snel kon vervangen, was duidelijk onderschat. De balans viel ten gevolge van het verlies aan ervaren vliegers in elk geval uit in het nadeel van de Duitsers. Verscheidene geschiedschrijvers noemen deze counter-airactie dan ook „de genadeslag voor de Luftwaffe”.

De geallieerde luchtsrijdkrachten

Hoewel de Luftwaffe een ernstige poging deed tijdelijk het luchtoverwicht boven het gevechtsg gebied te verkrijgen, was zij niet in staat als gelijkwaardige tegenstander op te treden. Tegenover iedere Duitse sortie konden de geallieerden ten minste drie sorties leveren. Dit betekende, dat de geallieerden op het kritieke moment van de strijd in staat waren:

- a. luchtverkenningen uit te voeren waardoor zij niet alleen op de hoogte kwamen van te verwachte aanvallen maar ook een juiste doelkeuze konden maken;
- b. het belegerde Bastogne uit de lucht te bevoorraden;

c. Duitse troepenconcentraties in het voorterrein voortdurend met aanvallen door jagerbommenwerpers verliezen toe te brengen;

d. Duitse bevoorradingscolonnen te blokkeren, zodat de pantserspitsen met brandstofgebrek te kampen kregen en daardoor des te kwetsbaarder werden voor luchtaanvallen;

e. interdictiebombardementen uit te voeren op bevoorradingsdepots, wegenknooppunten, spoorlijnen en bruggen tot diep in het achterland, zodat het operatiegebied werd afgesloten van logistieke ondersteuning.

Het geallieerde luchtwapen bewees in deze strijd op alle niveaus goed te kunnen coördineren met de gsk, waardoor steeds een snelle reactie op een crisissituatie mogelijk was. Redelijk snel werd een met de gsk gecoördineerd interdictieprogramma opgesteld, waarin diverse luchtmachtcommando's waren betrokken. Zodra het weer dat toeliet wierp het luchtwapen op geselecteerde doelen in twee dagen (23 en 24 december) 30.000 ton bommen af in een gebied direct achter het gevechtsveld. Hoewel men later tijdens het geallieerde tegenoffensief door weersomstandigheden de gsk nauwelijks meer kon steunen, heeft het luchtwapen een belangrijk aandeel gehad in het overwinnen van de crisissituatie waarin de geallieerde gsk zich bevonden.

Conclusies

Het Duitse offensief is op 16 december begonnen en werd op 25 december tot staan gebracht. De plannen, die de Duitsers bij deze operatie voor het luchtwapen ontwierpen, waren niet adequaat: die voor luchtsteun waren gebaseerd op een tijdelijke situatie en steunden niet op een geroutineerde samenwerking gsk/lsk. In het begin van de operatie trad de Luftwaffe, mede gehinderd door het weer, nergens geconcentreerd tegen de overmacht op. De Luftwaffe was weliswaar in staat, ondanks eerder geleden verliezen, een onverwacht grote inzet aan het westfront op te brengen maar slaagde er geen enkel moment in, de Duitse gsk in hun opmars efficiënt te steunen. Dat heeft consequenties gehad voor het vertrouwen in de Luftwaffe en voor het Duitse moreel bij gsk en lsk. Bij het opklaren van het weer op 23 en 24 december mislukte een laatste poging het luchtoverwicht boven het gevechtsterrein te veroveren. Het enige geconcentreerde optreden, namelijk het luchtoffensief tegen de geallieerde vliegvelden op 1 januari, leidde tot een voor de Duitsers negatief resultaat.▷

De geallieerden, van hun kant, hebben de Duitse voorbereidingsactiviteiten onjuist geïnterpreteerd; zij werden door het Duitse offensief dan ook volledig verrast. Door snel ingrijpen en een goed gecoördineerd optreden van gsk en lsk kon de vijandelijke opmars echter worden vertraagd. Toen het weer verbeterde, was het geallieerde luchtwapen in staat het luchtoverwicht te behouden en mede gezien het numerieke overwicht kon het luchtwapen met maximale flexibiliteit optreden. Een uitgebreid en goed gecoördineerd geallieerd interdictieprogramma werd gestart waaraan zelfs de strategische luchtmacht deelnam. Ook het ingesloten Bastogne kon door de lucht worden bevoorrad. De o.m. op routine gebaseerde samenwerking tussen gsk en lsk hergaf de geallieerde strijdkrachten aan het westfront het verloren gegane initiatief.

Aangaande de lessen die uit het Duitse Ardennenoffensief 1944/45 voor het heden kunnen worden getrokken, kan worden opgemerkt dat de Duitse „auteurs en leermeesters” van het gezamenlijk optreden van gsk en lsk in een Blitzkriegconceptie, hebben aangetoond dat het beheersen van de theorie — die in een situatie van volledig luchtoverwicht aan de praktijk was getoetst — niet vol-

doende is om het luchtwapen efficiënt in te zetten. De samenwerking gsk/lsk dient te worden gebaseerd op een geroutineerde coördinatie op alle niveaus. Een numeriek overwicht van een mogelijke tegenstander vergt het uiterste van een dergelijke samenwerking en mag zeker geen hinder onder vinden van een slechte onderlinge communicatie. Een counter-airoperatie als „Bodenplatte” kreeg in een late fase van het conflict veeleer het karakter van zelfmoord dan van een preventieve maatregel. Een dergelijke actie dient in feite aan een verrassingsaanval vooraf te gaan. Bovendien maakte het verloop van deze operatie nogmaals duidelijk van welk belang het identificatieprobleem boven het gevechtsterrein is.

Het luchtwapen is flexibel en kan op velerlei manieren worden ingezet. Of een inzet, vooral tegen een numeriek sterkere vijand, doelmatig is, kan niet alleen worden vastgesteld aan de hand van een bestaande doctrine. De overweging tot een bepaalde inzet dient telkens weer het resultaat te zijn van een „operationele” kosten- en batenanalyse. Een grondige kennis van de inzetmogelijkheden, een goede coördinatie en onderling begrip tussen gsk en lsk zijn daarvoor noodzakelijk. De bestudering van vroegere wapenfeiten kan daaraan wellicht een bijdrage leveren.

Literatuur

- H. Jung — *Die Ardennen-Offensive 1944-1945. Ein Beispiel für die Kriegsführung Hitlers*. Göttingen (1971).
A. Craven en G. Crate — *The Army air forces in World war II*, dl 3. Chicago (1951).
W. Girbig — *Start im Morgengrauen*. Stuttgart (1973).
J. Strawson — *The Battle for the Ardennes*. Londen (1972).
A. Lee — *The German air force*. New York (1946).

- D. F. Morzik — *German air force airlift operations*. New York (1961).
W. J. M. van der Horst — Ardennen 1944. Mislukte inzet van de strategische reserve. *Mil. Spect.* **139**(1970)(12) 560.
J. M. J. Kort — Duitse en geallieerde luchtmacht bij het Ardennenoffensief. *Mil. Spect.* **132**(1963)(12)570.
A. P. de Jong — Operatie Bodenplatte. *Vliegende Hollander* (1969)(15, 22, 29 nov.).



Staff and regimentally qualified ?

Guidelines for the promotion of officers in the British Army and qualifications for entry to the Staff College

Norman L. Dodd

colonel UK Army, retired

The British Army is a large and complex organisation and it needs management skills of a very high order. Moreover, it is a fighting organization and correct decisions in battle call for the ability to analyse a problem very quickly to sort out the essential from the irrelevant to see what needs to be done, and to communicate this to others, clearly and unambiguously.

To this quotation from an Officers' Recruiting Pamphlet should be added: 'and the leadership ability to see that the orders are carried out with courage, skill and enthusiasm'.

Career starts after selection

By the skillful use of modern procedures the *Regular Commissions Selection Boards* take considerable trouble to ensure that only those young men with leadership potential are selected for training to become officers.

The systems of training those selected seem to change constantly but, at the present time, all potential officers who are educationally qualified and have been accepted by the selection board must attend a course at the *Royal Military Academy at Sandhurst*.

The length of the course depends upon the type of commission required — *Short Service, Special Regular* or *Regular* — and the method of entry. Normally all are commissioned as 2nd lieutenants after six months at the academy. Thereafter the young men who have been granted Short Service Commissions join their corps or regiments and undergo Special-to-arm-training at their own Arms School or within their units.

Officers who intend to make a full career in the army spend a further six months at the academy on a mainly academic course based on war studies, international affairs and an introduction to military technology. Following this six months, called the *Regular Career Course*, suitable officers who wish to qualify for university entry continue, if necessary, with a period of academic study so designed to qualify them for arts or science places at a civil university or at the Army University, the *Royal Military College of Science* at Shrivenham. These young men normally will expect to spend one or two years at regimental duty before taking their university places.

It has always been the Army's aim to give young officers duty with troops as soon as possible in

Royal Military Academy, Sandhurst; view of the Sovereign's parade



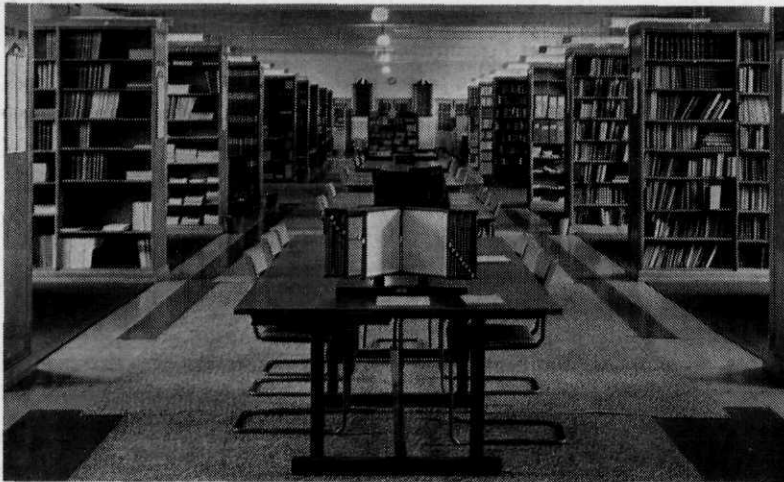

The Army University, Royal Military College of Science, Shrivenham

their careers, thereby giving them some practical experience. For this reason the minimum age for entry into the academy is 18 years, which means that a man can be commissioned at 18½ and, if he has been granted a Short Service Commission, he may be with troops at that age. The Regular will take a little longer.

Additional possibilities

Today there is emphasis on the *University Entry Scheme*. Suitable students who have gained places at civilian universities can be awarded *University Cadetships* under which they are commissioned and are paid grants and a special rate of army pay while at the university. In long vacations they carry out attachments to army units and on graduation attend, as officers, a short leadership and professional course at the Royal Military Academy. Commissions are also available to ordinary university graduates considered suitable for training to become officers; they too must complete a short course at the Military Academy. Many of these young men have been members of the part time Officers Training Corps during their university courses; a corps which supplies many officers (both men and women) for the Territorial and Army Volunteer Reserve.

Even specialists such as doctors, chaplains, dentists, veterinary and legal officers now have to attend short courses at the Royal Military Academy. The exception to this rule is the senior NCO commissioned to quartermaster type commissions or to a Special Regular or Short Service Commission. In general every young man who is granted a commission by Her Majesty has received a sound basic training in leadership and in military affairs before he joins his corps or regiment. It is

upon this foundation that his future training is based and upon which he himself must build if he wishes to gain promotion and advancement within the Service.

Many will also have had the advantage of a university education; at the present time somewhere around one third of all regular junior officers in the army hold a degree gained either at a civilian university or at the Royal Military College of Science. This degree will, of course, be known to members of the promotion selection boards at each stage of his career but it is by no means an essential requirement for promotion to the highest appointments.

Promotion system based on recommendation by reports

Unless his commanding officer specifically does not recommend him for promotion, a 2nd lieutenant will become a lieutenant after two years service without having to pass any examination or test. At this stage in his career the officer may still be at a university, although he will have been with a unit either before he entered or during the vacations. Again the specialist regulations are different because many are commissioned directly as lieutenants; the promotion rules for these officers will not be discussed further in this article because it is intended to cover the career of the 'normal' officer in the infantry, armour, artillery and supporting arms and services.

The *Annual Confidential Report* is the keystone of the promotion and appointment system of the British Army. In principle such a report is initiated annually for every officer, irrespective of where he is serving. A modified system is used for officers of general rank, and moves between appointments

or changes in superior officers do result in variations from the one report per year principle.

The Report is initiated by the immediate superior officer or, in the case of officers at regimental duty, by their commanding officer. A concise opinion of the subject's qualities and deficiencies has to be included and in most cases an estimate of future potential is given. The initiating officer also has to answer specific questions with a categorical 'yes' or 'no', though 'not yet' can be entered against 'Is this officer fit now for promotion to the next rank?'. For senior lieutenants and junior captains, as will be seen later, the vital answer is that to the question 'is this officer suitable for staff training?'; it can have a most significant effect upon his future career. Thus the full importance of the responsibility of the initiating officer is most evident and report writing is recognized as a most arduous and searching responsibility of officers of lieutenant colonel and higher rank.

Perhaps the most significant aspect of the British Army Report system is that *the officer concerned reads the initiating officer's report* before it proceeds up the command chain for additional comments by one or two more senior officers. These additional comments are not seen by the subject unless they change the tenor of the report for the worse. The question of seen or unseen reports is a continual subject of discussion — officers of the Royal Navy do not see their reports — but is outside the scope of this article. Suffice to say that the system works and apparently works well. Queen's Regulations do allow an officer the right to object to either the whole report or any part of it if he considers it unfair. However, in so doing, he should remember the detailed thought, based on greater experience, which has gone into every word.

Responsibility

The Report eventually reaches the Military Secretary's Department of the Ministry of Defence (Army). The *Military Secretary of the Army*, an officer of lieutenant general's rank, is responsible for the promotion, appointment and selection for staff training of all officers in the Army. He and his staff are the watchdogs for officers' careers and are very successful in seeing that no officers are unfairly treated in so far as their promotion prospects are concerned. It is the officers of this department who convene the various selection boards, and provide the secretary and

technical advice to the members. They also try to ensure that officers have balanced service in their regiments and on staff or similar postings so that they earn their recommendations for promotion both for command and staff appointments.

Time scale of success and failure

The first hurdle for the young officer is the practical promotion examination from lieutenant to captain. This is not difficult but does require some preparation; in most units the second-in-command is charged with running an instructional programme on minor tactics, and various short courses are run by formations and schools. Having passed this examination and having been recommended in his Annual Confidential Report, a lieutenant is promoted to captain after four and a half years in his rank. Very few officers fail to be promoted at this stage; this starts to occur at the captain-to-major hurdle. A captain must have held that rank for four years before he enters the zone for promotion to major and he remains in that zone for three years; this is normally between the ages of 32 and 34. During this time, subject to passing his promotion examination and being recommended on his Annual Reports, he will normally be selected for promotion to major. But unless he is of high quality, he is unlikely to be actually promoted in the first year in which he is qualified because there is an annual quota by Arms and Services. The *Selection Board*, who decide the promotions, is chaired by a brigadier and includes a colonel from the Adjutant General's department and two members, either brigadiers or colonels, nominated by the Military Secretary's department.

Casting the die

It is during the officer's service as a captain that his career begins to take shape, because in this rank not only must he gain the field experience necessary to command a company, battery or squadron but must also decide whether he wishes to attend a *Staff Course*, become an instructor in his Arm or service by attending a *Long Course* at Arms School or maybe do both. And at the same time he must study to pass his *promotion examination*. This consists of a practical test and three written papers: International Affairs, Military Administration which includes Military Law, and War Studies which includes the study of contemporary strategic thought, the problems of

current defence planning and the part played by leadership, science and technology in modern war. For the Staff College candidates this examination may be taken in the calendar year in which the officer attains the age of 28, 29, 30 or 31. A pass in all subjects at one attempt not only satisfies one of the requirements for promotion, but also qualifies the officer for consideration by the Selection Board for a place at the Staff College. Should the officer fail in any of the subjects he may sit them again separately for promotion; but he must re-sit and pass them all at the same time if he wishes to attend the Staff College. He is allowed two attempts only if he does this.

Assistance

To assist officers to train themselves to pass these examinations and to improve their general knowledge, the *Royal Army Educational Corps (RAEC)* has been made responsible for the *Officers' Education Scheme* which aims to provide professionally relevant studies for officers as a continuous process throughout that part of their career from the time they leave the Royal Military Academy until they are qualified to enter the Staff College, or for promotion to the rank of major. There is also a *Junior Officer's Education Scheme*, the aim of which is to develop the capabilities of officers to think logically and to express themselves clearly through a study of topics of professional interest. Officers must take part in this scheme for a minimum of three years between the ages of 20 and 26.

The syllabi of this training scheme are based upon annual study themes taken from the field of International Relations and/or War Studies laid down by the Ministry of Defence. There are a minimum of six study days in each annual session and in addition each officer receives individual tutorial instruction and assistance.

The RAEC are responsible for assisting candidates to prepare themselves for the *Staff and Promotion Examination in War Studies and International Affairs*. Instruction is provided by tutors, some from civilian universities, and by organizing suitable courses in the United Kingdom and overseas. The MOD publishes annually a list of recommended books and periodicals for pre-examination reading, and these are provided through military sources. However commanding officers and formation commanders must at all times encourage and help officers to gain the

practical knowledge and experience, necessary to gain their recommendations and to pass their examinations.

Short course

Some captains are selected to attend the *Junior Division of the Staff College*; successful completion of this course gains exemption from the captain-to-major practical promotion examination. This Junior Division of the Staff College is located at the *School of Infantry*, Warminster. The syllabus of the course, which lasts nine weeks, includes minor tactics, staff duties, military administration and minor staff work. From 1977 it is intended that all officers will attend this Junior Division between the ages of 26 and 29; presently about 80% attend.

Competition for vacancies at the Staff College is keen; there are *only one hundred and thirty five each year*, and officers are selected from a three year age bracket, 30, 31 or 32. There may be up to 1200 captains in this age group, but the requirement to pass the examination and to have a valid recommendation for staff training in two consecutive Annual Reports usually reduces the field for selection to about three hundred. The staff of the Military Secretary acts as the secretariat for the *Army Staff Selection Board*, which consists of two brigadiers and two colonels co-opted from branches of the Ministry of Defence. Each member of the board, working entirely independently, assesses the candidates' suitability for staff training basing his assessment solely on what is written in the officer's annual Confidential Report. The marks given to candidates by each board member are then added together to give an order of merit, of which the best 135 will be selected for staff training. Up to this point no consideration has been given to the Arm or Service of the candidates, but inevitably there are a number of equally marked candidates on the line for selection; when deciding which of these should be chosen, the board takes note of the cap badge in order to achieve a reasonably wide representation at the Staff College. *The basic principle of selection however is individual merit.*

Three divisions in Staff College

At this stage also the board decides which division of the Staff College the officer will attend. At present there are three divisions. Those who go to *Division I*, about twenty four each year,

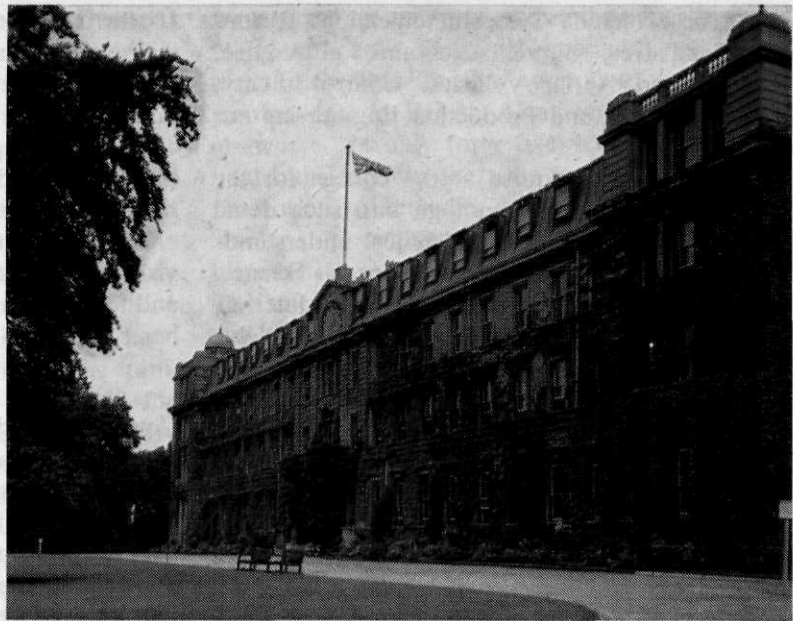

Staff College Camberley

already hold a scientific degree gained at a university. They will spend one year at the Royal Military College of Science at Shrivenham on weapons staff duties, followed by a year at the Staff College at Camberley.

The *Division II* officers consist of those with a scientific or technical bent who hold good 'A' level Certificates of Education at school, but have not attended a university; they carry out much the same course as those in *Division I* but some of the academically weaker ones will spend three months extra at Shrivenham. There are usually about ten such officers per entry, but the whole *Division* totals about 30.

The remaining officers, approximately eighty, are *Division III*; they spend three months at Shrivenham to give them a technical awareness followed by one year at Camberley. Some of these officers may already hold degrees but because of their special knowledge or qualifications, the board may decide that it would be a waste of time and money to send them for a year to Shrivenham.

Entries to the three divisions are so arranged that all the students arrive at the Staff College, Camberley, at the same time and therefore graduate together. This entails carrying out the selection procedures well in advance of entry; the board meets annually in March, the students selected for *Division I* and *II* will go to Shrivenham the following January and there join the *Division II* early starters, who spend the extra three months at the College and have therefore been there since the previous October. In Oc-

tober of the next year the *Division III* students join them and all go on to Camberley three months later, i.e. the next January. They will graduate a year later in December. By this time the students will be in the 32, 33 or 34 age groups and some may already have been promoted to major.

Syllabi

The syllabus at the Military College of Science and at Camberley is tailored to the requirements of the students in the three divisions.

Early in the course *Division I* and *II* are given thorough instruction in three major themes: Statistics, Operational Analysis and Computers, because one of the objectives is to prepare officers to act as managers in the process of the procurement of army equipment. An understanding of Statistics is required in order that the officer can appreciate the techniques used in operational analysis as well as in production methods. This analysis provides a scientific approach to the solution of problems; and computers are required to handle the vast quantities of data made available by modern analytical techniques.

All students are required to carry out a full scale written exercise on a selected problem area and their studies are all brought together in a final syndicate exercise. The syllabus then covers in modular form all the areas of military technology with which a weapons' staff officer may have to

deal. These include Telecommunications, Weapons, Explosives, Surveillance and, of course, Vehicles and Aerial Vehicles. Control theory, Human Sciences and Production Engineering are also covered.

The three months course at the college for the Division III students cannot go into such detail but it does provide a good technical understanding by including Computers, General Science, Man in his Environment, Management, Materials their strength and structure, Weapons, Munitions, Telecommunications and Surveillance, some general lectures and visits to civilian industry. Time is also spent on a research project and on military writing and public speaking; the latter is also studied by other divisions: it is no use having officers who are highly qualified but quite unable to communicate their views and knowledge.

Aims

The *Charter* of the Staff College is to develop the professional knowledge and understanding of selected officers, in order to prepare themselves for the assumption of increasing responsibility both on the staff and in command. With this object in view, the instruction at Camberley is designed to produce officers who can approach and solve a problem in an orderly, logical way, and present their solution in the form most convenient to those who have to use it. Students receive a firm grounding in tactical doctrine but are not expected, or desired to have a ready made staff college answer to every problem.

The *syllabus* at the Staff College includes:

- a broad knowledge of national and world affairs and the part military forces play therein; the making and direction of British defence policy and the structure of the British Armed Forces;
- the principles and techniques employed in the employment of forces on the battlefield and in all other types of operations;
- a thorough knowledge of staff work and of command;
- the ability to collect and collate information and to use it to the best advantage and present it concisely;
- to provide an impetus to think, read and study more widely;
- to give practical experience of working as a team;
- the study of tactical principles and doctrines;

- the study of operations and the routine of staff work in peace and war;
- to examine intelligence methods and geopolitics;
- the basic principles of logistic support, its capabilities and limitations and the organization of administrative staffs;
- command and Joint Staff Studies are held and visits made to the Staff Colleges of other services and to research establishments, ships and air force bases.

On arrival at Camberley for this Army Staff Course the students are joined by about nine officers from the other services, three civil servants and some forty eight student officers from other countries about half of which come from members of the Commonwealth. These additions bring the total number of students to about one hundred and eighty. This influx helps to broaden the outlook of the British students and helps them in their understanding of our Allies' problems. In return some British officers attend overseas Staff Colleges instead of their own; in general these officers first attend the three months course at Shrivenham before their departure. In the last few years British officers have attended the Canadian, Indian, Australian, Pakistan, United States, Italian, Belgian, Indonesian, German, French and Malaysian Staff or Defence Colleges as well as the Royal Navy and RAF Staff College.

Alternative

To help officers who have shown an aptitude for staff work but who, for various reasons, have been unable to attend the Staff Course, a system of becoming 'Staff Qualified' is in operation. Captains who successfully carry out a Grade III staff appointment for two years, and while doing so gain a recommendation for employment as a Grade II Staff Officer (major), thereafter in fact do such an appointment and while doing so gain a recommendation for the next Grade (Lt col), may be awarded 'Staff Qualified' (sq) which qualifies the officer for selection for Grade I appointments when he is promoted to lieutenant colonel.

Chances for 'fliers' and 'passed over's'

On successful completion of the Staff College Course the students are sent to headquarters,

formations, schools or the MOD to fill Grade II staff appointments and, if not already majors, will be granted the acting rank. From then on they will alternate between staff and regimental duty and must gain their recommendations for promotion in both fields. Officers who qualified in Divisions I or II at the Staff College will normally alternate at least once between Weapons Staff and normal staff appointments, before specializing in any particular field.

At the age of thirty seven all officers who have been recommended for promotion to the rank of lieutenant colonel come into the zone for selection by the board convened by the Military Secretary. This consists of four major generals and a brigadier. Majors, provided they continue to be recommended in their Annual Confidential Reports, remain in the promotion zone until they reach the age of forty seven. Normally about 60% of the qualified majors are selected for promotion at the average age of forty one. The number of promotions to lieutenant colonel in each Arm and Service each year is governed by a system of quotas decided by the *Directorate of Manning* in the MOD. The quotas vary annually to take into account the requirements of the Army. There are about two hundred promotions a year at present and obviously those who have staff or other specialist qualifications have an advantage over those who do not.

The ten year zone for promotion gives a wide discretion to the Selection Board; some highly qualified 'fliers' can be promoted at the age of thirty seven and, as a lieutenant colonel enters the zone for promotion to colonel in his fourth year in this rank, presuming he is recommended, he could become a colonel at the age of around forty one whilst his colleagues could still be majors for another six years before being finally 'passed over'. A major promoted to lieutenant colonel at the top age of forty seven will come into the next promotion zone at around fifty one if he is still recommended. He still would have a light chance of being promoted, but as the normal retiring age for most officers is fifty five the Selection Board would have to have some good reason for his selection.

Normally the selection is made a year ahead of actual promotion; for this reason a lieutenant colonel selected for promotion to colonel but not yet actually wearing the insignia of rank may, with other colonels, be considered for promotion to brigadier to command a brigade in the field. This again permits 'fliers' to command

formations at an early age and so fit them for high staff and command appointments in the army. For this reason some of the brigade commanders in British Army on the Rhine and elsewhere are only forty five years old. Another board sits later in the year to select officers for promotion to brigadier to fill normal staff and similar appointments but not to command brigades.

The selection of officers of the rank of brigadier and above is carried out by a Ministry of Defence Board composed of senior officers, but the principles used are exactly the same as those used by the other boards. But at this stage experience and special knowledge must also play a prominent part.

Keeping the stream open

Because the retiring age for all officers of the rank of major to brigadier inclusive is fifty five it follows that promotion above lieutenant colonel must come quickly. Also as 60% of majors can expect to reach the rank of lieutenant colonel, and there is a need to keep the promotion stream open, lieutenant colonels at the age of fifty, except for a few specialized cases, have to elect to retire or transfer to the *Special List*. As a Special List officer, a lieutenant colonel may fill various appointments at Grade II staff level or equivalent and for his last three years in the service he receives a slightly lower rate of pay. Few officers remain in the army after the age of fifty five although some specialist corps have retiring ages up to sixty, and senior generals may also serve until sixty. The present Chief of the General Staff, General Sir Peter Hunt, is presently fifty eight.

The attracting, training and retaining of officers of the correct calibre is an art in itself. Long gone are the days of the 'amateur officer' with private means of his own; today the services must provide a worthwhile career with a reasonable prospect of advancement to higher ranks for those who work to become qualified. There must be no suggestion of favouritism in promotion; the proper use of the Annual Confidential Reports, the impartiality of the selection boards and the use of examinations in the crucial period of the officer's career all help to ensure that every officer is fairly treated. Certainly in the British Services the system of having independent senior Military (Air or Navy) Secretaries especially charged with the management of officers' careers

and overseeing their promotions has gained the confidence of those concerned and constant efforts are made to ensure that the Annual Confidential Reports, on which so much depends, are correctly and fairly made out by reporting officers.

Satisfactory system

No system is perfect, especially to those who have been 'passed over' for promotion, but officers assigned to work in the Department of the Military Secretary, even if critical of the system

before they arrived, are unanimous that the methods used do protect the interests of every officer and are the best that can be devised.

*Who, if he rises to station of command,
Rises by open means; and there will stand
On honourable terms, or else retire,
And in himself possess his own desire;
Who comprehends his trust, and to the same,
Keeps faithful with a singleness of aim.*

.....
*This is the happy warrior: this is he
That every man in arms should wish to be.*

WORDSWORTH



Brandweeropleidingen bij de Koninklijke luchtmacht

In bovengenoemd artikel van kapitein C. Endevelde (*Mil. Spect.* 144(1975)(4)155) is op blz. 161, linker kolom, een onjuistheid geslopen. De 6e t/m 12e regel dienen als volgt te luiden.

de Afdeling Wetenschappelijk Onderzoek van het Directoraat Materieel Luchtmacht. Daaruit is gebleken dat de concentraties van toxische stoffen

in de rookwolken op circa 3 km benedenwinds van het oefenterrein (en tijdens meteorologische condities die luchtverontreiniging in de hand werken) aanzienlijk kleiner zijn dan de, uit een oogpunt van gezondheid, maximaal toegelaten concentraties. Voor bv. koolmonoxyde en koolwaterstoffen zijn deze concentraties, uitgedrukt in mg/m³, resp. 9 (t.o.v. 55) en 4 (t.o.v. 200).

Zelfannexatie van Westeuropa?

De gevallen Portugal en Italië

J. R. Evenhuis

journalist, Rome

Raymond Aron, een van de eerste en beste ontleders van het modieuze en zuiver „imaginaire” marxisme dat in de Westeuropese intelligentsia opgeld doet, heeft onlangs gewaagd van de mogelijkheid dat de Russische macht zich van de Oeral tot de Atlantische Oceaan zal gaan uitstrekken

... sans même que les armées russes franchissent la ligne de démarcation.

Hij schreef dit voordat in een Westeuropees land, Portugal, het eigen leger precies die taak op zich nam die na de oorlog in de Oosteuropese landen door het Rode leger werd vervuld. Dat wil zeggen om van een land dat absoluut niet van het marxisme in enigerlei vorm was gediend — vrije verkiezingen zouden dat snel hebben geopenbaard — in een stoom(wals)cursus een communistisch land te maken; onder leiding van een communistische partij die bovendien nog niet eens door de zogenaamd „menselijke” gezichtspunten van het marxisme van de Westeuropese intelligentsia beroerd schijnt te zijn maar die haar inspiratie nog volop aan hetzelfde communisme ontleent dat de Russische invasie in Tsjecho-Slowakije in 1968 voor een goede oplossing houdt.

Hoe deze zaak te verklaren? In Duitsland moet vroeger eens iemand hebben gezegd: Holland anektiert sich selbst. Zijn we thans misschien aangeland bij een: West-Europa anektiert sich selbst?

Onderdanige bewondering, blind voor ware oogenmerken

In de eerste plaats kan men erop wijzen dat deze vreemde neiging in de Westeuropese geschiedenis reeds enige malen eerder aan de dag is getreden, hoewel niet in de huidige omvang. Er zijn al eerder perioden geweest waarin het leek alsof een onvrij Rusland en een zeer vrije Westeuropese intelligentsia een monsterverbond waren aangegaan. In elk geval is sedert de 19e eeuw de merkwaardige opvatting nooit helemaal uitroeibaar geweest

dat, hoe vermomd ook, in Rusland de ware vrijheid, het ware socialisme of het ware communisme te ontdekken zouden zijn.

Heinrich Heine heeft al erover gespot, toen het nog niet eens over sociale maar meer over godsdienstige kwesties ging. In zijn tijd wilde Rusland nog geen arbeiders maar wel al Christenen bevrijden. Het kwam echter evengoed uit: die Christenen, zeker ondergeprivilegieerd, zaten toen in landen als Turkije waar een mohammedaanse sultan het voor het zeggen had en op wiens hoofdstad, Konstantinopel, Rusland het voorzien had. Dit imperialistische aspect van de zaak werd door de meeste Westeuropese bewonderaars van een Rusland dat Christenen bevrijdde, totaal over het hoofd gezien. Quasi-ernstig schreef Heine:

Was die Alarmisten bisher über die Gefahr gefabelt, der wir durch die Übergrösse Russlands ausgesetzt sind, ist töricht. Wir haben nichts zu riskieren, etwas mehr oder weniger Knechtlichkeit, darauf darf es uns nicht ankommen, wo das Höchste, die Befreiung, zu gewinnen ist.

Dat het zelfs, nog voordat die term in zwang kwam, allemaal „dialectisch” kon worden verklaard, wist Heine ook al:

Die russische Regierung ist durchdrungen von den liberalen Ideen unserer neuersten Zeit, ihr unumschränkter Absolutismus ist vielmehr Diktatur, um jene Ideen unmittelbar ins Leben treten zu lassen.

Memorable woorden. Ontdaan van de humor vormen zij precies de basis van de dictatuur van het proletariaat, theoretisch ook nog steeds bedoeld om de vrijheid „onmittelbar” ins Leben treten zu lassen”.

Met deze dictatuur van het proletariaat zijn dan na 1917 alle onvrijheden goedgepraat die toen het deel van de Russische arbeiders zijn geworden. Dat wil zeggen dat zij zijn goedgepraat met een paradox die Heine slechts schertsend bedoelde omdat men langs deze weg uiteraard nooit vrijheid vermeerdert, maar waarvan de marxisten hun „diepste” revolutionaire gedachte hebben gemaakt.

Die zij in praktijk brengen waar en wanneer zij maar kunnen.

Zo heeft Cunhal, de leider van de Portugese communisten, op de eerste massavergadering van zijn partij in Lissabon verklaard dat hij niet van plan was in Portugal een dictatuur van het proletariaat te gaan vestigen: zijn partij zou democratisch met andere democratische partijen samenwerken. Maar als communist, zo voegde hij eraan toe, kon niemand hem „in geestelijke zin” de gedachte van de dictatuur van het proletariaat afnemen. Welnu, binnen een jaar leek het meer dáárop dan op democratie. En natuurlijk wordt hij die het zout van Heine op deze slak legt als reactionair bestempeld.

Tweeërlei marxisme

Er bestaan in de wereld, grof gezien, nu twee marxismen die allebei even weinig met de leer van Karl Marx van doen hebben.

Het ene dient de machtsuitbreiding van een staat die om zijn karaktertrekken — die sindsdien niet zijn veranderd maar integendeel nog veel sterker naar voren zijn gekomen — door Karl Marx steeds fel werd bestreden: Rusland.

Het andere vertoont alle kleuren van de regenboog, speciaal in West-Europa, maar blijkt, als puntje bij paaltje komt, steeds te wijken voor het marxisme zoals Rusland dat uitdraagt. Voor het enige tegenvoorbeeld moet men in China zijn, waarbij echter de vraag opgeworpen dient te worden in hoeverre daar ooit van marxisme sprake is geweest, gezien het feit dat de eigenlijke marxistische leer aan de boeren geen plaats heeft ingeruimd.

In wezen gaat het dus, zoals eens iemand heeft opgemerkt, om een marxisme met korte en een marxisme met lange haren. Hoe kritisch dat laatste zich soms ook tegenover het eerste opstelt, het zal er altijd de dupe van blijven óf de medeplichtige van worden. De recente gebeurtenissen in Portugal hebben dit weer overduidelijk bewezen. Elke marxist die de illusie heeft dat men in West-Europa iets kan realiseren buiten het Sovjetmodel om, bevindt zich vrijwel direct in de positie van een „nuttige idioot”.

Gefundeerde afkeer

Karl Marx' afkeer van Rusland en Russische politiek zou men tegenwoordig zonder enige twijfel „pathologisch” noemen, als hij nu nog door iemand zou worden gedeeld. Dat neemt niet weg

dat het bij Marx zeker niet alleen een kwestie van gevoel was. Hij had, als zoveel, ook de Russische ontwikkeling tot grote mogendheid bestudeerd op een manier die geen specialist hem had kunnen verbeteren. Honderden pagina's vol beschouwingen over Rusland vormen een niet onaanzienlijk gedeelte van zijn verzamelde werken.

Zijn conclusies weken echter sterk af van die van een meerderheid onder zijn tijdgenoten. De vrijwel algemene opvatting was toen dat, als Rusland zo groot en zo sterk was geworden, het land toch zeker zijn kwaliteiten moest hebben. Vandaar ook de grote belangstelling voor alles wat Russisch was. Voor Marx stond evenwel vast dat de wijze waaróp Rusland groot en machtig was geworden, niet voor maar tegen het land pleitte.

In een studie over de Russische politiek, *Secret diplomatic history of the eighteenth century*, in 1856 en 1857 in Londen bij Free Press verschenen, formuleerde hij dit punt als volgt:

Hand in hand met de door Rusland uitgeoefende fascinatie gaat een scepticisme dat Rusland als zijn schaduw vervolgt, schrille ironische geluiden in het steunen van getergde volken mengt en zijn grootheid als een potsierlijke komedie belachelijk maakt. Andere rijken zijn aanvankelijk ook op zulke scepsis gestuit. Rusland heeft echter een kolos kunnen worden zonder dat die scepsis ooit ophield.

Marx zag het dan ook als een van zijn voornaamste taken Europa voor Rusland te waarschuwen. Hij was te vinden aan de kant van elke toenmalige staatsman en publicist die, hoe „reactionair” hij verder ook mocht zijn, het Russische gevaar besefte. Wanneer bijvoorbeeld de grote Engelse staatsman van die tijd, Palmerston, op hem de indruk maakt dat gevaar te miskennen, pakt hij hem om zo te zeggen niet van links maar van rechts aan. Marx spreekt dan over Palmerston als een man die verraderlijk naar de Russen is overgelopen. Ja, hij beschuldigt hem ervan door hen te zijn gefinancierd.

Deze anti-Russische Marx mag soms sterk overdreven hebben, men kan het volkomen eens zijn met wat Douglas Hurd heeft gezegd over Marx als commentator van de gebeurtenissen van zijn tijd:

... he instinctively rejected the obvious explanation, and saw sinister motives and secret understandings where there was often merely human stupidity.

Het feit blijft echter dat het juist Marx was, de man waarmee de kolos nog kolossaler is geworden, die zo over het Russische gevaar dacht.

Argwaan nog steeds geboden

Waar is speciaal het „scepticisme” gebleven, nu in het zogenaamd sceptische Zuid-Europa Rusland weer eens te meer *de* grote „fascinatie” is geworden?

Eén ding kan men wel vooropstellen. Het is uitgesloten dat er in Europa nieuwe communistische staten ontstaan zonder dat de politiek van Moskou daarop, vroeger of later, op de een of andere wijze beslag zal leggen. Een van de treffendste voorbeelden is in dit opzicht Joegoslavië, dat zo lang het troetelkind van de „imaginaire” marxisten is geweest. Wat de Joegoslavische communisten ook hebben gedaan en geprobeerd om de band met Moskou lossen te maken, zo iets lukt eenvoudig niet meer, nadat een communistische partij eerst eenmaal de steun van Moskou heeft aanvaard om in het eigen land de (dictatoriale) positie te krijgen die zij nastreefde, is zij aan de Sovjet-Unie geketend, met de Brezjnefdoctrine als onverbreikbaar slot.

In de vrije wereld pleegt men dan te zeggen dat in zo'n land het communisme heeft gezegevierd. Er worden eventueel ook allerlei „sociale” redenen voor aangehaald. In Moskou bekijkt men deze dingen echter wat anders. Daar gaat men, overigens niet ten onrechte, uit van het gezichtspunt dat al die communistische partijen hun behaalde zege in laatste instantie niet aan zich zelf maar aan de rol van Moskou in de wereld hebben te danken. De macht van Moskou en niets anders was het die na de Tweede Wereldoorlog die communistische partijen aan hun successen hielp. Het is dus onzin wanneer zij zich nu „zelfstandig” zouden willen maken. In elk geval denkt Moskou er niet aan iets dergelijks te laten gebeuren, ook indien dat proces soms ergens aan de gang schijnt te zijn.

De opvatting in Moskou is dat die communistische partijen alles, maar dan ook alles aan de centrale te danken hebben. Zij zijn dus verplicht tot trouw onder alle omstandigheden. Tonen zij die niet, dan doen er zich gebeurtenissen voor zoals in 1968 in Praag.

In het vrije Westen waren zij onbegrijpelijk. In Moskou stelde men zich simpel op het standpunt dat Tsjechoslowaakse communisten als Dubček c.s. waren vergeten hoe zij ooit aan de macht waren gekomen; door Moskou namelijk. Verplaatst men zich in de redeneringen van de monolithische centrale in Moskou, dan wordt de val van Dubček alleszins logisch. Het was geen kwestie van dit of dat communisme. Een communistische partij die per slot van rekening haar hele positie aan Mos-

kou te danken had, trad buiten haar boekje door überhaupt over communisme te gaan praten. Zij was er immers niet gekomen door dat communisme, maar door de Russische macht.

West-Europa over dezelfde kam geschoren

Nu echter wat de Westeuropese communistische partijen betreft. Mutatis mutandis geldt daarvoor hetzelfde. Hebben zij succes, dan kunnen zij zich wel inbeelden dat dit door hun eigen leer of door hun eigen inspanningen zo is, maar in Moskou zal het anders worden opgevat. Daar zal men ook het succes van een Portugese communistische partij, hoe dan ook bereikt, zien als een aanwijsbaar gevolg van de macht die Rusland in de wereld heeft en die tegenwoordig vooral in de impressionabele Zuideuropese landen doorwerkt. Dat wil zeggen dat de mensen die daar communistisch worden, het naar de mening van Moskou méér uit ontzag voor Rusland worden dan omdat zij zich door hun lokale communisten tot een bepaalde visie op de ontwikkeling van hun land hebben laten overtuigen. Moskou zal zich dan ook volledig gerechtigd voelen de politiek van een communistisch Portugal te bepalen. Portugese communisten die het daarmee eventueel oneens zullen zijn, zullen evenzeer buitenspel worden gezet als in Tsjechoslowakije met de Dubčeks is geschied.

In de wereld waarin wij leven, is het van beslissende betekenis dat communistische blauwdrukken niet meer mogelijk zijn zonder dat automatisch Rusland — zelf nauwelijks communistisch in enigerlei aantrekkelijke vorm — zich via de onderscheidene communistische partijen opwerpt als de ingenieur die de constructie in de hand neemt.

Italië geen uitzondering

Het is gewoonte geworden vooral in de Italiaanse communistische partij een nogal van Moskou onafhankelijke component van het wereldcommunisme te zien. Wat men daarbij vergeet, is dat de Italianen de neiging hebben alles zeer confuus te doen, en het marxisme van de Italiaanse communisten maakt daarop geen uitzondering.

Zij willen nu zelfs doen geloven dat zij geen overwegende bezwaren hebben tegen Italië's NAVO-lidmaatschap. Misschien ménen zij het op hun confuse manier zelfs, maar deze kwestie zal niet van hén afhangen, gesteld dat zij erover te beslissen zouden krijgen. Enerzijds is er de NAVO zelf die hen onmogelijk kan verwelkomen, en anderzijds zijn er de Russen. Die behoeven, aldus de

Italiaanse journalist Indro Montanelli, maar een oorlogsschip voor La Spezia te laten zien om een communistische partijsecretaris in Rome die wellicht een Dubček zou willen zijn, onmiddellijk in een Husak te doen veranderen.

De „intelligente” Italiaanse communisten zouden wel zeer onintelligent zijn als zij dat niet zouden begrijpen. Vermoedelijk speculeren zij er slechts op dat *anderen* het niet zullen begrijpen.

Wat hun in het fragiele, intellectueel onrijpe en in democratisch opzicht zeer achterlijke Italië hun macht geeft, is zeker niet de bijdrage van enkele partij-intellectuelen aan een „verder-ontwikkeling” van de marxistische leer. Het is hoofdzakelijk de fascinatie die, via de communistische partij, een machtige Sovjet-Unie uitoefent op een volk dat uit zijn geschiedenis heeft geleerd, op alle beschikbare manieren aan „herverzekering” te doen. Een doorslaand bewijs van deze stelling is dat Boedapest 1956 en Praag 1968 door het communistische „electoraat” zijn „verwerkt” alsof er niets aan de hand was geweest.

Zou bijvoorbeeld, zeer hypothetisch gezien, Moskou de Italiaanse communistische partij vanwege de kritiek die soms op Moskou wordt uitgebracht, laten vallen, dan zal daaruit geenszins — zoals wel eens door derden wordt gesuggereerd — een versterking van die partij voortvloeien. Integendeel, het zou min of meer haar einde betekenen. In laatste instantie zal dus de politiek van de Italiaanse communistische partij steeds in Moskou worden bepaald.

Het „originele” Italiaanse marxisme wordt trouwens zeer overschat. Waar het optreedt, is het óf marginaal ten opzichte van de partijmassa óf al spoedig kettens ten opzichte van de partij. Gramsci, de partij-intellectueel bij uitstek, stond in zijn laatste jaren buiten de partij. Wat nu, veertig jaar na zijn dood, in de wereld als de beste bijdrage tot marxistisch denken sinds Lenin wordt geprezen, heeft zijn functie bij de invloed van de partij op „imaginaire” marxisten. Dit neemt niet weg dat Moskou niets van Gramsci moet hebben en, via Togliatti, volledig erin is geslaagd hem en andere autonome geesten aan de dijk te zetten.

Togliatti daarentegen overleefde in Moskou alle stalinistische zuiveringen omdat hij één ding heel goed begreep: de centrale heeft altijd gelijk, ook wanneer zij ongelijk heeft. Het Europese communisme kan slechts floreren zolang het, meer dan een leer, een houding is. Een houding, ingegeven door een gevoel van op de een of andere wijze te participeren aan de Russische macht.

Aantrekkingskracht

In de Zuideuropese landen is dat element van het grootste gewicht. Elke macht die zich uit, trekt een Zuideuropeaan onweerstaanbaar aan. Het was na de oorlog bijna onvermijdelijk dat er in de Zuideuropese landen massale communistische bewegingen opkwamen, onmiddellijk nadat daar even massale fascistische bewegingen hadden bestaan. Meestal ging het zelfs om dezelfde mensen die eerst aan Mussolini zijn beroemde „oceanen” van volk hadden verschaft en die zich later in even grote aantallen door Togliatti het marxisme lieten uitleggen.

Het enige wat zij begrepen was, dat er nu in Moskou een groot „imperium” was. Dát was het wat imponeerde. Italië is geen land van politieke overtuigingen of principes. Kort voor zijn dood raadde Mussolini zijn Italianen trouwens aan voortaan op Stalin te wedden. Gelukkig hebben niet allen zich eraan gehouden.

Intussen is er met het Italiaanse marxisme weer hetzelfde aan de hand als destijds met het fascisme, dat ook hoofdzakelijk een suggestief woord en nauwelijks een beredeneerde leer was: Mussolini zelf heeft bijvoorbeeld de hulp van een (Hegeleaanse) filosoof, Gentile, moeten inroepen toen hij zijn fascisme eens niet aan de massa maar aan de lezers van de *Enciclopedia Italiana* moest proberen te verklaren.

In de Latijnse landen hangt ook in zulke kwesties veel af van het gevoel. Dat gaat vaak met de objectieve inhoud van woorden om op een wijze, die de bekende Italiaanse publicist Luigi Barzini onlangs heeft doen zeggen dat het urgent wordt

... *kracht van wet te geven aan het woordenboek, en woordmisbruikers te bedreigen met zware straffen.*

Steeds twee ijzers in het vuur

Het „marxisme” is thans het sterkste voorbeeld van zo'n onadequaat Zuideuropees woordgebruik. Onder deze hoed is van alles te vangen, maar vooral weer het appel aan de oude neiging zich door reële macht te laten imponeren. Dat „marxisme” is, speciaal in Italië, in wezen een nieuwe methode om tegelijk van twee kampen deel uit te maken, iets wat Italianen bijna instinctief steeds hebben gedaan.

Gesteld dat Italië na de Tweede Wereldoorlog communistisch zou zijn geworden, waarop het soms nogal leek. Gesteld verder dat het land als gevolg daarvan afhankelijk van Moskou zou zijn

geworden. Onmiddellijk zouden dan de Italianen zich in tegenovergestelde richting hebben ontwikkeld om „zich te dekken”.

In plaats daarvan verliep het nu omgekeerd. Er bestaat een direct verband tussen enerzijds het lidmaatschap van de NAVO en anderzijds al dat „marxisme” dat begon met grote sympathie voor Stalin en het stalinisme, daarna wat gecompliceerder werd, maar nooit zijn oriëntatie op Moskou verloor omdat het Italiaanse communisme niet zou kunnen blijven voortbestaan indien het, behoudens wat tactische distantieeringen, zich principieel zou willen verwijderen van dat centrum van zijn inspiratie.

De kern van de verstandhouding is namelijk niet ideologisch, maar instinctief. Vergelijkbare situaties hebben zich steeds voorgedaan wanneer het land officieel „partij koos”. Onmiddellijk roerde zich een grote anti-partij. Niet alleen in de Tweede maar ook reeds in de Eerste Wereldoorlog beëindigde het land de strijd aan de andere zijde als waar het zich aan het begin van die strijd had opgesteld.

Men evolueerde steeds met de macht mee. Een toeval kon dat niet zijn, want ook toen Italië nog uit diverse staten en staatjes bestond, deed zich datzelfde verschijnsel al volop voor. Nergens is zo met de Turken, toen die nog een gevaar voor Europa betekenden, gekonkeld als juist in Italië, hoewel daar de Paus zat die over de Christenen waakte.

So groß der Schrecken vor den Türken und die wirkliche Gefahr sein mochte, kaum eine Regierung, welche nicht frevelhaft (met de sultan) einverstanden gewesen wäre gegen andere italienische Staaten. Und wo es nicht geschah, da traute es jeder dem andern zu.

Aldus Jacob Burckhardt in *Die Kultur der Renaissance in Italien*. Het werd beschouwd als een politiek middel, gelijk elk ander.

Zo bevinden zich de Italianen, collectief en individueel, steeds tussen de partijen, ook als het lijkt alsof zij achter een partij staan. In de eerste plaats geldt dit wel voor hun intellectuelen. Hun grootste ambitie is, zich nooit door veranderingen te laten verrassen maar op de gebeurtenissen vooruit te lopen. Er is een zeer sterke behoefte aan „herverzekering”.

Onze intellectuelen merken even goed als paarden of er een aardbeving op komt is. Zij weten precies welke partij zij moeten kiezen of welke trein zij moeten nemen (of uit welke trein zij snel moeten verdwijnen). Zij vergissen zich nooit.

Aldus Luigi Barzini over hun opportunisme.

Dit betekent echter tegelijk dat het Zuideuropese communisme nauwelijks een eigen karakter heeft. Het is zuiver een weerspiegeling van de machtsverhoudingen, zoals die in de wereld liggen. Het fascisme is verdwenen, als sneeuw voor de zon. Het communisme zal ook slechts bestaan zolang Moskou door zijn macht deze mensen meer fascineert dan overtuigt. Zij zijn nog nooit door iets overtuigd. In het bijzonder geldt dit wel voor de Italianen die zich als communisten nu zo op de voorgrond hebben geplaatst. Naar de inhoud is hun keuze een volkomen gratuite zaak, daar geen enkel Latijns land geschikt is om ooit de discipline van een marxistische staat te kunnen verdragen. Maar het helpt om tegelijkertijd in twee kampen vertegenwoordigd te zijn.

In een democratie kan men trouwens zonder risico „marxist” zijn. Ja, het levert grote voordelen op, want het hoeft aan de ene kant niet te schaden en baat aan de andere kant.

Daarbij komt dat de tegenwoordige Sovjets van Lenin althans één handelwijze hebben overgenomen namelijk dat men Italiaanse communisten wel moet paaïen maar hen nooit helemaal serieus moet nemen. Vandaar hun (betrekkelijke) vrijheid om aan het communistische hof de nar te mogen spelen, iets wat dan vaak als een „liberalisatie van het wereldcommunisme” wordt uitgelegd.

Westeuropese zelfannexatie?

Annektiert Westeuropa sich selbst? Het probleem is, als men het goed bekijkt, hoofdzakelijk Zuid-europees. Het is de merkwaardige positie die communistische partijen in de Latijnse landen innemen. De kracht van de Italiaanse en Franse communistische partijen was reeds bekend. Nu ook het communisme in Portugal zich organiseert en de Spaanse communisten slechts op de dood van Franco schijnen te wachten om hetzelfde te doen, lijkt West-Europa des te meer op weg om, eenvoudig van binnen uit, zonder dat er een Russisch leger aan te pas hoeft te komen, „marxistisch” te worden.

Het perspectief heeft in elk geval al velen in beweging gebracht die, zonder er zelf een min of meer beredeneerd marxisme op na te houden, voordelen zien in een zuiver opportunistisch marxisme. Deze categorie is vooral onder de zogenaamde intellectuelen van Zuideuropese landen zeer verbreid. Zij bevorderen in hun omgeving een zogenaamde onvermijdelijke gang van zaken, daarin krachtig terzijde gestaan door krachten van

de afdeling D (Desinformatie) van de KGB die zij zelf misschien niet kennen.

Maurice Buckmaster, de man die gedurende de Tweede Wereldoorlog meer dan iemand anders van het bezette Frankrijk afwist — hij leidde in Londen de Franse sectie van SOE (Special Operations Executive) — schatte kort geleden het personeel van de KGB op „ten minste een half miljoen”.

In Zuid-Europa bewegen hun afgezanten zich voorkeur in de intellectuele kringen die, veel meer dan de arbeiders, het beeld van de communistische partijen bepalen.

Machtsbeluste intellectuelen en de nieuwe clerus

Het ware probleem schuilt in de machtshonger van intellectuelen en semi-intellectuelen. In Italië heeft Indro Montanelli, de invloedrijkste journalist van het land, onlangs dit punt aangeroerd. Hij zei te geloven in het gezonde verstand van de arbeider die tot nu toe communistisch heeft gestemd omdat er geens kans op een communistisch Italië was. Maar zodra die kans er wél is, zal hij zijn opportunisme niet verder drijven maar omkeren.

Waar Montanelli banger voor is, zijn andere groepen die zich hier voor communistisch uitgeven, zonder er een goed motief voor te hebben; communisten louter uit opportunisme of snobisme, ter-

wijl zij in wezen allemaal „bourgeois” zijn. Zij hebben het communisme zo ingewikkeld en tegenstrijdig gemaakt dat het nog slechts in naam iets met het communisme in de wérkelijk communistische landen te maken heeft. Maar de ambitie is duidelijk.

Desondanks is er ook wel enig tegenwicht: het historische scepticisme van die Zuideuropese intellectuelen zal hen ongetwijfeld direct doen reageren op eventuele tegenslagen die de Russische macht ondervindt.

Intussen beantwoordt de huidige situatie in de Zuideuropese landen wel volkomen aan wat de Duitse socioloog Helmut Schelsky in zijn recente boek *Die Arbeit tun die Anderen. Klassenkampf und Priesterherrschaft der Intellektuellen* ten aanzien van Duitsland stelde, hoewel dat daar misschien minder opgaat:

Nicht die offenkundigen Kommunisten sind die entscheidende Gefahr für die Stabilität der westlichen Gesellschaft und ihrer Staatsordnung, sondern die sich mit ihnen zur Zeit aus eigenen Machtinteressen verbündende innere Heilsherrschaft des neuen Sozialklerus.

In deze katholieke landen is een nieuwe, marxistische „clerus” ontstaan. Waarschijnlijk was het onvermijdelijk dat daarmee ook priesters en officieren gingen samenspannen.



MEDEDELING

Maandelijks wordt de Militaire Spectator toegezonden aan alle leden van de Koninklijke Vereniging ter beoefening van de Krijgswetenschap.

Ten einde de toezending aan thans nog actief dienende officieren van Land- en Luchtmacht, tevens lid van de Koninklijke Vereniging ter beoefening van de Krijgswetenschap, ook na hun dienstverlating zeker te stellen, wordt belanghebbenden verzocht de secretaris-penningmeester van de Koninklijke Vereniging (Nassaulaan 6, Zoetermeer) in voorkomend geval ter zake in te lichten.

UIT DE VAKPERS

Nieuw materieel voor de Bundeswehr

De uitrusting van het Westduitse leger is — op enkele uitzonderingen na — modern, doch moet bij voortduring worden verbeterd ten einde in de pas te blijven met de dreiging van de potentiële vijand.

Reeds thans is met zekerheid vast te stellen wat de uitwerking op het militaire materieel zal zijn van de evolutie der techniek: ontwikkelingen op het gebied van de elektronica, de ergonomie en de meet- en plaatsbepalingstechniek leiden tot ingewikkelder wapensystemen, die echter eenvoudiger zullen kunnen worden bediend en onderhouden. Nieuwe technieken zullen worden toegepast bij de bouw van pantservoertuigen, waardoor de bemanningen beter zullen zijn beschermd tegen de uitwerking van de vijandelijke wapens.

Deze toekomstige ontwikkeling wordt op korte termijn voorafgegaan door een aantal modernisering, die het gezicht van het leger zodanig zullen wijzigen, dat men het dienstig achtte deze door een artikel van de hand van de Stabsabteilungsleiter für Rüstung van de Führungsstab des Heeres te doen inleiden.

In de komende nummers van „Heer” zullen de diverse projecten stuk voor stuk aan de orde komen; in het maartnummer wordt het antitankwapen Milan gepresenteerd.

De projecten die thans aan de orde zijn, zijn de volgende.

De Leopard 1 wordt thans gemoderniseerd en daardoor nog eens verbeterd. Een nieuwe uitvoering, de Leopard 2, is inmiddels in troepbeproeving; deze zal meer mogelijkheden hebben voor het voeren van het nabijgevecht en zal zich onderscheiden door een grotere

bewegelijkheid, een verbeterde pantsering en superieure vuurkracht. Aan een Kampfpanzer 3 — die in het midden van de jaren '80 de Leopard 1 zal aflossen — wordt gewerkt.

Drie pantserafweerraketten van de tweede generatie zullen de huidige SS11 en Cobra aflossen: dit zijn de Tow (reeds ingevoerd bij de luchtlandingsbrigades), de Milan en de Hot. Deze raketten beschikken over een tot nu ongekende trefzekerheid, maar zijn zeer eenvoudig te bedienen.

Binnen enkele jaren zal de tankafweerkracht nogmaals worden uitgebreid als ook de hefschroefvliegtuigen met geleide wapens zullen worden uitgerust.

De reikwijdte van de lichte artillerie-raketwerpersystemen wordt vergroot en een nieuwe houwitser met aanzienlijk grotere dracht is in een vergevorderd stadium van ontwikkeling. Pantserdoorborende munitie zal de artillerie nog werkzamer maken.

De huidige Sergeant-raketten zullen door de Lance worden vervangen. Aan een middelbare artillerie-raketwerper en aan een gepantserde houwitser wordt reeds gewerkt.

De verkenning zal worden verbeterd door invoering van het gepantserde verkenningsvoertuig 8 × 8, dat dit jaar zijn intrede zal doen bij de eenheden. Gewerkt wordt aan onbemande sensorsystemen voor het verkrijgen van gegevens tot diep uit het vijandelijke gebied.

Mobiele elektronische gevechtsleidingssystemen worden ontworpen die de reactiesnelheid en de nauwkeurigheid van de commandobeslissingen zullen helpen verbeteren. Deze ontwikkeling is het verst gevorderd bij de artillerie en de luchtdoelartillerie.

De genie zal worden uitgerust met een nieuw brug- en veersysteem, bestaande uit een samenstel van

Deze rubriek bevat uittreksels uit binnen- en buitenlandse publicaties. De verantwoordelijkheid van de redactie beperkt zich tot een juiste weergave van de inhoud van de artikelen.

moderne bruggen, verkennings- en hulpvoertuigen. Aan nieuwe mijnenleg- en mijnenruimapparatuur wordt met voortvarendheid gewerkt.

De reeds ingeleide generatieomwisseling bij de transportvoertuigen zal in de komende jaren met kracht worden voortgezet. Terreinvardige voertuigen zullen nog slechts worden ingedeeld, waar dat absoluut noodzakelijk is. Voor 80% zullen de nieuwe voertuigen bestaan uit commerciële serievoertuigen, hetgeen een aanzienlijke besparing zal betekenen.

Van belang is dat nagenoeg alle plannen worden ontwikkeld in samenwerking met NAVO-partners. „Rüstungsperspektiven”, door H. Meijer, in „Heer”, maart 1975

J. DE LANGE, lkol gnkr



AANWIJZINGEN VOOR MEDEWERKERS

Ten einde bij de verwerking van kopij door redactie, produktieafdeling en zetterij onjuistheden en tijdverlies te vermijden en de eindcorrectie zo nodig — bij tijdgebrek — door anderen dan de auteur te laten verrichten, is het gewenst, dat aangeboden kopij zoveel mogelijk een uniform uitvoeringskarakter heeft en geen ruimte laat voor onjuiste interpretatie. Daartoe dient de kopij aan enkele normen te voldoen.

Om dit te bereiken zijn hieronder enkele aanwijzingen samengevat om auteurs te informeren omtrent de meest doelmatige uitvoering van kopij. Ter wille van de overzichtelijkheid is e.e.a. in beknopte vorm gesteld.

Met betrekking tot illustraties wordt in het algemeen opgemerkt dat functionele illustraties de waarde en aantrekkelijkheid van artikelen — en dus van het tijdschrift — verhogen.

1. MANUSCRIPT

1.1. Tekst

- a. Onder de titel (men houde deze kort): naam auteur met evt. academische titel; daaronder rang of functie.
- b. Kopij typen met anderhalve of dubbele regelafstand.
- c. Marge ca. 5 cm.
- d. Pagina's bovenaan doorlopend nummeren.
- e. Bij latere tussenvoeging van pagina's: nummer van voorgaande pagina, gevolgd door letter (a, b, ...).
- f. Spelling: voorkeursspelling (Van Dale / Woordenlijst Spellingcommissie).
- g. Opnieuw typen van een pagina aanbevolen in geval van veel doorhalingen/wijzigingen/correcties.

1.2. Tabellen

- a. Niet in tekst opnemen, doch op aparte pagina(s) aan het slot toevoegen.
- b. Doorlopend nummeren en nummer bóven tabel plaat-sen (TABEL 1, TABEL 2, enz.).
- c. Daaronder evt. titel(s) van tabel(len).
- d. In de tekst verwijzingen naar desbetreffende tabel(len) opnemen (nummer).
- e. Tabel-indelingen uitsluitend met horizontale lijnen.
- f. Tabellen dienen niets anders te bevatten dan letters/woorden en/of cijfers.

1.3. Literatuuropgaven

- a. Samen te vatten aan het slot, onder kopje Literatuur.
- b. Literatuuropgaven nummeren in volgorde van vermelding in artikel.
- c. Verwijzingen in de tekst d.m.v. desbetreffende nummer tussen rechte haken: [], achter naam schrijver of citaat.
- d. Vermelding tijdschriftartikelen in literatuurlijst als volgt: Auteur — Tijdschrift jaargang(jaar)(nummer)blz. Voorbeeld: 3. F. J. van Doorn — Mil. Spect. 140(1971)(4)170.
- e. Vermelding van boeken: Auteur — Volledige titel. Uitgever, plaats (jaar)blz. (Vermelding blz. facultatief.) Voorbeeld: 7. A. Etzioni — De moderne organisatie. Spectrum, Utrecht (1970)36.
- f. Vermelding brochures: Auteur — Titel brochure. Uitgever of firma, plaats (jaar)blz. (Paginacijfer facultatief.) Voorbeeld: P. van Duyn — Toepassingen van infrarood. N.V. Fictief, Den Dam (1971)4.
- g. In literatuuropgaven is vermelding titulatuur e.d. bij auteursnamen niet gebruikelijk.

- h. Afkorting tijdschrifttitels volgens richtlijnen NEN 782.
- i. Indien in een artikel niet expliciet naar de literatuur wordt verwezen, kan nummering van de opgaven achterwege blijven.

1.4. Voetnoten

- a. Deze beïnvloeden de leesbaarheid van een artikel ongunstig en dienen zoveel mogelijk te worden vermeden.
- b. Indien gebruik van enkele voetnoten onvermijdelijk, dan per artikel doornummeren (dus niet per pagina) in met ¹ beginnende reeks.
- c. Voetnootcijfers in de tekst, bij voorkeur ná desbetreffende zin, een halve regel hoger typen, zónder haken: ¹.
- d. De voetnoten zélf, ook met voorin het cijfer een halve regel hoger, kunnen aan het slot, na evt. literatuurlijst, worden getypt (bij opmaak komen ze zoveel mogelijk onder de kolom(men), waarin de verwijzing staat).

2. ILLUSTRATIES

2.1. Foto's

- a. Foto's zwart-wit, glanzend; formaat liefst 9 × 12 of 13 × 18 cm (geen kleurenfoto's of diapositieven).
- b. Op de achterzijde vermelden: Mil. Sp. / naam auteur / nummer waarmee in tekst naar de afbeelding wordt verwezen.

2.2. Tekeningen

- a. Geheel in Oostindische inkt, op calqueer- of wit tekenpapier; papierformaat max. ca. 25 × 35 cm. Inschriften niet typen, zie ook pt 2.3.
- b. Letters/cijfers m.b.v. sjablonen zo groot tekenen, dat bij verkleining van tekening tot kolombreedte (ca. 7,5 cm) letter/cijferhoogte ten minste 1 mm is (in uitzonderingsgevallen kunnen grote tekeningen worden gereproduceerd over 1½ of 2 kolom = ca. 10 of 15 cm; max.-hoogte ca. 22 cm).
- c. In plaats van getekende sjabloonletters kunnen ook plak/afwrijfletters worden toegepast, waarvoor dezelfde maatnormen gelden.
- d. Wanneer zwart-witcontrast optimaal is, zijn scherpe lichtdrukken op wit papier ook bruikbaar.
- e. Calqueerpapier alleen éézijdig gebruiken.
- f. Millimeterpapier maakt reproductie onscherp, tenzij liniëring lichtblauw is; bij clichering vervalt deze liniëring echter.
- g. Buiten het te reproduceren vlak, boven of onder teke-

ning vermelden: Mil. Sp. / naam auteur / nummer waarmee in tekst naar afbeelding wordt verwezen (zie ook pt 2.3.).

h. Tekeningen vóór inzending goed controleren: in een eenmaal vervaardigd cliché is correctie vrijwel onmogelijk.

2.3. Onderschriften/legenda's bij afbeeldingen

a. Nummering van foto's en tekeningen doorlopend en dóór elkaar.

b. Verwijzingen in de tekst met: afb. 1 t/m afb. ...

c. Onderschriften bij afbeeldingen zijn essentieel; men volsta dus niet met alleen een nummering.

d. Onderschriften, getypt, aan het slot van artikel opnemen (ná evt. literatuurlijst en voetnoten), in volgorde van, en mét nummering. Zij behoeven niet op de achterzijde van foto's vermeld, noch op tekeningen getekend. Dit geldt ook voor evt. legenda's bij tekeningen, die (getypt) onder desbetreffende onderschriften kunnen worden opgenomen.

e. Bevat een legenda tekens/symbolen die niet kunnen worden gezet, dan dient gehele legenda in de tekening opgenomen (getekend).

2.4. Algemeen

Foto's en tekeningen nimmer in tekst opnemen, doch altijd los bijvoegen.

3. DRUKPROEF

a. Als regel ontvangt de auteur een drukproef ter correctie, alsmede genummerde clichéafdrukken van evt. illustraties ter kennisneming.

b. Hiervan kan worden afgeweken op verzoek van auteur of bij ontbreken van voldoende tijd voor deze procedure.

c. Voor het corrigeren zoveel mogelijk gebruik te maken van officiële correctietekens volgens NEN 632.

4. MENINGEN VAN ANDEREN

4.1. Aantal exemplaren

Bijdragen voor de rubriek „Meningen van anderen” dienen in tweevoud te worden ingezonden.

4.2. Tijdstip inzending

Indien een reactie op een artikel uiterlijk 1 week na verschijnen van dat artikel in het bezit van de redactie is, kan ze in principe, samen met een evt. wederwoord, op de kortst mogelijke termijn worden gepubliceerd.

5. RUBRIEK UIT DE VAKPERS

5.1. Titel

Deze dient een zo woordelijk mogelijke vertaling te zijn van de titel van het gerefereerde artikel.

5.2. Bronvermelding

Aan het slot van het uittreksel een bronvermelding op te

nemen, bevattende: Titel oorspronkelijk artikel, naam schrijver, naam en datering tijdschrift.

6. BOEKBESPREKINGEN

6.1. Titelbeschrijving

Medewerkers, die van de redactie een boek ter recensie ontvangen, gelieven de bespreking te doen voorafgaan door een volledige titelbeschrijving, bevattende: Titel, auteur, aantal blz., aantal afb.*, aantal tabellen*. Uitgever, plaats, jaar. (Importeur v. Ned.*). Prijs. (*: voor zover van toepassing). Voorbeeld:

Die Streitkräfte der siebziger Jahre, door dr. F. Wiener, 192 blz., 159 afb., 12 tab. Uitg.: J. F. Lehmanns Verlag, München, 1971. (Imp. v. Ned.: Meulenhoff & Co, Amsterdam). Prijs: DM 20,—.

6.2. Honorering

In tegenstelling tot artikelen en andere bijdragen worden besprekingen niet gehonoreerd; recensent mag het besproken boek behouden.

7. BEWIJSNUMMERS

Iedere auteur ontvangt automatisch en zonder kosten 3 bewijsexemplaren van het nummer waarin zijn artikel is opgenomen.

Meer exemplaren à f 2,50 per nummer te bestellen door storting/overschrijving op bankgiro 51 43 38 997 t.n.v. Militaire Spectator, Spui 32, Den Haag, bij Algemene Bank Nederland N.V., Tournooiveld 5, Den Haag, onder vermelding van het gewenste.

8. HONORARIUM

Het auteurs'honorarium voor artikelen bedraagt f 40,— per gedrukte pagina, incl. illustraties, met een minimum van f 100,—. Voor de rubrieken Uit de vakpers en Meningen van anderen bedraagt het honorarium f 25,— per pagina.

9. NAAM, ADRES, GIRO/BANK AUTEUR

De auteur gelieve op eerste pagina van manuscript links bovenaan te vermelden: naam, adres en evt. giro- of bankrekening.

10. KOPIJ-INZENDING, OVERLEG

Kopij te zenden aan: Redactie Militaire Spectator, p/a HKS, Frederikkazerne/geb. 106, v. d. Burchlaan, Den Haag (tel. (070) 73 15 05).

Door auteurs, voor of tijdens het schrijven, gewenst overleg m.b.t. onderwerp, inhoud, mogelijkheid van plaatsing, gewenste omvang e.d. kan via evengoemd adres plaatsvinden.

Overleg m.b.t. reproduceerbaarheid van illustraties, alsmede over drukproeven/correcties: opmaakredactie/productieafdeling, Spui 32, Den Haag (tel. (070) 72 14 64, de heer L. W. Krumbholz).