

139e jaargang - maart 1970 - nr 3

de militaire spectator



waarin opgenomen de officiële mededelingen van de
Koninklijke Landmacht en de Koninklijke Luchtmacht



de militaire spectator



3

JAARGANG 139

MAART 1970

maandblad, waarin opgenomen
de officiële mededelingen van
de Koninklijke Landmacht en
de Koninklijke Luchtmacht

Uitgave van

MOORMANS PERIODIEKE PERS N.V.

lid van de Nederlandse Organisatie
van Tijdschrift Uitgevers (NOTU)

Directie, Redactie en Advertenties:

Zwarteweg 1 - Den Haag - tel. (070) 18 23 55 en 64 29 55
giro 4 47 15

Abonnementenadministratie:

C. Misset N.V., Postbus 4, Doetinchem

Hoofdredacteur:

F. Touber

Brigade-Generaal der Infanterie (gsb)

Adjunct-hoofdredacteur:

S. van der Pol

Commodore van de Koninklijke Luchtmacht

Redactie:

L. P. van Oppen

Luitenant-Kolonel der Infanterie (gsb)

J. C. M. Smits

Kolonel der Fuseliers (gsb)

M. W. A. Weers

Luitenant-Kolonel van de Koninklijke Luchtmacht

ir. T. A. van Zanten

Brigade-Generaal van de Technische Staf

Abonnementsprijs: f 24,96 per jaar (incl. BTW)

buitenland: f 30,00 per jaar

losse nummers: f 2,34 (incl. BTW)

Advertenties: contractprijzen op aanvraag

NADRUK VERBODEN

INHOUD

Officiële mededelingen

- 100 Uit de Landmacht- en Luchtmachtorders
Mededelingen van de Sectie Boekwer-
ken en gedruken van de Dienst van de
Kwartiermeester Generaal

Redactioneel gedeelte

- 101 Hogere militaire vorming in Frankrijk
- 102 Waarom is verruiming van de oefen-
mogelijkheden in Nederland noodzake-
lijk? door L. Hendriks, Majoor der Ar-
tillerie (gsb)
- 105 Biologische en chemische strijdmiddelen
en hun eventuele tactische gebruik, door
H. Leeftang, Majoor der Artillerie (3, slot)
- 111 Nieuwe uitgaven
- 112 Wat is eigenlijk NBC-bescherming? door
A. J. de Gee, Luitenant-Kolonel der In-
fanterie
- 117 Nieuwe uitgave
- 118 De lessen van Clobber College, door G.
R. Bosch, Luitenant-Kolonel van de Ko-
ninklijke Luchtmacht
- 120 Militaire weerbaarheid of pacifisme?
door H. J. Lankhorst, Lid van de Eerste
Kamer der Staten-Generaal
- 128 Leiderschap: levende spanning, door
drs. G. W. Segers, Majoor van de Ko-
ninklijke Luchtmacht
- 134 Nieuwe uitgave
- 135 Meningen van anderen
- 139 Antwoord op meningen van anderen
- 143 Uit de vakpers

Bij de omslagfoto:

NBC-eenheid in actie bij het grondig ontsmetten van
wielvoertuigen (zie het artikel op blz. 112)

Officiële mededelingen

Koninklijke Landmacht en
Koninklijke Luchtmacht



Uit de Landmacht- en Luchtmachtorders

LaO 69030. Wijziging van de organisatie van het ministerie van defensie (Koninklijke Landmacht).

LaO 69031. Wijziging van de voorlopige vredessamenstelling van de Koninklijke Landmacht.

LaO 69032. Wijziging van de organisatie van diensten, die ressorteren onder het departement van defensie.

LaO 69033/LuO 69525. Opheffing liftverbod.

LuO 69524. Herkenningsplaatjes.

LaO 56118/LuO 56594. Afnemen van bloed bij militairen (herdruk i.v.m. verscheidene wijzigingen).

LuO 67542. Opgaven door commandanten in verband met kostwinnersvergoeding (herdruk).

Lamed 039-69/Lumed 535-69. Bewegingsvrijheid Goede Vrijdag, Pasen en Pinksteren 1970 voor militairen, die in Nederland hun dienst verrichten.

Lamed 044-69/Lumed 537-69. Misbruik met NS-identiteitsbewijs DV-kaart.

Lamed 001-70. Overplaatsing van kapiteins (ritmeesters) en eerste-luitenanten naar het Wapen der Koninklijke Marechaussee.

Lamed 002-70. Opleiding voor sergeant-majoor-administrateur.

Lumed 502-70. Opleiding tot beroepsofficier.

Lamed 003-70. Benoeming tot beroepsofficier bij een van de dienstvakken van de officieren voor speciale diensten.

Lamed 005-70. Samenstelling commissie hogere technische vorming.

Mededelingen van de Sectie Boekwerken en gedrukten van de Dienst van de Kwartiermeester Generaal

Opgave van nieuw verschenen voorschriften en wijzigingen*

VS 2-1350, uitgave 1970. Handboek voor de soldaat. De bestaande drukken blijven voorshands van kracht. In de uitgave 1970 zijn in beknopte vorm algemeen

* Technische handleidingen en zuiver administratieve aangelegenheden niet opgenomen.

militaire onderwerpen opgenomen die voor de dienstplichtig soldaat van belang zijn. Bij de opmaak is gebruik gemaakt van een groot aantal duidelijke tekeningen en foto's; de tekst is summier gehouden.

4e Opgave van wijzigingen op VS 2-1350/K1, 2e druk (Handboek voor de soldaat der geneeskundige troepen). De wijzigingen betreffen hoofdzakelijk bevordering van een goede verpleging en steriel maken van instrumenten.

27e Opgave van wijzigingen op VS 2-1500, 1e t/m 5e druk (Reglement op de inwendige dienst Koninklijke Landmacht). In deze opgave is verwerkt dat voor de commandant van de aflossing dezelfde regeling m.b.t. de duur van zijn dienst geldt als voor de wachtcommandant is bepaald. Voorts is het hoofdstuk betreffende de sergeant van de dag aangepast aan het gestelde in de ter zake uitgegeven brieven van de Chef van de Generale Staf.

VS 2-1547. Kaartlezen. Hiermee vervalt VS 1547. Het voorschrift bevat gegevens over het gebruik van stafkaarten, alsmede over het gebruik van enkele hulpdelen die in combinatie met stafkaarten worden gebruikt.

VR 2-2702. Vaardigheidsproeven. Deze voorlopige richtlijnen komen in de plaats van het ongenummerde boekwerk „Vaardigheidsproeven” dat sterk is verouderd, doordat vrijwel alle daarin behandelde proeven en eisen wijzigingen hebben ondergaan.

1e Opgave van wijzigingen op VS 5-20 (Camouflage). In deze opgave van wijzigingen zijn de nieuwste ontwikkelingen op het gebied van radar- en warmtefotografie, alsmede de helderheidsversterker verwerkt.

VS 6-16 Meteotabellenboek t.b.v. veldartillerie- en luchtdoelartilleriemeteodiensten. Het voorschrift bevat de tabellen (gebaseerd op een Stanag) die nodig zijn voor het opstellen van meteoberichten.

1e Opgave van wijzigingen op VS 6-200/5 (Terreinmeetdienst veldartillerie, boek 5, deel X, samenvatting terreinmeetdienst voor de afdeling veldartillerie). De wijzigingen betreffen hoofdzakelijk de toevoeging aan het voorschrift van de handelingen met de rekenmachine, fabr. Olympia-Brunsviga, type 13 R.M.

1e Opgave van wijzigingen op VS 6-751, 3e druk (Het artillerie-schietkamp). Het voorschrift wordt hiermee aangevuld met aan te houden veiligheidssectoren bij schietoefeningen met de 155 mm hw (mech) M109 in het ASK.

1e Opgave van wijzigingen op VS 11-64, 4e druk (Catalogus van instructiefilms). Door deze wijzigingen is het voorschrift weer up-to-date gebracht.

VS 27-3103. Reglement betreffende de krijgstuicht. Weder invoering van dit reglement werd noodzakelijk omdat het desbetreffende hoofdstuk in de bestaande drukken van het Handboek voor de soldaat niet is opgenomen in de uitgave 1970 van dat handboek.

Hogere militaire vorming in Frankrijk

* * Frankrijk gaat voor wat betreft de voort-
* gezette vorming van toekomstige stafofficieren en hogere commandanten zeer systematisch te werk. Men kent drie opeenvolgende graden van hogere militaire vorming; elke graad is gerelateerd aan een bepaalde periode van de officiersloopbaan. In het leger is de hogere vorming van de eerste graad een taak van de Ecole d'Etat-Major, met die van de tweede graad is belast de Ecole Supérieure de Guerre en de (interservice) derde-graads hogere vorming heeft plaats aan het Centre des Hautes Etudes Militaires, alsmede aan het Institut des Hautes Etudes de Défense Nationale.

De *Ecole d'Etat-Major*, ondergebracht in het gebouw van de Ecole Supérieure de Guerre (ESG), opereert onder bevel van de directeur van laatstgenoemd instituut en leidt officieren van tussen de 27 en 33 jaar op voor het vervullen van lagere staffuncties („postes d'exécution”). Voor het volgen van de vijf maanden durende opleiding worden tweemaal per jaar 75 kapiteins aangewezen, geselecteerd uit degenen die in het voorafgaande jaar een cursus aan een van de respectieve wapenscholen hebben gevolgd.

De *Ecole Supérieure de Guerre* bereidt haar leerlingen voor op het vervullen van hogere functies („postes de direction”) in de staven van eenheden van verbonden wapens en in nationale, interservice- en intergeallieerde staven. Over toelating tot de tweejarige studie beslist het resultaat van een vergelijkend examen, waaraan door majoors en oudere kapiteins (33 tot 40 jaar) kan worden deelgenomen. De toelatingseisen zijn zwaar; o.a. worden diepgaande militaire kennis, brede algemene ontwikkeling en een zeer goed mondeling en schriftelijk uitdrukkingsvermogen als voorwaarden gesteld.

Op hetzelfde niveau, en voor de leerlingen van de ESG geïntegreerd in hun programma, functio-

neert de *Cours Supérieur Interarmées*. De cursus duurt vier maanden, heeft leerlingen afkomstig van alle krijgsmachtdelen en groepeerd hen in interservicesyndicaten ten behoeve van de studie van amfibische, luchtlandings-, nucleaire en (contra)guerrilla-acties.

Het *Centre des Hautes Etudes Militaires* (CHEM) is het hoogste interservice-vormingsinstituut naast het *Institut des Hautes Etudes de Défense Nationale* (IHEDN). De cursisten (vlag- en opperofficieren en kolonels) blijven een jaar op het CHEM en worden voorbereid op het vervullen van de hoogste commando- en staffuncties in nationaal en intergeallieerd verband. Zij volgen gelijktijdig de corresponderende cursus van het IHEDN. Het Institut des Hautes Etudes Militaires (IHEDN) behandelt problemen van belang voor zowel de vlag- en opperofficieren en kolonels van het CHEM als voor bepaalde functionarissen van vergelijkbaar niveau uit de civiel-ambtelijke sfeer en uit het bedrijfsleven. De ontwikkeling van wederzijds begrip is een belangrijke doelstelling van de acht maanden durende cursus, die wordt besloten met een verblijf van enkele weken in een regio van Frankrijk, waar gezamenlijk met lokale autoriteiten zich aldaar voordoende defensieproblemen worden bestudeerd.

Uit een vergelijking van de hogere militaire vorming in Frankrijk met die in Nederland kan worden geconcludeerd dat de eerste- en de tweede-graads hogere vorming nog wel enigszins kunnen doen denken aan die te onzent, doch dat de activiteiten van het CHEM en het IHEDN de mogelijkheden van ons huidige Defensie Studie Centrum toch wel te boven lijken te gaan.

Literatuur

Red. — *Rev. Déf. Nat.* 25(1969)(12)1941.

Red. — *L'Armée de Terre* 1970 (publ. Etat-Major Général de l'Armée de Terre).



Waarom is verruiming van de oefenmogelijkheden in Nederland noodzakelijk?

L. Hendriks

Majoor der Artillerie (gsb)

De strijd, die men in de meidagen van '40 te voeren kreeg, is in de jaren '20 en '30 verloren, en:

... dat het beroepskader weinig talrijk en ook weinig ervaren was (menigmaal werd voor legeroefeningen geen geld ter beschikking gesteld) ... dat dat Nederlandse leger (spiegel ten deze van het Nederlandse volk), slecht geoefend, slecht bewapend en matig geïnspireerd als het was, bij elke aanval door een volwaardige tegenstander spoedig, zeer spoedig zou bezwijken, ...

schrijft dr. L. de Jong in „Het Koninkrijk der Nederlanden in de Tweede Wereldoorlog” (Deel 1, Voorspel).

Waarom deze, voor onze krijgsmacht zo sombere tijden in herinnering geroepen? Het huidige leger is toch van behoorlijk materieel voorzien; waar nodig wordt na zorgvuldig overwegen het best beschikbare aangeschaft; wat de uitrusting betreft kan onze krijgsmacht de toets van vergelijking met menig NAVO-partner gemakkelijk doorstaan.

Waarom dan deze, bijna onbehoorlijke, terugblik? Welnu, het ontbreekt de Koninklijke Landmacht aan voldoende oefengelegenheid. Als niet op korte termijn maatregelen worden genomen ter verruiming van de mogelijkheden tot oefenen, zal de gevechtsvaardigheid van de eenheden niet op een voldoende hoog peil kunnen worden gehandhaafd en zullen onze troepen, commandanten en staven niet de nodige ervaring kunnen opdoen om de goede middelen, die ze ter beschikking hebben, op efficiënte wijze te hanteren.

„Geoefendheid” en „ervaring”

Een korte terugblik in de krijgsgeschiedenis leert ons het belang van deze elementen van de gevechtsvaardigheid.

Behalve vele andere factoren die op de nederlaag van Frankrijk in 1940 van invloed zijn geweest — o.m. verschillen in strategische conceptie en tactische doctrines — waren toch dikwijls de grotere ervaring en de betere geoefendheid van de Duitsers doorslaggevend.

Andere voorbeelden van de gevolgen van on-

voldoende ervaring en geoefendheid geeft de strijd in Noord-Afrika in de jaren 1940-1943 te zien. Na de aanvankelijke successen van de Engelsen tegenover de Italiaanse eenheden keerden de krijgskansen. Het Afrika-Korps drong ver oostwaarts door. Eerst nadat Montgomery erin was geslaagd een groot overwicht aan gevechtskracht te bewerkstelligen en aan Duitse zijde de geleden verliezen niet meer werden aangevuld keerde het tij. Zelfs in deze laatste fase van de gevechten bestond echter aan Engelse zijde nog geen eenheid van opvatting met betrekking tot de wijze waarop de gevechtskracht van tanks en infanterie het beste gezamenlijk tot gelding kon worden gebracht.

Tenslotte de Zesdaagse Oorlog in juni 1967. Dat de Israëli's erin slaagden de Arabische tegenstanders, en in het bijzonder Egypte, vernietigende slagen toe te brengen, was zeker niet het gevolg van een overwicht aan gevechtskracht. Natuurlijk, in deze strijd speelden ook andere factoren een rol — moreel, geïnspireerdheid, gevechtsbereidheid — maar het vakmanschap, de gevechtsvaardigheid van de Israëli'sche eenheden, verkregen door veelvuldig oefenen, was toch wel van zeer grote betekenis. De beweeglijkheid van deze eenheden stelde de Israëli's in staat op de door hen gewenste tijd en plaats het noodzakelijke overwicht aan gevechtskracht tot stand te brengen en er verrassend en beslissend mee toe te slaan.

Een — meer of minder beperkt — gewapend conflict aan de grenzen van West-Europa zal de NAVO-strijdkrachten in een in sommige opzichten met de Israëli's vergelijkbare positie plaatsen. Ook wij zullen worden geconfronteerd met een algemeen overwicht aan middelen bij onze potentiële tegenstanders. Ook wij zullen door snel en doelgericht manoeuvreren plaatselijk en tijdelijk tot een zodanige bundeling van gevechtskracht moeten geraken, dat — beperkte — successen kunnen worden behaald.

Onze doctrine, neergelegd in de tactische en logistieke voorschriften, geeft een goede theoretische

sche basis voor een dergelijk optreden. Maar met het vaststellen van een doctrine en van operationele procedures zijn wij er niet. Slechts door veelvuldig oefenen, in ruimten en onder omstandigheden, zoveel mogelijk overeenkomstig die in oorlogstijd, wordt het zo noodzakelijke vakmanschap verkregen; mede daardoor wordt de „beweeglijkheid van geest” bij commandanten en de troep ontwikkeld, waardoor de goede technische mogelijkheden van onze (dure) middelen volledig kunnen worden benut.

De strategie van het „afgepaste antwoord” heeft alleen dán voldoende preventieve waarde, indien de tegenstander weet, dat óók op het gebied van de conventionele oorlogvoering de NAVO-strijdkrachten goed zijn toegerust. De middelen op een behoorlijk peil zijnde, dient het vakmanschap te worden ontwikkeld in oefeningen.

Welke oefeningen zijn nodig?

Hoezeer het belang van oefeningen zonder troepen dezerzijds ook wordt onderkend, ze leveren slechts een bijdrage tot de geoefendheid als geheel en dan nog alleen van het kader, commandanten en staven. De problemen die voortvloeien uit de factoren tijd en ruimte doen zich hierbij niet altijd voldoende duidelijk gevoelen, ook al worden ze op zo reëel mogelijke wijze in de oefeningen ingevoerd.

In een harmonisch opgebouwde oefencyclus dient daarom behalve aan de individuele opleiding, de elementaire training in compagniesverband (of lager) en de hierboven vermelde oefeningen, een ruime plaats te zijn toebedeeld aan die mét troepen in hoger verband.

Het behoeft naar onze mening nauwelijks betoog, dat het in eerste instantie het bataljon is, dat ruimschoots gelegenheid moet hebben om, naar behoefte in samenwerking met andere wapens en diensten of in gemengde samenstelling, als troepeneenheid te oefenen. Het bataljon kan immers worden beschouwd als de drager van het gevecht; het succesvol voeren van het gevecht door een brigade wordt in hoofdzaak bepaald door de vaardigheid waarmee de bataljons de tijdens dat gevecht noodzakelijke gevechtsacties uitvoeren.

Verder is het voor de toetsing van de bevelvoering (verbindingen) en de verzorging noodzakelijk dat ook op het niveau van brigade (en hoger) oefeningen met troepen — zij het dan op wat beperkte schaal — worden gehouden.

In het in 1966 verschenen „Memorandum Oefengelegenheid Koninklijke Landmacht” zijn normen

vastgesteld met betrekking tot de grootte van de oefenterreinen voor de verschillende soorten oefeningen met troepen. Het onderscheidt:

- eenheidsoefenterreinen (EOT'n), grootte ca. 240 ha, ten behoeve van oefeningen op groeps- en pelotonsniveau (formaties, gevechtsexercitie);
- terreinen geschikt voor oefeningen op compagnies/eskadrons niveau met een grootte van 1000 ha (2×5 km);
- terreinen ten behoeve van de oefeningen van (gemengde) bataljons, ter grootte van 3000 ha (4×7 à 8 km);

Aan de hand van deze normen kunnen vervolgens de huidige oefenmogelijkheden van de Koninklijke Landmacht in Nederland in beschouwing worden genomen; tevens kan een vergelijking worden getrokken met die van een potentiële tegenstander.

Huidige oefenmogelijkheden

Voor de velddienstoefeningen beneden compagniesniveau is in Nederland niet de — volgens vorengenoemd memorandum — noodzakelijke hoeveelheid eenheidsoefenterreinen beschikbaar. Slechts ruim 60% van het nodige aantal is verwezenlijkt.

Voor de mogelijkheden van de overige oefenterreinen is de volgende aanhaling uit het memorandum voldoende verhelderend.

De oude oefenterreinen uit de periode van vóór de mechanisatie zijn grotendeels slechts geschikt voor oefening van te voet optredende troepen. Voorzover zij nog een grotere omvang hebben, rust er een beperking op voor wat betreft het rijden met voertuigen (alleen over de wegen).

Slechts voor de 7 aangewezen gebieden, te weten Laaghaler- en Noorderveld, Havelte West en Oost, Oldebroek, Leusderheide, Oirschotse heide, Weerterheide en Houtdorperveld, heeft de Rijksdienst voor het Nationale Plan goedgevonden dat maximaal 6 dagen per jaar met rupsvoertuigen wordt geoefend. Deze oefengelegenheid kan echter slechts ten dele worden benut, aangezien het gebruik van genoemde terreinen nog door verschillende andere omstandigheden wordt beperkt, zoals:

- te geringe omvang (bv. Laaghaler- en Noorderveld);
- structuur en begroeiing (bv. Havelte);
- aanwezigheid van grafheuvels en andere archeologische objecten (bv. Laaghaler en Noorderveld en Havelte);
- maatregelen ter bescherming van plantengroei en wildleven;
- aanwezigheid van veel ongesprongen munitie (Oldebroek);

— het feit dat de terreinen reeds voor andere doeleinden in gebruik zijn (niet-gemechaniseerde oefeningen, schieten, maar ook als EOT).

De bestaande terreinen van de Koninklijke Landmacht geven derhalve door hun meestal te geringe omvang en/of omdat aan het berijden ervan met rupsvoertuigen volstrekt prohibatieve of grote beperkingen zijn opgelegd, slechts gelegenheid voor enkele — incidentele — oefeningen.

Hoe is de toestand op het gebied van oefenterreinen bij onze potentiële tegenstander, voor zover deze gelegen zijn in de DDR?

Rekening houdend met de oefenterreinen groter dan 200 km² (de gemiddelde grootte ervan bedraagt 300 km²) en de normen aanhoudend zoals die in onze plannen voor de voor een bataljons-oefening benodigde ruimte gelden, zijn daar per bataljon 14 oefenweken per jaar beschikbaar.

De jaarlijkse oefencyclus van een divisie kan dan ook omvatten:

- 6 à 8 bataljonsoefeningen;
- 2 à 3 regimentsoefeningen;
- 1 à 2 divisieoefeningen.

Verder is deelneming aan de Warschau-Pact-oefeningen mogelijk.

Bovendien beschikken de troepen in de DDR nog over schietterreinen voor tanks, veldartillerie, luchtdoelartillerie en over oefenterreinen voor bijzondere doeleinden (genie) met een totaal oppervlak van nog eens ruim 700 km².

Wanneer verder wordt bedacht dat regelmatig veel grotere gebieden in oefeningen worden betrokken (dán „verboden gebied” voor buitenlandse waarnemers) en dat de diensttijd dáár deelneming aan ten minste twee oefencycli mogelijk maakt, kan worden gesteld, dat de geoefendheid van onze tegenstander goed kan zijn.

Het regionale oefenplan

Dit plan, waarvan de details zijn vastgelegd in het eerder aangehaalde Memorandum Oefengelegenheid KL, beoogt verbetering te brengen in oefenmogelijkheden.

Behalve de behoefte aan eenheidsoefenterreinen, voor de elementaire oefeningen op pelotonsniveau — en waarvan slechts ruim 60% is gerealiseerd — wordt aangetoond dat voor de oefen-

ningen op compagnies/eskadrons- en bataljonsniveau 4 regionale oefenterreinen met een oppervlakte van 30 km² nodig zijn. Deze terreinen, gerealiseerd zijnde, zouden de volgende oefengelegenheden bieden:

- per compagnie/eskadron, maandelijks gedurende 5 dagen;
- per bataljon, 4 × per jaar een oefening gedurende een week.

Voor brigade-oefeningen van enige allure ontbreekt binnenslands dan nog elke mogelijkheid. Slechts in het kader van bovengenoemde bataljonsoefeningen zouden de brigadestaf en een deel van de andere brigade-eenheden kunnen worden geoefend. Overigens zal dus, ook na eventuele realisatie van het regionale oefenplan, voor oefeningen van grotere omvang nog steeds gelegenheid in het buitenland moet worden gezocht en die gelegenheden zijn schaars en bovendien kostbaar.

Gezien het vorenstaande, en een vergelijking makend met de mogelijkheden in de DDR, behoeft het nauwelijks betoog, dat het regionale oefenplan als een nauwelijks acceptabel minimum moet worden gezien.

Samenvatting

Gesteld kan worden, dat de huidige oefenterreinen in Nederland onvoldoende mogelijkheden bieden om commandanten, staven en troepen een voldoende graad van vaardigheid te geven in het hanteren van de ter beschikking staande (moderne) middelen.

Als niet op korte termijn de noodzakelijke maatregelen ter verbetering worden genomen — het regionale oefenplan moet in deze als het minimaal aanvaardbare worden beschouwd — zal dit gebrek aan oefenmogelijkheid zijn invloed doen gevoelen op de gevechtsvaardigheid, de gevechtsbereidheid en het moreel van onze landstrijdkrachten.

Onze dienstplichtigen hebben het recht goed te worden geleid en geoefend, opdat ze bij een eventueel conflict ten minste gelijke kansen hebben als de tegenstanders; het is het waard daarvoor nú de nodige offers te brengen.



Biologische en chemische strijdmiddelen en hun eventuele tactische gebruik (3, slot)

H. Leeftang

Maajor der Artillerie

Chemische strijdmiddelen

Uit het historische overzicht (1e artikel) is reeds gebleken, dat het gebruik van produkten, die onder de definitie van chemische strijdmiddelen vallen, niet iets is van de laatste tijd. Toch wordt het gebruik momenteel nog gezien als een *niet-conventionele* vorm van oorlogvoering. De oorzaak hiervan moet naar mijn mening worden gezocht in het feit dat de moderne techniek en de stand van de wetenschap het pas sinds kort mogelijk hebben gemaakt dat bijzonder toxische verbindingen op grote schaal worden aangemaakt en verspreid. Een zeer gevaarlijke kant aan deze ontwikkeling is het feit dat het kunnen maken van deze verbindingen geen privilege is van enkele grootmachten (zoals dit bij nucleaire wapens wel het geval is), maar dat tientallen landen hier toe in staat moeten worden geacht. Iedere chemische fabriek is in staat chemische strijdmiddelen te produceren.

Het gebruik beperkt zich overigens niet tot oorlogstijd. Ook in vredetijd wordt reeds gebruik gemaakt van, in dit geval natuurlijk niet-letale, chemische strijdmiddelen. Het traangas is hiervan een goed voorbeeld.

De chemische strijdmiddelen worden veelal onderverdeeld in de volgende groepen:

- strijdgassen;
- brandstichtende middelen;
- rook en nevel veroorzakende middelen.

De volgende beschouwing zal zich beperken tot behandeling van de tot de strijdgassen behorende chemische strijdmiddelen.

Enkele eigenschappen, van invloed op inzet als strijdmiddel

Om te kunnen komen tot het formuleren van eisen waaraan een chemisch produkt moet voldoen om als strijdmiddel te kunnen worden gebruikt, zullen enkele algemene fysische en chemische eigenschappen van deze produkten nader onder de loep moeten worden genomen.

De vluchtigheid

Uitgaande van het kookpunt van de stoffen als maat voor de vluchtigheid, blijkt dat deze kookpunten vaak zo hoog zijn dat bij normale druk en temperatuur het merendeel van de stoffen voorkomt in vloeistofvorm of zelfs vaste vorm. De benaming *strijdgas* is dus niet juist. Het ware beter te spreken van *strijdmiddelen* in plaats van over *strijdgassen*.

De mate van vluchtigheid is van invloed op de wijze waarop verspreiding kan plaatsvinden en is mede van invloed op de persistentie. Verspreiding in gasvorm zal zelden plaatsvinden. Het merendeel der middelen zal moeten worden verspreid in druppelvorm (sproeien) of in aërosolvorm.

Voor de persistentie kan als vuistregel worden gesteld dat middelen met een kookpunt boven 150°C persistent zijn en met een kookpunt beneden 150°C niet-persistent.

Toxiciteit

Het behoeft geen nader betoog, dat een stof pas dan in aanmerking komt voor gebruik als strijdmiddel als de toxiciteit groot genoeg is. Om een duidelijk beeld te kunnen krijgen van de toxiciteit zijn vier begrippen ingevoerd en wel:

LCt 50 en de ICt 50 voor gasvergiftigingen (inademing en huidabsorptie);
LD 50 en de ID 50 voor vloeistofvergiftiging (contact met de huid).

De betekenis van de symbolen is:

L = letaal, I = incapacitating, C = concentratie in mg/m³, t = inwerkingstijd in minuten, D = dosis in mg/kg, 50 = 50%.

De betekenis van de vier grootheden wordt daarmee als volgt:

LCt 50 = de C × t waarde in mg.min/³ waarbij 50% van de blootgestelden sterft;
ICt 50 = idem, waarbij 50% van de blootgestelden buiten gevecht wordt gesteld;

LD 50 = de dosis waarbij 50% van de besmette individuen sterft;

ID 50 = de dosis waarbij 50% van de besmette individuen buiten gevecht wordt gesteld.

Kennis van deze grootheden is van wezenlijk belang om te kunnen oordelen over de bruikbaarheid van een chemische stof als strijdmiddel. Hoe groter de waarden van deze grootheden, hoe kleiner het nut als chemisch strijdmiddel. Voorts is kennis van deze grootheden noodzakelijk om te kunnen bepalen hoe lang en met welke concentratie een bepaald doel moet worden bedekt om tot de gewenste uitwerking te kunnen komen. Wellicht ten overvloede zij hierbij nog vermeld, dat bij de Ct-waarde de inwerking van de halve concentratie gedurende de dubbele tijd in de meeste gevallen ongeveer hetzelfde resultaat heeft.

Stabiliteit

De stabiliteit van de stoffen dient vanuit verschillende gezichtspunten te worden bekeken. In de eerste plaats de stabiliteit bij opslag en transport. Hierbij treden twee eigenschappen op de voorgrond:

1. het spontaan ontleden van de stof; toevoeging van stabilisatoren kan dit proces tegenhouden;
2. het corrosieve karakter; dit maakt extra maatregelen nodig ter bescherming van de „verpakingsmaterialen” (bv. granaten).

In de tweede plaats is er de stabiliteit in aanwezigheid van water. Chemische verbindingen die zeer snel ontleden onder inwerking van water (vocht) zijn als strijdmiddel in het Westeuropese klimaat minder geschikt, tenzij de stof zijn werking zo snel uitoefent, dat dit geschiedt vóór de ontleding plaatsvindt. Tenslotte de stabiliteit bij explosie: bij explosie komen de strijdgassen onder invloed van hoge temperaturen en druk. Alleen stoffen die hiertegen bestand zijn komen in aanmerking voor verspreiding met granaten. Dit sluit overigens middelen die a-stabiël zijn bij explosie *niet* van gebruik uit. Verspreiding met sproeitanks en met bomlets vanuit raketten blijft hiervoor een goede mogelijkheid.

Rekening houdend met deze eigenschappen zal een opsomming worden gegeven van de strijdgassen die momenteel zouden kunnen worden gebruikt. Voorts zal ook aandacht worden geschonken aan middelen, die nog in het beproevingsstadium verkeren.

Overzicht huidige chemische strijdmiddelen

Om te kunnen komen tot een logische groepering van de strijdmiddelen, is gekozen voor een groepering op grond van de belangrijkste wijze van inwerken op het individu. Dit leidt tot de volgende indeling:

- a. strijdgassen inwerkend op de ogen;
- b. strijdgassen inwerkend op de neus-keelholte;
- c. strijdgassen inwerkend op de longen;
- d. strijdgassen inwerkend op de huid;
- e. strijdgassen inwerkend op de celademhaling;
- f. strijdgassen inwerkend op het zenuwstelsel;
- g. strijdgassen inwerkend op de psyche.

Voorts bestaat er nog de groep strijdmiddelen gericht op:

- h. ontbladering van bossen en vernietiging van oogsten.

Strijdgassen inwerkend op de ogen

Deze gassen, veelal traangassen genoemd, vormen een groep van niet-dodelijke gassen, die ook in vredetijd worden gebruikt bij het onderdrukken van relletjes. Tot deze groep behoren momenteel de volgende middelen.

CHLOORACETOFENON, CODE CN

Een vaste stof, uitstekend geschikt voor verspreiding in aërosolvorm. De ICt 50 is bijzonder klein (50), de LCt 50 daarentegen is groot (11.000). De verschijnselen bij besmetting zijn pijn in de ogen, overvloedig tranen en een krampachtig dichtknijpen van de ogen. Als bijverschijnsel treedt prikkeling van de luchtwegen op en, indien de concentratie erg hoog is, irritatie van de huid. De verschijnselen treden onmiddellijk op en verdwijnen, afhankelijk van de concentratie, weer vrij snel (tussen 10 en 60 min).

O-CHLOORBENZYLIDENMALONINITRIEL, CODE CS

Dit traangas heeft een sterkere uitwerking dan CN. De verschijnselen gaan nu, behalve met overvloedig tranen van de ogen, gepaard met hoesten, ademhalingsmoeilijkheden en duizeligheid; bij hogere concentraties nog uitgebreid met overgeven. De verschijnselen openbaren zich onmiddellijk na besmetting en verdwijnen binnen 5 tot 10 min nadat het slachtoffer in de frisse lucht wordt gebracht (LCt 50 : 25.000, ICt 50 : 20).

BROOMBENZILCYANIDE, CODE BBC

Dit onmiddellijk werkende strijdmiddel veroor-

zaakt sterke irritatie van de ogen, gepaard gaande met hoofdpijn en een overvloedig tranen van de ogen. Verspreiding is mogelijk in aërosol- en dampvorm. Een beperking is echter de geringe stabiliteit bij explosies.

Strijdgassen inwerkend op de neus-keelholte

Deze worden veelal aangeduid met de verzamelnaam niesgassen en vormen een over het algemeen niet-letale groep strijdmiddelen. In vredes-tijd vinden de niesgassen, naast de traangassen, wel toepassing als oefengas. Tot deze groep behoren momenteel de volgende middelen.

ADAMSIET (DIFENYLAMINOCHLOORARSINE), CODE DM

Deze verbinding is weinig giftig (LCt 50 = 30.000). De ICt 50 is *zeer klein* (30). De verschijnselen openbaren zich binnen 3 minuten na besmetting in de vorm van hoesten, hoofdpijn, pijn in de borst, misselijkheid en overgeven. Verspreiding geschiedt in aërosolvorm.

DIFENYLARSEENCHLORIDE (CLARK I), CODE DA

DIFENYLARSEENCYANIDE (CLARK II), CODE DC

Deze stoffen die, afhankelijk van de kristalmodificatie, vast of vloeibaar zijn, waren gedurende de Tweede Wereldoorlog in Duitsland in grote hoeveelheden opgeslagen. Of deze strijdmiddelen nu nog operationeel zijn is niet met zekerheid vast te stellen.

Strijdgassen inwerkend op de longen (verstikkende gassen)

Tot deze groep behoren de eerste in praktijk gebrachte strijdgassen. Van betekenis zijn momenteel alleen nog de volgende.

FOSGEEN (CARBONYLDICHLORIDE), CODE CG

Dit strijdmiddel, in de chemische industrie in gebruik als tussenprodukt, is tamelijk giftig. De LCt 50 is 3000, de ICt 50 is 1600. De verschijnselen bij besmetting zijn ademhalingsstilstand en longoedeem, de dood tot gevolg hebbende. De symptomen openbaren zich meestal pas enkele uren na de besmetting. Het feit dat de stof zich vrij snel met water ontleedt maakt inzet als strijdmiddel minder aantrekkelijk.

CHLOORPIKRINE (TRICHOORNITROMETHAAN), CODE PS

Deze stof, waarvan de uitwerking gelijk is aan

die van fosgeen, is volgens de Oostduitse prof. Lohs nog steeds van betekenis als strijdmiddel, speciaal bij het bereiden van strijdmiddelen, samengesteld uit verscheidene stoffen. De ter beschikking staande open Westerse bronnen hebben echter chloorpikrine niet meer onder de huidige strijdmiddelen opgenomen. De LCt 50 bedraagt 20.000, de ICt 50 slechts 50.

Strijdmiddelen inwerkend op de huid (blaartrekende strijdmiddelen)

Deze leveren momenteel nog een reëel gevaar op. De verbindingen beperken zich niet tot het inwerken op de huid. Ook de ogen en de luchtwegen zijn hiervoor zeer kwetsbaar. Tot deze groep behoren de volgende verbindingen.

MOSTERD GAS (2,2' DICHOORDIETHYLSULFIDE), CODE HD

Dit strijdmiddel, reeds sedert de Eerste Wereldoorlog op grote schaal in gebruik, is zeer stabiel. Onder normale omstandigheden is het een vloeistof. De verspreiding kan dientengevolge geschieden in damp-, aërosol- of vloeistofvorm. Om ontmetting te bemoeilijken kan de viscositeit van het mosterdgas door toevoeging van verdikkingsmiddelen worden verhoogd. Het mosterdgas dringt in ongeveer 20 min door de huid. Jeuk en branderigheid treden hierbij niet op. Na een periode van 2 tot 6 uur wordt de huid rood en vertoont zwellingen. De grote blaren scheiden de opperhuid van de lederhuid. De opperhuid sterft af, de lederhuid verliest daardoor de natuurlijke bescherming en door de inwerking van allerlei kiemen treedt langdurige ettering op. Bij inwerking op de ogen ontstaat bindvliesontsteking. De ICt 50 hierbij is 100. Indien de luchtwegen worden besmet neemt het gevaar voor overlijden sterk toe. Slijmvliesen worden aangestast en bloedingen treden op. De LCt 50 is hierbij 1000 tot 1500.

STIKSTOFMOSTERD GAS (2,2'2'', TRICHOORTRIETHYLAMINE), CODE HN 3

Deze verbinding is nog stabieler dan mosterdgas. Ook deze verbinding kan in verdikte vorm worden toegepast om daarmee de ontmetting te bemoeilijken. De uitwerking op de huid is gelijk aan die van mosterdgas. De uitwerking op ogen en luchtwegen verloopt echter veel sneller. Verspreiding kan geschieden in damp- of vloeistofvorm. De ICt 50 is bij inwerking op de ogen 200, bij inwerking op de huid 2500.

LEWISIET (2-CHLOORVINYLDICHOORARSINE), CODE L

Deze verbinding is niet stabiel in aanwezigheid van water. Hierdoor is deze stof minder geschikt voor gebruik als strijdmiddel dan de beide mosterdgassen. De blaatrekkende werking is gelijk aan die van mosterdgas. Bij inwerking op de huid treedt hier echter wel een sterk branderig gevoel op. De LCt 50 bij inwerking op de ademhalingsorganen is gelijk aan die van mosterdgas (1000 tot 1500).

FOSGEENOMIX (CCL₂NOH), CODE CX

Deze onstabiele vaste stof veroorzaakt bij besmetting binnen 30 sec rode vlekken op de huid. Afsterven van weefsel treedt al binnen 2 min op. De ICt 50 bedraagt 1000. Als belangrijkste gebruik is menging met mosterdgas overwogen, om hiermee het binnendringen van het mosterdgas in de huid te versnellen.

Strijdmiddelen inwerkend op de celademhaling

Tot deze groep giftige strijdmiddelen behoort momenteel nog maar één verbinding die eventueel van militaire betekenis zou kunnen zijn.

BLAUWZUUR, CODE AC

Deze verbinding is zeer vluchtig, lichter dan lucht, stabiel in aanwezigheid van water, doch zeer onstabiel bij explosies. Verspreiding dient zo te geschieden dat het middel pas op de grond vrijkomt. Het strijdgas wordt snel opgenomen door de slijmvliezen van de luchtwegen. Het menselijke organisme is echter in staat blauwzuur vrij snel te ontgiften. Een korte besmetting met een hoge concentratie is daarom veel gevaarlijker dan een langdurige met een lagere concentratie. De LCt 50 varieert dan ook met de intensiteit van de concentratie (4500 bij een concentratie van 150 mg/m³ tegenover 1000 bij een concentratie van 1000 mg/m³). Ondanks de nadelen blijft blauwzuur in de belangstelling omdat het erg goedkoop is en bovendien op grote schaal als tussenprodukt in de chemische industrie wordt gebruikt. Onder de naam Zyklon-B is deze verbinding tijdens de Tweede Wereldoorlog op grote schaal in de Duitse concentratiekampen gebruikt.

Strijdgassen inwerkend op het zenuwstelsel

Deze zijn van veel recenter datum dan de tot nu toe besproken verbindingen die, met uitzondering

van het stikstofmosterdgas, omstreeks de tijd van de Eerste Wereldoorlog operationeel waren. De zenuwgassen echter zijn kort voor en tijdens de Tweede Wereldoorlog ontwikkeld en wel in hoofdzaak als uitloeijsel van een researchprogramma op het gebied van insecticiden op basis van organische fosforverbindingen. De werking berust op het vermogen van de zenuwgassen de choline-esterase te remmen. Gevolg hiervan is dat het, door de zenuwvezels gevormde, acetylcholine niet meer wordt afgebroken. Acetylcholine is de stof die de prikkeloverdracht in het lichaam tussen de cellen verzorgt. Wordt het gevormde acetylcholine niet voortdurend afgebroken, dan zal de aanwezige hoeveelheid zo groot worden dat in het lichaam een voortdurende prikkeling plaatsvindt. Als gevolg hiervan kunnen de lichaamsfuncties niet meer normaal worden verricht en treden vergiftigingsverschijnselen op. Vergiftiging met zenuwgas is dus in feite een acetylcholinevergiftiging. Tot de zenuwgassen behoren de volgende middelen.

TABUN (ETH L N,N-DIMETHYLFOSFORAMIDOCYANIDAAT), CODE GA

Deze verbinding, waarvan het patent op de bereiding in 1939 door Bayer, Leverkusen, werd aangevraagd, is een semipersistente verbinding. Verspreiding kan zowel in vloeistofvorm als in gasvorm geschieden. De LCt 50 bedraagt 450. Bij deze concentratie is Tabun nog reukloos. De verbinding is dodelijk binnen 10 min, indien de besmetting via de ademhalingsorganen plaatsvindt. Bij besmetting via de huid kan de dood na enkele uren volgen. De LD 50 is voor een mens van 70 kg 1 à 1,5 mg.

SARIN (ISOPROPYLMETHYLFOSFONOFUORIDAAT), CODE GB

Deze verbinding, waarvan aan het einde van de Tweede Wereldoorlog aan Duitse zijde een voorraad van 600 t bestond, is veel giftiger dan Tabun. De LCt 50 bedraagt 70 tot 100. De ICt 50 verschilt hiervan weinig (50), zodat een scheiding tussen inzet als buiten gevecht stellend en dodelijk wapen niet uitvoerbaar is. Een zeer groot probleem is het agressieve karakter ten opzichte van metalen. Opslag van gevulde granaten wordt daardoor moeilijk. Het bekleden van de binnenwand van de granaat schijnt momenteel een bevredigende oplossing te zijn. Ook Sarin kan zowel in damp-, aerosol- als vloeistofvorm worden verspreid.

SOMAN (PINACOLYLMETHYLFOSFORFLUORIDAAT),
CODE GD

Deze, zeer giftige, verbinding was aan het begin van de Tweede Wereldoorlog nog in het laboratoriumstadium. De stabiliteit, zonder toevoeging van speciale stabilisatoren, is zeer gering. Verspreiding kan plaatsvinden in damp-, vloeistof- en aerosolvorm. De LCt 50 bedraagt 80.

CODE VX

Deze verbinding is de meest giftige van de zenuwgassen. De LCt 50 bedraagt slechts 30. Verspreiding kan geschieden in vloeistof-, damp- en aerosolvorm. Eenmaal besmet terrein blijft nog tot ongeveer 1 week gevaarlijk.

OVERIGE VERBINDINGEN

Voorts worden nog verbindingen genoemd met de codes GE, GF en VE. De open bronnen geven echter geen nadere bijzonderheden over samenstelling en uitwerking. Verspreiding van deze middelen zou kunnen geschieden in damp-, vloeistof- en aerosolvorm.

Tot slot nog een door de Amerikanen ontwikkeld strijdmiddel met de code BZ. De samenstelling is geheim. Bekend is alleen dat de gevolgen van besmetting zijn: tijdelijke verlammingen, blindheid en doofheid. Bovendien zou maniaaal gedrag kunnen optreden. De ICt bedraagt 80; de LCt is zéér hoog.

Strijdmiddelen inwerkend op de psyche

Deze hebben tot doel tijdelijke en reversibele storingen bij de tegenstander te veroorzaken. Hoewel er op dit gebied veel research wordt verricht zijn er volgens de open bronnen nog geen aanwijzingen dat er reeds strijdmiddelen zijn ontwikkeld die tot deze groep behoren.

Strijdmiddelen gericht op ontbladering en oogstvernietiging

Deze zijn vooral in de jaren '60 tot ontwikkeling gekomen. Zij zijn erop gericht de tegenstander de dekkingsmogelijkheden, geboden door de bossen, te ontnemen. Toepassing vindt momenteel vooral plaats door de Amerikanen in Vietnam. In diverse publikaties worden deze strijdmiddelen opgenomen onder het hoofd „biologische oorlogsvoering”, en wel op grond van het feit dat ze zijn gericht op het doden van gewassen. Met het oog op het feit dat de in deze verhandeling gehanteerde definitie de biologische oorlogsvoering beperkt tot het inzetten van levende micro-

organismen of de produkten daarvan, zijn deze ontbladermiddelen hier echter opgenomen onder de chemische strijdmiddelen. De verbindingen die worden gebruikt zijn de volgende.

2,4-D

Een weinig persistente verbinding die, indien goed verspreid, geen gevaar oplevert voor de mens. Grote concentraties veroorzaken echter oogirritatie en brengen de maag van streek. Inademen is dan zelfs gevaarlijk.

2,4,5-T

Een verbinding, giftiger dan 2,4-D, tevens met een grotere uitwerking.

CACODYLIC ACID

Deze verbinding bestaat voor 50% uit arcenicum. Het vernietigen van gewassen verloopt bijzonder snel. Te hoge concentraties veroorzaken arcenicumvergiftigingen bij de mens.

Veelal zal gebruik gemaakt worden van samenstellingen. Een bekende samenstelling is: „Agent Orange”, bestaande uit 50% 2,4-D en 50% 2,4,5-T; vooral zeer effectief tegen zware jungle.

Resumerend: van de tot nu toe bekende strijdmiddelen zijn vooral de zenuwgassen en de mosterdgassen nog steeds zeer belangrijk. Van veel minder betekenis zijn fosgeen en blauwzuur. Welke plaats de psychoactieve stoffen zullen gaan innemen is nog niet met zekerheid te zeggen. Voor een beschouwing hierover moge worden verwezen naar het volgende, waarin enkele ontwikkelingen in beschouwing worden genomen.

Ontwikkelingen op het gebied van de chemische strijdmiddelen

De research richt zich voornamelijk op de volgende gebieden:

- a. giftige fluorverbindingen;
- b. giftige stoffen geproduceerd door levende organismen;
- c. psychochemische strijdmiddelen.

Op het onder a. genoemde gebied zijn in Zweden belangrijke onderzoeken verricht. Tot de groep behoort onder andere de Tammelinsche Ester (methylfluorfosfonzuurcholinester).

Militaire belangstelling voor deze verbinding bestaat vooral op grond van de extreem hoge giftigheid en de relatief eenvoudige bereidingswijze. Bij het onder b. genoemde gebied richt de aan-

dacht zich vooral op de zeedieren. Als voorbeeld kan worden genoemd de categorie kwallen, waarvan aanraking der tentakels dodelijk is. Vele van deze vergiften hebben dezelfde uitwerking, namelijk verlamming van de spieren en blokkeren van de werking van de zenuwen.

Het onder c. genoemde gebied is veel meer in de publiciteit gekomen dan de andere twee gebieden. Vele schrijvers menen te moeten constateren dat psychochemische strijdmiddelen de weg naar de „humane oorlog” openen. Deze strijdmiddelen stellen ons immers in staat een tegenstander voor een zekere tijd het zelfstandig denken en doen volledig onmogelijk te maken. De ontwapening is dan een eenvoudige zaak. Zodra de strijdmiddelen zijn uitgewerkt en de tegenstander weer bij zijn positieven komt, merkt hij dat hij de grote verliezer is. Geen doden, geen gewonden, geen schot gelost, geen gebouw beschadigd. Kortom een zeer „nette, zindelijke vorm van oorlogvoeren”. Het op deze wijze „verheerlijken” van een vorm van oorlogvoeren dient echter als immoreel te worden veroordeeld.

Dat neemt echter niet weg, dat deze strijdmiddelen ook na een meer nuchtere beschouwing van grote militaire betekenis zouden kunnen blijken te zijn. De gehele groep wordt verdeeld in twee categorieën:

- a. psychomimetische strijdmiddelen;
- b. psychotrope strijdmiddelen.

Tot de groep psychomimetische strijdmiddelen behoren die verbindingen die een tijdelijke verstoring van de geest kunnen veroorzaken. Hier toe kunnen worden gerekend de verbindingen als mescaline, psilocybine, bufotenin en lysergzuur-diethylamide (beter bekend onder de naam LSD25). Vooral LSD25 is zeer actief. Doses in de orde van grootte van 0,05 tot 0,3 mg veroorzaken een zo grote mentale storing dat het individu vrijwel niet meer in staat is zijn normale taak uit te voeren. De werking van psilocybine blijkt goed uit de „kat-muisproeven”. Daarbij is geconstateerd dat een kat, na opneming van een zeer geringe dosis psilocybine, een panische angst heeft voor een muis. Naar analogie van dit voorbeeld moet het niet onmogelijk worden geacht dat een individu eigen kameraden als vijanden gaat beschouwen. Het grote probleem is echter dat de effecten van een besmetting met deze middelen niet is te voorspellen. De in het denken veroorzaakte storingen kunnen resulteren in een overmatige vriendelijkheid maar ook in een zeer

vijandige, agressieve houding. Zolang nog geen zekerheid kan worden verkregen over deze resultaten blijft gebruik van deze middelen als strijdmiddel een experiment waaraan nog te veel onzekere facetten zijn te onderkennen. Mijns inziens voldoende reden om deze middelen nog niet bruikbaar te achten als strijdmiddel. Tot de psychotrope strijdmiddelen behoren middelen als curare (veroorzaakt verlammingen van voorbijgaande aard) en het arsenaal van slaap- en narcosemiddelen. Omtrent de samenstelling van deze middelen is in de ongeclassificeerde literatuur nog weinig bekend.

Het doel van de chemische aanval

De huidige chemische strijdmiddelen vertonen een grote variatie in uitwerking. Het is op grond daarvan mogelijk om bij het gebruik van deze middelen een grote variatie in resultaat te bewerkstelligen. Voorbeelden hiervan zijn:

- a. het doden van personeel, waarbij nog variatie mogelijk is, nl. qua tijd verlopend tussen het moment van besmetting en het moment van intreden van de dood;
- b. het voor langere tijd arbeidsongeschikt maken;
- c. het bemoeilijken van activiteiten door de dwang tot het dragen van het gasmasker;
- d. het vormen van hindernissen door het besmetten van terreindelen (de keuze van een meer of minder persistent strijdgas maakt het mogelijk de duur van de besmetting te variëren);
- e. het ontzeggen van camouflagemogelijkheden aan de vijand door het gebruik van ontbladermiddelen;
- f. het vernietigen van oogsten.

Bezien wij deze punten dan blijkt dat, met uitzondering van het onder f. genoemde gebruik, alle mogelijkheden van betekenis zijn voor tactisch gebruik. Op grond van deze conclusie zouden alle in het overzicht van de huidige chemische strijdmiddelen vermelde stoffen in aanmerking kunnen komen voor tactisch gebruik. Een uitzondering zou, gebaseerd op de minder gunstige eigenschappen, kunnen worden gemaakt voor blauwzuur en fosgeen.

Literatuur

BOEKEN

- J. H. Rotschild — *Tomorrow's weapons*. McGraw-Hill, New York (1964).
K.-H. Lohs — *Syntheseische Gifte*. Deutscher Militärverlag, Berlijn (1967).

- N. Calder — *Tenzij er vrede komt*. Sijthoff, Leiden (1968).
 R. Clark — *The silent weapons*. David McKay Co, New York (1968).
 S. Hersh — *Chemical and biological warfare, America's hidden arsenal*. Bobbs Merrill Co, New York (1968).

TUDSCHRIFTEN

J. van Ormondt — *Vierde Macht* 12(1963)(5/6)66.

- A. J. J. Ooms — *Vierde Macht* 12(1963)(5/6)68.
 H. C. Bartlema — *Vierde Macht* 14(1965)(11/12)146.
 W. M. Hollyhock — *New Scientist* (1965)(22 april).
 D. M. MacArthur — *Ordnance* (1965)(9/10)133.
 Anon. — *US News & World Rep.* (1965)(5 april)48.
 L. Schmidt — *Truppenpraxis* (1966)(3)161.
 T. Löbsack — *Schutz u. Wehr* (1967)(mei/aug.)71.
 J. H. Rotschild — *Science* (1967)(14 april).
 M. Aalders — *Haagse Post* (1968)(7 sept.)6.
 L. Reijnders — *Vrij Nederland* (1968)(7 sept.)3.

Nieuwe uitgaven

Anatomie van het conflict, door dr. P. Valkenburgh, 179 blz., geïll. Uitg.: N. Samson N.V., Alphen aan de Rijn, 1969. Prijs: f 13,50.

De gedragswetenschappen hebben gedurende vele jaren de talrijke zich in onze samenleving voordoende conflictsituaties als studieobject verwaarloosd. In het afgelopen decennium is er echter een duidelijke tendens tot nieuwe bezinning op de achtergronden van genoemde conflicten zichtbaar geworden. Deze herontdekking kan onder meer worden verklaard uit bepaalde ontwikkelingen binnen de wetenschap. Tevens hebben externe condities, zoals de huidige nucleaire dreiging, in dezen stimulerend gewerkt.

In het kader van deze tendens kan het boekwerk van dr. P. Valkenburgh als een strikt wetenschappelijke terreinverkenning worden beschouwd. Schr. behandelt in het bijzonder de (sociale) conflicten, die niet als een gegeven kunnen worden beschouwd en door mogelijke samenwerking van de betrokken partijen kunnen worden voorkomen. Er wordt een kritische beschouwing gegeven van recentelijk tot bloei gekomen denk- en onderzoeksmethoden, die op de analyse van conflict-situaties zijn gericht.

De in het boekwerk behandelde spelmodellen zijn voornamelijk bedoeld om nieuwe ideeën op te doen en aanwijzingen te verkrijgen voor verder spuurwerk in het kader van de conflictbestrijding. Deze spelmodellen en de daaruit af te leiden simulatiemodellen betekenen volgens schr., ondanks vele nog onopgeloste problemen, een goede stap in de richting van de formalisering van de conflicttheorie. Bij het denken in modellen wordt van de lezer echter wel wiskundige kennis van ten minste middelbaar schoolniveau verlangd. De goed verzorgde uitgave biedt de geïnteresseerde

lezer een duidelijk en overzichtelijk beeld van de huidige stand van zaken met betrekking tot de kennis van conflicten. M.t.B.

Jaarboek van de Koninklijke Landmacht 1967, samengest. door de Sectie Krijgsgeschiedenis van de Koninklijke Landmacht, 302 blz., geïll. Uitg.: Staatsuitgeverij, 's-Gravenhage. Prijs: f 12,80.

Dit jaarboek, het derde in de reeks en wat minder omvangrijk dan het vorige — is weer keurig verzorgd. Het is echter jammer dat het publiceren van deze jaarverslagen nog steeds een te grote vertraging ondervindt. Zo verscheen de beschrijving van het jaar 1965 in februari 1967, die van het jaar 1966 in januari 1969 en deze van 1967 in januari 1970.

Het boek begint met vermelding van de voornaamste cijfers van de landmachtbegroting voor het jaar 1967. Formeel is dat wel verantwoord, maar hoeveel lezers zullen daarvoor in 1970 nog belangstelling hebben? De militaire geschiedenis van Suriname wordt voortgezet. Thans wordt de periode van 1683 tot 1795 behandeld. Wel interessant, doch het blijft een wonderlijk element in een „Jaarboek 1967“. Aangezien de vereniging „Het Nederlandsche Roode Kruis“ in het verslagjaar honderd jaar oud was, hebben de samenstellers een bijdrage opgenomen handelende over de verhouding tussen de Nederlandse krijgsmacht en deze humanitaire vereniging. Overigens passeren alle belangrijke functies en eenheden van de Koninklijke Landmacht de revue. Het boek, dat besluit met een chronologisch overzicht van gebeurtenissen in het jaar 1967, een namen- en zakenregister, geeft een goed beeld van de KL en is zeker waard te worden gelezen. Overwegende dat de beide vorige jaarboeken in korte tijd waren uitverkocht, zal ook voor deze uitgave wel goede belangstelling bestaan. F.T.

BANDEN 1969

De geheel linnen banden voor de jaargang 1969 zijn thans direct leverbaar.
 De prijs bedraagt f 5,35.

Levering uitsluitend na vooruitbetaling per giro (nr 4 47 15) of per postwissel. Bestellingen te richten aan:

MOORMANS PERIODIEKE PERS N.V.
 Zwarteweg 1 - Den Haag

Wat is eigenlijk NBC-bescherming?

A. J. de Gee

Luitenant-Kolonel der Infanterie

On peut affirmer, que le degré de préparation d'une Armée en vue d'un conflit en Ambiance NBC est l'indice le plus significatif de son efficacité dans un conflit moderne.

(Uit: Convention Finabel sur les Principes de Défence NBC- Fin/sec/11.123-P, 16 november 1965)

Aarzeling

Het zou zijn te begrijpen, indien men bij de troep wat gereserveerd staat tegenover de nbc-bescherming. Men moet in het moderne gevecht aan zoveel aspecten aandacht besteden. Voor degenen, die niet vertrouwd zijn met het nbc-aspect, doet dit enigszins „wetenschappelijk” aan. De nbc-bescherming wordt daarom wellicht abusievelijk beschouwd als een moeilijk vak, waarvoor gelukkig specialisten bestaan. Eenmaal op dit punt aangeland, aarzelt men en loopt maar liever in een wijde boog om de „kwaliijk riekende” nbc-bescherming heen. En dat nog wel terwijl de zenuwgassen vrijwel reukloos zijn!

Zoals inlichtingenpersoneel nog wel eens zit opgescheept met het etiket van donkere bril en valse snor, zo vormt nbc-personeel soms een gilde van „snuffelaars” die men het beste hun gang kan laten gaan, zolang ze niet hinderlijk worden.

Er is een aanwijsbare reden voor eventueel nog heersende misvattingen.

Een fase tussen wetenschap en voorschriften

Er is in de strijdkrachten een groep, die studeert, onderzoekingen verricht en resultaten daarvan indient.

Voordat resultaten van wetenschappelijke arbeid kunnen worden toegepast door de troep moeten zij meestal worden verwerkt in doctrines, regels, richtlijnen, aanwijzingen enz., met andere woorden: in reglementen, voorschriften e.d. Dit moet dan geschieden in, wat men zou kunnen noemen, een fase tussen wetenschap en voorschriften. In deze fase komt het erop aan om wetenschappelijke resultaten pasklaar te maken voor gebruik in gevechtssomstandigheden.

Een resultaat op nbc-gebied luidt in „wetenschappelijke” taal: „chemische strijdmiddelen zijn als regel zwaarder dan lucht”. In „voorschriftentaal” luidt de daaruit voortvloeiende richtlijn: „greppels, dalen, laaggelegen terreingedeelten,

terreininsnijdingen en dergelijke dienen zo mogelijk te worden vermeden c.q. te worden verlaten, als er zich ter plaatse c-strijdmiddelen voordoen of op komst zijn”.

De reden voor eventuele misvattingen

Omdat men in het verleden op nbc-gebied in de fase tussen wetenschap en voorschriften helaas enigszins is achtergeraakt, werden commandanten en staven te veel geconfronteerd met een stof die moeilijk leek.

Men is die achterstand aan het inlopen. Het voorschrift 5-755/1, Handleiding nbc-bescherming deel 1, is verschenen. Daarin wordt in voorschriftentaal een aantal richtlijnen gegeven. Eén van de onderwerpen in het voorschrift is getiteld: „Tactische bescherming tegen nbc-strijdmiddelen”. Deze titel geeft aan dat de nbc-bescherming een tactisch aspect heeft. Een tweede Nederlands voorschrift, 5-755/2a, is in concept gereed.

Genoemde voorschriften zullen ertoe bijdragen eventuele misvattingen weg te nemen.

De zwakste schakel

Een troepencommandant zei eens tijdens een oefening tegen personeel van een vuursteuneenheden: „Het vuur lag perfect, maar in werkelijkheid zouden jullie niet in staat zijn geweest om te vuren, omdat jullie daarnet de voorbij trekende gaswolk niet zouden hebben overleefd”. Dit voorval accentueert dat een keten zo sterk is als de zwakste schakel.

Doelstelling

Hiaten die mogelijk op nbc-gebied tussen wetenschap en voorschriften nog bestaan moeten worden opgevuld, opdat er geen enkele reden meer kan zijn voor welke misvatting ook. Als iedere misvatting uit de weg is geruimd moet worden geaccepteerd dat nbc-bescherming een schakel is

in de keten van aspecten van het gevecht. Voorkomen moet worden dat die schakel verzwakt en de keten daardoor onbruikbaar wordt.

Naar het bovenstaande dient te worden gestreefd en dit artikel wil daartoe een steentje bijdragen. Wanneer mogelijke misvattingen en hiaten zijn verdwenen, is men er nog niet. De wetenschap is in ontwikkeling en daarmee ook, zoals zovele aspecten, het nbc-aspect. De voorschriften moeten bij de tijd blijven, hetgeen veel arbeid vergt. Zoals veel voorschriften aan wapenscholen worden ontworpen c.q. hun oorsprong vinden, zal op nbc-gebied de nbc-school hierin een zeer belangrijke taak behoren te hebben.

Waartegen beschermd moet worden

Een antwoord op de vraag: „Wat is eigenlijk nbc-bescherming?” is reeds gevonden zodra twee zaken duidelijk zijn vastgesteld:

1. waartegen moet eigenlijk precies worden beschermd?

2. hoe moet de bescherming worden uitgevoerd? Waartegen moet worden beschermd komt, eenvoudigweg, neer op:

1. binnendringing in, c.q. aanraking met, het lichaam van:

— radioactieve deeltjes of deeltjes die radioactiviteit veroorzaken;

— biologische en chemische strijdmiddelen;

2. kernwapenlichtflits in de ogen;

3. hitte van kernwapens;

4. directe kernstraling;

5. luchtdruk van kernwapens.

Preventieve maatregelen

Natuurlijk vormt alleen al het feit dat een vijand nbc-strijdmiddelen kan inzetten een dreiging, die noopt tot preventieve maatregelen. Deze maatregelen moeten erop gericht zijn dat de gevolgen van zo'n aanval, als hij komt, worden beperkt, maar vooral dat de vijand de gelegenheid om zo'n aanval in te zetten wordt ontnomen. De preventieve maatregelen liggen voor een deel op medisch terrein, zoals lichamelijke conditie, hygiëne, immunisatie, maar voornamelijk op het gebied van inlichtingen en operatiën, van tactiek en terreinvaardigheid, zoals de ontdekking van vijandelijke methoden, wapenlokaties, alsmede gebruikmaking van spreiding, duisternis, dekkings- en andere terreinmogelijkheden. Verkenning van mogelijke schuil- en ontsmettingsplaatsen moet

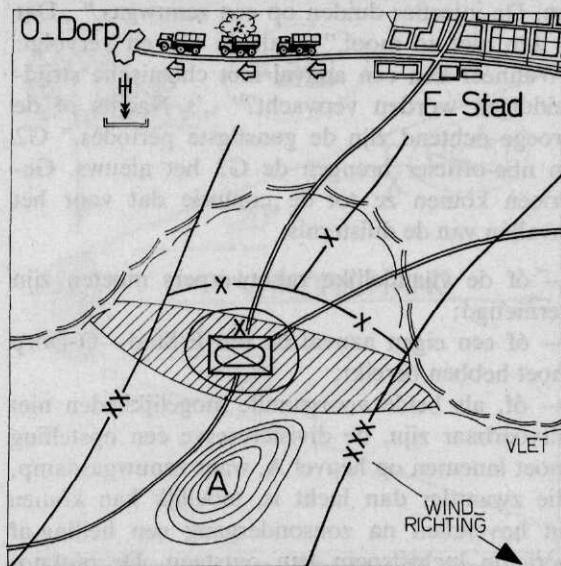

Afb. 1 Een divisiepenetratie in vijandelijk gebied; divres bezet een kruispunt van wegen (in vorige dergelijke situaties viel de vijand de voet van de penetratie (gearceerd) aan met niet-persistente C-strijdmiddelen)

hier zeker worden genoemd als behorend tot de preventieve maatregelen. In voorschrift 5-755/1 wordt een aantal preventieve maatregelen aangegeven. Het gezonde verstand, én nbc-personeel dat ervoor zorgt dat op nbc-gebied de nodige facetten in beschouwing worden genomen, moeten in iedere situatie de juiste weg wijzen.

Als voorbeeld om aan te geven dat er veelal een samenspel ten grondslag ligt aan het nemen van een preventieve maatregel, moge het volgende dienen.

In een situatie, uitgebeeld in afb. 1, bleek uit luchtverkenningen dat vijandelijke middelbare raketwerpers staan opgesteld bij O-dorp, en dat transporten plaatsvinden van E-Stad naar O-Dorp. Omdat raketwerpers zeer goede wapens zijn voor de inzet van chemische strijdmiddelen en gezien de eerder opgedane ervaringen in dergelijke situaties, worden krijgsgevangenen nog eens duchtig aan de tand gevoeld. Eindelijk komt uit het verhoor te voorschijn, dat op de weg E-stad—O-Dorp een ongeluk is gebeurd. Het daarbij betrokken personeel kreeg injecties en werd afgevoerd. Nog een tijd daarna werden voertuigen om de ongeluksplaats heengeleid. Die plaats is geruime tijd afgezet geweest. In de buurt daarvan droegen men gasmaskers. De divisie-G2 licht nu de nbc-officier in en vraagt: „Duidt dat afzetten van een terrein in dit geval niet op persistent gas?” „Dat hoeft niet,” antwoordt de nbc-officier, „want verschillende niet-persistente chemische strijdmiddelen zijn bij een temperatuur van 20°C vloeistof-

fen. De injecties duiden op een zenuwgas." „Dat is dan niet zo mooi," vindt de G2 en vervolgt: „Wanneer kan een aanval met chemische strijdmiddelen worden verwacht?" „'s Nachts of de vroege ochtend zijn de gunstigste periodes." G2 en nbc-officier brengen de G3 het nieuws. Gedrieën komen ze tot de conclusie dat voor het invallen van de duisternis:

- óf de vijandelijke raketwerpers moeten zijn vernietigd;
- óf een eigen aanval de lijn E-Stad—O-Dorp moet hebben bereikt;
- óf, als beide voorgaande mogelijkheden niet uitvoerbaar zijn, de divisiereserve een opstelling moet innemen op heuvel A, waar zenuwgasdamp, die zwaarder dan lucht is, moeilijk kan komen en bovendien na zonsondergang een helling-afgerichte luchtstroom kan ontstaan. De ontknoping voor dit geval ligt bij de beslissing van de betrokken commandant, vallende buiten het bestek van dit artikel.

Maatregelen tijdens nbc-aanvallen

Aanvallen met biologische strijdmiddelen zijn moeilijk als zodanig direct te onderkennen. Later zullen zich verschijnselen voordoen. Detectie en identificatie van biologische strijdmiddelen en de bestrijding daarvan zijn medische aangelegenheden. In afwachting van richtlijnen die de artsen geven, zal de troep moeten volstaan met huid en ademhalingswegen te beschermen (kleding en gasmasker) alsmede een strenge hygiëne toe te passen. Daarmee zal men ook moeten beginnen bij een aanval met biologische strijdmiddelen, als deze zo vroeg al wordt onderkend. Dat is namelijk soms wel mogelijk. Men denke zich het geval in, waarin bv. bij een sproeiaanval spoedig met de gasverkenningssuitrusting kan worden aangetoond dat hier niet van een chemisch, en dus bijna zeker van een biologisch, strijdmiddel sprake is.

Aanvallen met kernwapens en chemische strijdmiddelen kunnen meestal wel direct als zodanig worden onderkend. Tijdens deze aanvallen zal personeel dat „onder vuur" ligt, in grote trekken hetzelfde moeten doen als wanneer een ander soort vuur hen treft.

Aangebrachte of bestaande dekkingen en schuilgelegenheden beslissen over leven of dood. Zij moeten tijdig worden benut. Overdekte, stilstaande voertuigen, die zich buiten de luchtdrukwerking van kernwapens bevinden, bieden altijd een

goede bescherming. Het bijzondere bij de n- en c-aanvallen is, dat men tijdens de aanval reeds het lichaam moet gaan beschermen tegen de inwerking van chemische stoffen of deeltjes, die radioactief zijn dan wel radioactiviteit veroorzaken. Die bescherming houdt, afhankelijk van de soort aanval, in: zakdoek voor neus en mond of gasmasker op het gelaat, hoofd en lichaam omhullen, ontsmetten van huid en aan te raken uitrustingsgedeelten en, zo nodig, toedienen van injecties. Voor nadere details over de persoonlijke bescherming wordt verwezen naar de instructiekaart 2-20.

Zoals bij ieder vijandelijk optreden dient men ook bij nbc-aanvallen waar te nemen, meldingen te doen en te rapporteren. Deze handelingen komen veelal neer op troepen die zich op enige afstand van de aanval bevinden. Die eenheden dienen ook, indien de omvang van de nbc-aanval daartoe aanleiding geeft, de rampenbestrijding in het getroffen gebied ter hand te nemen.

Onmiddellijke meldingen en meer uitgewerkte rapporten zijn nodig om hogere, maar vooral ook nevencommandanten te verwittigen van een nbc-aanval en de bijzonderheden daarover. Op deze manier moet worden voorkomen dat troepen door de gevolgen van een nbc-aanval worden verrast.

Maatregelen na nbc-aanvallen

De ontstane verliezen aan personeel en materieel terzijde gelaten, hoewel zij ongetwijfeld de ernstigste gevolgen van nbc-aanvallen vormen, kunnen de gevolgen zich voordoen in de vorm van:

- terreinhindernissen: besmet terrein; vernielingen, bosbranden en bodemverweking;
- benedenwindse gevaren: fallout; benedenwinds gasgevaar;
- besmettingen van personeel en materieel.

Verliezen en vernielingen dienen voor zover mogelijk te worden genezen en hersteld. Ontsmetting van personeel, materieel, en zo nodig terrein, moet plaatsvinden.

Ten aanzien van de gevolgen van nbc-aanvallen kan men zich in twee soorten situaties bevinden: óf men werd erdoor overvallen, of men kon nog ervoor worden gewaarschuwd.

In het eerste geval moet de tactische situatie in eerste instantie uitmaken of behalve de toepassing van dekking en persoonlijke bescherming

nog andere maatregelen kunnen worden getroffen, zoals herstel, voortgezette ontsmetting en verplaatsing.

Alvorens tot verplaatsing uit een besmet gebied te besluiten moet ook worden overwogen in hoeverre schuilgelegenheden ter plaatse meer bescherming bieden dan tijdens de verplaatsing kan worden verkregen. Het kan voorkomen, dat men met een evacuatie zal wachten tot intensiteiten zijn afgenomen of vloeibare strijdmiddelen zijn verdampd. Moet men in een besmet gebied verblijven, dan moet zo'n verblijf zo kort mogelijk zijn. Men kan troepen doen aflossen en in onbesmet gebied zoveel mogelijk prefabricage toepassen, om blootstelling aan besmetting daarna te reduceren.

In het geval dat men nog voor gevolgen kan worden gewaarschuwd, moet eerst snel de omvang van die gevolgen worden geschat. Bij n- en c-aanvallen vormt zo'n schatting nauwelijks een probleem.

Ingeval van n-aanvallen kan de troep beschikken over hulpmiddelen om snel een indruk van de situatie te krijgen zoals:

- door de Inspecteur der Genie uitgegeven lijsten van kwetsbaarheidsstralen, die dienen om de mogelijk te verwachten verliezen, schade en hindernissen te schatten;

- de fallout-mal plus gegevens uit de „downwindmessage”, om gebieden te schatten waarbinnen de fallout zal neerdalen;

- plastic windvectorplotters en falloutlinialen, waarmee, indien om de een of andere reden de „downwindmessage” niet wordt ontvangen, toch vrij snel de nodige gegevens worden verkregen.

Bij aanvallen met c-strijdmiddelen in damp- of aërosolvorm kan een benedenwindgasgevaar snel worden geschat op de wijze, in afb. 2 aangegeven. Is het aangevallen gebied niet nauwkeurig bekend, dan kan men aannemen, dat het een cirkel is met een straal van 1 km. Het B-eskadron moet natuurlijk worden ingelicht over de c-aanval in afb. 2. Rechtstreekse snelle waarschuwing van bedreigde neveneenheden is daarom vereist. Afb. 3 geeft daarvan een voorbeeld. In dit voorbeeld is een eskadron van het 65e tankbataljon aangevallen met een niet-persistent chemisch strijdmiddel. Indien wordt aangenomen, dat de windsnelheid 12 km/h is, rapportage van de aanval na een half uur de staf van de 5e divisie bereikt, en dat verwerking van gegevens aldaar plus het doorgeven van een waarschuwing aan compag-

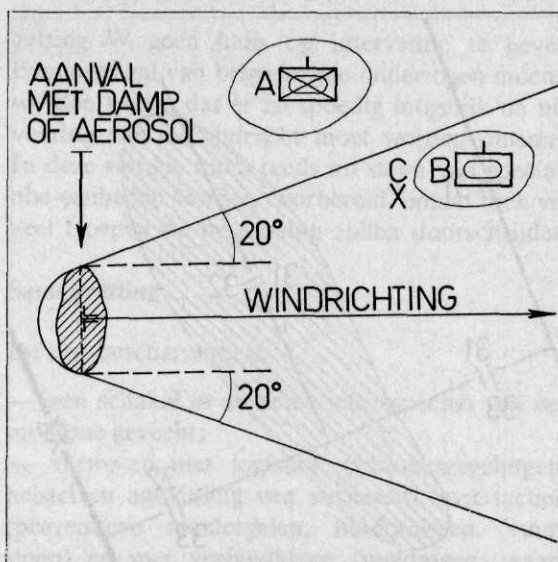

Afb. 2 A-Cie loopt geen gevaar, B-Esk loopt wel gevaar
Stel: windsnelheid = 11 km/h, afstand aanval ↔ B-Esk = 44 km, C-aanval te 10.00 uur;
dan kan: de wolk het B-Esk om 14.00 uur bereiken; het B-Esk vanaf 13.30 uur met de gasverkenningssuitrusting werken om verrassing te voorkomen
C = plaats, waar een automatisch gasalarmapparaat zou kunnen worden opgesteld

nieën, ook een half uur in beslag neemt, dan blijkt uit afb. 3 (zie: aankomst van de gaswolk na één uur), dat die waarschuwing voor velen te laat komt. Zodra de gaswolk een bedreigde neveneenheid bereikt (zie afb. 2) zal ter plaatse gasalarm worden gegeven, zo nodig met de gasverkenningssuitrusting het soort strijdmiddel moeten worden vastgesteld en iedereen zal zich persoonlijk moeten beschermen. Ingeval van fallout kan men zich een soortgelijke gang van zaken

Afb. 3

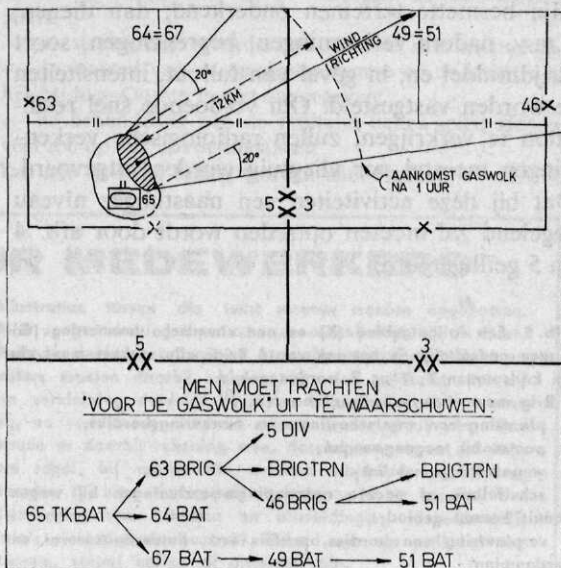

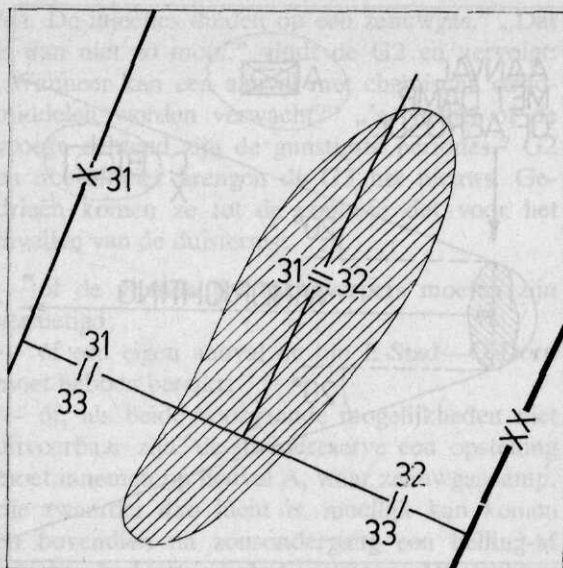

Afb. 4 31 Brig zal moeten bepalen welk(e) bataljon(s) welk(e) gedeelte(n) van het besmette gebied moet(en) verkennen

voorstellen. Dan dienen verkenningmeters om de aankomst van fallout te verifiëren.

Omdat besmet terrein als een hindernis is te beschouwen, en een n- of c-aanval, die een besmetting aanbrengt meestal is te onderkennen, moeten troepen waarnemingen hieromtrent onmiddellijk aan elkaar en aan de naasthogere commandant doorgeven. Daardoor, en door alle vooruitgeschoven elementen van nbc-verkenningmateriaal te voorzien, moet worden getracht zo'n besmet terrein tijdig te onderkennen.

In dit verband moet worden gesteld, dat *alle* verkenningselementen, die *alles* moeten verkennen, *ook* in staat moeten zijn tot nbc-verkenningen.

Zijn besmette terreinen onderkend, dan dienen, d.m.v. nadere verkenningen, begrenzingen, soort strijdmiddel en, in geval van fallout, intensiteiten te worden vastgesteld. Om voldoende snel resultaten te verkrijgen, zullen radiologische verkenningen meestal per vliegtuig worden uitgevoerd. Dat bij deze activiteiten een naasthoger niveau regelend zal moeten optreden wordt door afb. 4 en 5 geïllustreerd.

Afb. 5 Een falloutgebied (A) en een chemische besmetting (G) liggen gedeeltelijk in het vak van 6 Brig; alle verkeer moet via de kruispunten X, Y en Z worden geleid.

6 Brig moet ehdn aanwijzen voor:

- plaatsing van waarschuwings- en markeringsbordjes;
- posten bij toegangswegen;
- wegafzetting met lint;
- schuifelbak of andere ontsmettingsvoorzieningen bij wegen vanuit besmet gebied;
- verplaatsing van bordjes, posten, enz. (intensiteitsverval en verdamping)

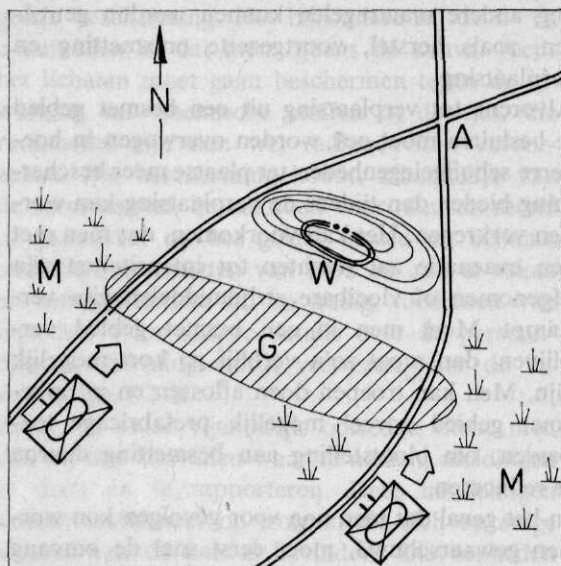

Afb. 6 A brig doel, W vijandelijke bezetting van de heuvel, G terrein, besmet met vloeibaar zenuwgas, M moeras

Een vloeibaar strijdmiddel zal verdampen. Die damp zal met de wind worden meegevoerd en eveneens een benedenwinds gasgevaar vormen. Dit gevaar houdt langdurig aan. Weersomstandigheden hebben er daarom extra vat op. In het geval van afb. 5 zullen regelingen moeten worden getroffen om door patrouilles met behulp van de gasverkenninguitrusting het gevaar te doen vaststellen en observeren. Deze patrouilles dienen uiteraard de persoonlijke beschermingsmaatregelen te hebben getroffen.

Ter afronding van het onderwerp maatregelen na nbc-aanvallen, nog een voorbeeld (afb. 6), waarin wordt aangenomen dat een vijand zijn

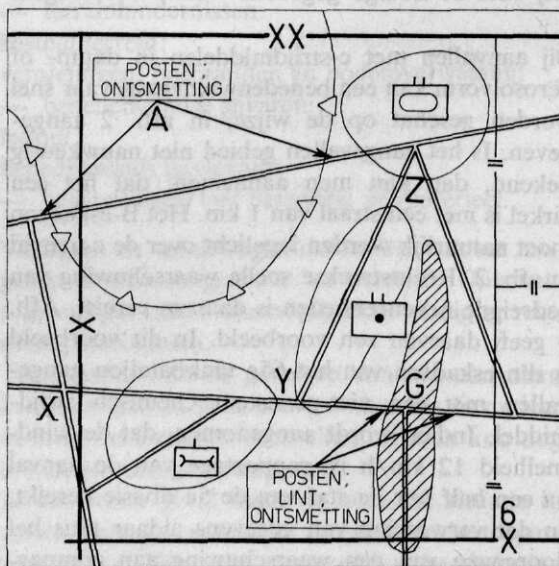

zuidflank heeft beveiligd door een chemische besmetting en door een weerstand om die hindernis met vuur te bestrijken, terwijl een eigen brigade opdracht kreeg met zo groot mogelijke snelheid A te bereiken en de vijand in de flank te komen. In deze situatie is het duidelijk, dat doorschrijding van besmette gebieden niet altijd kan worden voorkomen.

Een mogelijke oplossing voor dit geval is daarom: de beide voorbataljons doorschrijden de besmetting G. De doorschrijding zal moeten worden uitgevoerd:

1. met toepassing van persoonlijke bescherming;
2. met gesloten voertuigen;
3. met vergrote tussenruimte en verhoogde snelheid;
4. met slechts de allernoodzakelijkste troepen;
5. *zonder onderbreking.*

Om de doorschrijding zonder onderbreking te kunnen doen uitvoeren moet de brigade een maximaal mogelijke vuursteun organiseren om de be-

zetting W geen kans op interventie te geven. Eveneens zal van brigadepartij onder ogen moeten worden gezien dat er zo spoedig mogelijk na uitvoering van de opdracht moet worden ontsmet. In deze situatie moet reeds nu steun van speciale nbc-eenheden worden voorbereid, omdat toch vrij veel troepen de besmetting zullen doorschrijden.

Samenvatting

De nbc-bescherming is:

- een schakel in de keten van aspecten van het moderne gevecht;
- verweven met logistiek (verkeersregelingen, helstel en aanvulling van verliezen), met tactiek (preventieve maatregelen, hindernissen, vuursteun) en met verbindingen (meldingen, waarschuwingen);
- erop gericht de uitwerking van geperfectioneerde massavernietigingsmiddelen te voorkomen, te beperken of ongedaan te maken.

Nieuwe uitgave

Last post, Aden 1964-1967, door J. Paget, 276 blz.
Uitg.: Faber & Faber Ltd., Londen, 1969. Prijs: 45 s.

De schrijver moet op grond van zijn ervaring, zowel in militair als in politiek opzicht, bij uitstek geschikt worden geacht de omstandigheden en gebeurtenissen te schetsen die hebben geleid tot het definitieve vertrek van de Britse strijdkrachten uit Aden.

In deel I van het boek worden de achtergronden belicht die oorzaak waren van rebellie en daarop volgend militair ingrijpen door Engelse en Federale troepen. Het voornaamste kenmerk van dit militaire ingrijpen — de Radfan-campagne — is het ontbreken van politieke doeleinden. Dit deel wordt afgesloten met het hoofdstuk „militaire lessen”, dat de lezer zeker zal aanspreken omdat e.e.a. zich uitstekend leent voor een projectie op de huidige strijd in Vietnam.

In deel II staat het Defence White Paper van juli 1964 centraal. De inhoud ervan, nl. dat Z.-Arabië niet later

dan 1968 zelfstandigheid zou verkrijgen, hield een invitatie in voor Egypte en de nationalisten om te trachten de macht voor 1968 in handen te nemen. Het was dan ook in hoofdzaak deze verklaring die heeft geleid tot de ongeregelde omstandigheden in het stedelijk gebied van Aden. Schr. demonstreert aan de hand van een aantal hoofdstukken dat het Britse leger, onder steeds onoverzichtelijker omstandigheden, zich op voorbeeldige wijze van zijn taak heeft gekwet. Ook het politieke aspect, t.w. de eindoverwinning door het NLF (National Liberation Front), wordt goed belicht.

Onder plaatsing van enkele kritische kanttekeningen, zoals:

- de strategische waarde van Aden is niet besproken;
 - de invloed van de machtsovername op de situatie in het Midden-Oosten is niet aangegeven;
 - de behandeling van de militaire acties spitst zich te veel toe op het uitvoeringsfacet;
- kan het boek ter lezing worden aanbevolen. H.v.V.

AANWIJZINGEN VOOR MEDEWERKERS

Wij verzoeken u om uw bijdragen in te leveren in enkelvoud, getypt met een marge van ten minste 3 cm, met dubbel regelafstand en voorzien van uw naam, adres en evt. gironummer. Bijdragen voor de rubriek „Meningen van anderen” echter in duplo in te zenden.

Bij het opgeven van geraadpleegde literatuur dienen de respectieve verwijzingen als volgt te worden opgesteld:

bij boeken: Auteur - titel. Uitgever, plaats, jaar, blz.;
bij tijdschriften: Auteur - naam tijdschrift. Jaargang, jaar, nummer, blz.

Voorts eventuele schetsen of tekeningen en foto's niet tussen de tekst aan te brengen, doch wel aan te geven, waar deze

illustraties tussen die tekst moeten worden opgenomen. Men voege tekeningen en schetsen afzonderlijk bij, in Oost-Indische inkt en op teken- en calqueerpapier. Letters en cijfers moeten daarbij zo groot worden getekend, dat zij na verkleining duidelijk leesbaar blijven. Daartoe moeten zij, na verkleining, nog ten minste 1 mm groot zijn. Men houde er daarbij rekening mee, dat tekeningen en schetsen als regel, bij reproductie, worden verkleind tot 7,4 cm breedte, bij uitzondering tot ten hoogste 15 cm breedte. Toevoeging van schetsen en afbeeldingen, respectievelijk foto's, verhoogt de aantrekkelijkheid van uw artikelen ten zonerste, vooral indien zij origineel zijn.

De lessen van Clobber College

G. R. Bosch

Luitenant-Kolonel van de Koninklijke Luchtmacht

Het Amerikaanse „slang”woord „to clobber” betekent: genadeloos erop los beuken. Met de in de titel genoemde leerschool worden de luchtoperaties boven Noord-Vietnam bedoeld, zoals die in 1966 en 1967 vrijwel dagelijks plaatsvonden. Brigadier General Robert Olds, veteraan uit de Tweede Wereldoorlog, werd in 1966 commandant van de USAF 8th Tactical Fighter Wing te Ubon, Thailand. Tijdens offensieve operaties schoot hij zelf vier Migs neer. Zijn verhaal werd gepubliceerd in „Grumman Horizons” en in „Flight”. Gezien de discussie rond de taak van de tactische luchtmachtachten achten wij de visie van Generaal Olds van belang. Het oorspronkelijke artikel bevat echter zoveel vakuitdrukkingen en vliegerjargon, dat een bewerking noodzakelijk was. Wij stellen het bijzonder op prijs dat Lt.-Kol. G. R. Bosch, zelf een ervaren F104-vlieger, deze (verkorte) bewerking heeft willen verzorgen.

REDACTIE

Misschien wel de belangrijkste les die wij in Vietnam hebben geleerd is, dat het luchtgevecht vandaag aan de dag nog verrassend veel overeenkomst vertoont met dat van de Tweede Wereldoorlog en in Korea. Dat wil niet zeggen dat we ons in Vietnam hoofdzakelijk bezighouden met het jagen op Migs. Integendeel, onze belangrijkste taak is het bombarderen van doelen in vijandelijk gebied. Maar in dat gebied, kleiner dan menige staat van de Verenigde Staten, heeft de vijand, behalve meer dan 5000 stukken luchtafweergeschut (37, 57 en 85 mm), ruim 200 grond-lucht geleide-wapenopstellingen en ontelbare lichte automatische wapens, ook nog een aanzienlijke strijdmacht aan Migs geconcentreerd.

Het vuur van de Noordvietnamese luchtafweerbatterijen is weliswaar minder dicht dan dat van de Duitsers in de Tweede Wereldoorlog, maar het is wel tienmaal zo nauwkeurig en dodelijk. De geleide wapens vormen ook een ernstige dreiging; ze zijn geen dodelijk gevaar, want er zijn manieren om ze te ontwijken, maar ze blijven zeer gevaarlijk. Eén van de opvallendste kenmerken van de lucht oorlog in Noord-Vietnam is dan ook, dat meer dan de helft van de aandacht van de vlieger is gericht op datgene wat van de grond af naar hem toekomt.

Als je tijdens een bombardementsvlucht een Mig op je af ziet komen, heb je de neiging met vol motorvermogen in een zeer steile bocht van hem weg te draaien, maar dat doe je niet, want dan heb je alle kans dat je wordt gepakt door een geleid wapen. Als je ziet dat een geleid wapen wordt gelanceerd, zou je wel gek zijn als je naar de grond dook om het te ontwijken, want daar

kom je binnen het bereik van de lichte automatische wapens.

We worden op die manier soms door de Migs wel gedwongen onze bommen los te laten voor we het doel hebben bereikt en een luchtgevecht met ze aan te gaan. Voor wat betreft de resultaten van dergelijke duels spreken de cijfers; de laatste score die ik mij herinner was: 110 Migs neergehaald tegen 48 van ons. Dat betekent niet dat de Mig-vliegers niet goed zijn. Ze zijn een stuk beter dan de gemiddelde Duitse jachtvlieger tegen het eind van de Tweede Wereldoorlog. Ze kennen hun vliegtuigen uitstekend en ze halen eruit wat erin zit. Het zijn geduchte tegenstanders; ze zijn ronduit gevaarlijk. Dat bleek zeer duidelijk toen in augustus 1967 de nieuwe Mig-21 in grote aantallen in gebruik werd genomen: een Mach-2 vliegtuig dat zeer wendbaar is, een groot klimvermogen bezit en zowel lucht-lucht geleide wapens als kanonnen heeft. Voor de „Air combat mission”¹ hebben wij dan ook een nieuwe jager nodig die aanmerkelijk beter is dan de Mig-21.

Ik geloof echter niet dat het ontwerp van een dergelijke jager moet worden afgestemd op de mogelijkheden van de Mig-21. Onze vliegtuigontwerpers zullen zich moeten afvragen onder welke omstandigheden de nieuwe „air-superiority fighter” zal moeten optreden: in welk klimaat, in welk gebied, wat de sterkte van de vijandelijke verdediging is, enz.

De F-4 logenstrafte de veelgehoorde bewering

¹ Zie *Mil. Spect.* 138(1969)(9)399. Een vliegtuig dat speciaal voor deze taak is (wordt) ontworpen noemen de Amerikanen een „air-superiority fighter”; deze term is in dit artikel onvertaald gelaten.

dat een „air-superiority fighter” niet een zeer hoge snelheid zou kunnen paren aan een zeer grote wendbaarheid. Dit vliegtuig is oorspronkelijk ontworpen op marinespecificaties. De Marine wilde het toestel gebruiken als „air-superiority fighter” en als luchtverdedigingsjager voor vloot-eenheden. Door de vele verbeteringen die op voorstel van de Marine en de Luchtmacht werden aangebracht, ontstond een nóg veelzijdiger vliegtuig dat vele taken kan uitvoeren, maar dat heeft ertoe geleid dat de „experts” die nu over de opvolger van de F-4 denken er zoveel spullen in willen stoppen dat er vast een soort gepantserde Boeing 707 op de tekenplank komt, met motoren zo groot als die van de C-5. Ik wil echter een jager hebben die in de eerste plaats bestemd is voor de (offensieve) „air combat mission”. Dit zou een tweepersoonsvliegtuig moeten zijn. Een éénpersoonskist is prachtig als luchtverdedigingsjager. In die rol werkt de vlieger samen met een uitgebreid meldings- en gevechtsleidingsstelsel dat veel van het radarwerk voor hem doet en de onderschepping leidt. Maar als een F-4-vlieger tijdens een schermutseling in de lucht diep in het vijandelijke gebied met zijn hoofd in de cockpit duikt om zijn radar te bedienen, heeft hij het gehad. Dáár heb je een tweede paar ogen en iemand die de radar voor je bedient hard nodig. Het is weer anders als het gaat om een jager die zowel de „air combat mission” als de luchtverdediging moet kunnen uitvoeren; in dat geval heb ik weer liever een éénpersoonskist, maar dan moet de bediening van alle apparatuur wel een stuk eenvoudiger worden. In een jager zonder een tweede bemanningslid achter zich heeft de vlieger wél een beter uitzicht naar achteren; als een F-4-vlieger daar wil kijken, breekt hij bijna zijn nek.

Lucht-lucht geleide wapens geven onze jagers geweldige mogelijkheden. Dat wil echter niet zeggen dat het boordkanon kan worden gemist. Naar mijn mening is een jager zonder dat meest veelzijdige lucht-luchtwapen als een vliegtuig zonder vleugels. Bij wel vijf of zes luchtgevechten had ik, als ik een kanon had gehad, nog een Mig kunnen

raken nadat ik al mijn geleide wapens had verschoten. Het beste boordkanon dat ooit voor een jager werd gebouwd is de General Electric Vulcan M-61, die per minuut 6000 20 mm granaten kan afvuren. Juist die hoge vuursnelheid is geweldig, omdat je, in welke schermutseling met een Mig dan ook, nooit meer dan een paar seconden hebt om te vuren. Daarom moeten onze lucht-lucht geleide wapens ook worden verbeterd. Ze zouden net zo wendbaar moeten zijn als het doel. Als je, om zo'n wapen met succes te kunnen lanceren, zó moet manoeuvreren dat het doel ten opzichte van je zelf als het ware stilstaat, is het niet goed genoeg. Aangezien je in een luchtgevecht bliksemsnel beslissingen moet nemen, moeten de manipulaties om een geleid wapen af te vuren, worden vereenvoudigd. Voor wat betreft het boordkanon zou het misschien nog niet zo'n gek idee zijn om het beweegbaar in elevatie en azimut in de hartlijn van de romp te monteren, zodat het de bewegingen van het doel kan volgen, waarbij het natuurlijk zou moeten worden gekoppeld aan het voorhoudhoek-computerende vizier. Ik realiseer mij wel dat daarvoor een jager nodig zou zijn met een grote rompdoorsnede, hetgeen in andere opzichten weer nadelig zou kunnen zijn.

Tenslotte vind ik, dat in alle jagers, die in zwaar verdedigde gebieden moeten opereren, ECM (Electronic Counter Measure) uitrusting moet worden ingebouwd. Daarmee bedoel ik niet apparatuur om de vijandelijke radar op de grond te storen, maar om de zoek- en geleidingsradar van grond-lucht geleide wapens zelf te storen. Ingebouwd, want alles wat je onder een jager hangt gaat ten koste van de hoeveelheid bommen en de brandstof die je mee kunt nemen.

Wat voor „air-superiority fighter” wil ik dus uiteindelijk hebben? Bovenal een kist die snel en wendbaar genoeg is om de nieuwste Migs te overtroeven; in het ontwerp voor een dergelijk vliegtuig moeten overwegingen die het gevolg zijn van eisen i.v.m. de uitvoering van andere taken dan de „air combat mission” pas op de tweede plaats komen.



Militaire weerbaarheid of pacifisme?

H. J. Lankhorst

Lid van de Eerste Kamer der Staten-Generaal

In De Militaire Spectator 138(1969)(10)450 werd de tekst opgenomen van een door Luitenant-Generaal der Genie A. V. van den Wall Bake gehouden voordracht over bovenstaand onderwerp. Wij lieten het artikel voorafgaan door de volgende inleiding.

Luitenant-Generaal der Genie A. V. van den Wall Bake, oud-chef van de Generale Staf en onlangs afgetreden als Gouverneur van de Koninklijke Militaire Academie, hield over bovenstaand onderwerp op 27 januari 1969 een voordracht voor het Studium Generale te Delft. Een week tevoren had de heer H. J. Lankhorst, lid van de Staten-Generaal voor de Pacifistisch Socialistische Partij, hetzelfde onderwerp behandeld in hetzelfde milieu. De redactie heeft overwogen, dat omwerking van het gesproken woord een verlies aan spontaniteit tot gevolg zou kunnen hebben, weshalve — met instemming van de inleider — is besloten tot ongewijzigde weergave van Generaal Van den Wall Bake's gesproken woord. De Militaire Spectator is geen „opinieblad” en zou met een uitgebreide polemiek over het onderwerp zijn doel voorbijschieten. Als militair vakblad willen wij echter het door eenvoud en directheid gekenmerkte betoog van een zo vooraanstaande opperofficier onze lezers niet onthouden.

Zoals in het februari-nummer aangekondigd plaats en wij thans de tekst van de voordracht, zoals die reeds werd afgedrukt in het nummer van december 1969 van „Kernvraag” (uitgave van de Werkgroep „Oorlog en Vrede” van de gemeenschappelijke dienst van de Geestelijke Verzorging bij de Krijgsmacht).

REDACTIE

De heer A. V. van den Wall Bake, die hier de volgende week over hetzelfde onderwerp het woord zal voeren, stelt in het programmablad van deze lezingencyclus op blz. 54, dat het streven van zowel militaire weerbaarheid als pacifisme hetzelfde is, nl. het voorkomen van een oorlog die, bij inzet van de huidige nucleaire wapens, de vernietiging van onze verworvenheden, ja van het menselijk leven op aarde met zich zou kunnen brengen. Een opmerking van ongeveer dezelfde bedoeling stelde ik op de pagina daarvoor, nl. dat ik het streven naar een oorlog om de oorlog tot een hoge uitzondering beschouw. D.w.z., dat wederzijds de goede bedoelingen niet in twijfel worden getrokken.

De heer Van den Wall Bake zal volgende week ongetwijfeld uiteenzetten waarom hij de doelstelling van de militaire weerbaarheid beperkt tot het voorkomen van oorlog. Voor het pacifisme acht ik deze doelstelling te eng. Ik ben zelfs veel meer geneigd het pacifisme als een doel op zich zelf te beschouwen en ik denk dan aan het woord van de Quakers: Er is geen weg naar vrede; *vrede is de weg.*

Natuurlijk ga ik ermee akkoord, dat het antwoord op de vraag oorlog of vrede niet zonder meer is gegeven met de keuze voor bewapening die leidt tot oorlog, of de keuze voor pacifisme die leidt tot vrede. Dat is te simplistisch, omdat oorlog een gevolg is van vele oorzaken en een duurzame

vrede eerst bereikbaar is nadat aan vele voorwaarden is voldaan. Maar anderzijds ben ik ervan overtuigd, dat men de vraag oorlog of vrede veel te gecompliceerd maakt om daardoor een argument voor handhaving van de bewapening te behouden.

Dit brengt mij dan tot de opmerking, dat oorlogen geen natuurrampen zijn maar door mensen worden veroorzaakt. Zij gebruiken daar wapens voor. En nu wordt het mij een te gecompliceerde constructie wanneer wordt aangevoerd, dat je de wapens die nodig zijn om oorlog te voeren ook weer nodig hebt om oorlog te voorkomen!

Wat ik met deze korte opmerking vooraf wil aantonen is, dat ik het onjuist acht bij een beschouwing van militaire weerbaarheid of pacifisme slechts uit te gaan van de oorlog als een vast gegeven. Ik meen, dat het dan veel meer zou moeten gaan om de oorzaken die tot een oorlog leiden en dan zie ik juist de toenemende bewapening als een van de voornaamste oorzaken. En ook van die oorzaken moet ik met nadruk zeggen, dat ze niet zomaar uit de hemel komen vallen maar door de mensen werden opgeworpen en door hen dan ook weer moeten kunnen worden verwijderd.

Ook al waardeer ik het, dat de heer Van den Wall Bake pacifisme blijkbaar niet als onwerklijk idealisme terzijde schuift, het is niettemin mijn ervaring, dat de voorstanders van militaire

weerbaarheid pacifisme nimmer als een alternatief willen zien, en wel omdat het niet deugdelijker zou zijn dan de militaire weerbaarheid.

Laat ik hier allereerst van zeggen, dat de militaire weerbaarheid in ten minste 50% van alle gevallen waarbij deze actief werd gehanteerd heeft gefaald. Bij elk gewapend conflict bleven immers een winnaar en een verliezer over. Het goedkoopste antwoord, dat de verliezende partij dan kon geven was, dat het falen van de militaire weerbaarheid moest worden toegeschreven aan de verderfelijke invloed van het pacifisme waardoor de bewapening niet op het noodzakelijke peil was gekomen. Maar ook voor de overwinnaars trek ik in twijfel of de beschaving die moest worden verdedigd ongeschonden uit de strijd te voorschijn is gekomen.

De redenering is echter nog steeds, dat de bewapening traditioneel en dus normaal is, zodat het pacifisme, dat met deze traditie wil breken eerst zijn deugdelijkheid moet bewijzen. Typierend hiervoor is, dat mij tijdens een debat in de Tweede Kamer werd gevraagd, of ik als consequentie van mijn opvatting het risico van een vijandelijke bezetting wilde lopen. Natuurlijk wil ik dit niet. Welnu, ik erken, dat ik dit risico loop. En ik zeg dit niet als een theorie maar, na alle ervaringen met de Duitse bezetting, met de wetenschap hoe gruwelijk zo'n bezetting kan zijn. Maar wat wil men daarmee aantonen? Geven de voorstanders van de militaire weerbaarheid ons de garantie dat, wanneer wij hun weg volgen, zo'n vijandelijke bezetting uitgesloten is? Ik verwijs dan weer naar de — ik meen onweerlegbare — conclusie, dat een oorlog, zo deze niet tot een totale vernietiging leidt, een verliezer en een overwinnaar overlaat. En wie de overwinnaar of verliezer wordt staat van te voren nooit vast.

Het is bovendien onjuist militaire weerbaarheid en pacifisme tegen elkaar af te wegen uitsluitend op grond van de kansen die zij in een conflict-situatie zullen hebben. Dat wil natuurlijk niet zeggen, dat ik in zo'n situatie de militaire weerbaarheid een grotere kans op succes toeken dan het pacifisme. (Zouden bv. de Tsjechen nu in een betere situatie hebben verkeerd, wanneer zij zich vorig jaar militair hadden verzet tegen het Russische optreden?) Maar de afweging van pacifisme tegenover militaire weerbaarheid in zo'n situatie is dáárom onjuist, omdat er dan al zo enorm veel is verknoeid dat, indien men eerder voor het pacifisme zou hebben gekozen, waarschijnlijk had kunnen worden voorkomen. Met andere woorden: het is irreëel aan pacifisten te

vragen wat zij dan in mei 1940 hadden willen doen. Het antwoord luidt dan natuurlijk, dat men die vraag niet pas op dat tijdstip maar reeds omstreeks 1920 had moeten stellen. Toen begon men namelijk reeds de fouten te maken — door bv. niet te luisteren naar Duitsers als Stresemann en Rathenau — die hebben geleid tot 1933, 1939 en voor ons tot mei 1940.

Het is weinig zinvol te redetwisten over wat in bepaalde situaties had moeten worden gedaan. Het gaat erom dat wij dergelijke situaties voorkomen.

Wanneer wij spreken over militaire weerbaarheid of pacifisme, dan dient dit te geschieden met betrekking tot de daarachter liggende vraag: hoe handhaven en verbeteren wij datgene wat wij samenvatten met het begrip „westerse beschaving”. Welnu, wanneer we o.a. christendom en humanisme als belangrijke grondslagen van deze westerse beschaving beschouwen, dan kan m.i. toch worden gesteld, dat pacifisme overwegend in het verlengde van deze levensovertuigingen ligt en dat de militaire weerbaarheid daarmee steeds op gespannen voet verkeert.

Sinds de militaire deskundigen hebben moeten toegeven, dat door de snelle technische ontwikkeling de vernietigingskracht van de moderne bewapening zodanig is toegenomen, dat deze bij gebruik het eigenlijke doel voorbij zal schieten en zal leiden tot totale vernietiging van de mensheid, stellen zij de bewapening niet meer als een verdedigingsmiddel bij een onverhoopte vijandelijke aanval maar als middel om een oorlog te voorkomen. De vernietigingskracht van de eigen bewapening moet dan in evenwicht worden gehouden met die van de mogelijke tegenstander, opdat door dit evenwicht wordt voorkomen, dat de andere partij tot de aanval overgaat, hetgeen alleen al een moeilijke zaak wordt wanneer men bedenkt, dat verschuiving tussen mede- en tegenstanders niet ondenkbaar is maar, zo zegt men, zelf minder sterk zijn zou de andere partij tot de aanval kunnen verleiden.

Het is met dat evenwicht een merkwaardige zaak. Aanvankelijk beschikten alleen de Verenigde Staten over atoomwapens. Deze zouden na de proefneming op Hiroshima en Nagasaki verder slechts gelden als afschrikingswapen waardoor geen enkel land meer een oorlog zou beginnen. Toen later ook de Sovjet-Unie tot vervaardiging van atoomwapens in staat bleek, luidde de theorie dat, nu beide grootmachten bekend waren met de enorme vernietigingen die

deze wapens kunnen aanrichten, zij zich wel vele malen zouden bedenken alvorens deze wapens te gebruiken. De conventionele bewapening scheen van ondergeschikte betekenis te zijn geworden. Totdat . . . ergens de gedachte opdook, dat onder de paraplu van deze wetenschap de andere partij zich wel eens door opvoering van de conventionele bewapening een machtspositie zou kunnen veroveren om van daaruit met succes te kunnen opereren en daardoor alsnog een derde wereldoorlog met inzet van nucleaire wapens zou kunnen veroorzaken. De theorie van het nucleaire machts-evenwicht werd dus herzien en het is volgens de voorstanders van de militaire weerbaarheid nu noodzakelijk de conventionele bewapening te betrekken bij het streven naar militair evenwicht. Dat betekent, dat men de wereld in een situatie heeft gemanoeuvreerd waarbij de atoomwapens dienen om een oorlog met conventionele wapens te verhinderen en de conventionele bewapening nodig is om een nieuwe wereldoorlog met inzet van nucleaire wapens te voorkomen!

Alle moderne theorieën ten spijt bevinden wij ons dus toch nog in een ouderwetse bewapeningswedloop, zij het dan met een veel gevaarlijker bewapening.

Is het onwijs te constateren, dat men bezig is een huis als maar voller te stoppen met allerlei brandbare en explosieve materialen met de bedoeling te voorkomen, dat het huis in brand zal vliegen of exploderen? Is het voorts onwijs te stellen, dat terwijl men enerzijds voorzieningen ter voorkoming van brand of explosie achterwege liet, juist die vermeerdering van brandbare materialen en explosieven het aanbrenge van doeltreffende voorzieningen steeds moeilijker maakt?

Ik heb reeds in het programmaboekje opgemerkt, dat de gedachte om met bewapening een oorlog te voorkomen mij even onzinnig voorkomt als de gedachte, dat men in staat zou zijn met zwarte verf een muur wit te schilderen.

Militair evenwicht is bovendien een illusie, omdat men dan altijd niet alleen de omvang maar ook de vernietigingskracht van de bewapening van de andere partij dient te kennen. Met spionage kan natuurlijk heel wat worden bereikt, maar de daarmee verkregen gegevens ijlen altijd na, hetgeen beide partijen zal dwingen tot een veiligheidsmarge die op zich zelf reeds aanleiding zal zijn, dat beide partijen er steeds weer een schepje bovenop gooien. Dit alles heeft dan echter nog maar betrekking op de conventionele en de atomaire wapens. Maar hoe staat het met de

bacteriologische en de chemische wapens? Het is heel wat eenvoudiger hun aanwezigheid te verbergen en over de uitwerking ervan doen de meest angstwekkende berichten de ronde. Kort gezegd komt het hierop neer, dat wie gelooft in de militaire weerbaarheid altijd er naar zal moeten streven de sterkste te zijn, terwijl hij de juiste sterkte van de tegenstander niet kent, en altijd de bereidheid moet opbrengen het meest immorele wapen in zijn arsenaal op te nemen, omdat hij er immers niet op mag vertrouwen, dat de tegenstander zulk een wapen niet zal gebruiken.

Tenslotte — over dit evenwicht — is er de veel gehoorde bewering, dat het militair evenwicht nu gedurende bijna 20 jaar een nieuwe oorlog op grote schaal heeft weten te voorkomen. Zo'n bewering steunt natuurlijk op niets meer dan het feit, dat er inderdaad — toevallig — geen derde wereldoorlog is ontstaan. Maar zij weerlegt geenszins de opvatting, dat zonder een bewapeningswedloop de internationale situatie heel wat gunstiger zou zijn geweest en de kansen op een derde wereldoorlog heel wat verder van ons verwijderd zouden zijn dan nu het geval is. In geen geval is bewezen, dat zonder de bewapening die derde wereldoorlog er wél zou zijn gekomen.

Intussen hebben zich gedurende die 20 jaar verschillende militaire conflicten voorgedaan of zijn nog aan de gang. Deze conflicten hebben bijna evenveel of misschien zelfs meer slachtoffers geëist dan de Tweede Wereldoorlog.

Internationale spanning is altijd het gevolg van bepaalde oorzaken. Wanneer zulk een spanning zich voordoet is het een logische zaak deze oorzaken op te sporen. In zo'n situatie veiligheid zoeken bij opvoering van de bewapening heeft een averechtse uitwerking. De andere partij, die de spanning op gelijke wijze ervaart, zal deze nu gaan combineren met de opgevoerde bewapening en zich bedreigd gaan voelen. Een voor de hand liggende reactie is, dat dan ook aan die zijde de bewapening wordt opgevoerd en men dezerzijds daaruit dezelfde gevolgtrekking maakt. Een gevolg van deze escalatie is, dat de eigenlijke oorzaken steeds meer uit het gezichtsveld verdwijnen. Men reageert wederzijds dan alleen nog maar op de vermeende bedreiging. In het interrimrapport van de Adviescommissie inzake vraagstukken van ontwapening en internationale veiligheid en vrede wordt deze ontwikkeling dan ook als kenmerkend gesignaleerd voor de periode van de koude oorlog.

Vrees voor verdergaande Sovjet-expansie had in

de westerse politiek de aandacht verschoven van de vorming van een garantie tegen hernieuwde Duitse agressie naar versterking van de westerse defensie met deelneming van West-Duitsland tegen mogelijke Sovjet-agressie. De wederzijdse ideologische vijandschap versterkte deze vrees, en aan Sovjet-zijde leidde zij tot een verkeerde interpretatie van deze westerse houding. Zo ontstond een situatie waarin veelal verkeerde interpretatie van elkaars bedoelingen leidde tot een ongekende bewapeningswedloop, die op zich zelf ging bijdragen tot een verdere verhoging van de spanning. Aldus genoemd interrimrapport.

Hieruit kan geen andere conclusie worden getrokken, dan dat men van beide kanten — dus ook van westerse zijde — minder aandacht aan de bewapening en meer aandacht aan de eigenlijke oorzaken van elkaars houding had moeten besteden. Wanneer men tot die conclusie komt, zal men de weg terug moeten gaan nl. ontspanning bevorderen door bewapening te verminderen, hierdoor vertrouwen bij de andere partij kweken en de mogelijkheden voor een gesprek over de eigenlijke oorzaken van de spanning scheppen.

Wie nu nog eens nagaat, dat de gedachte om de Europese veiligheid te bevorderen door middel van een speciale overeenkomst tussen de Europese staten voor het eerst door de Sovjet-Unie is geopperd, en wel in februari 1954, vraagt zich met verbazing af waarom men van westelijke zijde daarop niet serieus is ingegaan. Natuurlijk, het ging Rusland daarbij in de eerste plaats erom een herbewapening van West-Duitsland en opening van dit land in de NAVO te voorkomen. Het feit echter, dat het westen deze vrees van de Sovjet-Unie niet heeft onderkend en West-Duitsland toch in de NAVO heeft opgenomen, is de aanleiding geworden tot de oprichting van het Warschau-Pact. Nu zitten wij daarmee en is het Warschau-Pact voor velen een aanleiding om de NAVO te handhaven.

Een ander groot bezwaar van de militaire weerbaarheid is het proces van sluipende uitholling van geestelijke waarden die wij juist in tact willen houden. Toen in de Boerenoorlog in Zuid-Afrika, zo omstreeks de eeuwwisseling door de Engelsen dum-dum-kogels werden gebruikt, die in het lichaam van de getroffen als een bloem openkelkten, werd dit door velen een immoreel strijdmiddel geacht. Na enige tijd was echter de algemene moraal aan deze verschrikking aangepast. Zo is het gegaan met elk verschrikkelijker wapen, tot de A- en H-wapens toe. Wie de weg van de bewapening gaat, zal steeds meer zedelijke

en morele offers moeten brengen, zodat wij in een situatie terecht kunnen komen, waarin wij weliswaar nog steeds zeggen zedelijke waarden te willen beschermen, doch waarin die zedelijke waarden reeds geheel verloren zijn gegaan. Zo ook met vrijheid en democratie. De militaire dienstplicht bv. is een aantasting van de individuele vrijheid. De structuur van het militaire apparaat — waarin jonge mannen gedurende zo'n anderhalf jaar worden getraind — is het tegendeel van democratie. Behalve het militaire apparaat is dan ook nog nodig het instituut van de civiele verdediging en dat van de bescherming bevolking. Dit alles te zamen kweekt een stemming en een mentaliteit die beslist onbruikbaar zijn bij het zoeken naar de eigenlijke oorzaken van de internationale spanning en bij de pogingen die oorzaken weg te nemen.

Alvorens nu wat dieper in te gaan op de noodzakelijke voorwaarden voor een duurzame vrede wil ik eerst nog iets zeggen over een veel voorkomend misverstand met betrekking tot het pacifisme. De pacifist zou nl. onder vrede slechts afwezigheid van oorlog verstaan. Ik wil dit ten stelligste bestrijden. Toen in 1937 door sluiting van het verdrag van München de Tweede Wereldoorlog, naar men dacht, was verijdeld, was het o.a. „Kerk en Vrede”, dat daarin geen aanleiding tot juichen zag. Dit in tegenstelling tot zeer vele niet-pacifisten. „Geen vrede zonder gerechtigheid” schreef ds Buskes in het orgaan van deze vereniging van christen anti-militaristen. Dr. Martin Luther King was een pacifist, maar daarom ook streed hij tegen rassendiscriminatie en tegen armoede, omdat het voortbestaan daarvan ongerechtigheid betekent en op den duur een gevaar voor de vrede vormt. Ik heb trouwens reeds aan het begin duidelijk gesteld, dat ik het voorkómen van een oorlog een te enge doelstelling vind voor het pacifisme. De gedachte, dat pacifisten onder vrede slechts afwezigheid van oorlog verstaan, kan naar mijn overtuiging slechts voortkomen uit het brein van hen die geheel vastgeroest zitten aan de opvatting, dat vermindering van de bewapening tot oorlog leidt, en vermindering van de bewapening is inderdaad een van de doelstellingen der pacifisten, omdat bewapening niet bij vrede past.

Ik stelde in het begin van deze inleiding reeds, dat een duurzame vrede eerst bereikbaar is nadat aan vele voorwaarden is voldaan. De mens is een dualistisch wezen; zijn goede voornemens worden telkens weer doorkruist door opkomend

egoïsme. Op deze wijze is er in de menselijke samenleving heel wat scheefgegroeid, dat weer rechtgetrokken dient te worden. In het oude testament nemen wij daar reeds kennis van uit de instelling van het „jubeljaar”. Telkens na zeven maal zeven jaar werden de scheefgegroeide bezitsverhoudingen weer rechtgetrokken en ging alles weer terug in de oorspronkelijke staat. Zo eenvoudig zal het vandaag niet meer kunnen, maar het principe, dat wat scheef gegroeid is weer recht moet worden getrokken, is bruikbaar. Eén van de belangrijkste voorwaarden waaraan ter bereiking van een duurzame vrede zal moeten worden voldaan is het gelijktrekken van de welvaart voor de geheel wereldbevolking. In de tegenstelling rijke en arme landen schuilt immers het voornaamste gevaar voor een nieuwe wereldoorlog. De arme landen zijn niet zonder meer achtergebleven gebieden. De meeste arme landen waren vroeger koloniën. Hun arm en ons welvarend zijn is dikwijls een gevolg van het kolonialisme.

Vóór de Tweede Wereldoorlog was antikolonialisme voornamelijk een programmapunt van de linkse politieke partijen. Nu wordt het kolonialisme vrijwel algemeen afgewezen. Dat is een vooruitgang. Maar daarmee zijn wij natuurlijk niet van het kolonialisme af. Wij moeten waken voor neokolonialisme waarbij de vroegere koloniën nu wel hun staatkundige onafhankelijkheid hebben doch economisch en daardoor veelal politiek nog volkomen gebonden zijn, zo niet aan bepaalde welvarende landen dan toch zeker aan grote internationale concerns in die landen.

Ook de ontwikkelingshulp is op zich zelf nog niet het afdoende middel om de ongelijkheid in welvaart op den duur weg te nemen. Het gaat er namelijk om of wij onder die hulp alleen maar verstaan iets (bv. 1 of 2%) van onze welvaart overdragen aan de arme landen, dan wel aan die landen een zodanig deel van de mogelijkheid zich zelf die welvaart te verwerven over te dragen, dat zij met ons op gelijk niveau komen. Ons huidige economische stelsel — het kapitalisme — was bruikbaar in de periode van het kolonialisme. Is het ook bruikbaar voor het gelijktrekken van de welvaart voor de gehele wereldbevolking? Hierbij zet ik grote vraagtekens.

Ik geef twee voorbeelden, die beide uitgaan van het gegeven, dat de welvarende landen grote bedragen uit de algemene middelen beschikbaar stellen voor ontwikkelingshulp, welke gelden dan overwegend worden gebruikt voor verbetering van de infrastructuur in de ontwikkelingslanden

of voor rationalisering van het winningsproces van grondstoffen of agrarische produkten.

In het eerste geval heeft deze hulp het beoogde resultaat, nl. een grotere opbrengst van grondstoffen of produkten, maar dan gaat een van de voornaamste wetten van ons economisch stelsel werken nl. het marktmechanisme. Door de grotere aanvoer van de desbetreffende grondstoffen of produkten op de wereldmarkt daalt de prijs daarvan. Er zijn gevallen geweest, waarbij het aan ontwikkelingshulp geïnvesteerde bedrag werd overtroffen door het verlies als gevolg van prijsdaling. In feite komt het er dan op neer, dat de afnemers — en dat zijn doorgaans de welvarende landen — profiteren van de ontwikkelingshulp.

In het andere voorbeeld heeft de verbetering van de infrastructuur tot gevolg, dat buitenlandse ondernemingen in het ontwikkelingsland dochterondernemingen gaan vestigen. Dat schept voor de bevolking van die landen natuurlijk werkgelegenheid. Het nadeel van deze ontwikkeling is echter, dat de winsten die deze ondernemingen maken, alsmede de salarissen van de buitenlandse staf-functionarissen, te zamen met de grondstoffen het land uitgaan. Een bekend verschijnsel bij vele jonge landen is een groeiend tekort op de betalingsbalans.

Het antwoord op deze problematiek is, dat wij de bereidheid moeten opbrengen tot internationale prijsafspraken te komen waardoor de ontwikkelingslanden bij een groter aanbod van grondstoffen of produkten dezelfde prijs per ton krijgen. Voorts zullen wij bereid moeten zijn een belangrijk stuk van het produktieapparaat waaraan wij onze welvaart hebben te danken, over te dragen aan de ontwikkelingslanden. Waarom moeten wij bv. de olie die in Zuid-Amerika of Azië wordt gewonnen in ons dichtbevolkte land raffineren? Waarschijnlijk omdat het eindprodukt voor ons dan goedkoper wordt, omdat de aanvoer van ruwe olie goedkoper zal zijn dan een lang vervoer van eindprodukten.

Ik kan hierop in het bestek van deze voordracht uiteraard niet dieper ingaan. Ik wil slechts aantonen, dat pacifisme betekent zich met deze vraagstukken bezighouden, omdat daarin het eigenlijke antwoord is te vinden op de vraag, of wij naar een nieuwe wereldoorlog of naar een duurzame vrede gaan. Nu zou men als bezwaren tegen mijn betoog kunnen opwerpen, dat ik, door het gelijktrekken van de welvaart voor de gehele wereldbevolking één van de voornaamste voorwaarden voor een duurzame vrede te noemen, de ideologische tegenstelling tussen de communisti-

sche en de westerse landen onderschat. Velen zien hierin de voornaamste oorlogsdreiging, niet alleen in het westen maar ook in het oosten. Ik wil daarop antwoorden, dat ook deze ideologische tegenstelling met de economische en daardoor maatschappelijke ongelijkheid te maken heeft. Wie bv. ach en wee roept over het communisme of over het bestaan van communistische landen zou zich eerst eens moeten gaan bezinnen op de oorzaken die hebben geleid tot de Russische revolutie van oktober 1917. Hij zal dan stuiten op uitbuiting, lijfeigenschap, rechteloosheid, verbanning naar Siberië voor hen die zich tegen deze situatie, waarin tegenover bittere armoede voor de massa van de bevolking grote rijkdom en weelde bestond voor een kleine groep, verzette. Hij vindt dan ook een kerk die zich geheel conformeerde aan de bestaande toestand. Wie kritiek heeft op de Russische revolutie en de hele ontwikkeling in dat land na oktober 1917 dient zijn kritiek dus eigenlijk te richten op hen, die in de periode van vóór 1917 geen hand hebben uitgestoken om aan de rechteloosheid en de onmenselijkheid, aan het bittere lot van miljoenen een einde te maken.

Dezelfde situatie doet zich echter ook vandaag voor. Wie kritiek heeft op het politieke systeem in het Cuba van vandaag had deze kritiek moeten richten op Batista die met zijn aanhang in collaboratie met concerns als de American Fruit Comp. de massa van de Cubaanse bevolking uitbuitte en liet verpauperen om daardoor zelf in weelde te kunnen leven. De maatschappelijke omwenteling in Cuba was nodig om wat meer gerechtigheid te brengen in het bestaan van de Cubaanse bevolking. Wanneer wij ons daarvoor hadden ingespannen, had die maatschappelijke omwenteling misschien zonder gewapend geweld kunnen plaatsvinden, want ik erken, dat het gebruik van gewapend geweld werkt als een infecterende ziekte, die nadat de revolutie een feit is geworden, moeilijk valt te bestrijden. Een typisch voorbeeld daarvan is Algerije waar de bevrijding van de Franse koloniale overheersing eerst na een lang gewapend verzet mogelijk is geworden, maar het bevrijdingsleger is een eigen leven gaan leiden en heeft de bekwame en sympathieke leider Ben Bella die, naar ik persoonlijk heb ervaren, door de bevolking op handen werd gedragen, uitgeschakeld en in de gevangenis geworpen.

Een situatie, zoals voor de revolutie op Cuba bestond, bestaat nu echter nog in vele Latijns-amerikaanse landen.

Geen vrede zonder gerechtigheid. Daarom is het

een bijdrage voor de vrede wanneer wij nu elke mogelijkheid uitbuiten om aan deze mensonterende toestanden in dit belangrijke werelddeel een einde te maken voor het te laat is. Daartoe zullen op zijn minst correcties moeten worden aangebracht in ons economisch systeem opdat de ontwikkelingshulp tot betere resultaten voor de desbetreffende bevolking zal kunnen leiden. Daarvoor zal het internationale recht moeten worden uitgebreid opdat kan worden ingegrepen waar grote concerns misbruik maken van de achterlijke omstandigheden in deze landen.

Vóórdat straks, wanneer het te laat zal zijn en de volkeren in de arme landen de situatie waarin zij verkeren niet meer zullen nemen en naar onze welvaart zullen grijpen, de voorstanders van de militaire weerbaarheid met de wapens in de hand de pacifisten zullen vragen: „Wat willen jullie dan nu nog doen?“, is hier bij voorbaat het antwoord.

Behalve het gewapend geweld is er ook het structurele geweld van de maatschappelijke onderdrukking en uitbuiting. Dat betekent, dat én ter wille van de gerechtigheid én ter wille van het behoud van de wereldvrede nu structurele verandering van de internationale verhoudingen vooral in het economische vlak dringend noodzakelijk zijn.

Ik heb reeds gesteld dat, wanneer wij spreken over militaire weerbaarheid of pacifisme, het niet slechts gaat om de vraag „hoe voorkomen wij een oorlog?“ maar veel meer om de vraag hoe handhaven en verbeteren wij datgene wat wij samenvatten onder het begrip westerse beschaving.

Van Sartre is de uitspraak: „Een beschaving, die zich met militair geweld verdedigt, is een met militair geweld verdedigde beschaving“. Sartre heeft hiermee tot uitdrukking willen brengen, dat de wijze van verdediging niet zozeer iets zegt over de vijand die tot verdediging dwingt maar veel meer over de beschaving, die geen ander antwoord op de uitdaging van buitenaf heeft dan het militair geweld. Een van mijn stellingen luidt dan ook, dat het verdedigingsmiddel op zijn minst niet in strijd mag zijn met het wezen van deze westerse beschaving maar eigenlijk daaruit zou moeten voortvloeien. Ik krijg wel eens de indruk dat, wanneer men zegt: het gaat om ons christendom, ons humanisme, onze vrijheid en onze democratie, zoals in de preambule van het NAVO-verdrag, men het heeft over kostbare reliquieën die men als kostbare maar dode dingen in een schijn heeft geplaatst en

waaromheen men dan een cordon van beveiligingsapparatuur opstelt die met het wezen van deze waarden niets gemeen hebben, opdat deze kostbare bezittingen ons niet zullen worden ontnomen. Ik meen dat, wanneer wij spreken over deze waarden of verworvenheden, het gaat om zaken die bestaan en die de kracht tot voortbestaan in zich dragen.

Het christelijk geloof en de humanistische levensovertuiging bestaan in vrijheid en in verdrukking. Zij gaan echter verloren wanneer de mens voor zijn voortbestaan gebruik maakt van middelen die met het wezen van het christelijk geloof en de humanistische levensovertuiging in strijd zijn.

Versterking van de westerse beschaving zal daarom vooral ook moeten worden gezocht in verbetering van het onderwijs. De betekenis en vooral de functie van de westerse vrijheid en de westerse democratie zullen vooral daardoor levend gehouden moeten worden. De maatschappijleer zal bij het onderwijs grotere aandacht moeten krijgen waarbij de vraag van welvaart of welzijn van steeds grotere betekenis wordt. Wij zien immers op het ogenblik een ontwikkeling waarbij, door het streven naar een jaarlijks groeiende welvaart, in onze omgeving de leefbaarheid — het welzijn van de mensen — steeds meer in het gedrang komt. Tegelijkertijd betekent de snelgroeiende welvaart in enkele delen van de wereld, dat de afstand tot de arme landen steeds groter wordt. Onze uitgaven voor luxe — ik denk bv. aan kleurentelevisie — die niets met een dringende levensbehoefte te maken hebben, zijn eigenlijk misdadig wanneer wij ons realiseren, dat het grootste deel van de wereldbevolking nauwelijks te eten heeft. Een dergelijke ontwikkeling moet zich op den duur wreken. Vandaar dat het pacifisme voor het behoud van de wereldvrede op dergelijke ontwikkelingen de aandacht vestigt en daaraan wat wil doen.

Ik heb bij de aanvang van mijn betoog reeds gezegd, dat ik van mijn kant de goede bedoelingen van de voorstanders van de militaire weerbaarheid niet in twijfel trek. Ik ben bereid te geloven in de oprechtheid van uitlatingen zoals die, dat men de bewapening als een bittere noodzaak aanvaardt, ofschoon ik wel wil opmerken, dat mij dat wel wat moeite kost bij manifestaties als de Taptoe Delft en andere militaire parades. In landen waar men de doostraf als bittere noodzaak aanvaardt, laat men de beul ook niet op de verjaardag van de koningin met de galg door de straten paraderen. Maar dit terzijde.

Wanneer wij wederzijds uitgaan van de goede bedoelingen van de ander moet een ernstige gedachtenwisseling over de vraag hoe laten wij onze beschaving voortbestaan en hoe scheppen wij de voorwaarden voor een duurzame vrede in de wereld mogelijk zijn. Tijdens zulk een gedachtenwisseling, nadat ik voor een selecte groep van luchtmachtofficiëren, die werden opgeleid voor de voorlichting, een inleiding over het pacifisme had gehouden, zei een van deze officieren, dat hij met mijn maatschappijbeschouwing — het socialisme — geheel eens kon zijn en dat hij — wanneer hij het in een percentage zou moeten uitdrukken — voor zeker 95% met mij mee kon gaan wat betreft mijn pacifistische overtuiging. De drempel waarvoor hij bleef staan was het risico dat wij bij ontwapening lopen. Welnu, ik heb reeds toegegeven, dat ik mij van dit risico bewust ben, maar ik heb daaraan toegevoegd, dat de militaire verdediging deze risico's niet uitsluit en bovendien het grote risico van oorlog en totale vernietiging draagt.

Op het terrein van de internationale politiek — en dan vooral op het economische vlak — zullen wij ons tot het uiterste moeten inspannen om situaties als die van mei 1940 te voorkomen, maar als zich onverhoopt een dergelijke situatie toch zal voordoen, zullen wij daarop moeten zijn voorbereid. Daaraan doen wij — ondanks de ervaringen, opgedaan tijdens de jaren '40-'45 — niets. In de jaren voorafgaande aan 1940 kenden wij behalve de militaire inspanning de civiele dienst van de luchtbescherming. Deze heeft vier dagen gewerkt. Toen was de vijandelijke bezetting een feit. En voor de resterende vijf jaar die deze bezetting heeft geduurd was er niets voorbereid! Op het ogenblik hebben wij behalve de militaire inspanning de civiele verdediging en de dienst bescherming bevolking, beide ook weer gericht op de periode, dat een onverhoopte oorlog aan de gang zal zijn. Mijn collega in de Tweede Kamer, Van der Spek, heeft bij de behandeling van de begroting voor de civiele verdediging de minister-president gevraagd of het — o.a. in het licht van de gebeurtenissen in Tsjecho-Slowakije — niet gewenst zou zijn een bedrag uit te trekken ter voorbereiding van een burgerlijk verzet ingeval van een eventuele bezetting. Hij dacht daarbij aan het ontwerpen van plannen ter vernietiging van bevolkingsregisters, het verwijderen van straatnaam- en plaatsnaamborden e.d. De minister-president toonde zich echter bevreesd dat, wanneer wij dergelijke plannen in vreedetijd zouden gaan voorbereiden be-

paalde extreme groeperingen deze plannen in vreedstijd zouden kunnen gaan misbruiken. Dit antwoord is voor mij nog eens de bevestiging van het feit, dat de gehele bewapening ook dient om de gevestigde orde te handhaven, een aspect van de bewapening, dat ik in deze voordracht niet heb willen betrekken.

In pacifistische kring bestaat reeds sinds jaren een instituut ter scholing en voorbereiding van de geestelijke weerbaarheid, het niet gewelddadige burgerlijke verzet. Maar het is duidelijk, dat dit instituut van te geringe invloed is op de gehele bevolking. Met name het vraagstuk van de geestelijke weerbaarheid is een zaak die op het terrein van het onderwijs, en in het bijzonder het hoger onderwijs, thuis hoort.

Ik vat mijn betoog samen.

Het militaire apparaat is als verdedigingsmiddel onbruikbaar geworden. Door de enorme vernietigingskracht schiet het zijn doel voorbij en dreigt de gehele menselijke beschaving te vernietigen. Militaire deskundigen — w.o. de spreker die hier de volgende week het woord zal voeren — erkennen dit, hetgeen o.m. blijkt uit hun terugvallen op de stelling, dat het militaire apparaat (ten onrechte wordt nog de term militaire verdediging gebruikt) dient om een oorlog te voorkomen. Wanneer echter de bewapening met alle daaraan verbonden gevaren op zich zelf een morele dwaasheid kan worden genoemd, moet men deze niet — de woorden zijn van prof. J. de Graaf — trachten te verheffen tot politieke wijsheid door te zeggen, dat zij kan dienen om een oorlog te voorkomen.

De bewapening staat voorts in geen enkele relatie tot het wezen van de beschaving die wij willen verdedigen, noch draagt de bewapening met alles wat daarvoor aan mentaliteit en geestesgesteldheid nodig is iets in zich dat bruikbaar zou kunnen zijn voor de opbouw van een duurzame vrede. Daarom kan de bewapening nooit onze wil tot vrede bij de andere partij vertolken. Het klinkt immers niet erg overtuigend wanneer je als waarschuwing zegt: „kijk naar mijn haren die overeind en mijn klauwen die op scherp staan, maar weet, dat ik desondanks naar ontspanning streef”. Het lijkt mij een te gespannen houding om de ander tot ontspanning over te halen.

De bewapening brengt de andere partij tot een verkeerde interpretatie van onze bedoelingen, vergroot de angst en heeft opvoering van de be-

wapening aan de andere zijde tot gevolg, hetgeen ons weer de bedoelingen van de andere partij verkeerd doet verstaan, bij ons de angst vergroot en tot verdere opvoering van onze bewapening leidt. Hierdoor worden de eigenlijke oorzaken van de spanning bijzaken en vormen opvoering van de bewapening en opvoering van de spanning een macaber perpetuum mobile. Streven naar machtsevenwicht is bij dit alles een nieuwe versie van bewapeningswedloop.

Het pacifisme wil, uitgaande van onze westerse beschaving, de aandacht vestigen op de oorzaken die tot oorlog kunnen leiden om deze weg te nemen. De voorstanders van het pacifisme beseffen, dat deze oorzaken op het ogenblik vooral zijn te vinden in — of zijn te herleiden tot — de nog steeds groeiende ongelijkheid van de welvaart in de wereld. Zij erkennen, dat bij afschaffing van de bewapening risico's worden gelopen maar het acht de risico's bij handhaving en verdere opvoering van die bewapening veel gevaarlijker. Zij delen de opvatting „Geen vrede zonder gerechtigheid”, maar zijn op grond daarvan juist van oordeel dat er zoveel gewapende conflicten en oorlogen zijn geweest omdat de gerechtigheid in de internationale maatschappelijke verhoudingen ontbrak. Zij zijn de overtuiging toegedaan, dat de westerse beschaving groter gevaar loopt wanneer wij ter verdediging daarvan middelen gaan gebruiken die met het wezen van die beschaving volkomen in strijd zijn, dan in geval van een onverhoopte vijandelijke bezetting.

Zij zijn tenslotte van mening, dat juist in het wezen van die westerse beschaving onze mogelijkheid van voortbestaan, ook bij bedreiging van buitenaf, besloten ligt. Zij wensen daarom een buitenlands beleid, dat op de normen van deze beschaving is gebaseerd en zij wensen een binnenlandse scholing en opvoeding die deze beschaving, vooral ook onder moeilijke omstandigheden, tot een wezenlijk en bruikbaar bezit voor het gehele volk maakt.

Prof. Jaspers heeft gezegd: „Wij leven in een overgangstijd tussen de geschiedenis tot vandaag, die een geschiedenis van oorlogen was, en een toekomst die óf het totale einde, of een toestand van wereldvrede zal brengen”. Daarom is de vraag, of wij de traditionele weg van de bewapening zullen blijven gaan of voor het pacifisme zullen kiezen op het ogenblik van zo grote betekenis!

Leiderschap: levende spanning

drs. G. W. Segers

Majoor van de Koninklijke Luchtmacht

Onder invloed van de maatschappelijke ontwikkeling van de afgelopen decennia staan momenteel de problemen rond gezag en macht in het brandpunt van de belangstelling. Ook de krijgsmacht is op zoek naar een nieuw houvast op dit terrein en heeft daartoe op ruime schaal de hulp ingeroepen van de sociale wetenschappen. Hoewel binnen deze wetenschappen veel onderzoek is gedaan naar het leiderschap — zowel als groepsverschijnsel en als maatschappelijk verschijnsel — hebben psychologen en sociologen zich gelukkig niet laten verleiden als wonderdokter te gaan optreden. Dit had gemakkelijk kunnen gebeuren, omdat de maatschappij dringend om een oplossing verlegen zit.

Leiderschap is nl. net zo min geschikt om in kookboekrecepten te worden vastgelegd als opvoeden. Beide processen spelen zich af in een reeks spanningsvelden en zijn derhalve niet te vangen in standaardoplossingen. Voor ik daarom inga op de problemen van dit moment, wil ik u eerst inleiden in enkele van die spanningsvelden waarin een leider moet durven leven, waarin hij de moed dient te hebben verantwoordelijkheid te dragen.

Individu en gemeenschap

Bij mijn betoeg ga ik uit van het spanningsveld tussen individu en gemeenschap. Zou nl. de mens als éénling op de wereld staan, dan zou hij niet met gezag kunnen worden geconfronteerd. Het is juist door de sociale dimensie van het mens-zijn, dat gezagsstructuren met normen en sancties in de menselijke samenleving een rol spelen. In de loop van de geschiedenis hebben het individu of de gemeenschap een wisselende nadruk gekregen. Hierbij kwam na de renaissance in toenemende mate de nadruk te liggen op het individu. Ik wijs op het wijsgerig individualisme van Locke, het pedagogisch individualisme van Rousseau en het economisch individualisme van Adam Smith. Ook in de christelijke kerken is het individualisme binnengedrongen door een piëtistische benadrukking

van het persoonlijke geloof en het individuele zieleheil.

In de vorige eeuw werd het sociale karakter van ons bestaan herontdekt, wat weer aanleiding heeft gegeven tot het ontstaan van een sociaal determinisme: de gedachte dat ons hele zijn wordt bepaald door de groep waar wij bijhoren, de gemeenschap waarin wij leven en de plaats die wij daarin innemen. Ons hele bestaan is dan een bestaan door anderen. Door dit inzicht ontstond soms een clandestiene identificatie van de sociale dimensie van het mens-zijn met de georganiseerde, geïnstitutionaliseerde gemeenschap, vooral de staatsgemeenschap. Men ging de georganiseerde gemeenschap beschrijven als de bakermat, de voedingsbodem van het persoonlijk leven. Vooral totalitaire gemeenschappen maken zich hieraan schuldig. Zij mystificeren de georganiseerde gemeenschap.

Zo deed bv. de nationaal-socialistische partij het voorkomen alsof de gehele volksrijkdom van Duitsland zou zijn belichaamd in de nationaal-socialistische staat en eiste daarom voor deze staat een volstreekte dienstbaarheid op. Door deze mystificatie wordt uit het oog verloren, dat de bewuste organisatie, de institutionalisering, in sterke mate het karakter van middel draagt. Men organiseert samenlevingsverbanden om de gemeenschappelijke bestaansrijkdom te behouden, door te geven en te bevorderen. Zij kunnen een meer of minder geslaagde kanalisering zijn van het gemeenschappelijke.

Deze vormen zijn zowel een uitdrukking als een middel tot instandhouding en bevordering van het gemeenschappelijke. Wanneer zij verworpen, kunnen zij echter het leven verstikken.

Met dit probleem van de verstikkende beperkingen die de maatschappij aan het individu kan opleggen, worstelt bv. ook de Duitse socioloog Dahrendorf in zijn boek „Homo Sociologicus”. De sociologische benadering van de mens als speler van maatschappelijk bepaalde rollen, houdt het gevaar in het menselijk gedrag volkomen te zien bepaald door de gemeenschap. Vandaar Dahrendorfs kwalificatie van de gemeenschap als een „ärgerliche Tatsache”.

In de maatschappijkritiek van Herbert Marcuse staat ook de invloed van de maatschappij op de mens centraal. Hierbij speelt het aan de psychologie ontleende inzicht van de mens, strevend naar behoeftebevrediging een belangrijke rol. Deze psychologische theorie werd ontwikkeld na het leven van de Weense psychiater Sigmund Freud, wiens grote verdienste is ons duidelijk te hebben gemaakt, dat de mens niet een zuiver rationeel wezen is, maar ook wordt gedreven door onbewuste krachten. McGregor schetst het mensbeeld, dat ten grondslag lag aan de maatschappelijke en industriële organisatie van de vorige eeuw en dat, kort samengevat, neerkwam op de gedachte dat de mens lui is, bang is voor verantwoordelijkheid en om te blijven werken voortdurend moet worden gecontroleerd en geprikkeld. Uiteraard gelden deze kwalificaties in een standenmaatschappij uitsluitend voor de maatschappelijk laagste stand, de arbeidersmassa. Deze gedachte vindt men ook terug in de massapsychologie van Lebon, die de massa beschrijft als dom, grauw, volgzzaam en emotioneel ontvlambaar. Alleen de leider was de man die dacht en een doel nastreefde.

De moderne psychologie ziet de mens strevend naar een gevarieerd scala van behoeften, waarvan Maslow onderstaande veel gebruikte indeling maakte:

- a. fysieke behoeften, alles wat nodig is om fysiek in leven te blijven;
- b. behoeften aan veiligheid, zekerheid en geborgenheid;
- c. sociale behoeften, ergens bij willen horen;
- d. behoeften aan erkenning voor persoon en werk;
- e. ego-behoeften, ontplooiing van de persoonlijkheid, zelfverwerkelijking.

Deze psychologische visie op de mens kan ons ook behulpzaam zijn ons inzicht in verhouding van individu en gemeenschap te verdiepen.

Uit bovenstaand schema blijkt, dat de mens ter bevrediging van zijn behoeften de ander nodig heeft. Behoort het verzamelen van voedsel op individuele basis nog tot de mogelijkheden, zekerheid, geborgenheid en erkenning kan de mens slechts bij zijn medemens vinden. Het opmerkelijke verschijnsel, dat de mens in de maatschappij is opgenomen in vele groepen, volgt dus uit zijn mens-zijn. Hij moet het groepsverband, de gemeenschap zoeken, omdat hij daarin beter zijn behoeften kan bevredigen, beter zich zelf kan zijn.

De groep, de gemeenschap, de maatschappij is volgens Kwant de uitdrukking van de gemeenschappelijke bestaansrijkdom. In de termen van bovenstaande gedachten zouden wij moeten zeggen: de gemeenschap is het kader waarbinnen de individuele behoeftebevrediging plaatsvindt. Nu is het juist op dit punt dat de kritiek van Marcuse op onze maatschappij begint. Hij beschrijft onze samenleving als gekenmerkt door een „toenemende verslaving van de mens in dienst van het maatschappelijke systeem”. De door de mens „gepreformeerde” en „tot object van administratie” gemaakte individuen kennen nog slechts de vrijheid van verminkte wezens. Zo iets als een individuele psyche kan zich niet meer ontplooiën, aangezien het ik aan een proces van functionalisering is onderworpen. De ruimte voor het privéleven, waarin het individu tot zich zelf moet komen, wordt verdwijnend klein. Ontplooiing en bevrediging van het individu moet wijken voor de produktie, die de beheersende norm van ons leven is geworden. Niet alleen tendert onze maatschappij naar een systeem van totale „Verwaltung”, maar zij „introduceert” in hem de behoeften die nodig zijn om het produktiestelsel in stand te houden. Daardoor wordt de hoogste wijsheid in onze maatschappij de aanpassing aan het systeem, aan de aanwijsbare gemeenschap en staat de ontwikkeling van de persoonlijkheid stil. Op dit gevaar wijst ook Milikovsky in zijn „Lof der onaangepastheid”.

Wij komen hier terecht bij het begrip vervreemding, de tegenstelling tussen wat is en wat zou kunnen of moeten zijn. Dit bedoelde ik met het spanningsveld tussen individu en gemeenschap. Deze spanning ontstaat als de gemeenschap niet langer functioneert als uitdrukking van de gemeenschappelijk beleefde behoeftebevrediging, maar meer als „maatschappij”, als geïnstitutionaliseerde vorm.

Vorm en beleving

De spanning tussen individu en groep, tussen vorm en beleving, tussen wat is en wat behoort te zijn, vinden wij ook als wij gaan kijken naar het verschijnsel leiding, dat ontstaat als individuen naar een gemeenschappelijk doel gaan streven.

Leiding geven zouden wij kunnen omschrijven als: „het beïnvloeden van het gedrag van anderen, zodat dit op het doel gericht blijft”. Om dit te bereiken zijn middelen nodig, die Van Doorn

beschrijft als macht: „de mogelijkheid om in overeenstemming met de doeleinden van een persoon of groep, de gedragsalternatieven van andere personen of groepen te beperken”. De bron waaraan de machthebber zijn macht ontleent noemt Van Doorn de machtsbasis. Is de machtsbasis gelegen in een geïnstitutionaliseerde vorm, dan spreekt hij van autoriteit. In de organisatiekunde gebruikt men hiervoor meestal het begrip: „formeel gezag”. Het begrip aanvaarding, de houding van degene die de macht ondergaat, komt bij Van Doorn aan de orde bij zijn definitie van legitieme autoriteit: „de macht die zich expliciet als normatief aandient en als zodanig door de betrokken machtssubjecten wordt aanvaard”. Bij De Valk neemt de gedachte van aanvaarding een veel belangrijker plaats in. Hij acht dit element wezenlijk voor het begrip gezag, zodat gezagsuitoefening bij hem altijd beïnvloeding is, een machtsuitoefening die op de één of andere manier met toestemming van de ondergeschikten of volgelingen geschiedt. Als gronden voor aanvaarding van gezag ziet De Valk de persoon van de gezagsdrager, de kwaliteit van de door hem gegeven leiding en de wijze van gezagsuitoefening. Hierbij stelt hij uitdrukkelijk, dat deze elementen niet los van elkaar mogen worden gezien.

Het verschil in beschouwing tussen deze beide sociologen schrijf ik toe aan het feit dat de één de vorm en de ander de beleving van gezag en macht heeft beschreven. Aangezien de Nederlandse taal de begrippen macht en gezag naast elkaar kent, wil ik pogen met deze twee begrippen de werkelijkheid iets meer doorzichtig te maken.

Hiertoe gaan wij uit van het begrip gezag. Het woord gezag komt van het werkwoord „zeggen”. Iemand met gezag is dus een persoon die iets mag zeggen. Hij heeft de bevoegdheid beslissingen te nemen, regels te stellen, orders uit te vaardigen. Deze gezagsdaden hebben altijd betrekking op de gedragsalternatieven van anderen, maar behalve inperkingen kunnen zij ook verruiming van gedragsmogelijkheden inhouden. Voor zover de gezagsbeslissingen slaan op inperking van gedrag, heeft de gezagsdrager ook macht nodig, d.w.z. middelen om de inperking eventueel af te dwingen. Hierdoor wordt dit begrip duidelijk in de uitvoerende sfeer geplaatst.

Bij de beschrijving van wat in de dagelijkse realiteit plaatsvindt, kan men uitgaan van verschillende benaderingen en daardoor de nadruk leg-

gen op steeds andere aspecten. Wat men ziet hangt sterk af door welke „bril” men kijkt. Wij zullen onderscheid maken tussen de volgende aspecten.

a. *Juridische benadering.* Deze beschrijving gaat uit van de bestaande institutionalisering, de organisatie en is duidelijk normatief. In wetten of reglementen wordt voorgeschreven hoe het proces van samenwerking behoort te verlopen. Dit aspect vindt zijn uitdrukking in de begrippen *functionaris*, hogere of meerdere.

b. *Sociaal-psychologische benadering.* Deze benadering gaat uit van het interactieproces tussen leider en groep. Zij bestudeert de wederzijdse beïnvloeding, de motivatie, de bezieling. Als uitdrukking van deze benadering zullen wij in dit artikel de benaming *leider* gebruiken.

c. *Technisch-economische benadering.* Deze benadering gaat uit van de vraag: „hoe wordt het doel op de meest efficiënte wijze bereikt”. Dit aspect zullen wij in het vervolg aanduiden met het begrip *manager*.

Ad. a. *Het juridische aspect.* Als tegenspeler van de functionaris staat de ondergeschikte. Hij is in de organisatie onder hem geplaatst. Daardoor heeft hij in de piramidale opbouw van de organisatie een kleiner terrein waarover hij iets mag zeggen en dus minder gezag. De hoger geplaatste heeft bevoegdheden op een groter gebied en heeft dus meer gezag. Dit gezag noemden wij formeel, want het hangt af van de organisatievorm, de plaats die men in de organisatie inneemt, de functie. De wijze waarop de functietoewijzing plaatsvindt, hangt in sterke mate af van het type organisatie. Hoe sterker de organisatie gebureaucratiseerd is, des te meer zal de functietoewijzing geschieden op grond van objectieve gegevens, neergelegd in formele voorschriften. Als uiterlijke symbolen van dit gezag dienen rangen en titels. Bijzondere kenmerken van dit gezag zijn wel dat de gezagsdrager bij overplaatsing zijn rang — en dus zijn formele gezag — niet meer behoeft waar te maken. Zolang hij zich beweegt binnen de organisatie zal zijn gezag functioneren. Ook scheidt het tussen de functionaris en zijn ondergeschikten een scherpe sociale afbakening, die door de organisatie meestal m.b.v. begeleidende maatregelen in stand wordt gehouden. Tenslotte moet worden vermeld, dat dit gezag alleen de uiterlijke gedragingen van de mens beïnvloedt maar het innerlijk niet beroert. Zodra formeel gezag het

innerlijk van de mens tracht te organiseren tot „spontane” uitingen (bv. „driewerf hoera”), dan is dat een uiterlijke manifestatie waar de innerlijke gevoelens buiten kunnen staan. Ongeacht de kwaliteit van dit formele gezag, wordt het toch algemeen door de leden van een organisatie aanvaard. Hierbij spelen een grote verscheidenheid van oorzaken een rol, zoals gewoontevorming, conformisme uit carrière-overwegingen, verbondenheid met het doel van de organisatie, angst voor sancties, of omdat het gezag als wettig wordt erkend.

Ad b. *Het leiderschapsaspect.* De tegenspeler van de leider is de medewerker. In de groep van medewerkers heeft de leider gezag, hij mag beslissingen nemen; de groep verwacht zelfs van hem dat hij dat doet. Dit gezag berust echter niet op de plaats die de leider in de organisatie inneemt, maar op zijn plaats in de groep, op zijn inbreng in en zijn inzet voor de groep. Daarom noemt men dit wel informeel gezag. Deze informele bevoegdheid tot beslissen krijgt de leider van de groep, dus van beneden en is een gevolg van actieve aanvaarding, van vertrouwen. Hier passen de door De Valk genoemde grondslagen voor aanvaarding van gezag: de persoon van de leider, de kwaliteit van de door hem gegeven leiding, en de wijze van gezagsuitoefening. De leider is de man die handelt voor de groep, in een nauwe relatie tot die groep. Uit het bovenstaande volgt dat het leiderschapsaspect is gebonden aan één bepaalde groep en dat bij overplaatsing dit aspect verloren gaat en volledig opnieuw moet worden gevestigd. Een leider moet zich steeds opnieuw waar maken. Gezien de specifieke relatie tussen leider en groep is de sociale afstand tussen deze klein. De leider staat niet boven zijn groep, maar vooraan in zijn groep. Deze positie brengt de nodige problemen mee, want zij is afhankelijk van een emotionele relatie en daardoor in wezen instabiel, wat niet bevorderlijk is voor de continuïteit. Het grote positieve punt van deze relatie is echter, dat de leider het innerlijk, het enthousiasme en de inzet van zijn medewerkers beïnvloedt.

Ad c. *Het managersaspect.* Efficiënt werken is sterk afhankelijk van het doel van de groep en de situatie. In dit betoog zal aan dit aspect geen aandacht worden besteed, omdat het ons niet gaat om besturingstechnieken. Wel moet worden gesteld, dat de eis om het doel efficiënt te bereiken zowel door de organisatie aan de func-

tionaris, als door de groep aan de leider wordt gesteld.

Dit naast elkaar zetten van de functionaris en de leider betekent niet dat het in de werkelijkheid gaat om twee aanwijsbare personen. Het zo te stellen ware een verabsolutering van de aspecten. Alleen in zeer extreme gevallen kunnen wij spreken van een zuivere functionaris of een zuivere leider. In het ene geval is dat dan de functionaris, die zich zo met zijn functie heeft geïdentificeerd, dat van hem moet worden gezegd dat hij geen functie bekleedt, maar een functie is. In het andere geval is het de leider in een groep zonder organisatie, bv. de door Whyte beschreven „street-corner gang”. Een mooi voorbeeld van het naast elkaar functioneren van functionaris en leider is een Nederlands schip met een Chinese bemanning. De kapitein bespeelt de bemanning via de door hen naar voren geschoven nummer één.

Aangezien het in het algemeen gaat om één individu, hebben wij gesproken van twee verschillende aspecten. In de volgende paragraaf willen wij trachten duidelijk te maken, dat het gezagsprobleem in deze tijd geen aantasting is van alle gezag — al is er zeker sprake van een anarchistische onderstroom — maar een verschuiving van het accent, nl. van formeel gezag naar informeel gezag; van gezag om de functie naar gezag om de wijze waarop de gezagsdrager zich in de functie waar maakt. Of, om het uit te drukken met een ander sociologisch begrip: „de rolverwachting van de chef zoals deze leeft bij zijn ondergeschikten wordt belangrijker dan de rolverwachting die de organisatie heeft”. Deze verschuiving is sterk beïnvloed door de veranderingsprocessen in de maatschappij.

Emancipatie en organisatie

Iedere socioloog die zichzelf respecteert verkondigt in een artikel ten minste éénmaal de stelling dat wij leven in een veranderende maatschappij. Dit wekt wel eens de indruk, dat de oudere samenlevingen volledig statisch waren en het verschijnsel verandering pas van deze tijd is. Niets is echter minder waar. Reeds de Romeinen zeiden: „Tempora mutantur et nos mutamur in illis”. Wij kunnen ten hoogste zeggen, dat het tempo van de verandering de laatste eeuw steeds hoger is geworden. Uit de totale scala van veranderingsverschijnselen zullen wij speciaal de emancipatiebewegingen en de toenemende complexe organisering van de maatschappij lichten, omdat

deze voor ons betoog van het meeste belang zijn. De Westeuropese maatschappij van de 17e en de eerste helft van de 18e eeuw kenmerkte zich door een tamelijk vaste standenstructuur. De samenleving werd geregeld door adel en geestelijkheid, die hun machtspositie zagen als een „droit divin”. Burgerij en het „gemene” volk hadden hoege-naamd geen invloed op de publieke gang van zaken. Natuurlijk zijn hier uitzonderingen aan te wijzen, bv. de koopmansstand in de Republiek der Zeven Verenigde Nederlanden. Genoemde standen waren geen starre kasten, maar de stijging en daling op de maatschappelijke ladder was toch gering.

Deze structuur werd in de Franse Revolutie gewelddadig doorbroken onder de leuze: „vrijheid, gelijkheid en broederschap”. Door deze „doorbraak” kon de democratie zich steeds verder gaan ontwikkelen, wat niet zonder strijd is geschied. Men zou het wezen van een democratie kunnen omschrijven als een doorgaande stroom van emancipatiebewegingen. Het is opvallend dat tweederangs categorieën of groepen hun volledige aanvaarding als gelijkwaardige steeds moeten veroveren. Na de burgerij zien wij dan ook de strijd van arbeiders, vrouwen, koloniale volken, rassen en de strijd van onze tijd kan men beschrijven als de emancipatiebeweging van de jongere generatie en van de medewerker, de werker in de grote organisatie. Twee bewegingen die deels samenvallen en dan elkaar versterken.

Aangezien dit laatstgenoemde proces momenteel in volle gang is en een integrerend onderdeel uitmaakt van het huidige gezagsprobleem, gaan wij hierop iets dieper in. Volwassen worden en een zelfstandige plaats innemen in de maatschappij is voor de jongere generatie, behalve een taak en een uitdaging, tevens een onafwendbaar toekomstbeeld. Iedere jongere wordt ouder en dientengevolge geroepen „de wacht over te nemen”. Dit proces van aflossing der generaties heeft ook voor de industriële revolutie zijn spanningen meegebracht, maar andere dan nu. Bettelheim wijst erop, dat in de agrarisch-ambachtelijke samenleving de fysieke kracht een grote rol speelde, vooral bij de taak van de man, nl. de zorg voor beschutting en bescherming van zijn gezin en de bewerking van het land. In de opvolging van de geslachten in een gezin valt het tijdstip van de grootste fysieke kracht van de jongere generatie samen met het verval van krachten bij de oudere. Daardoor ontstond een soort natuurlijke opvolging. In die beroepen waar de fysieke kracht een geringere rol speelde, zag men

vaak een tragische strijd. Bettelheim noemt als voorbeeld de tragedie van de kroonprins: „If he submits to his father's superannuated clinging to office, he will be a weakling when he finally inherits the throne. If he rejects a role of empty waiting, he must head the revolt against his father”.

In onze samenleving, waarin de fysieke kracht in het productieproces bijna geen rol meer speelt, heeft de oudere generatie weinig aanleiding om afstand te doen van de troon. Deze houding wordt dan gerechtvaardigd met de spreuk: „de wijsheid komt met de jaren”. Maatschappelijk gezien zou afstand doen ook weinig zinvol zijn, want dit zou het bejaardenprobleem slechts groter maken. Door de vorderingen van de medische wetenschap en de betere levensomstandigheden bereikt de mens een hogere leeftijd en ook de oudere categorie moet een zinvolle plaats in de samenleving kunnen innemen.

Binnen het gezin is de emancipatie van de jongere generatie al een eind voortgeschreden. Hiervoor was ruimte ontstaan door de andere plaats die de vader inneemt. In de agrarisch-ambachtelijke samenleving was het gezin behalve een leefgemeenschap ook een werkgemeenschap en vormde het gezin de werkgroep, het personeel. De vader was toen tevens bedrijfsleider. Dageelijks demonstreerde hij voor zijn gezin zijn vak-kennis, inzicht en inzet en ontleende o.a. daaraan zijn patriarchale gezag. Door de industrialisatie ontstaat een scherpe scheiding tussen wonen en werken. De vader gaat 's ochtends het huis uit en komt pas 's avonds weer thuis. Bij de kinderen bestaat daardoor maar een vaag beeld over de beroepsbezigheden van hun vader en hierdoor ontleent deze aan zijn werk dan ook weinig prestige. Zelfs zijn rol als kostwinner wordt minder duidelijk. Door de girobetalingen stroomt het geld ongemerkt het gezin binnen. Gaf de man vroeger zijn vrouw huishoudgeld, tegenwoordig ontvangt hij zakgeld. Van deze tendens geeft Annie M. G. Schmidt een mooie tekening in haar tirade: „Vader is een nul. Hij is alleen maar voor de centen en de rest is flauwekul”.

Deze minder dominerende positie van de man is echter geen afbraak van het gezag, want hierdoor is in het gezin ruimte ontstaan voor een andere gezagsrelatie. De autoritaire relatie, gebaseerd op ontzag en respect voor de positie, werd vervangen door een participerende relatie, gebaseerd op openheid, vertrouwen en respect voor de wijze van handelen in die positie. Daarom is voor de jongere generatie het gezag niet iets abstracts,

iets om tegenop te zien of bang voor te zijn, om ontzag voor te hebben. Het gezag, de ouders, is (zijn) er om te helpen. Zij staan dan ook open en onbevangen tegenover gezagsdragers, die zij niet willen respecteren om hun functie, maar om de wijze van optreden in die functie, waarbij zij beslist willen ervaren dat het gezag bij hen hoort, aan hun kant staat, hen ten dienste staat en een duidelijk persoonlijk gezicht toont.

Hier stuiten wij op de grote discrepantie die in onze huidige maatschappij is gegroeid. Aan de ene kant de emancipatiebewegingen, het doorgaande proces van democratisering. Dit is niet los te zien van de industriële ontwikkeling met de daarmee samenhangende processen van verstedelijking, toenemende specialisatie en de steeds hogere eisen aan kennis en onderwijs. Deze beweging heeft echter aan de andere kant een proces van steeds complexere organisering in het leven geroepen. Het organisatieverschijnsel is in de eerste plaats noodzakelijk om de specialistische verbroekeling op te vangen en in de tweede plaats nuttig, omdat het veel heeft bijgedragen tot het slagen van vele emancipatiebewegingen en het creëren van een gelijke rechtsbedeling. De interne gezagsverhoudingen in deze organisaties zijn echter ver achtergebleven bij de algemene democratisering. Vroeger weerspiegelden de verhoudingen in het gezin en in de maatschappij elkaar. De figuur van de vader vervulde een identieke rol als de chef, zodat het gezin een adequate voorbereiding was op het leven in de maatschappij. Momenteel zijn de gezagsverhoudingen in de organisatie principieel anders dan in het gezin, zodat het niet onbegrijpelijk is dat vooral de jongere generatie botst tegen structuren en „establishment”.

Ten einde dieper in dit probleem te kunnen doordringen zullen wij enkele karakteristieken van de complexe organisatie nader bezien.

„In a formed, rationally organized social structure there is integrated a series of offices of hierarchized statuses, in which inhere a number of obligations and privileges closely defined by limited and specific rules. Authority, the power of control which derives from an acknowledged status, inheres in the office and not in the particular person who performs the official role. The system of prescribed relations between the various offices involves a considerable degree of formality and clearly defined social distance between the occupants of these positions. The assignment of roles occurs on the basis of technical

De bureaucratische organisatie

Kenmerken	Positief	Negatief
1. Hiërarchieke opbouw	doelgericht handelen doelgericht denken	structurele angst om te beslissen over-conformisme belemmerde communicatie van beneden naar boven
2. Reglementering	precisie	uitzonderingen geven problemen
3. Objectivering van het personeelsbeleid	rechtszekerheid rechtsgelijkheid	premie op de middelmatigheid
4. Onpersoonlijk gezag	snelle vervanging van opgevallen plaatsen minder bevoorrechtiging	belemmering voor het ontstaan van leiderschap (informeel gezag)

qualifications which are ascertained through formalized, impersonal procedures”.

Deze organisatievorm heeft zowel voor de organisatie als voor de werker in de organisatie belangrijke positieve gevolgen. Door de vaste promoties, oplopende salarisschalen en pensioenen verzekerde de organisatie zich van de „devoted performance of official duties”. Voor de medewerkers betekent e.e.a. een maximale zekerheid in hun werk. „Chief merit of bureaucracy is its technical efficiency, with a premium placed on precision, speed, expert control, continuity, discretion and optimal returns on input”.

Tegelijkertijd heeft de bureaucratische organisatie enkele ernstige negatieve effecten. Door de eis van strikte gehoorzaamheid aan de regels worden de regels dikwijls zelf doel in plaats van middel. Het gevolg van deze „displacement of goals” is een veel optredende „precautionary overestimation”, een te veel aan conformiteit. De veilige rechtspositie geeft de werkers behalve zekerheid ook vaak de neiging over te hellen naar conservatisme, een krampachtig verdedigen van het bestaande. Blau noemt nog als disfunctie dat in een hiërarchieke organisatie, waar de chef tevens beoordelaar is, de communicatie van beneden naar boven vermindert. Dit komt door een structurele angst om te beslissen en afwijkende meningen naar boven door te geven. Een typisch militaire uitdrukking voor dit verschijnsel is: „Dek je op je voorman”. Het werkt in hoge mate belemmerend voor het initiatief van lager geplaatsten en bevordert de verstarring in de organisatie. Bovendien wijst Merton nog op de tegenstelling tussen primaire en secundaire relaties in de organisatie. De bureaucratie eist uitsluitend secundaire, functionele, onpersoonlijke contacten.

Uit het hierbij afgedrukte schema komen dui-

delijk vier probleemgebieden naar voren: de organisatievorm, de interne reglementering, het personeelsbeleid en de gezagsuitoefening. Hoewel voor ons verdere betoog feitelijk alleen het laatste terrein belangrijk is, kunnen wij de andere gebieden niet veronachtzamen. Zij staan niet los van elkaar. Zij beïnvloeden elkaar sterk, want zij staan alle vier onder invloed van een zelfde mensbeschouwing, nl. het door McGregor geformuleerde mensbeeld van de vorige eeuw: de mens is lui, schuwt verantwoordelijkheid en moet voortdurend worden gecontroleerd en geprikkeld. Daarom gaat onze organisatieleer uit van dirigeren en controleren en niet van stimuleren. Vergelijken wij de organisatie, zowel haar positieve als haar negatieve aspecten, met het eerder

genoemde behoefteschema van Maslov, dan moeten wij concluderen, dat onze huidige organisatievorm op uitstekende wijze zorgt voor de fysieke behoeften, de behoefte aan zekerheid en de sociale behoeften van de mens. De behoeften aan erkenning en ontplooiing komen echter minder tot hun recht. Vandaar dat de huidige maatschappijkritiek zich richt tegen de anonieme, onpersoonlijke organiseren van onze samenleving en de nadruk legt op individuele ontplooiing en creativiteit. Het wordt nu ook duidelijk, dat deze maatschappijkritiek niet alleen antikapitalistisch, maar ook anticommunistisch is. Aan beide zijden van het ijzeren gordijn ageert men tegen de wijze van organiseren van een industriële samenleving.

(Slot volgt)

Nieuwe uitgave

The tanks of Tammuz, door S. Teveth, 290 blz., geïll. Uitg.: Steimatzki, Jerusalem/Weidenfeld & Nicolson Ltd., Londen, 1969. Prijs: 45 s.

De schrijver, een Israëliisch journalist, nam als persliaison-officier deel aan de zesdaagse oorlog van 1967. Hij had zijn mobilisatiebestemming bij de divisie van de Brig.-Gen. Y. Tal, die de noordelijke doorbraak in de Sinaï forceerde. Vervolgens besteedde hij acht maanden aan het ondervragen van ooggetuigen op alle niveaus. Het woord „Tammuz” in de titel duidt aan de maand in de Joodse jaarindeling, waarin de juni-oorlog van 1967 viel. De hoofdmoot van het boek behandelt de tankacties op het Sinaï-schiereiland. Het laatste deel is gewijd aan het doorbreken van de Syrische stellingen op de Golan-hoogvlakte. In de vorm van dialogen schildert schr. de atmosfeer in Israël op de vooravond van de oorlog. Ofschoon de verteltrant hier en daar nogal zoetelijk is en meer geschikt voor een damesblad, verkrijgt men toch een suggestief beeld van de bezorgdheid en de vastberadenheid waarmee Israël de oorlog inging.

Om de successen van de Israëliische pantsertroepen te verklaren, geeft schr. een uitgebreid verslag van de vooraan de ontwikkeling van het Pantserkorps. Vele maatregelen waren directe gevolgen van de ervaringen die men in de oorlog van 1956 had opgedaan. Vooral het scherpschieten met tanks blijkt te zijn geperfectioneerd. De vele grensincidenten gaven hiertoe de mogelijkheden. Tevens kon bij vele officieren en manschappen de twijfel aan de waarde en betrouwbaarheid van de Centuriontank worden weggenomen. Uitvoerig wordt beschreven hoe Generaal Tal de waarde van het Pantserkorps opvoert, nadat hij in 1964 daarover het bevel aanvaardt. Opmerkelijk is dat de generaal de discipline onvoldoende acht. Voor diegenen die denken, dat het Israëliische leger geen discipline nodig heeft, omdat daar alles zou gebeuren uit overtuiging en goede wil, is het nuttig kennis te nemen van de beschouwingen, die Generaal Tal aan dit onderwerp wijdt. Juist thans, nu dikwijls nut en noodzaak van formele discipline en

ceremonieel worden gebagatelliseerd, kan het verhelderend werken kennis te nemen van de maatregelen die in een succesvol leger worden toegepast om de krijgstucht te bevorderen en te handhaven. De bemoeienissen van de generaal strekken zich uit over doctrine, opleiding, zorg voor het materieel en het uiterlijk vertoon. Uiteraard gaat het aanhalen van de teugels niet zonder weerstand.

De eigenlijke veldtocht wordt beschreven in een levendige en suggestieve stijl. De gevechten worden behandeld van brigade- t/m pelotonsniveau. Dit deel van het boek biedt „elck wat wils”. De schrijfrant en de vele schetsen maken het mogelijk zich in de toestand in te leven. Vele praktische problemen treden duidelijker aan de dag dan in een koele krijgsgeschiedkundige analyse gemeenlijk het geval is. Opmerkelijk is het veelvuldig gebruik van arm- en vlagsignalen, waartoe beschadigde radio's en weggeschoten antennes nopen. Indrukwekkend is het zelfverzekerde elan en de grote kundigheid, waarmee men — ook bij zware verliezen — weet door te zetten, te improviseren en te slagen. Leerzaam zijn de beschrijvingen van het doorbreken van de sterke Egyptische en Syrische stellingen, de bereden, verlichte nachtaanvallen, het leggen en opruimen van tankhinderlagen, de bevoorradingsproblemen, de momenten van verwarring, de fouten en de vergissingen die door beide partijen worden begaan en met bloed bekocht. Duidelijk blijkt ook de betekenis van het meesterschap in de lucht voor het succesvol voeren van pantsergevechten. Voor een juiste evaluatie van de beschreven acties is het nodig te weten, dat een Israëliische tankcompagnie 9 à 10 tanks telt en een bataljon derhalve een sterkte heeft van ca. 30 tanks. Het boek geeft een inzicht in de waarde van het Russische materieel en in de wisselwerking tussen mens en materieel onder gevechtsumstandigheden. Ofschoon deze veldtocht werd gevoerd in een gebied dat weinig overeenkomst vertoont met ons operatiegebied, kan dit boek over de grootste pantsroperatie sedert de Tweede Wereldoorlog ten zeerste ter bestudering worden aanbevolen.

J.J.M.A.

Meningen van anderen

Logistiek in het pantserinfanteriebataljon

Dit artikel van de Kapiteins der Intendance J. den Tonkelaar en L. C. Cassee over de logistiek in het painfbat (*Mil. Spect.* 138(1969)(11)520) heb ik met bijzonder veel belangstelling gelezen, te meer daar dit een visie is van „outsiders”. Hierdoor wordt het mogelijk eigen ontwikkelde gedachten en methodieken beter te analyseren en te kritiseren, hetgeen een soepeler gedachtegang over deze materie alleen maar ten goede komt. Ik ben mij ervan bewust, dat mijn stellingen ongetwijfeld reeds door velen in de praktijk worden of zijn toegepast. Daarom is het nuttig deze methodieken eens te vergelijken met de zienswijze van deze „outsiders”.

Vooropgezet wordt het feit, dat het een goede gewoonte is aan te nemen, dat iedere commandant de hem ter beschikking gestelde middelen, gegroepeerd in de OTAS, naar eigen inzicht kan gebruiken om de hem verstrekte opdracht uit te voeren, c.q. het door hemzelf gestelde doel te kunnen bereiken, rekening houdende met enkele algemeen gestelde richtlijnen, instructies en met de voorschriften.

Het in het artikel opgenomen organigram (afb. 2) tast twee principes aan, nl.:

a. de verantwoordelijkheid van de c voor het doen en laten van zijn eenheid;

b. stafofficieren hebben geen commandobevoegdheid. E.e.a. is natuurlijk een gevolg van het voorgestelde systeem, maar wordt niet consequent doorgevoerd. Natuurlijk is dit organigram zeker bruikbaar, maar het moet wel worden aangevuld met een structuurlijn voor de vbdo en de wapen-hrst. De Wgto te belasten met de controle over al het onderhoud lijkt mij niet doelmatig en niet haalbaar. Hij is daarvoor niet opgeleid en de cn van de onderhoudsgroepen evenmin. Deze functionarissen worden met het onderhoud aan de vgtm reeds zwaar belast.

Voorts moeten wij ons goed blijven realiseren, dat wij de waardevolle c-ststzvcie niet gaan degraderen tot een adm-c. Hij is en blijft cc in volle omvang en daardoor ook o.a. verantwoordelijk voor onderhoud, bevo, opleiding enz. van het personeel van de ststzvcie. Ook de andere ccn blijven verantwoordelijk voor de logistiek in hun eenheid, waar de plv cc een centrale rol speelt. De gestelde methodiek ontnemt hen deze verantwoordelijkheid. Door tactische cn te binden aan de logistiek van hun eenheid verkrijgen wij een juister evenwicht tussen tactiek en logistiek.

Over de Wgto nog het volgende. Schrs stellen hem aan als c van de gevechtstrein. Hiermee hebben wij hem vastgenageld aan een bepaalde lokatie met een afgeronde commanderende taak. Hij is voor de bc verloren in het tactische spel, de gevechtsverkeersleiding. Dit lijkt mij onaanvaardbaar. De vraag is dus: „Wie dan wel?” Nu, de meest toegepaste praktijkoplossing, de plv. cc van de ststzvcie, voorzien van de radiojp van bv de vbdo of (maar naar mijn mening minder gewenst) de c-ststzvcie. Met het gestelde in het artikel, dat de plv. cc een vreemde eend zou zijn in de logistiek ben ik het dan ook niet eens.

Tot slot nog de taak van de S4. Dat de S4 mbt de logistiek van het bat rechtstreeks zaken doet met c-vzgpel en c-gnkpel met voorbijgaan van de c-ststzvcie zie ik als een aanvaardbare oplossing aangezien deze twee functionarissen in feite tevens als specstafoff worden gezien.

Wel heb ik bezwaar tegen de „dwingende regels” die door alle genoemde functionarissen kunnen worden uitgeschreven. Deze regels worden door de S4 namens de bc uitgegeven, aangezien zij zowel in de technische als bevelsketen van toepassing zijn. Zij kunnen in het artikel worden ondergebracht in de taak nr 4 van de S4.

Resumerende kan worden gesteld, dat veel van het artikel is te gebruiken in de technische uitvoering van de logistiek binnen het bataljon, waarbij wij de algemeen gestelde verantwoordelijkheden van de commandanten en stafofficieren niet door elkaar moeten gooien, zodat zij voor deeltaken, verbonden aan hun functie, niet meer zouden zijn te gebruiken of worden misbruikt.

De bruikbaarheid van elk systeem dient echter in vredetijd zo vaak als mogelijk in de praktijk in oefeningen in groter verband te worden beproefd. Het goede dient men te behouden en voor onvolkomenheden moeten nieuwe methoden worden gezocht. Een goede logistiek in het bataljon is te velde echter alleen mogelijk als men door de gehele keten dezelfde taal spreekt en deze taal ook door een adequaat vbdstysteem en procedure tot uiting weet te brengen.

Wees nooit bevreesd of te bescheiden om van ervaringen van anderen gebruik te maken en te leren. (Zie omtrent wijze van bevelvoering en logistiek binnen en rond het painfbat de volgende artikelen.

J. B. M. van den Boom — *Mil. Spect.* 132(1963)(1)11, (4)193,195.

P. P. van Elsen — *Mil. Spect.* 136(1967)(7)327.

F. J. D. C. Egter van Wissekerke — *Mil. Spect.* 138(1969)(10)464.

F. HENNER, Luitenant-Kolonel der Infanterie

Logistiek in het pantserinfanteriebataljon

Met verbazing heb ik dit artikel van de Kapiteins Den Tonkelaar en Cassee gelezen. Ik heb mij afgevraagd waarom zij hebben gemeend te moeten afwijken van hetgeen in de voorschriften over dit onderwerp is geschreven. Daarin is immers de wapendoctrine vastgelegd, waaronder uiteraard ook het functioneren van de logistiek binnen het pantserinfanteriebataljon valt. Deze voorschriften zijn opgesteld na intensief overleg tussen deskundigen van het wapen en mensen met praktijkervaring. Hierin wordt, gelet op de verschillende taken van de eenheid, beschreven hoe de verschillende elementen waaruit het bataljon bestaat, onder de diverse gevechtssomstandigheden het best kunnen functioneren. In feite is hiermee meteen alle commentaar op het artikel geleverd, want de logistiek binnen het pantserinfanteriebataljon te behandelen, zonder daarbij de verschillende gevechtsvormen te betrek-

ken is gewoonweg onmogelijk en ontoelaatbaar. Het bevreemdt mij des te meer omdat zij zich in ruim 2½ kolom in de OTAS hebben verdiept, die begint met de taakomschrijving van het pantserinfanteriebataljon. De tweede vraag die zich onmiddellijk bij mij voordeed was: waarom het pantserinfanteriebataljon AMX? Waarom geen YP408-bataljon, geen tank-, verkennings-, geniebataljon of afdeling artillerie? De logistiek binnen deze eenheden functioneert immers vrijwel op dezelfde wijze. De uitvoering verschilt slechts in zoverre als dit uit het oogpunt van de verschillende taken van die eenheden nodig is.

Tenslotte heb ik mij nog afgevraagd waarom stellers hebben gemeend over dit onderwerp en dan wel in het bijzonder het pantserinfanteriebataljon AMX betreffende, de infanterie te moeten voorschrijven hoe zij de logistiek binnen dat bataljon moet laten functioneren. Zover mij bekend heeft de infanterie daarmee niet zoveel problemen en waar die zich voordoen, zijn die door de stellers beslist niet behandeld.

Na deze inleiding wil ik mijn commentaar beperken tot de volgende onderwerpen: de S4/commandant verzorgingspeloton, de kapitein wegtransport en het verbindingsonderhoud. Daarmee heb ik dan wel mijn belangrijkste bezwaren tegen dit artikel naar voren gebracht.

Mogelijk zal ik het wel fout hebben gelezen, maar ik kan het beslist niet eens zijn met het gestelde op blz. 520, tweede kolom: stafofficieren zijn voor hun beleidsvorming verantwoordelijk tegenover de bataljonscommandant. Zinnen van deze strekking, hier en daar iets anders geformuleerd, komen ook elders in het stuk voor. Beleidsvorming, een duur begrip overigens voor een bataljon, is een commandantenaangelegenheid. Dat is althans in een pantserinfanteriebataljon gebruikelijk. Voor een bataljon zou ik liever spreken over het nemen van beslissingen of van besluitvorming. Maar in elk geval adviseert een stafofficier op dat niveau zijn commandant, gebaseerd op de bvt die die stafofficier heeft opgemaakt n.a.v. de opdracht of de richtlijnen die de bataljonscommandant hem heeft gegeven. De bataljonscommandant neemt daarna zijn besluit. Het is zelfs, bv. in snel veranderende situaties, heel goed mogelijk dat de bataljonscommandant beslissingen neemt zonder zijn staf te hebben geraadpleegd. Hij stelt zijn staf wel zo spoedig mogelijk op de hoogte van de door hem genomen beslissingen. Indien stellers over stafverantwoordelijkheid willen spreken, dan heeft een stafofficier allereerst de verantwoordelijkheid voor de juiste uitvoering van de door de bataljonscommandant genomen beslissing, lees beleid. Verder is hij uiteraard verantwoordelijk voor de juiste uitvoering van de hem organiek toebedeelde taken. Een zelfde redenering geldt t.a.v. de commandant verzorgingspeloton die de stellers op blz. 522, tweede kolom, de bevoorradingsprocedures voor het gehele bataljon laten vaststellen. Ik vraag mij af waarvoor zo'n bataljon nog een commandant heeft, als ondergeschikte functionarissen de verschillende te volgen procedures wel even voor het gehele bataljon zullen vaststellen.

Een ander commentaar betreft de aanwijzing van de kapitein wegtransport als commandant gevechtstrein (zie blz. 524, tweede kolom). Mijn grootste bezwaar betreft de argumentatie dat hij de daarvoor bij uitstek geschikte figuur is omdat hij de derde man in het verzorgend driemanschap is. Het spijt mij dat ik de stellers ernstig moet teleurstellen; de praktijk heeft nl.

aangetoond dat hij dat beslist niet is v.w.b. het optreden als commandant gevechtstrein. Daar hij volgens de stellers o.m. is belast met de coördinatie en leiding van de berging, bewijst de praktijk dat deze voor berging opgeleide figuur meer af- dan aanwezig is bij de gevechtstrein. Hij zal zich nl. bijna bij ieder geval dat berging vereist zelf ter plaatse op de hoogte moeten stellen om te zien of berging wel mogelijk is, en zin heeft, gelet op het optreden van het bataljon en welke middelen moeten worden ingezet. De taken die hij dan als commandant gevechtstrein zou moeten vervullen, worden niet vervuld, want de gevechtstrein zit zonder leiding en, wat nog erger is, zonder verbindingen; en zonder die middelen kan de S4 zijn taak niet vervullen, aangezien hij de inzet der middelen in de gevechtstrein dirigeert, hetgeen hij meestal via de radio doet. De plaatsvervangend commandant van de staf- en verzorgingscompagnie is de aangewezen man en daarom heeft hij in de nieuwe verbindingsplanning ook een radiotoestel gekregen. Hij vervult de taak die de stellers de kapitein wegtransport hebben toegedacht, nl. de leiding over de gevechtstrein, hetgeen betekent dat hij verantwoordelijk is voor de verplaatsing en, wat ik zou willen noemen, de inwendige dienst binnen de gevechtstrein. Het heeft in feite niets met de logistiek te maken. Beveiliging regelen, toezien op juiste opstelling en camouflage, verplaatsen naar de door de S4 opgegeven lokatie en wegsturen van de door de S4 gevraagde bevoorradings- of onderhoudsvoertuigen heeft m.i. bitter weinig met logistiek te maken. Er is mij gevraagd m.b.t. de taakomschrijving van de kapitein wegtransport wat de stellers bedoelden met leiding en coördinatie van het onderhoud van *alle* gebruiksgoederen in het bataljon. Tot welke categorie behoren bv. verbindingstoestellen, aggregaten, nbc-ontsmettingsmaterieel?

Dan nog iets over het verbindingsonderhoud en wel over de opneming van de radio-onderhoudsploeg in de structuur van de bataljonscompagniesonderhoudsgroepen. Het is slechts ten dele waar dat de radiotoestellen aan het voertuig gebonden zijn. Zij zijn zeer gemakkelijk te demonteren en uit het voertuig te verwijderen. Slechts indien ook de bekabeling moet worden getest kan het noodzakelijk zijn voertuig en radio bij elkaar te laten. Het verwijderen van de radio's zal in vredes-tijd voor de onderhoudsmonteurs vaak een onvermijdbare zaak zijn, om het vereiste onderhoud te plegen. Het hangt van de lokale omstandigheden af of dat onderhoud dan in de directe omgeving van de bataljonsonderhoudsgroep kan gebeuren of dat het veel beter elders in een stof- en vuilvrije ruimte kan gebeuren. Geheel anders ligt de situatie onder gevechtssomstandigheden of bij oefeningen. Dan hebben voertuigen radio-onderhoud totaal niets met elkaar te maken. Het voertuig kan namelijk in prima conditie verkeren, terwijl de radio dienst weigert. Daar verbindingen onmisbaar zijn voor de bevelvoering, zal hieraan iets moeten worden gedaan en dat doet de radio-onderhoudsgroep, indien de compagnies-onderhoudsmonteurverbindingen machteloos is. Indien er verschillende toestellen tegelijk uitvallen zal de verbindingsofficier in eerste instantie gelet op de plannen van de commandant dan wel op door deze gestelde prioriteiten de onderhoudsgroep moeten dirigeren en niet de commandant onderhoudsgroep.

Ik wil mijn commentaar beëindigen met op het volgende te wijzen:

— het is te enen male ondenkbaar enige functie in het bataljon los te zien van het tactische optreden;

— indien men over de logistiek in het bataljon wil schrijven zal men op zijn minst de bestaande voorschriften moeten raadplegen (ik heb ze in de literatuurgave gemist);

— de S4 is een stafofficier die adviseert en, gebaseerd op de beslissing van de commandant dan wel op diens richtlijnen, de werkzaamheden van het met de logistiek belaste personeel coördineert en leidt; hij doet dat in nauwe samenwerking met de S3 van het bataljon en niet, zoals de stellers menen, met de G3 van het naasthogere echelon (welk echelon overigens een S3 heeft), die het zo druk heeft met zijn eigen echelon en zijn eigen S4 dat hij niet eraan denkt zich ook nog met alle S'n 4 van de onderhebbende bataljons te bemoeien;

— in het voorgaande heb ik e.e.a. zeer formeel gesteld omdat dat het uitgangspunt van ieders werkzaamheden moet zijn. In een goed functionerend bataljon zullen echter vele (routine-) bezigheden zonder nadrukkelijke beslissing van de commandant gebeuren. Tijdens gevechtsacties/oefeningen zal de S4 zijn team — commandant verzorgingspeloton, commandant geneeskundig peloton, kapitein wegtransport — opdrachten moeten kunnen geven zonder daartoe eerst de goedkeuring van de bataljonscommandant te hebben gevraagd maar, gelet op de noodzaak en het gebrek aan tijd, op eigen initiatief opdragen, passend in het plan van de commandant. Vooral dit laatste is van essentieel belang bij de snel wisselende gevechtsomstandigheden zoals die in het moderne optreden worden voorzien.

J. J. HENDRIKS, Luitenant-Kolonel der Infanterie

Logistiek in het pantserinfanteriebataljon

1. Dit artikel heb ik met belangstelling gelezen, te meer omdat omtrent „de logistiek” op lager niveau vele misvattingen bestaan en de ervaringen van de vele hoofden S4, die binnen de KL in de afgelopen jaren het logistieke spel hebben „gespeeld”, niet of nauwelijks hebben geresulteerd in het schrijven van een artikel in dit tijdschrift. Hoewel ik derhalve enerzijds verheugd ben met de poging van de geachte schrijvers om de organisatie van de logistiek in het pantserinfanteriebataljon aan een beschouwing te onderwerpen, ben ik anderzijds van mening dat zij in deze poging niet zijn geslaagd. Hoewel het onderwerp, „Logistiek in het pantserinfanteriebataljon”, zulks *niet* suggereert, neem ik aan dat de schrs de door hen voorgestelde werkwijze eveneens zouden willen zien toegepast in eenheden met een vergelijkbare organisatie zoals afdelingen artillerie, verk- en tkbats, gnbats, e.d. Ik zal mijn commentaar echter beperken tot het pantserinfanteriebataljon.

2. Aan een opsomming, zoals schrs deze op blz. 520 van hun artikel geven, bestaat geen behoefte; e.e.a. staat omschreven in pt 68 van VR 7-207 (Het Pantserinfanteriebataljon) en is gelijklopend aan die van schrijvers. Aan een nieuw „begrip” bestaat m.i. geen behoefte, daar de beperking t.o.v. de definitie in de Verzorgingshandleiding in VR 7-207 is aangegeven, waardoor een duidelijke afbakening is bereikt. Bovendien leert ieder (toekomstig) Hoofd S4 en C-Vzgpel

op een 4-weekse cursus aan de Intendanceschool waar zijn werkgebied ligt.

3. T.a.v. de *functionarissen en groeperingen met logistieke taken* (blz. 520 en 521) zou ik het volgende willen opmerken. Het lezen van het organigram zoals het thans in de OTAS-Painfbat (zowel AMX als YP 408) is opgenomen geeft geen problemen, ergo het geeft zeer duidelijk aan (zie afb. 1 in het artikel) hoe in grote lijnen de organisatie van het bataljon is opgebouwd. Indien in genoemd organigram de plaats van C-Ststvzgcie was opgenomen (cogp-ststvzgcie) zou daaruit duidelijk zijn gebleken dat hij slechts administratief commandant is (zie het hierbij afgedrukte schema). Waar *diens* verdere taken en die van de

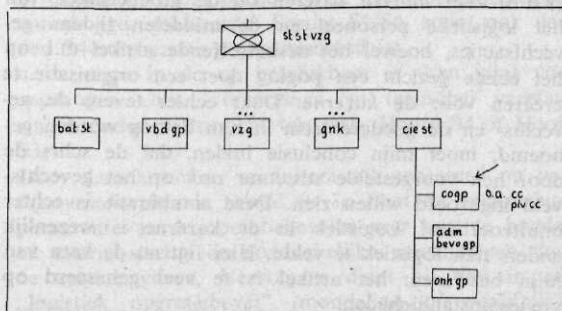

overige functionarissen, pelotons, groepen en ploegen liggen, indien het bataljon optreedt tijdens gevechtsacties staat in de infanterie vsn (vrn) omschreven. Ik bestrijd echter, dat het organigram zou suggereren, dat c-vzgpel, c-gnkpel enz. verantwoordelijkheid verschuldigd zijn t.a.v. hun logistieke taak voor het gehele bataljon aan c-ststvzgcie. Het organigram wijst wél aan dat Hoofd S4, de vbdoff en de wgto staf (c.q. speciale staf) officieren zijn. Dat de vbdoff en de wgto in het organigram van de batst zijn opgenomen is volkomen juist. Beiden, immers (speciale) stafofficiëren, kunnen zowel onder stafverantwoordelijkheid van de S3, als van de S4 werken, i.c.:

a. vbdoff t.a.v. de vbdn onder de S3; t.a.v. het onh onder de S4;

b. wgto t.a.v. de tactische verplaatsingen onder de S3, t.a.v. de vzg verplaatsingen onder de S4.

Alleen al op grond hiervan is het onmogelijk de wgto te belasten met de leiding van de gevechtstrein, zoals schrs voorstellen, daar zijn aanwezigheid in de cp van het bat t.b.v. planningdoeleinden vaak nodig zal zijn, afgezien nog van zijn taken op verkeer- en vervoersgebied tijdens verplaatsingen. Ook echter om *andere* redenen is een dergelijk commando m.i. voor hem ongewenst. Ik kom daar nader op terug. Het gehele bevoegde van schrs op de linkerzijde van blz. 521 komt derhalve op losse schroeven te staan door het niet opnemen van c-ststvzgcie in afb. 1. Ware dat wél het geval geweest, dan kan met enige kennis, die wij toch mogen verwachten, het organigram wél een (beperkte) aanwijzing geven voor de leiding van de logistiek. Het geeft nl. aan dat Hoofd S4 de coördinator is, geassisteerd door de speciale stafofficiëren vbdoff en wgto. De VR'n en VS'n dienen te omschrijven hoe deze logistieke leiding in de praktijk dient te verlopen. Het organigram geeft tevens aan welke subgroepen een logistieke taak hebben (rdonh-plg, vzgpel, gnkpel in de ststvzgcie, alsmede de onhgp en een deel van de adm-bevoegpn van de cien). Hóé deze subgroepen wer-

ken dient in de VS'n te worden omschreven. De taakomschrijving van alle (speciale) stafofficieren alsmede c-vzgpel en batarts staan (ook m.i. nog onvoldoende) omschreven in bijlage 3 van VR 7-207 (Het Pantserinfanteriebataljon). Zoals schrs bekend is wordt dit VR thans bewerkt tot VS waarbij het gereed zijnde hoofdstuk Verzorging (personeel en logistiek) m.i. duidelijk aangeeft hoe Hoofd S4 het logistieke deel tijdens *gevechtsacties* als stafcoördinator van de bc voor zijn rekening dient te nemen. De taakomschrijvingen van o.a. de logistieke functionarissen zullen bij de bewerking van het VS beter uit de verf moeten komen. Wat schrs m.i. echter in hun opzet uit het oog hebben verloren is het feit dat de tactische infanterie VS'n (VR'n) zich *moeten* baseren op de groeperingen van het logistieke personeel en de middelen tijdens *gevechtsacties*, hoewel het desbetreffende artikel m.i. op het eerste gezicht een poging doet een organisatie te creëren voor de *kazerne*. Daar echter tevens de *gevechts-* en de *goederentrein* in hun betoog worden genoemd, moet mijn conclusie luiden, dat de schrs de door hen voorgestelde structuur *ook* op het *gevechtsveld* ingevoerd willen zien. Deze combinatie is echter onuitvoerbaar! Logistiek in de kazerne is wezenlijk anders dan logistiek te velde. Hier ligt nu de kern van mijn bezwaren: het artikel is te veel gebaseerd op vredesomstandigheden.

4. Informele groepen, bedrijfsleiding en taak hoofd sectie S4. Mijn ernstigste bezwaar tegen het gestelde in deze 3 onderwerpen van het artikel is dat het, hoewel niet omschreven, een poging *lijkt* de bc tot tactische commandant te degraderen en hoofd S4 tot logistieke commandant te promoveren. Zulks is ongetwijfeld niet de bedoeling van de schrs. Afb. 2 (blz. 522) geeft toch wel sterk deze indruk. Zij spreken over structuur- en relatielijnen en zeggen in de tekst op blz. 522 (linkerkolom) t.a.v. c-vzgpel dat "... het van evident belang is dat deze gehele informele bevoorradingsstructuur door één man wordt geleid en die dan ook bevoegd moet zijn dwingende regelen t.a.v. de uitvoering te stellen". Op blz. 523 (linkerkolom) worden t.a.v. de wgto m.b.t. het onderhoud dezelfde eisen gesteld. Schrs gaan zelfs zó ver bevoorradings- en onderhoudsfunctiearissen in alle cien „rechtstreekse leiding” te laten geven door resp c-vzgpel en de wgto. Van „begeleiding” moet zeker sprake zijn; zulks geschiedt ook in de praktijk. Rechtstreekse leiding en het stellen van dwingende regelen is echter een taak (althans in de painfcien en de paostcie, alsmede in de stvgcie t.a.v. het *ciespersoneel*) die opgedragen moet zijn aan de cc, dan wel de plv. cc. Op blz. 524 (linkerkolom) wordt Hoofd S4 belast met het ontwerpen en bewaken van het *beleid* t.a.v. de logistiek in het bataljon. Ook dit wijst m.i. in de richting van „een logistieke commandant”. Het is zeer wel mogelijk dat de bc in de *vredes-vaste-orders* de bewaking t.a.v. de logistiek (op advies van Hoofd S4) doet delegeren aan Hoofd S4, die daarbij wordt geassisteerd door, dan wel delegeert aan, c-vzgpel, vbdoff, wgto en c-gnkpel. Zulks is zelfs *noodzakelijk* waar het zaken betreft als:

- administratieve procedures (onh en bevo);
- beheer, opslag;
- tijden van ontvangst en inlevering van psu-artikelen; en overige gebruiks- en verbruiksgoederen;
- verkeer en vervoer.

Uitstekende voorbeelden daarvan zijn m.i. de mij bekende vredes-vaste-orders van 41 Painfbat (AMX) en 45 Painfbat (YP 408).

Zoals reeds eerder door mij werd gesteld is echter de *bewaking* van de logistieke procedures binnen de cien, vastgelegd in deze vaste orders, een taak van de cc. Hij zal zulks immers te velde t.a.v. de *oorlogs-vaste-orders*, die een geheel andere procedure vragen, eveneens moeten doen. Hoe c-vzgpel (=c-gdtn) t.a.v. de bevoorradings, afvoer en diensten „rechtstreeks leiding” kan geven aan de sgtm van de cien vanuit de batgdtn die zich veelal ca. 20 km achter de voorste eenheden van het bat zal bevinden, is mij niet duidelijk en geeft mij te meer de indruk dat het artikel, en daarmee de logistieke organisatie, zich te veel baseert op vredesomstandigheden in kazerne of legerplaats. Ik kan mij wél verenigen met de suggestie om de rdonhplg, die thans is opgenomen in de batvbdgp, onder te brengen in de batonhgp. Aldus kunnen de k(wartaal)inspectiebeurten aan voertuigen gecombineerd worden uitgevoerd met kwartaalinspecties (en onderhoud) van de bij deze voertuigen behorende groepswapens (mitr. 50, mitr. MAG, tlv 84 mm) en radio's. Daar de batwponhplg wél in de batonhgp is opgenomen is dit een consequente lijn. Het 2e-echelons-onderhoud op bataljonsniveau en de controle op het 1e- en 2e-echelons-onderhoud bij de cien t.a.v. vtgn (inbegrepen ahws en aggregaten), vbdmiddelen en wpns is daardoor in deze groep geconcentreerd. Een eventuele herindeling (om tactische redenen) van rdtsln kan op voorstel van de vbdoff in de logistieke lijn worden uitgevoerd.

In pt 3 van mijn betoog heb ik reeds getracht aan te tonen dat de wgto onmogelijk kan worden belast met de leiding over de *gevechtstrein*. Ik heb eveneens ernstige bezwaren tegen het aanwijzen van de wgto als de officier belast met de coördinatie van het onderhoud aan *alle* gebruiksgoederen. Op blz. 521 wordt gesteld „... dat het juist functioneren van de werkplaats een zaak is die door de wgto wordt behartigd.” Dit is nu juist een verkeerde redenering. De c-vzgpel en in feite de c-batonhgp is daarvoor verantwoordelijk. De wgto dient niet de „supermonteur” te zijn! Hij kan slechts prioriteiten t.a.v. reparaties voorstellen aan Hfd S4 dan wel rechtstreeks aan c-vzgpel. Aan zijn taak als coördinator van het onderhoud aan voertuigen bij de cien, alsmede t.a.v. zijn taak m.b.t. vervoersregelingen, inspecties enz. heeft hij zijn handen vol.

Behalve deze bezwaren die ik tegen het gestelde in het artikel heb, gaan schrs voorbij aan inspecties van alle overige materieelgroepen in het painfbat (gn en int) zoals keuken- en nbc-materieel, waarvoor de wgto in de door schrs voorgestelde organisatie geen enkele functionaris beschikbaar heeft. C-vzgpel is daartoe met zijn specialisten (beheerders in de bevo) de aangevozen man. E.e.a. zal ook in het kwartaalinspectie-rooster door Hoofd S4 in overleg met Hoofd S3 in het opleidingsprogramma moeten worden ingepland (combinatie met K-beurten!). De bewaking van het onderhoud aan voertuigen en overig materieel is een taak van de ccn. De regels hiervoor dienen eveneens in vaste orders te zijn vastgelegd. Het ontwerpen van de „onderhoudsregels” t.a.v. voertuigen is wél een taak van de wgto; hij treedt in deze adviserend en coördinerend op namens Hoofd S4. Hetzelfde geldt t.a.v. onderhoud van vbdmat, waarbij de vbdoff als adviseur en coördinator optreedt namens Hoofd S4.

5. *Logistiek te velde.* Door de wgto te belasten met het commando over de gevechtstrein en c-vzgpel met het commando over de goederentrein, zien wij in de door schrs voorgestelde organisatie de *bevoorraders- en afvoercöördinator* ca. 20 km achter de voorste cien en de *onderhoudscoördinator* (wgto), tevens belast met taken op het gebied van verkeer en vervoer (alsmede de berging), gebonden aan de gevechtstrein. Dat is m.i. volkomen onlogisch. In de gdt n zal c-vzgpel zijn blik gericht dienen te hebben op de brigade- en logistieke eenheden van 1 LK, om van een tijdige bevoorrading, afvoer en reparatie (= onderhoud) verzekerd te zijn. Hij dient vervolgens ervoor te zorgen dat op de door Hoofd S4 opgedragen tijdstippen goederen in de gevechtstrein aanwezig zijn. Tevens dient hij leiding te geven aan de verdeling van goederen, de reparatiecapaciteit aan vtgn en wapens, alsmede aandacht te besteden aan beveiliging, maskering en verplaatsing van de gdt n. Hij dient m.i. tevens op te treden als liaison (namens Hoofd S4) tussen het bat en de brigade- en logistieke eenheden van 1 LK. De c-gevechtstrein dient zijn blik voornamelijk gericht te houden op de cien en de uit de gdt n aangevoerde goederen (klasse I t/m V) op de juiste tijd en plaats naar de eenheden van het bat te dirigeren, dan wel in de gevtn te verstreken. Bovendien heeft hij een aantal bergingsvoertuigen ter beschikking. De hoofdtaak van c-gevtn ligt derhalve op het gebied van de *bevoorrading* en afvoer. In het artikel wordt hiervoor de onderhoudscoördinator als de „bij uitstek geschikte figuur” bestempeld en de plv. c-ststvzgcie als „vrij willekeurig gekozen functionaris.” Ook zou hij „als een volslagen vreemde voor het personeel in de gevechtstrein en de verzorgingsfunctionarissen binnen de cien zijn en aan het team worden opgedrongen op een ogenblik dat het

logistieke systeem optimaal moet functioneren, nl. tijdens het gevecht.” Deze regels liggen mij, het spijt mij voor de geachte schrijvers, wat zwaar op de maag. De plv. c-stafcie kent immers het personeel van zijn eigen cie; hij zal meermalen moeten optreden als wnd cc en zal zich bovendien tijdens oefeningen (en niet direct bij het gevecht alleen) uitgebreid op zijn taak kunnen voorbereiden. In mijn praktijkervaring als Hoofd S4 van een painfbat heeft zulks op uitstekende wijze voldaan. Daardoor is het mogelijk, dat:

a. de wgto beschikbaar blijft voor zijn normale taak, nl. de (broodnodige) coördinatie van het onderhoud aan voertuigen, bij de eenheden (geen geregelde schema's meer!);

b. de wgto wordt opgenomen in het dienstploegrooster van de (gecombineerde) Secties S1/S4, zodat ook daar een 24-uursbezetting gegarandeerd is;

c. de wgto in de cp beschikbaar is (kan zijn) voor regelingen t.b.v. (verzorgings- en tactische) verplaatsingen onder staffoetzicht van resp. Hoofd S4 of Hoofd S3.

Door deze structuur en (uiteraard) gebaseerd op *oorlogs-vaste-orders* is Hoofd S4 in staat de verzorgingsparagraaf van de operatiebevelen zeer kort te houden en daarin slechts de noodzakelijke aanwijzingen voor de ccn te geven. Vervolgens dient hij dan in een „logistiek operatiebevel” (mondeling of schriftelijk) aan

— de c-vzgpel (= c-gdt n);

— de plv. c-ststvzgcie (= c-gevtn);

— de batarts (c.q. plv. c-gnkpel) (= c-gnkpel);

— de wgto;

zijn richtlijnen te verstrekken t.a. de logistieke ondersteuning van de gevechtsactie(s).

F. BÖSCHEN, Luitenant-Kolonel der Infanterie

Antwoord op meningen van anderen

Logistiek in het pantserinfanteriebataljon

Gaarne maken wij gebruik van de door de hoofdredacteur geboden gelegenheid te reageren op de commentaren op ons artikel.

In eerste instantie heeft bij het schrijven van het artikel de gedachte voorgestaan, dat er weliswaar is omschreven wát er op het gebied van de interne verzorging dient te geschieden, doch te weinig wordt gezegd over wíe het doe; en hoe het werk kan worden georganiseerd en geleid. Uiteraard zijn wij mét Lt.-Kol. Henner van mening dat een goede logistiek te velde alleen dán mogelijk is, wanneer men in de gehele keten dezelfde taal spreekt. De bezwaren van Overste Henner zijn in de volgende hoofdgroepen samen te vatten:

1. De verantwoordelijkheden van het hoofd van de sectie S4 en van de commandant van de staf, staf- en verzorgingscompagnie.
2. Stafofficieren hebben geen commandobevoegdheid.
3. De taak van de wegtransportofficier.
4. De groepering overeenkomstig afb. 2 in ons artikel.
5. Het geven van dwingende regelen door andere functionarissen dan het hoofd van de sectie S4.

Ad 1 en 2

Het gestelde in de Leidraad Stafdienst (VS 2-1390) geeft aan, dat de coördinatie van de logistieke werkzaamheden een taak is van de sectie G4/S4 (pt. 224). Onzes inziens mag hieruit worden geconcludeerd dat deze sectie rechtstreeks leiding geeft aan de met de uitvoering belaste functionarissen en/of organen. Immers, kan men coördineren, zonder dat men opdrachten, of op zijn minst bindende aanwijzingen geeft? De tweede vraag, die zich in dit verband ogenblikkelijk aandient is, indien de S4 deze rechtstreekse leiding niet geeft, wie doet dat dan wel? De commandant staf, staf- en verzorgingscompagnie?

De te verrichten werkzaamheden zijn te verdelen in drie hoofdgroepen: de bevoorrading, het onderhoud en de geneeskundige afvoer. Aangezien degene die de logistiek leidt onmogelijk zelf alle detailwerkzaamheden kan verrichten, beschikt hij per groep van werkzaamheden over een leidinggevende functionaris, die enerzijds de uitvoering realiseert en anderzijds bijdraagt tot de beleidsvorming.

Aldus ontstaat een „management-team”, dat, indien het goed functioneert, mede door delegatie van bevoegdheden, zeker bijdraagt tot een snelle besluitvorming.

Mét de luitenant-kolonel Henner zijn wij van mening,

dat deze leider van de logistiek het hoofd van de sectie S4 is en dat het noodzakelijk is dat hij rechtstreeks aanwijzingen en opdrachten geeft aan de functionarissen die resp. de bevoorrading, het onderhoud en de geneeskundige afvoer leiden.

Is zulk een gang van zaken in strijd met de verantwoordelijkheden van de commandant van de staf, staf- en verzorgingscompagnie? Naar onze mening niet; deze commandant is verantwoordelijk voor alles wat zijn eenheid doet of nalaat te doen, met uitzondering echter van die aspecten welke vallen onder verantwoordelijkheid van een van de functionarissen van de bataljonsstaf. Hij geeft derhalve geen leiding aan de *externe* logistiek, evenmin als hij bv. leiding geeft aan de verbindingsgroep.

Zijn plaatsvervanger is een interne functionaris, die hem bijstaat en indien nodig het bevel over de compagnie waarneemt.

Is hij dan ten opzichte van het team dat normaliter de verzorging van het bataljon uitvoert geen buitenstaander, daar hij in zijn „normale” dagtaak geen bemoeienis met de „externe” logistiek heeft?

Ad 3

Dat de wegtransportofficier belast zou zijn met de controle over het onderhoud, is door ons niet gesteld. Hij kan naar onze mening worden belast met de leiding, de organisatie en de coördinatie van het onderhoud aan *alle* goederen. (Zulks trouwens in overeenstemming met het gestelde in VR 7-207 „Het Pantserinfanteriebataljon”, bijlage 3, pt. 3 e.). Het komt ons zeer doelmatig voor één „onderhoudsmanager” te benoemen, zodat elkaar doorkruisende richtlijnen worden vermeden. Voor deze coördinerende taak is technische kennis niet primair. Kan de wegtransportofficier zich voor wat betreft de technische aspecten niet laten adviseren door de in het bataljon aanwezige specialisten?

En wat is het alternatief indien de wegtransportofficier de onderhoudsmanager niet is? Waarschijnlijk dat de S4 als zodanig optreedt. Wel, is die er wèl voor opgeleid of zal ook dié voor de technische aspecten moeten terugvallen op de aanwezige specialisten?

Daar in de organisatie geen functionaris is opgenomen met als hoofdtaak het leiden van de gevechtstrein, zal in deze behoefte moeten worden voorzien uit de beschikbare krachten met een andere hoofdtaak. Is het niet logisch om dan een functionaris te kiezen, die normaliter een taak heeft in de verzorging van het bataljon? Het zoëven reeds aangehaalde VR 7-207 geeft trouwens de wegtransportofficier aan als mogelijke commandant van de gevechtstrein (zie pt. 75). Het feit dat hij leiding geeft impliceert nog niet dat hij aan één bepaalde plaats is „vastgenageld”; het kan zelfs van belang zijn dat de commandant van de gevechtstrein ambulans is.

Ad 4

Helaas heeft afbeelding 2 aanleiding gegeven tot een misverstand. Er is hier geen sprake van een organigram, doch van een weergave van het functioneren van informele groepen.

De sergeanten verzorging van de compagnieën staan *niet* onder bevel van de commandant van het verzorgingspeloton, doch zij worden ten aanzien van de uitvoering wèl door hem geleid.

Dit geldt mutatis mutandis voor de wegtransportoffi-

cier en de verschillende onderhoudsfunctionarissen. Door deze informele structuur te erkennen wordt de mogelijkheid geopend een zorgvuldige functiebegeleiding door vaklieden te realiseren. Zijn wegtransportofficier en commandant verzorgingspeloton geen belanghebbenden in die zin dat een optimaal functioneren van hun „zuil” hun leidinggeven vergemakkelijkt en het geheel ten goede komt?

Ad 5

Het laatste bezwaar van de luitenant-kolonel Henner richt zich tegen de functionele bevoegdheid van de drie leden van het logistieke management-team, in die zin dat zij dwingende regelen t.a.v. de uitvoering van de verzorging kunnen geven.

Als zij ze niet mogen geven, wie doet het dan wel? Is het alternatief niet weer dat het hoofd van de sectie S4 het doet en zich diens gevolg voortdurend moet bezighouden met detailwerkzaamheden?

In de snelle opeenvolging van de processen kan het uitlokken van beslissingen van hoger niveau slechts aanleiding geven tot vertraging. Verdient het geen aanbeveling de beslissingen te laten nemen op het niveau waar zich de problemen voordoen? Indien de drie door ons voorgestane functionarissen een volkomen afgebakende en voor iedereen duidelijke taak hebben, is hun delegatie alleen dan delegatie indien bevoegdheden worden verleend, waarvan een der voornaamste is om tegen de achtergrond van het, mede door hun inbreng ontworpen beleid, dwingende uitvoeringsregelen te stellen.

Wordt overigens deze gedragslijn binnen de KL niet reeds vele jaren gevolgd m.b.t. het uitgeven van verzorgingsinstructies (beleidsbeslissingen van commandanten in de bevelslijn) en verzorgingsmededelingen (uitvoeringsbepalingen van commandanten van verzorgende eenheden)?

Het feit dat deze uitvoeringsregelen de sergeantenverzorging en de commandanten van de onderhoudsgroepen rechtstreeks bereiken, doet geen afbreuk aan de verantwoordelijkheid van de compagniescommandanten. Zijn eerdergenoemden immers niet gehouden hun commandant, waar nodig, te informeren?

De tactische commandant is gehouden het hoofddoel van de organisatie na te streven en zal *logistieke ondersteuning* van zijn tactisch optreden als een verlichting ervaren indien hij zich ook niet met de details behoeft bezig te houden.

In hoeverre de plaatsvervangend commandant toezicht uitoefent op de logistiek, is afhankelijk van de taakverdeling tussen de commandant en hem. Is hij echter niet primair als plaatsvervanger in de organisatie opgenomen om de continuïteit in de bevelvoering te velde te verzekeren?

Wij menen in ons artikel een aantal mogelijkheden te hebben aangegeven om het „logistiek bedrijf” te leiden, mogelijkheden die ons werden ingegeven naar aanleiding van veelvuldig gestelde vragen, die in het vorenstaande nog eens zijn herhaald en waarop de voorschriften niet altijd een afdoende antwoord vermogen te geven.

Tenslotte moge worden opgemerkt dat onze beschouwing werd geschreven met het pantserinfanteriebataljon als voorbeeld.

Het zal de lezer niet zijn ontgaan, dat deze gedachten eveneens van toepassing zijn op de logistiek binnen het

tankbataljon, de afdeling veldartillerie en overige vergelijkbare eenheden.

Bij ons antwoord op het commentaar van Lt.-Kol. J. J. Hendriks zullen wij deze op de voet volgen.

Deze stelt in de eerste plaats dat wij hebben gemeend te moeten afwijken van de bestaande voorschriften, waarin de wapendoctrine is vastgelegd, onder welke doctrine uiteraard ook het functioneren van de logistiek binnen het pantserinfanteriebataljon valt. Beide in het voorgaande vervatte stellingen zijn onjuist. Zoals reeds moge blijken uit het antwoord aan Lt.-Kol. Henner, werd op de punten die de meeste bezwaren oproepen geen duimbreed van de voorschriften afgeveken (zie de voorlopige richtlijnen 7-207 en 7-257). Wat in deze voorschriften o.i. ontbreekt zijn duidelijke uitspraken m.b.t. het functioneren van de logistiek. Wél is vermeld wát er moet gebeuren, doch weinig of niets over wíe het doet en op welke wijze e.e.a. moet geschieden en kan worden geleid. Het artikel geeft een mogelijkheid voor dit leiden van de logistiek; het is allerminst de bedoeling geweest wie dan ook iets voor te schrijven. Gezien het karakter van De Militaire Spectator moet het trouwens zonder meer duidelijk zijn dat er geen sprake kan zijn van „voorschrijven”.

Overste Hendriks acht het onmogelijk en ontoelaatbaar de logistiek in het pantserinfanteriebataljon te behandelen zonder daarbij de verschillende gevechtsvormen te betrekken. Het artikel houdt een beschouwing in over de leiding van de logistiek in de gebruikende eenheid. Gelet op de snelheid waarmee in het gevecht situaties kunnen veranderen is het noodzakelijk over een systeem te beschikken waardoor op alle niveaus waar zich problemen voordoen beslissingen kunnen worden genomen — passend in het plan van de commandant — ten einde de gevechtseenheden „agressief” te kunnen verzorgen. Het is uitermate moeilijk, zo niet onmogelijk, anders dan in algemene zin bij voorbaat oplossingen aan de hand te doen voor problemen die zich kunnen voordoen bij toepassing van de logistiek tijdens de verschillende gevechtsvormen. Het is echter wél mogelijk, op basis van een doorzichtig systeem, met goed op elkaar ingespeelde en samenwerkende functionarissen en duidelijke procedures te improviseren. Overigens weerlegt Lt.-Kol. Hendriks het gestelde in ons artikel niet door duidelijk aan te geven hoe e.e.a. dan wél tijdens de verschillende gevechtsvormen zou moeten geschieden. Dat onze zienswijze eveneens van toepassing kan zijn voor andere eenheden dan het pantserinfanteriebataljon (amx) zijn wij geheel met onze geachte opponent eens, zoals ook moge blijken uit de laatste zinsnede van ons antwoord aan Overste Henner.

Lt.-Kol. Hendriks heeft het inderdaad goed gelezen. Stafofficieren occuperen zich met beleidsvorming. Ook dat deze mening meermalen in het artikel voorkomt is juist. Dat dit een commandantenaangelegenheid en bovendien voor een infanteriebataljon een „duur begrip” zou zijn, is beslist geen uitgemaakte zaak. Wie de literatuur terzake raadpleegt komt voor het begrip „beleid” diverse — in details onderling verschillende, doch naar de strekking identieke — omschrijvingen tegen. Een algemeen aanvaarde definitie luidt: „Beleid omvat de stijl van handelen, de wegen waarlangs en de methoden waarmee doelen worden be-

reikt.” Het *vormen* van dit beleid gebeurt op alle echelons van de organisatie in de uitvoering van het dagelijkse werk. Het beleid komt tot stand van beneden naar boven en wordt al dan niet door hogere commandanten bekrachtigd. De stafofficieren in een bataljon hebben dus wel degelijk een beleidvormende taak en wel in dien zin, dat zij het „naar boven komende” beleid al dan niet ter bekrachtiging aan de bataljonscommandant voorleggen. Díé zaken waarvan de commandant van mening is dat ze voor het gehele bataljon van toepassing moeten zijn, zal hij fiatteren. Waar beleid ontbreekt, zal voor iedere zich voordoende bijzonderheid incidenteel een oplossing moeten worden gezocht. Er is dan geen sprake van een stijl van handelen, noch van wegen, noch van methodiek. Wij weigeren voorshands aan te nemen dat dit voor een pantserinfanteriebataljon gebruikelijk is. Beslissingen en besluitvorming zijn heel andere begrippen dan beleid en beleidsvorming, zoals uit het vorenstaande moge zijn gebleken.

Tegen het bezwaar van Overste Hendriks tegen het laten vaststellen van procedures door lagere functionarissen dan de bataljonscommandant moeten wij met kracht stelling nemen. Ervan uitgaande dat de organisatie is bemand met voor hun taak berekende en goedwillende functionarissen, is immers de enig zinnige werkwijze om, in het kader van het door de commandant vastgestelde *beleid*, deze functionarissen ieder op hun niveau en binnen hun delegatie de regels voor de *uitvoering* te laten vaststellen.

De aanwijzing van de wegtransportofficier als commandant van de gevechtstrein kan in de ogen van Overste Hendriks geen genade vinden. Deze functionaris is volgens hem bij uitstek de voor berging aangewezen figuur, zélfs een als zodanig opgeleide specialist. O.i. is de wegtransportofficier in eerste instantie echter een leidinggevende en geen technische functionaris (zie ook VR 7-207, bijl. 3 pt 3.e). Dat hij op het gebied van berging specialist is moge waar zijn, doch naar onze mening zijn de korporaals berging dat ook. Wij vermogen dan ook niet in te zien, dat bij elk geval dat een voertuig moet worden geborgen zijn persoonlijke aanwezigheid vereist is. Persoonlijke aanwezigheid is geen vereiste voor het geven van leiding, noch op het gebied van de berging noch op het vlak van het leiden van de gevechtstrein.

Voorts stelt Overste Hendriks dat het leiden van de gevechtstrein niets anders inhoudt dan het op aanwijzing van de S4 doen uitvoeren van een aantal betrekkelijk eenvoudige zaken, zoals het verplaatsen naar een bevolen nieuwe lokatie, het regelen van de beveiliging en het uitsturen van door de S4 gevraagde bevoorradings- of onderhoudsvoertuigen. Indien dit inderdaad de inhoud van de functie „commandant gevechtstrein” dekt, rijst de vraag of deze functie inderdaad door een officier moet worden vervuld.

Wie kan er aan de overste hebben gevraagd of verbindingstoestellen, aggregaten en nbc-ontsmettingsmaterieel tot het gebruiksgoederenpakket behoort? Er is toch niemand in de KL die de mening is toegedaan dat hier van *verbruiksartikelen* sprake is?

Dat verbindingapparatuur gemakkelijk uit de voertuigen is te demonteren doet niets toe of af aan het feit dat het wenselijk kan zijn, dat periodieke onderhoudsbeurten en/of inspecties aan voertuigen, boordwapens en ingebouwde radiotoestellen zo enigzins mogelijk gelijktijdig geschieden. Dit geldt uiteraard voor het pre-

ventieve onderhoud. Is er sprake van een defect, dus van repressief onderhoud, dan is het logisch dat alleen het defecte uitrustingsstuk wordt hersteld of verwisseld. Het kunnen demonteren van dat defecte uitrustingsstuk is dan een vereiste. Dat onder gevechtssomstandigheden de verbindingsofficier het beste kan bepalen waar zwaartepunten in het onderhoud aan verbindingsmaterieel moeten worden gelegd beamen wij graag, doch dat betekent beslist niet dat het onderdeelonderhoud niet zou kunnen worden geleid door één onderhoudsmanager; deze verneemt dan wel waar de prioriteiten liggen als hij dat niet zelf kan beoordelen.

In de samenvatting van zijn commentaar vermeldt de Lt.-Kol. Hendriks nogmaals de door hem wenselijk geachte, doch door hem óók niet gelegde, relatie tot de verschillende gevechtsvormen. Vervolgens stelt hij op min of meer verwijtende toon dat wij de bestaande voorschriften hadden moeten raadplegen. Zoals reeds eerder gezegd: dat hebben wij gedaan. Dat ze desondanks niet in de literatuuropgave voorkomen, vindt zijn oorzaak in het feit, dat wij daar slechts literatuur hebben vermeld, die betrekking heeft op de algemene beginselen van de logistiek en het leiding geven.

Dat de S4 leiding zou geven aan de logistiek binnen het bataljon in nauwe samenwerking met de G3 van het naasthogere echelon hebben wij nimmer beweerd. Er is in de door ons gegeven mogelijke taakomschrijving slechts sprake van „het onderhouden van de noodzakelijke contacten”. Dat de G3 in de opsomming van contacten werd geïntroduceerd is enerzijds een gevolg van een inconsequente wijze van redeneren onzerzijds (v.w.b. de „G”) en anderzijds een drukfout, die ons bij het corrigeren van de drukproef helaas is ontgaan. Voor de 3 had uiteraard een 4 moeten worden gelezen; de G is erin gekomen door de gedachte dat een eenheid onder bevel kan worden gesteld van de divisie, in welk geval contacten met de G4 denkbaar zijn. Voor het pantserinfanteriebataljon, dat in brigadeverband optreedt, moet het uiteraard de S4 zijn. Overste Hendriks besluit zijn commentaar met te zeggen dat hij e.e.a. zeer formeel heeft gesteld om vervolgens aan te geven dat het in een goed geleid bataljon eigenlijk loopt of behoort te lopen zoals wij in ons artikel voorstelden. De S4 werkt naar zijn zeggen met een team dat bestaat uit de commandant verzorgingspeloton, de commandant geneeskundig peloton en de wegtransportofficier. Aan dit team geeft hij opdrachten, zonder eerst de goedkeuring van de bataljonscommandant op deze opdrachten te verwerven. Zulks doet hij op eigen initiatief en passend in het plan van de commandant. Het zij ons vergund tot besluit aan te tekenen, dat dit laatste niets heeft te maken met snel wisselende gevechtssomstandigheden, doch dat het handelen in de geest en passend in de plannen van de commandant een leidend beginsel is voor elke stafofficier en ondercommandant.

Lt.-Kol. F. Bösch en zijn wij erkentelijk voor zijn commentaar; ook dit zullen wij in ons antwoord op de voet volgen.

Het is niet onze bedoeling geweest een nieuw begrip te introduceren; daar is inderdaad geen behoefte aan. Wat ons wél voor ogen stond bij het geven van een opsomming, was het nog eens duidelijk aangeven dat het begrip „logistiek” op het niveau van de gebruikende eenheid een beperktere inhoud heeft dan de officiële

begripsbepaling in bv. de „Verzorgingshandleiding” aan geeft. Dat iedere toekomstige S4 en commandanten van verzorgingspelotons dit tijdens een cursus bij de Intendanceschool leren is weliswaar juist, doch wij waren bij het schrijven zo optimistisch (?) om aan te nemen dat ons artikel wellicht ook zou worden gelezen door niet-S4'n en andere commandanten dan die van verzorgingspelotons.

Dat het vermelden van de commandant van de staf- en verzorgingscompagnie in afb. 1 duidelijk zou hebben doen blijken, dat deze commandant slechts administratief commandant van de compagnie is, is ons niet duidelijk. Ook de schets, die Lt.-Kol. Bösch in zijn commentaar heeft opgenomen doet dit feit niet duidelijk uitkomen. Anderzijds moeten wij geheel toegeven, dat onze opmerking dat — indien men niet beter wist — uit het organigram zou kunnen worden afgelezen dat de commandant verzorgingspeloton en nog enkele anderen voor hun logistieke werkzaamheden verantwoording schuldig zouden zijn aan de commandant staf- en verzorgingscompagnie, onjuist is. Het organigram geeft aan uit welke functionele delen de compagnie bestaat; deze delen zijn in het organigram niet ónder, doch náást de compagniestaf gerangschikt. Wat wij echter hebben willen betogen — en daarmee is Overste Bösch en het, naar wij hebben begrepen, wél eens — is dat de normale structuur, waarbij een pelotonscommandant onder *volledig* bevel staat van zijn compagniescommandant, niet opgaat voor de commandanten van het verzorgings- en het geneeskundig peloton; deze worden functioneel niet door de compagniescommandant geleid doch door een ander. O.i. is deze ander — en ook daarmee is Overste Bösch en het met ons eens — het hoofd van de sectie S4. Dat het weglaten van de compagniescommandant uit afb. 1 ons betoog op losse schroeven zou zetten zien wij allerminst in. Indien wij hem alsnog in het schema opnemen verandert er aan ons betoog geen letter, te meer niet omdat hij daarin verder geen enkele rol speelt. Met betrekking tot de opmerking over het gestelde in voorschriften en voorlopige richtlijnen zij het ons vergund nogmaals op te merken, dat wij daarvan niet zijn afgeweken. Wij hebben alleen getracht, op basis van het in de voorschriften gestelde, mogelijkheden aan te geven waarop de logistiek in de gebruikende eenheid zou kunnen functioneren. Ten einde zo concreet mogelijk te kunnen zijn hebben wij de organisatie van het pantserinfanteriebataljon als voorbeeld genomen. Zoals Lt.-Kol. Bösch zelf reeds opmerkt zouden wij deze werkwijze — behoudens kleine aanpassingen aan de aard van de desbetreffende eenheid — willen aanbevelen voor andere eenheden met een vergelijkbare organisatie. Dat het voorgestelde systeem te veel zou zijn gebaseerd op vredestand en het „kazernesleven” en dat het te velde níét bruikbaar zou zijn, lijkt ons niet geheel juist. Wij hebben niet getracht aan te geven hoe onder bepaalde omstandigheden bepaalde delen van de organisatie zouden moeten optreden; wij hebben slechts een mogelijk systeem van organiseren en communiceren willen voorstellen, waarop zeer gemakkelijk kan worden geïmproviseerd als de omstandigheden zulks eisen.

De in de taakomschrijving van de commandant van het verzorgingspeloton (blz. 524, linkerkolom) opgenomen zinsnede onder pt C, nl. dat deze commandant rechtstreeks leiding zou geven aan de sergeanten verzorging van de compagnieën, gaat inderdaad iets te

ver. Onder dit punt „Middelen”, dienen deze sergeanten verzorging onvermeld te blijven. Welke de relatie van de commandant verzorgingspeloton tot de sergeanten-verzorging is blijkt voldoende duidelijk uit het gestelde onder de punten Taak en Bevoegdheden en wel onder A.3 en B.1.

Dat het ontwerpen en bewaken van het logistieke beleid door het hoofd van de sectie S4 zou wijzen in de richting van een „logistieke commandant” kunnen wij niet met Overste Böschen eens zijn. Ontwerpen is iets anders dan bekrachtigen en met „bewaken” hebben wij niet anders bedoeld dan het houden van toezicht op de juiste uitvoering en naleving van door de commandant gegeven bevelen en richtlijnen. Overigens mogen wij v.w.b. dit punt verwijzen naar ons antwoord aan Lt.-Kol. Hendriks. Wél delen wij het bezwaar van Lt.-Kol. Böschen tegen de formulering „het stellen van dwingende regels”. Dit kan inderdaad verkeerd worden geïnterpreteerd. Wij nemen echter aan dat Overste Böschen akkoord kan gaan met de opvatting, dat tegen de achtergrond van het door de commandant vastgestelde beleid, de functionarissen aan wie deeltaken zijn gedelegeerd, de bevoegdheid moeten hebben om de uitvoeringsregelen te stellen, mede ter ontlasting van de topleiding. Of deze uitvoeringsregelen de uitvoerders bereken via de bevelslijn, of via de „technische lijn”, dient de functionaris die deze regelen opstelt, per geval zelf vast te stellen.

Ernstige bezwaren heeft Lt.-Kol. Böschen tegen de aanwijzing van de wegtransportofficier als de onderhoudscoördinator van het bataljon. Deze functie be-

tekent echter allerminst dat hij daarmee is gekenschetst als de „supermonteur”, zoals wij ook reeds betoogden in ons antwoord aan Overste Henner (zie pt 3 van dat antwoord).

Ten aanzien van de leiding van de goederentrein en de gevechtstrein zijn wij mét Overste Böschen van mening dat het logisch zou zijn om dáár, waar de nadruk op bevoorrading en afvoer ligt, de bevoorrading „manager” als commandant aan te wijzen en daar waar het accent ligt op het onderhoud, de onderhoudscoördinator. Gezien echter de vele bevoorradingstaken die in de goederentrein zijn te verrichten alsmede de externe contacten met de steunende bevoorradingseenheden, die door de commandant van het verzorgingspeloton als bevoorradingcoördinator worden onderhouden, zijn wij van mening dat zijn aanwezigheid in de goederentrein belangrijk, zo niet onontbeerlijk is.

Lt.-Kol. Böschen stelt tenslotte dat de plaatsvervangend commandant van de staf- en verzorgingscompagnie voor het verzorgingspersoneel bepaald geen „vreemde” is. Op dit punt zijn wij het geheel met hem eens, doch wij blijven van mening dat deze in het totale verzorgingsteam, waartoe wij dus ook het verzorgingspersoneel van de compagnieën rekenen, functioneel gezien meer „vreemde eend in de verzorgingsbijt” is dan de wegtransportofficier, zodat wij meenden, dat het rechtstreeks leiden van de gevechtstrein beter kon worden opgedragen aan de wegtransportofficier dan aan deze plaatsvervangende compagniescommandant.

J. DEN TONKELAAR en L. C. CASSEE,
Kapiteins der Intendance

Uit de vakpers

Deze rubriek bevat uittreksels uit recente buitenlandse publikaties. De verantwoordelijkheid van de redactie beperkt zich tot een juiste weergave van de inhoud van de artikelen.

Vergelijkend overzicht van de strijdkrachten in de wereld

Dit overzicht, dat jaarlijks wordt gepubliceerd door het Londense Instituut voor Strategische Studies, is samengesteld m.b.v. uit open bronnen afkomstige gegevens. Enige terughoudendheid, met name t.a.v. de Oostbloklanden, is dan ook geboden.

Strategische kernwapens

Terwijl de VS en de SU hun gesprekken betreffende de beperking van de strategische wapenering zijn begonnen, tonen de cijfers aan dat wederzijds grote inspanningen zijn verricht voor de ontwikkeling van deze wapens. Volgens de studie heeft de SU de eerste plaats ingenomen v.w.b. het aantal inzetmiddelen; de VS hebben een aanzienlijke voorsprong op het gebied van de kernwapenontwikkeling. T.a.v. de ICBM's heeft de SU haar achterstand op de VS ingelopen. O.m. zijn reeds meer dan 200 stuks SS-9 in dienst gesteld; zij vormen een directe bedreiging voor de „Minute-man”. Op het gebied van de met geleide projectielen bewapende onderzeeboten hebben de VS de superioriteit en ze behouden daarmee een geduchte „second strike”-mogelijkheid. Ook v.w.b. de zware bommenwerpers hebben

de VS, zowel kwantitatief als kwalitatief, een duidelijk overzicht. M.b.t. de inzetmiddelen voor middelbare dracht (vliegtuigen, IRBM en MRBM) is de SU sterk in de meerderheid. Gezien de opstelling van deze middelen vormen ze een doorlopende bedreiging o.m. voor de vliegvelden in Europa, China en Japan.

De VS maken zich zorgen over de toeneming van de Sovjet-inzetmiddelen met intercontinentale dracht. Indien de SU erin zou slagen tegen 1975 een overzicht van 2 : 1 te hebben, zou de „Minute-man-vloot” door een „eerste klap” kunnen worden geneutraliseerd. E.e.a. is aanleiding geweest tot de ontwikkeling van het ABM-systeem, waarin de projectielen „Sprint” en „Spartan” een scherm zullen vormen rondom de opstellingsplaatsen van de „Minute-man”. Van hun kant hebben de Sovjets een afweergordel tegen geleide projectielen gecreëerd rondom Moskou; bovendien hebben zij de afvuurplaatsen van de SS-9 een betere bescherming gegeven.

T.a.v. de ontwikkeling van kernwapens hebben de VS een voorsprong, die duidelijk tot uiting komt in de zg. „miniaturisatie” van de kernladingen. T.a.v. de MIRV (Multiple Independently targetable Re-entry Vehicle) wordt gesteld, dat dit projectiel nog niet operationeel is, maar dat in de toekomst de Poseidon (verbeterde opvolger van de Polaris-raket) en de „Minute-man” hier-

mee zullen worden uitgerust. De Sovjets zullen ongetwijfeld trachten hun achterstand op dit gebied in te halen.

Wat de hoeveelheid wapens aangaat worden alleen gegevens van de NAVO bekend gemaakt: 7000 kernwapens zijn in Europa opgeslagen en staan — onder controle van de VS — ter beschikking van de SACEUR. In het rapport wordt verder gesteld dat de ontwikkeling van kernwapens en inzetmiddelen in China minder snel verloopt dan werd verwacht. De VS nemen aan dat het Chinese potentieel pas tegen 1975 een serieuze bedreiging kan vormen.

Tenslotte wordt nog een aantal gegevens vermeld m.b.t. de toestand en ontwikkeling van strategische kernwapens in Frankrijk en Engeland.

Frankrijk: de bouw van 27 silo's voor projectielen met middelbare dracht in de Haute-Provence en de mogelijke indienststelling in de jaren 1970-'75 van vier onderzeeboten, bewapend met kernwapens.

Engeland: de overneming van de strategische taak van de 50 Vulcan bommenwerpers door met Polaris bewapende onderzeeboten (in 1970 vier stuks operationeel).

Conventionele strijdkrachten

Voor zijn vergelijking maakt het rapport onderscheid tussen de strijdkrachten in vier operatietonen, nl. Europa, het Midden-Oosten, Vietnam en het grensgebied van China en de SU.

Europa: qua mankracht heeft het Warschau-Pact een overwicht (1,3 miljoen tegen 1,12 miljoen voor de NAVO, Frankrijk niet inbegrepen). Het Pact beschikt over 99 divisies tegen de NAVO 57, waarbij wordt opgemerkt dat de gevechtskracht van de gemiddelde NAVO-divisie groter is. V.w.b. het potentieel aan tanks is het numerieke overwicht van het Pact verpletterend (17.000 tegen 7.000). Ook op het gebied van de gevechtsvliegtuigen heeft het Warschau-Pact een overwicht (4970 tegen 3025), maar hierbij wordt gesteld dat de NAVO-toestellen kwalitatief hoger moeten worden aangeslagen. Ter zee bestaat een overzicht aan NAVO-zijde. Voor bepaalde typen oorlogsschepen is dit overwicht zelfs zeer duidelijk. Anderzijds hebben de Warschau-Pactlanden een veel groter aantal onderzeeboten. In het Midden-Oosten hebben de Arabische landen kwantitatief een duidelijk overwicht, o.m. 812 gevechtsvliegtuigen tegen Israël 275, en 2300 tanks tegenover 1000.

T.a.v. Vietnam wordt gesteld dat een vergelijking van de strijdkrachten nauwelijks zin heeft, gezien de verschillen in opbouw, de doctrine en de tactische opvattingen. Eén miljoen Amerikanen en Zuidvietnamezen staan tegenover 450.000 Noordvietnamezen. Qua modern oorlogsmaterieel is er een verpletterend overwicht aan Amerikaanse zijde.

Tegen de achtergrond van de Ossouri-incidenten wordt een vergelijking gegeven tussen de strijdkrachten van de SU en China. De Chinese strijdkrachten zouden in 1969 op 3,3 miljoen zijn gebracht en daarmee in mankracht gelijk staan aan die van de SU. China heeft ongeveer 22 divisies (20% van het totaal) aan de grenzen met de SU opgesteld. Ter zee verhouden het Russische en Chinese potentieel zich als 3 : 1, in de lucht is deze verhouding 1 : 1.

Defensiebudget

In het algemeen wordt gesteld dat de defensieuitgaven

een stijging vertonen in absolute waarde; uitgedrukt in procenten van het bruto nationaal produkt is er echter een lichte neiging tot daling. Opvallend is de toeneming in de landen van het Midden-Oosten (Israël 25%, Egypte 15%).

„The military balance 1969-1970”, in „Revue de Défense Nationale”, december 1969

L. HENDRIKS, Maj. Art. (gsb)

De Luftwaffe zou een deel van de ge-industrialiseerde maatschappij moeten zijn

„Die Strasse von Messina” heet het dagboek van Kommodore¹ Johannes Steinhoff, tegenwoordig Inspekteur der Luftwaffe. In een hoofdstuk „Vijfentwintig jaar erna” schetst hij de positie van de huidige leiding en beschrijft het probleem van mens en techniek in een moderne luchtmacht. Wij ontleen aan dit boek, dat bij de Paul List Verlag is verschenen, dit hoofdstuk.

Sinds de landing van de geallieerden op Sicilië zijn meer dan 25 jaar verstreken en de smartelijke wonden van die dagen, waarin de bommen op de strijdende en de lijdende burgerbevolking neerregenden, zijn geheeld. De landing betekende voor de geallieerden het openstoten van een deur, voor ons Duitsers was ze een van de haltes — misschien de beslissende — op de weg naar de nederlaag, op de weg die tevoren werd gekarakteriseerd door de namen Stalingrad en Tunis.

Waarom heb ik sindsdien de wens gekoesterd de belevenis van die korte periode uit de oorlog — die 5½ jaar duurde — uitvoerig te beschrijven? Van een episode die in het oorlogsdagboek van mijn squadron in totaal 12 pagina's vult en die verbleekt tegenover de grote veldslagen, de overwinningen en de nederlagen van de oorlog? De gebeurtenissen van die dagen hebben zich diep in mijn geheugen gegrift, ofschoon de oorlog me geen tijd liet om ergens bij stil te staan of om terug te blikken. Gemeten naar hetgeen volgde werden de gevechtsvluchten boven Sicilië steeds onbelangrijker. Met de terugtrekkende landmacht trok mijn squadron op het Italiaanse schiereiland naar het noorden, sprong dan voor een paar dagen „ter afweer” naar Frankrijk, werd overgeplaatst naar Roemenië om de opmars der Russen te stuiten en werd tenslotte in het „Reich” ter bescherming van Berlijn ingezet. De odyssee eindigde in Russische krijgsgevangenschap.

Het is nooit mijn bedoeling geweest oorlogsmemoires te schrijven, nooit wilde ik oorlogsdokumentatie en krijgsgeschiedenis met eigen bijdragen verrijken. Toen ik in de jaren na mei 1945 als aardewerkschilder en later als reclame-assistent het beslist niet heroïsche en in velerlei opzicht banale alledaagse leven van iemand in loondienst leidde en het hanteren van rekenmachine en dictaat van zakenbrieven in de plaats waren gekomen van het vliegen met snelle jachtvliegtuigen, waren het niet de herinneringen aan grote luchtgevechten en zegevierende opmarsen, die steeds weer bij me opkwamen, maar de herinnering aan die dagen in Sicilië. Misschien was het de bijzondere aard van de gebeurtenis die een

¹ Met Kommodore wordt hier bedoeld: Commandant van het zg. Düsenjagdgeschwader. Vert.

grote indruk op me heeft gemaakt, de bijzondere aard, die hierin bestond, dat men mij een taak oplegde die onmogelijk kon worden uitgevoerd en die mij ervan bewust deed worden, dat er een wending was gekomen die de definitieve nederlaag zou brengen.

Zelfstandig element

De Luftwaffe trok als torso de oorlog in. Toen die zich ontwikkelde tot een oorlog op verscheidene fronten tegen grote mogendheden waren de leiding en het instrument in het geheel niet in staat om hun taak naar behoren te vervullen. Onder de eerste Chef van de Generale Staf der Luftwaffe was het eerste voorschrift voor de luchtoorlog (LdV 16) ontstaan; het behandelde in hoofdzaak de luchtaanval, de luchtverdediging werd een ondergeschikte rol toebedeeld.

Zo existeerde de Luftwaffe in 1939 in een militaire wereld, die geen aandacht schonk aan de mogelijkheden en de grenzen van haar eigen kracht. De „zelfstandige” luchtoorlog, de vernietiging van de krachtbronnen der tegenstanders — door de Angelsaksen zo treffend „strategische luchtoorlog” genoemd — werd door de Generale Staf der Luftwaffe nooit consequent gepland. De aanvalsoorlog moest veeleer met „operatieve” bommenwerpers worden gevoerd, die door omvang en karakteristiek in het gunstigste geval in staat waren het potentieel van de tegenstanders tijdelijk te hinderen, maar die het niet konden vernietigen. Onder de werkbenaming „Ural-Bomber” werden plannen voor de bouw van een grote bommenwerper uitgewerkt, zonder echter ooit te worden gerealiseerd. Dat de economische kracht van het Derde Rijk nooit toereikend zou zijn geweest om een luchtwapen te realiseren, waarmee zowel de luchtverdediging als de strategische luchtoorlog met grote bommenwerpers zouden kunnen worden gevoerd, is nooit tegengesproken.

Bij het uitbreken van de oorlog was de luchtverdediging van het „Reich” sterk verwaarloosd. De luchtdoelartillerie was — sterk overschat — bijna uitsluitend geprojecteerd als de actieve steunpilaar voor het afweergeschut. Er bestond geen samenhangende organisatie voor het leiden van het afweergevecht, omdat men geen rekening hield met luchtaanvallen op het „Reich”. Toen de aanvallen der Engelsen 's nachts en — korte tijd later — de aanvallen der Amerikanen overdag begonnen was het te laat om het verzuimde in te halen.

Alhoewel Goering, opvolger van von Richthofen, actief vlieger was geweest en goed moest weten, dat de luchtoorlog zich tot een zelfstandig element van de oorlog had ontwikkeld, kwamen talrijke generaals en leidinggevende personen uit landmacht en marine en slechts enkelen van hen gelukte het de anders gerichte wetten van de luchtoorlog te begrijpen. Ze deden hun best door een vliegbrevet te verwerven of door zich tot waarnemer te laten opleiden, maar de meesten waren niet in dit nieuwe wapen „gegroeid” en hun ideeën omtrent de luchtoorlog stamden uit de beperkte denkwereld van de landoorlog.

De leiding verloor verder tijdens de oorlog in toenemende mate het contact met de strijdende Luftwaffe. Haar onbekwaamheid — ondanks bijna revolutionaire doorbraken op het gebied van de vliegtuigtechniek — in een situatie van vertwijfelde rondomverdediging zwaartepunten voor ontwikkeling en productie te vormen en die middelen effectief in te zetten, bleef voor de strijdende troep niet verborgen.

Opofferingsgezindheid en heldenmoed

De jonge officier werden de foutieve beslissingen en de fouten van de leiding duidelijk, toen de slag om Engeland ten einde liep. Het wapen van de jachtvliegtuigen — het bestond pas 5 jaar — had in deze slag een kapitaal verlies geleden, dat naar omvang gemeten niet meer was goed te maken. De uitbreiding van de luchtoorlog en het begin van het geallieerde bommenwerperoffensief tegen het „Reich” deden de overgebleven mogelijkheden om effectief en met superieur materiaal terug te slaan en de offensieve luchtoorlog te voeren volledig verdwijnen. In de plaats van een goed berekende en georganiseerde reactie kwamen steeds meer improvisatie en overijld handelen met onvoldoende middelen. De grote technische doorbraken — de straalaandrijving voor vliegtuigen en de raketentechniek — konden het noodlot niet meer afwenden.

De leiding begon haar fouten en nalatigheden te compenseren met „psychologische oorlogsvoering”. De eisen die aan dapperheid en standvastigheid van de soldaat werden gesteld werden strenger en tenslotte genadeloos. Wat het materiaal niet vermocht moest de doodsverachting van de Duitse soldaat weer goed maken. Daar, waar een realistische beschouwing van de militaire mogelijkheden gemakkelijk de nederlaag moest zien aankomen, kwam in de plaats van berekening die pathetische, onbekende factor van opofferingsgezindheid en heldenmoed, die in de Duitse militaire geschiedenis een zo noodlottige rol heeft gespeeld.

Sindsdien zijn 25 jaar van politieke ontwikkeling verlopen. Ze hebben ons Duitsers een positie in de wereld verschaft, die niemand in 1945 voor mogelijk zou hebben gehouden. Ik zeg dit zonder enige chauvinistische trots. Duitsland is nog steeds gedeeld. Zijn westelijk deel is een met weliswaar beperkte vrijheid van handelen beklede, maar toch soevereine staat, een democratische staat die de moeite waard is om te beschermen. De Bondsrepubliek is economisch gezien een macht en militair gezien een gewaardeerde bondgenoot. Wij beschikken over een moderne luchtmacht, die wij met haar gevechtskracht volledig ter beschikking van de NAVO hebben gesteld. Dit verplicht ons op het terrein van luchtvaart en luchtwapen zelfstandig vooruit te denken en die technische wapens en middelen te ontwikkelen of aan te schaffen, die noodzakelijk zijn en die wij ons kunnen veroorloven. Want ook nu nog geldt voor elke technische strijdmacht: technisch slecht materieel kan niet met goede soldaten, hoog moreel en doodsverachting worden goedge maakt. Een luchtmacht met technisch ontoereikend materiaal uit te rusten en haar op den duur in deze toestand te laten, is tegenwoordig net zo onverantwoordelijk als in de Tweede Wereldoorlog. Opdat dit niet zal gebeuren, is het bij alle volkeren de taak en voortdurende strijd van de luchtmachtleiding dit inzicht te doen prevaleren.

Wanneer men de vroegere „Kommodore” vraagt naar de beginselen die voor hem — met zijn ervaring van 6 oorlogsjaren en 25 jaar vrede — voor zijn huidige ambt tot onwrikbare en niet op te geven grondstellingen zijn geworden, dan antwoordt hij met vijf stellingen, waarvan de eerste twee geen commentaar behoeven.

1. De oorlog moet op ons peil van beschaving worden verafschuwd. Geweld tussen volkeren is geen middel om hun problemen op te lossen. Toch zijn de inspanningen ter verdediging noodzakelijk zolang de dreiging met geweld voortduurt.

2. Op het terrein van de inspanningen ter verdediging vindt de ontwikkeling naar grotere supranationale formaties, zoals overall, voortgang. Voor een land in de positie van de Bondsrepubliek — wanneer het niet in een voortdurend gevaar lopende neutraliteit wil leven — is het invoegen in het westelijke bondgenootschap de enige mogelijkheid zich doeltreffend te verdedigen en tegelijkertijd een bescherming tegen een handelen uit nationale bekrompenheid.

3. Bewapening, en in het bijzonder luchtwapens, behoort tot de meest vooraanstaande technieken. Slechts de naties, die over technisch en industrieel potentieel beschikken, kunnen wapensystemen in de vereiste moderne kwaliteit en kwantiteit ontwikkelen, aanschaffen, gebruiken en onderhouden. Door internationale samenwerking en werkverdeling kan een land deze taak gemakkelijker.

De afschrikkingswaarde van moderne strijdkrachten wordt op doorslaggevende wijze bepaald door de mate waarin ze aan de technische vooruitgang deelnemen. Ze verouderen snel en verliezen hun politieke werking wanneer zij niet voortdurend verder worden ontwikkeld. Daarvoor hebben ze een groot deel van de begrotingsgelden nodig voor investeringsdoeleinden en houden deze voor langere tijd vast.

De ervaring heeft geleerd, dat theoretische militaire veiligheidseisen, die uitsluitend worden herleid uit de bedreiging, dikwijls boven de mate van het mogelijke uitstijgen. Wat mogelijk is wordt enerzijds bepaald volgens de financiële hulpbronnen van een staat (met inbegrip van de personele) en anderzijds volgens de mogelijkheden die de oorlogseconomie en de militaire techniek hebben om moderne verdedigingsmiddelen te vervaardigen of, wanneer ze in het buitenland worden vervaardigd, te beheersen en in de zin van het „management” te besturen.

Wat nu de begroting betreft, zijn aan het aandeel van de verdediging duidelijke grenzen gesteld. Wanneer het wezen van de politieke leiding het „coördineren van de staatsdoeleinden” is, dan is het de kunst van de wetgevende vergadering, die de begroting goedkeurt, het staatsdoel „verdediging” dusdanig tegenover de overige doelen van de staat in evenwicht te brengen, dat enerzijds de veiligheidseisen niets te kort komen en anderzijds de stabiliteit van de economie niet in gevaar wordt gebracht. Even beslissend is de produktiviteit van de militaire techniek.

Tot een zelfstandige produktieve wapenproductie behoort een dienovereenkomstig onderzoek- en ontwikkelingscapaciteit, een langjarige ervaring, een kern van wetenschapsmensen en ingenieurs; dus ongeveer wat de Amerikanen met „know-how” aanduiden. Maar ook wanneer men niet zelf produceert zijn voor de beheersing van geïmporteerde systemen veel uitgaven en veel ervaring op het gebied van het „system management” noodzakelijk. Dit dient men in acht te nemen wanneer men militaire eisen op hun uitvoerbaarheid onderzoekt. Ook hier zal de beslissing bij een realistische beschouwing van de eigen grenzen dusdanig uitvallen, dat van de theoretische eisen slechts een bepaald percentage kan worden ingewilligd. En ook hier — dat zal elke verantwoordelijk denkende militair zonder aarzeling toegeven — moet het aandeel van de veiligheidseisen zó naar de produktie van het geheel zijn bemeaten, dat het geheel geen schade ondervindt. Het geheel is in dit verband de gehele beschaving bevorderende inspanning

van wetenschap, onderzoek en techniek over de welvaart van het in een staat levend volk.

Geestelijke inspanning

Bij het voorbeeld van de naties die zich met de ruimtevaart bezighouden, wordt duidelijk, dat het onderhouden van een moderne luchtmacht in een bepaalde relatie tot dit nieuwe, de beschaving bevorderende, werkterrein van een natie staat, op zijn minst echter veel daarvan reflecteert. Dit geldt ook voor een staat, wiens middelen zo beperkt zijn dat ze geen eigen ruimtevaart toestaan.

Luchtmacht en luchtvaart zijn twee graadmeters onder vele andere, die de technische stand van een natie aangeven, en de technische stand van een natie is tegenwoordig doorslaggevend voor gelding en belangrijkheid onder andere naties, voor de doeltreffendheid van hun zelfverdediging, voor de produktiviteit van hun economie, voor de welstand en welvaart van hun burgers in de staatsordering — dus voor dat, wat wij „toekomst” noemen.

4. Verdedigingstechniek verlangt niet alleen materiële maar vooral geestelijke inspanning. Het is niet voldoende de wapensystemen te hebben, een natie moet ook in staat zijn ze door technisch „management” in de hoogste stand van paraatheid te houden, ze verder te ontwikkelen en hun vervanging vooruit te plannen. Dit vereist een nieuw soort van verdedigingstechnisch denken en leiding geven. Luchtmachten zijn technische grootbedrijven. Techniek en tactiek vormen bij hen een eenheid.

De tactiek van de gevechtssystemen wordt meer en meer bepaald door het automatisme van technische processen. Daartegenover neemt de speelruimte, die men bij de afzonderlijke militaire beslissingen, steeds af. Het wordt steeds moeilijker juiste beslissingen op het gebied van planning en bewapening te nemen omdat het gewicht van de ervaring tegenover de waarde van juiste voorspellingen steeds meer afneemt. Juiste voorspellingen kan men steeds minder verkrijgen met conventionele militaire studiebeoordelingen; ze verlangen in toenemende mate exacte berekeningen op basis van grote hoeveelheden gegevens. Het gevolg is een dwang tot centralisatie van planning en leiding.

In deze verschijnselen wordt vaak op civiel en militair terrein een dwang gezien en zij worden meestal negatief beoordeeld. Men heeft de indruk dat ook op het gebied van de strijdkrachten de tweede industriële revolutie die heeft plaatsgevonden, nog niet overall is begrepen. Wat het meeste onbehagen opwekt is de reeds genoemde technische dwang. Daarin wordt een onwaardige afhankelijkheid van moeilijk te doorziene samenhang gezien. Hierbij wordt niet onderkend, dat deze dwang slechts dan werkelijk dringend werkt, wanneer de technische samenhang niet meer kan worden overzien. Slechts de militaire leider, die de natuurwetenschappelijke technische samenhang doorziet, beheerst het wapen in de ware zin van het woord, in plaats van het te „bedienen”. Hij krijgt vrijheid van beslissing omdat hij de alternatieven inziet, waar anderen slechts dwang zien.

Nieuwe methoden van leiding geven

De eigenlijke consequenties voor de leiding der Luftwaffe zijn: wij moeten technisch ver vooruit plannen. Deze planning vereist juiste voorspellingen over de

technische mogelijkheden van de tegenstander en van eigen kant. Ze is alleen mogelijk door samenwerking van bondgenoten, luchtvaartindustrie en wetenschap. Wij hebben een organisatie van de leiding nodig, die de niet afwijsbare eisen van de techniek recht doet we-dervaren. „System management” mag geen leuze zonder inhoud zijn; wij moeten overeenkomstig het systeem leiden. Wij hebben een leidingstechniek nodig. De techniek kan niet ontechnisch worden geleid. Elektronische leidingssystemen brengen de computers naar de commandoposten te velde; wij moeten leren er deskundig mee om te gaan.

Hieruit ontwikkelen zich nieuwe methoden van leiding geven. Juiste voorspellingen zijn bij gecompliceerde samenhang alleen nog door het erbij halen van de „operations research” mogelijk. Daardoor verandert de stijl van leiding geven. Het wordt minder autoritair en meer coöperatief. Het militaire bevel mag daardoor echter niets van zijn overheersende positie verliezen. Tegenover het bevel — wanneer het eenmaal is gegeven — gelden slechts de beperkingen van het „Soldatengesetz”. Het is voor de soldaat een van de meest overtuigende trekken van deze rechtsstaat, dat zijn rechten en plichten door een wet worden bepaald. Dat dit voor de eerste keer in de Duitse militaire geschiedenis het geval is, wordt vaak vergeten.

5. De strijdkrachten hebben enerzijds aanspraak op een bepaald deel van de arbeidskracht van een natie, anderzijds de verplichting voor een opleiding van de jonge burgers te zorgen, die voor hen bij de terugkeer in de burgermaatschappij een voordeel betekent. De Luftwaffe bezit deze mogelijkheid in bijzondere mate. Zij zou een deel van de open geïndustrialiseerde maatschappij moeten zijn, die de bestaansvorm van de mens in de tweede helft van de 20e eeuw is.

Technische middelen en mensen die deze beheersen zijn de beide hoofdcomponenten waaruit prestatie en gevechtskracht van een luchtmacht ontstaan. Wanneer men — zonder verwijzing naar het gehele kader van de oorlog van 1939 tot 1945 — de oorzaken van de nederlaag van de „Wehrmacht-Luftwaffe” onderzoekt ontdekt men dat in de foutieve behandeling zowel van de techniek als van de mensen de doorslaggevendste fouten van de leiding van destijds lagen. Het „Tagebuch des Kommodore” is geschreven met de bedoeling dit aspect te tonen, bekeken met de ogen van de vechtende soldaat. Tegenwoordig is de ontwikkeling en beheersing van de technische middelen in de vorm van wapen- en apparaatsystemen tot op bepaalde detailproblemen, waarvan er steeds weer nieuwe opduiken, op bevredigende wijze geslaagd. Wij moesten op dit terrein lessen inhalen, die andere luchtmachten in hun ononderbroken ontwikkeling vroeger hebben geleerd.

Problematisch is nog steeds de inpassing van de mens in het gehele functionele systeem van de Luftwaffe. De structuur van ons officiers- en onderofficierskorps voldoet niet meer aan de eisen van de moderne techniek. De samenwerking van de leidende laag in de techniek en de hogere militaire leiding is nog niet intensief genoeg. Opleiding en carrière, vooral van de Luftwaffe-officieren moeten in een gezonde relatie tot kosten en nuttige tijd voor de gevechtswaarde van de Luftwaffe staan. Onze voorstelling van de officier komt niet meer overeen met de met rase schreden voortschrijdende technische ontwikkeling, die het wezen van de Luftwaffe in bijzondere mate karakteriseert. Zij komt ook

niet meer overeen met de sociologische structuur van een open, werkverdelende industriële en produktieve maatschappij en hierdoor ook niet meer met de mens, zoals deze zich in de technische gebieden van de Luftwaffe als onderdeel van deze maatschappij bevindt. Zeer beslist echter komt het verouderde beeld van een officier niet meer overeen met een maatschappij, die zich midden in de tweede industriële revolutie bevindt, namelijk in het omwentelingsproces naar een dienstverlenende maatschappij. Deze maatschappijvorm wordt revolutionair of evolutionair gewijzigd door automatisering, cybernetica en computertechniek, d.w.z. door het feit, dat nu ook het denkvermogen van de mens door technische installaties wordt aangevuld of vervangen of tot een hogere macht verheven.

Het nieuwe type zou een officier of onderofficier moeten zijn, die uit de maatschappij komt en na een beperkte, doelgerichte opleiding en tewerkstelling in de Luftwaffe weer in de maatschappij terugkeert. Andere naties — wij hebben dat onderzocht — hebben de integratie van de strijdkrachten in het civiele bereik van de maatschappij, in het civiele opleidings- en beroepswezen, grotendeels gerealiseerd.

Juist de werkelijke (niet alleen de „maatschappelijke”) integratie in de industriële maatschappij was voor de hervormers en scheppers der Bundeswehr van het begin af een vanzelfsprekende eis. In tegenstelling tot de „Reichswehr” die, terugblikkend vaak als „staat in de staat” wordt aangeduid, moet de Bundeswehr als leger van dienstplichtigen en vrijwilligers volledig zijn geïntegreerd in staat en maatschappij.

Zakelijke consequenties

Vaak wordt de leiders van technische strijdkrachten, wanneer ze uit de toenemende invoering van de techniek de zakelijke consequenties trekken, verweten dat zij tegenover de rationeel-technische gezichtspunten, de mens met zijn behoeften, zijn emoties en zijn vatbaarheden verwaarlozen. Deze wijze van beschouwen is oppervlakkig en ook fout. Het tegenovergestelde is het geval: zolang er op ons beschavingsniveau legers moeten bestaan, zullen het technische legers zijn, of wij dat nu willen of niet. Soldaten in technische legers kunnen niet leven zonder voortdurende bevrediging in hun beroep. Deze bevrediging kan men alleen bereiken wanneer men hen:

- goede technische militaire middelen ter beschikking stelt;
- overeenkomstig de technologische stand van deze militaire middelen opleidt, inzet, betaalt en waardeert.

Een natie en haar levensvorm worden niet, wanneer het noodzakelijk is, door automaten verdedigd, maar door denkende en voelende mensen, die de wil en de bereidheid tot verdediging moeten hebben. Hen de beste technieken en de beste opleidingen te geven is ten eerste menselijk. In de episode, die in het „Tagebuch des Kommodore” werd beschreven, was dit niet het geval. De leiding van het „Reich” had reeds destijds de juiste maatstaf voor verantwoordelijk handelen verloren, ook ten opzichte van de soldaten

Het ligt in ons aller verantwoordelijkheid te voorkomen dat iets dergelijks ooit weer gebeurt.

Lt.-Gen. J. Steinhoff, in „Der General-Anzeiger”, 14 oktober 1969

Verdedigingswil

De vormen van agressie, die ons land heden ten dage bedreigen, zijn van grote verscheidenheid, subtiliteit, van blijvende aard en moeilijk te voorspellen. Dat defensie een permanente aangelegenheid is en allesomvattend moet zijn is vastgelegd in het Besluit van 7 jan. 1959:

De Defensie heeft ten doel de veiligheid en de volledigheid van het nationale grondgebied en zijn bevolking te allen tijde en onder alle omstandigheden te vrijwaren voor alle vormen van agressie.

Voordat er sprake kan zijn van het opstellen van plannen en het aanschaffen van de middelen om de doelstellingen te verwezenlijken, moet de bereidheid daartoe aanwezig zijn: de verdedigingswil. In deze term liggen de begrippen vaderlandsliefde, burgerzin en offervaardigheid besloten. Tot 1914 waren dit levende begrippen. Daarna gingen gedachten omtrent „Vrede tot elke prijs” opgeld doen. De beschamende gebeurtenissen van 1940 en de daarop gevolgde bezetting deden toen de nationale verdedigingswil herleven. Of de Fransman van vandaag nog door ditzelfde gevoel wordt bezielde is een moeilijk te beantwoorden vraag. Marktanalisten en opiniepeilers hebben zich ingespannen om inkomsten, smaak e.d. van de „doorsnee-Fransman” te onderzoeken. Hoe zijn reactie zal zijn op een mogelijke agressie is echter nog nimmer onderzocht. Zulks is vooral daarom moeilijk omdat de publiciteit zich hoofdzakelijk bezighoudt met het doen en laten van minderheden, die hun betekenis meer ontleenen aan die publiciteit dan aan hun getalsterkte. Als de „doorsnee-Fransman” naar evenredigheid dezelfde aandacht kreeg, dan zou de krant het formaat van een woordenboek moeten aannemen, of de verrichtingen van de minderheden zouden op een binnenpagina als bladvulling verschijnen. De geringe belangstelling van de Fransman voor defensievraagstukken is ongetwijfeld mede te wijten aan het feit dat de vijand zich niet meer op de oostelijke Rijn-oever bevindt. Nochtans is afstand in het rakettijdperk niet bepalend voor de nationale veiligheid. Ook kent de subversieve oorlog geen geografische grenzen. Subversieve agitators verbergen in eerste aanleg hun antinationale gevoelens. Hun succes stoelt op de lethargie van de massa enerzijds en op een fanatieke minderheid anderzijds.

De historici van de toekomst zullen zich ongetwijfeld met verbazing afvragen hoe de zg. „volksdemocratieën” zich konden opwerpen als voorstanders van vrijheid, broederschap, internationalisme, pacifisme en sociale gerechtigheid, terwijl zij bij voortdurend hoera-patriottisme kweken, prioriteit geven aan de oorlogsbegroting, zich opbergen achter prikkeldraad en mijnevelden, hun soldaten jarenlang onder de wapenen houden, stakingen verbieden, censuur toepassen en hun schrijvers d.m.v. dwangarbeid „herscholen”. Met nog meer verbazing zullen zij zich afvragen, hoe het mogelijk was dat in de zg. „kapitalistische” landen, waar de individuele vrijheid optimaal was, minderheden deze ruime vrijheid gebruikten om haar om hals te brengen door het vestigen van de „volksdemocratie”.

Tegenover de subversieve dreiging moet een goede overheidsvoorlichting worden gesteld. Deze moet zich richten op het duidelijk maken van de bedreiging waaraan de fundamentele nationale waarden blootstaan en de

staatsburger verklaren waarom zijn persoonlijk belang ten nauwste samenhangt met dat van de staat en zijn defensie. Ook het onderwijs is van het grootste belang voor staatsburgerlijke vorming. Deze vorming bestaat bij ons vrijwel niet meer. Ofschoon regelmatig het verlagen van de kiesgerechtigde leeftijd ter sprake komt, wordt er niets gedaan om de jonge kiezer iets bij te brengen omtrent het staatsbestel waarover hij zich zal moeten uitspreken. Staatsburgerlijke vorming zou echter strijdig zijn met de neutraliteit van het onderwijs! Dit lijkt niet houdbaar, want hoe zou de neutraliteit worden geschaad door onderricht in staatsinrichting en voorlichting over de rechten en de plichten van de staatsburger? Men zal zich voor overdrijving dienen te hoeden, maar wij moeten toch wel zien te bereiken, dat de jongeren in een vreemde ideologie gaan zoeken naar deugden die zij uit onwetendheid in eigen systeem en cultuur afwezig achten! De overheid dient hiertoe van alle publiciteitsmedia gebruik te maken. Dit is een omstrede stelling. Maar waarom zou overheidsvoorlichting nu per se waardeloos moeten zijn? Betreffende krijgsmacht en defensie dienen nog veel verkeerde opvattingen te worden rechtgezet. Ongetwijfeld zal voorlichting tot meningsverschillen leiden, maar juist daardoor kan de onverschilligheid afnemen. De militairen zelf zullen minder afkerig moeten staan tegenover polemiek en debat. Hun tegenstanders spreken zichzelf veelal tegen. Bovendien zouden wij ons volk tekort doen, indien wij niet ervan uitgingen dat het een goed van een slecht betoog kan onderscheiden.

„Défense nationale et esprit de défense”, door Col. E. Laulanie, in „l'Armée”, november 1969

J. J. M. ANTONIETTI, Lt.-Kol. GS

Grond-luchtwapensystemen

Deze studie behandelt grond-luchtwapensystemen, gezien vanuit het standpunt van de gebruiker. In de inleiding geeft schr. eerst een kort overzicht van de ontwikkeling sedert 1914. Daarna stelt hij, dat voor een goede luchtverdediging diverse, elkaar aanvullende, wapensystemen nodig zijn, zodat een vergelijking z.i. alleen kan worden gemaakt tussen systemen met dezelfde taak. In deze geest is de studie dan ook geschreven.

Als eerste punt wordt de dreiging door geleide wapenen, raketten en vliegtuigen (strategische en tactische vliegtuigen en helikopters) behandeld. Het volgende gedeelte behandelt de doctrine van het gebruik van grond-luchtwapensystemen. Schr. betoogt, dat de goede afweermogelijkheden op grote en middelbare hoogten de vijanden dwingen bescherming te zoeken door op lagere hoogte te opereren. In die zone zullen dan ook speciale voorzieningen tegen deze dreiging dienen te worden getroffen.

Na deze meer algemene beschouwingen gaat schr. over tot het bespreken van grond-luchtwapensystemen, die thans in ontwikkeling zijn. Eerst worden de middelen behandeld, bestemd om op grote en middelbare hoogten doelen te bestrijden en wel „anti-missile missiles” (Nike X met Spartan en Sprint), geleide wapenen met grote dracht (Nike, Bloodhound) en met middelbare dracht (Hawk, Thunderbird) alsmede interceptievliegtuigen. Daarna behandelt schr. de wapensystemen, speciaal bestemd voor gebruik tegen de dreiging op

geringere hoogte. Een vergelijking makend tussen kanon- en geleide-wapensystemen komt hij tot de conclusie dat, gezien hun specifieke eigenschappen, beide nodig zijn. Voor wat betreft de bestaande wapensystemen wordt daarna aandacht besteed aan Hawk, Vulcan, Chapparal en Red Eye; als systemen „in ontwikkeling” worden Rapiër, Roland, Blowpipe en dubbelloops 30 en 35 mm genoemd.

In zijn conclusie brengt schr. naar voren dat, gezien de huidige stand van zaken, op het ogenblik de beste luchtverdediging zou kunnen worden verkregen met interceptievliegtoegen, Nike-Hercules, Hawk, Chapparal, Red Eye en de Franse dubbelloops 30 mm met Oeil-Noir-radar. Deze verdediging zou dan in het begin van de jaren '70 kunnen worden verbeterd door het in gebruik nemen van de verbeterde Hawk en Roland (fair weather). Voor de jaren '75-'80 zou de Nike X een „anti-missile” rol kunnen vervullen en de Roland alsmede de dubbelloops 30 of 35 mm kanonnen zouden voor een „all weather”-verdediging op geringe hoogte kunnen zorgen.

Uitgaande van een vergelijking tussen de oorlog in Vietnam en het Israëlisch-Arabisch conflict stelt schr., dat de luchtstrijdkrachten in een modern conflict een steeds belangrijker rol spelen en dat elke lacune in de luchtverdediging desastreuze gevolgen kan hebben. Dit geldt voor alle soorten conflicten, zowel conventioneel als nucleair.

„Les principaux systèmes d'armes sol-air”, door Col. F. L. Orrand, in „L'Armée”, november 1969

A. H. VERKROOST, Lt.-Kol. Art.

ZWART BUSKRUIT

VLAMLOOS
BUSKRUIT

ROOKZWAK
BUSKRUIT

RAKETTEN

RAKETTEN KRUIT

SPRINGSTOFFEN

KONINKLIJKE NEDERLANDSCHE
SPRINGSTOFFENFABRIEKEN N.V.



Buscruytmaeckers sinds 1702

Fabrieken:
Ouderkerk a/d Amstel
Muiden
Telefoon (02942) 14 41



HISPANO SUIZA

BESLISSENDE FACTOR IN TWEE WERELD-OORLOGEN:

1914-1918: Franse lucht-superioriteit,
1939-1945: "Battle of Britain".

- THANS:**
- Lucht doelgeschut voor allweathervuurleiding
 - A.P.C.-kanonnen (Bushmaster-type)
(fabrieken te Genève)
 - Speciale marine-affuiten
(fabriek Grantham, U.K.)

VERTEGENWOORDIGING IN NEDERLAND:

HISPANO SUIZA (NEDERLAND) N.V.

p/a Mezenlaan 101, DEN HAAG, telefoon (070) 39 54 90