



# DE MILITAIRE SPECTATOR

waarin opgenomen de Officiële Mededelingen van

DE KONINKLIJKE LANDMACHT EN DE KONINKLIJKE LUCHTMACHT

**Wvd. Hoofdredacteur:**

R. J. W. Heslinga, Luitenant-Kolonel van de Generale Staf

**Redactie:**

H. Dieters, Luitenant-Kolonel van de Koninklijke Luchtmacht

S. van der Pol, Luitenant-Kolonel van de Koninklijke Luchtmacht

ir. T. A. van Zanten, Luitenant-Kolonel van de Technische Staf

Maandblad

Nadruk verboden

Uitgave van Moormans Periodieke Pers N.V.  
(Lid van de Nederlandse Organisatie van Tijdschrift Uitgevers (NOTU))

Directie, Redactie, Administratie en Advertenties:  
Zwarteweg 1 - Tel. 18 23 55 - Postgiro 44715

Abonnementsprijs f 4,50 per kwartaal - Buitenland f 22,50 per jaar - Losse nummers f 1,75

Advertenties: contractprijzen op aanvraag

## Inhoud

### Officiële Mededelingen van de Koninklijke Landmacht en de Koninklijke Luchtmacht

Uit de Landmacht- en Luchtmachtorders . . . . . 552

### Redactioneel gedeelte

Het conflict tussen China en de Sovjet-Unie, door A. Besteman, tijd. Reserve 2e Luitenant van de Artillerie . . . . . 553

Het verkenningseskadron met een verkenningsopdracht, door J. Buenk, Ritmeester der Huzaren . . . . . 557

Eerste ervaringen met Ondas, door W. B. Schuurman, Ritmeester der Huzaren . . . 564

De plaats van de militair in de beroepenstratificatie, door L. Schuitemaker, Kapitein der Artillerie . . . . . 567

De logistieke bevelsstructuur, door D. B. de Jong, Brigade-Generaal van de Generale Staf 573

Het optreden van de luchtsrijdkrachten tijdens de Spaanse burgeroorlog, door W. E. M. M. van de Sandt, Majoor van de Koninklijke Luchtmacht . . . . . 578

Meningen van anderen . . . . . 587

Antwoord op meningen van anderen . . . . . 589

Uit de binnenlandse vakpers . . . . . 591

Nieuwe uitgaven . . . . . 563, 597

Uit de buitenlandse vakpers . . . . . 598



# DE MILITAIRE SPECTATOR

waarin opgenomen de Officiële Mededelingen van

DE KONINKLIJKE LANDMACHT EN DE KONINKLIJKE LUCHTMACHT

**Wvd. Hoofdredacteur:**

R. J. W. Heslinga, Luitenant-Kolonel van de Generale Staf

**Redactie:**

H. Dieters, Luitenant-Kolonel van de Koninklijke Luchtmacht

S. van der Pol, Luitenant-Kolonel van de Koninklijke Luchtmacht

ir. T. A. van Zanten, Luitenant-Kolonel van de Technische Staf

Maandblad

Nadruk verboden

Uitgave van Moormans Periodieke Pers N.V.  
(Lid van de Nederlandse Organisatie van Tijdschrift Uitgevers (NOTU))

Directie, Redactie, Administratie en Advertenties:  
Zwarteweg 1 - Tel. 18 23 55 - Postgiro 44715

Abonnementsprijs f 4,50 per kwartaal - Buitenland f 22,50 per jaar - Losse nummers f 1,75

Advertenties: contractprijzen op aanvraag

## Inhoud

### Officiële Mededelingen van de Koninklijke Landmacht en de Koninklijke Luchtmacht

Uit de Landmacht- en Luchtmachtorders . . . . . 552

### Redactioneel gedeelte

Het conflict tussen China en de Sovjet-Unie, door A. Besteman, tijd. Reserve 2e Luitenant van de Artillerie . . . . . 553

Het verkenningseskadron met een verkenningsopdracht, door J. Buenk, Ritmeester der Huzaren . . . . . 557

Eerste ervaringen met Ondas, door W. B. Schuurman, Ritmeester der Huzaren . . . 564

De plaats van de militair in de beroepenstratificatie, door L. Schuitemaker, Kapitein der Artillerie . . . . . 567

De logistieke bevelsstructuur, door D. B. de Jong, Brigade-Generaal van de Generale Staf 573

Het optreden van de luchtstrijdkrachten tijdens de Spaanse burgeroorlog, door W. E. M. M. van de Sandt, Majoor van de Koninklijke Luchtmacht . . . . . 578

Meningen van anderen . . . . . 587

Antwoord op meningen van anderen . . . . . 589

Uit de binnenlandse vakpers . . . . . 591

Nieuwe uitgaven . . . . . 563, 597

Uit de buitenlandse vakpers . . . . . 598

# Officiële Mededelingen

Koninklijke Landmacht



Koninklijke Luchtmacht

## Uit de Landmacht- en Luchtmachtorders

De aandacht wordt gevestigd op:

**LaO Nr 64020.** Overgang van Officieren, behorende tot één der dienstvakken van officieren voor speciale diensten, naar de wapens of dienstvakken, waarbij een verdere bevorderingsgang aanwezig is dan bij de dienstvakken van de officieren voor speciale diensten.

**LaO Nr 64024.** Interimregeling officiersexamen Koninklijke Militaire Academie 1964 i.v.m. de komende wet op het wetenschappelijk onderwijs voor de krijgsmacht).

**LaO Nr 64027.** Medereizen bij gebruik van eigen motorrijtuigen. De beperkende bepaling m.b.t. de aanspraak op reiskostenvergoeding voor medereizenden bij gebruik van eigen motorrijtuig voor verlofreizen en het dagelijks reizen tussen woon- en standplaats door militairen, ingeval dat de eigenaar van het voertuig voor zich zelf geen recht heeft op vergoeding van reiskosten, is m.i.v. 1 juli 1964 ingetrokken.

**LaO Nr 64029.** Bij het Militaire paspoort zal worden verstrekt een Toelichtingenboekje militair paspoort alsmede een Supplement militair paspoort bevattende respectievelijk o.m. een uiteenzetting aangaande de betekenis en het doel van het militair paspoort, hetgeen daarin wordt aangetekend, alsmede aanvullende gegevens in geval van mobilisatie, oorlog e.d.

**LaO Nr 64032.** Nationale Reserve. Wijziging tegemoetkoming in de aan de opkomst verbonden kosten i.v.m. de prijsstijgingen.

**De legerleiding stelt er prijs op vast te stellen, dat het adverteren in dit tijdschrift uiteraard het verkrijgen van voorkeur voor leveranties aan de Koninklijke Landmacht of aan de Koninklijke Luchtmacht niet kan inhouden. Einde van de Officiële Mededelingen van de Koninklijke Landmacht en de Koninklijke Luchtmacht.**

**Landmachtmededeling 020-64.** Sabeldepots. Ingericht zijn drie sabeldepots, t.w. in Ede, 's-Gravenhage en Vught, waar sabels in bruikleen kunnen worden ontvangen.

**Landmachtmededeling Nr 027-64.** Vaststelling kentekenbewijs voor militaire voertuigen.

**Landmachtmededeling Nr 032-64.** Geestelijke verzorging vanwege het genootschap Het Humanistisch Verbond.

**Landmachtmededeling Nr 047-64.** Vervoer van en naar Goeree-Overflakkee. In verband met de openstelling van de Haringvlietbrug bestaan thans 2 routes naar en van Goeree-Overflakkee. Voortaan dient op het vervoerbewijs te worden aangegeven langs welke route wordt gereisd.

### Adreswijzigingen

De aandacht wordt nogmaals erop gevestigd, dat officieren, die maandelijks van Rijkswege „De Militaire Spectator” ontvangen, bij wijziging van hun adres, dit *uitsluitend* kenbaar dienen te maken bij de commandant van het onderdeel, waarbij ze in onderhoud zijn gesteld. Derhalve *niet* telefonisch of schriftelijk bij de administratie van „De Militaire Spectator” of bij de Afdeling Personeelspubliciteit van het Ministerie van Defensie. De commandant van vorenbedoeld onderdeel zendt de voorgeschreven mutatie-opgave aan de Afdeling Centrale Personeelsdocumentatie van het M.v.D., waarna toezending aan het nieuwe adres volgt.

### BETALING ABONNEMENT 1e KWARTAAL 1965

Tot 7 januari a.s. bestaat gelegenheid het abonnement voor het 1e kwartaal 1965 à f 4,50 te voldoen per postwissel of door storting/overschrijving op postrekening Nr 447 15 ten name van Moormans Periodieke Pers N.V. met vermelding: „abonnement De Militaire Spectator, 1e kwartaal 1965”.

Wie na 7 januari gireert is f 0,50 incassokosten verschuldigd, daar dan de kwitanties in omloop zijn.

MOORMANS PERIODIEKE PERS N.V.  
ZWARTEWEG 1, DEN HAAG

# Het conflict tussen China en de Sovjet-Unie

door A. BESTEMAN, Reserve 2e Luitenant van de Artillerie

Op de volgend jaar in Moskou te houden wereldconferentie van communistische partijen<sup>1</sup> zal de scheuring in de communistische wereldbeweging definitief een feit zijn geworden. Op deze door Chroesjtsjov gewilde conferentie zal worden getracht met alle c.p.'n die geen binding hebben met China, tot een gemeenschappelijke verklaring te komen over de voor de komende jaren te volgen politiek. Deze verklaring zal China weigeren te ondertekenen, waardoor de splitsing formeel zal zijn verwezenlijkt. Een andere mogelijkheid is, dat China als lid van de voorbereidende commissie voor deze conferentie, die op 15 december 1964 in Moskou bijeenkomt in de commissie reeds met een eigen politiek ontwerp uit de bus komt en zich dan reeds distancieert van de conferentie. Nu wij dus het moment zijn genaderd, dat het geschil tussen beide landen zich gaat ontwikkelen tot een definitieve breuk, is het van belang te weten, welke de politieke gevolgen hiervan kunnen zijn. Om deze zonder te veel speculatie vast te stellen, kunnen wij het beste de oorzaken en de ontwikkeling van het geschil onderzoeken.

## Vershil in ideologische en politieke opvattingen

In de *Izvestia* van 5 juni 1964 wordt in een artikel over de aard van de verhouding tussen de socialistische landen opgemerkt, dat in het geval er afwijkende meningen bestaan tussen deze landen „het doel moet blijven te voorkomen, dat ideologische geschillen de verhouding tussen de staten onderling beïnvloeden, zoals dat op dit moment gebeurt door de Chinese leiders”. „Hoewel in een staat, waar een communistische partij aan de macht is, in de politiek van die staat de ideologie en de politiek van de partij tot uiting komen”, stelt men verder, dat „ernaar moet worden gestreefd beide gescheiden te houden”. De wens, deze gescheiden te houden ligt voor de hand, daar anders ideologische geschilpunten een politieke betekenis krijgen en de verhouding tussen staten beïnvloeden door discriminerende maatregelen t.o.v. het land, waarmee men van mening verschilt.

<sup>1</sup> Verder af te korten als c.p.'n.

In het conflict tussen China en de Sovjet-Unie zijn beide landen niet erin geslaagd deze gescheiden te houden. De verschillen in politieke opvatting, die uiteraard bestonden ten gevolge van hun verschillende belangen als grote mogendheid, hebben hun weerslag gevonden in ideologisch afwijkende meningen, die op hun beurt weer oorzaak zijn geweest van verdere verwijdering. Wij zullen de ontwikkeling van het geschil, voor zover het tot uiting is gekomen op partijcongressen, in redevoeringen enz. afzonderlijk behandelen als de ideologische strijd tussen beide partijen. Dit is de enige vorm waaruit het conflict bleek, althans in het openbaar. Daarna volgen de machtspolitieke factoren, voor zover die thans bekend zijn, die naar alle waarschijnlijkheid voor beide landen de grootste rol hebben gespeeld bij het bepalen van hun houding.

## Ideologische strijd van 1956 t/m 1964

Meer nog dan de veroordeling van Stalin en diens persoonlijkheidscultus hebben de op het 20e partijcongres van de C.P.S.U. in 1956 door Chroesjtsjov ontwikkelde thesen van de vermijdbaarheid van de oorlog, coëxistentie en de mogelijkheid van een vreedzame weg tot het socialisme, de stoot gegeven tot het ontstaan van de „dogmatische vleugel” (China, Albanië e.a.) in de communistische wereldbeweging. Hoewel hiervan in 1956 en ook tijdens de door Mao Tse Toeng bijgewoonde Internationale Wereldconferentie in Moskou van 1957 niets bleek, koesterde China andere opvattingen over het bereiken van het „wereldcommunisme”, hetgeen tot uiting kwam in een in april 1960 ter gelegenheid van de herdenking van de 90e geboortedag van Lenin uitgegeven pamflet met de titel „Long Live Leninism”. Hierin werd door China vooral stelling genomen tegen de „vreedzame coëxistentie” en verdere revisionismen.

De vreedzame-coëxistentiepolitiek houdt in, dat het mogelijk wordt geacht het wereldcommunisme te bereiken via een vreedzaam naast elkaar bestaan van socialistische (= communistische) en kapitalistische landen. Vreedzaam wil betekenen geen gewapende strijd, maar wel een economische strijd voor het verkrijgen van een

economische hegemonie, die tegelijkertijd een politiek overwicht betekent. Het zwaartepunt bij deze politiek komt te liggen op de geïndustrialiseerde, socialistische landen, die effectief kunnen deelnemen in een dergelijke economische strijd. De c.p.'n van kapitalistische landen moeten deze ontwikkeling ondersteunen, door het uitbreiden van hun politieke invloedssfeer in die landen, a.h.w. om de machtsovername voor te bereiden, als de chaos ten gevolge van de crisis in de economie van de kapitalistische landen een feit zal zijn geworden. De ontwikkelingslanden spelen hier volgens de Sovjet-Unie een ondergeschikte rol, daar zij door gebrek aan economische macht geen invloed kunnen uitoefenen. De revolutionaire bewegingen in dergelijke landen moeten volgens de S.U. ook niet overhaast beginnen met de revolutionaire strijd, maar door middel van politieke acties proberen het regime tot „niet-kapitalistisch” te ontwikkelen.

China's opvatting kan in zover als „dogmatisch” worden aangemerkt, dat hierin geen afstand wordt gedaan van de compromisloze strijd tegen de „imperialisten” van het Westen, waarbij de atoombewapening van de socialistische landen van groot belang is.

Bij het bereiken van het „wereldcommunisme” hebben theorieën als vreedzame coëxistentie, economische wedloop, enz. slechts tactische waarde en zijn verder „opportunistisch” en „revisionistisch”. De revolutionaire bewegingen in de ontwikkelingslanden kunnen op dit moment de belangrijkste stoot geven tot het „wereldcommunisme” en moeten worden gesteund door de socialistische landen met alle hen ter beschikking staande wapens.

Op de Internationale Wereldconferentie van 1960 die van 10 november tot 2 december (vele dagen langer dan de opzet) te Moskou werd gehouden, bleek voor het eerst iets van deze „dogmatische vleugel”. China en Albanië kregen steun voor hun opvattingen van de delegaties van Noord-Korea, Birma, Maleisië en Indonesië. In de gemeenschappelijke verklaring, waarmee de conferentie werd besloten, werden vele tegenstrijdige verklaringen opgenomen, maar een breuk werd vermeden. Op het 22e Partijcongres in oktober 1961 van de C.P.S.U. vond een verdere toespitsing van de meningsverschillen plaats. De opzet van de S.U. was dit congres te gebruiken om de „renegaat en splitser” Albanië, die niet was uitgenodigd, te veroordelen en tot orde te roepen. Gehoopt werd, hiermee de andere partijen te kunnen verenigen en China te isoleren. Van

#### **China's politiek is gebaseerd op rassenvoordelen!**

Op de Moski-Afro-Aziatische Solidariteitsconferentie zei de vertegenwoordiger van de Chinese Volksrepubliek Liu-Ninyi tegen de Sovjet-afgevaardigden: „De landen uit Oost-Europa moeten zich niet mengen in de aangelegenheden van Azië en Afrika. Wij betreuren het, dat u überhaupt hier bent gekomen. Wat heeft u hier te zoeken, het is een belediging van de solidariteitsbeweging van de afro-aziatische landen”.

Verder, tegen de vertegenwoordigers van de Azië en Afrika: „Men kan op de Russen, Tsjechen en Polen, die blank zijn, niet vertrouwen, daar zij steeds met de blanke Amerikanen gemene zaak maken”.

de 66 buitenlandse communistische delegaties steunden er 22 de uitvallen van Moskou tegen Albanië niet, en deze Pekinggroep stuurde aan het einde demonstratief haar hartelijkste groeten naar de Albanese partij. In allerijl begon de S.U. hierna pogingen in het werk te stellen haar leidende rol in de wereldbeweging van het communisme te herstellen, door alsnog te proberen een zo groot mogelijk aantal partijen zich voor de politiek van de S.U. tegen Albanië en China te laten uitspreken. Vele partijen, die overigens wel Moskou steunden, zagen echter geen heil in het isoleren van de Pekinggroep en het daarmee definitief verbreken van de eenheid in het wereldcommunisme.

Ondertussen voerde China een anti-Sovjetcampagne, die met een kleine onderbreking in het voorjaar op voorstel van Noord-Vietnam, gedurende 1962 de partijen steeds verder van elkaar bracht. Na het Cuba-conflict sprak China van „verraad van de S.U. aan Castro” en riep in verhevigde mate de communisten van de gehele wereld op, zich tegen de „knoet” van de S.U. te verzetten. Moskou beschuldigde China van „raciale” en geografisch beperkte politiek.

In februari 1963 zond Moskou een brief aan Mao, waarin het voorstel werd gedaan tot een bilateraal gesprek, als voorbereiding van een later volgende wereldconferentie. Deze verzoeningspoging bleef door de Chinezen niet geheel onbeantwoord. Zij namen het aanbod tot een dergelijk gesprek aan, maar verminderden in geen enkel opzicht hun campagne tegen de S.U. Integendeel, want men ging nu zelfs over tot het publiceren van tot nu toe geheim gebleven correspondentie met de S.U., daarmee de S.U. dwingende hetzelfde te doen. Vlak voor de opening van de gesprekken werd in Moskou een zg. „open brief” verspreid waarin Peking zijn kritiek op de S.U. nog eens duidelijk stelde en uiteenzette, dat een ongewijzigde koers van de S.U. een voortzetting door China van zijn splitsings-

werk in de wereldcommunistische beweging tot gevolg zou hebben. Chroesjtsjov beschouwde de brief als een poging de positie van de S.U. te ondermijnen en de gesprekken werden op 20 juli 1963 afgebroken.

Sindsdien volgden de redevoeringen elkaar in steeds hoger wordend tempo op en de pogingen van Moskou en Peking tot het vergroten van hun invloedssfeer in de communistische wereld werden verstrekt. Van januari 1964 af erkent China formeel de „afgescheiden groepen”, die zich hebben losgemaakt van de bestaande c.p.'n van België, Ceylon, Peru en Zwitserland als de officiële partijen van die landen en heeft zich opgeworpen tot de leider en helper van de ontwikkelingsgebieden. Moskou heeft inmiddels een wereldconferentie bijeengeroepen voor het volgende jaar, hetgeen zal betekenen, dat de S.U. zich heeft verzekerd (of hoopt te kunnen verzekeren) van de steun van de West- en Oosteuropese c.p.'n om de scheurmakers van Peking definitief uit te sluiten van het wereldcommunisme met de Sovjet-Unie als leider.

### **Machtspolitieke factoren**

Er zijn bepaalde aanwijzingen, dat reeds onder Stalin de verhouding tussen China en de Sovjet-Unie minder goed was. Aangenomen wordt, dat de Koreaanse oorlog China min of meer was opgedrongen (W. Berner — *Ost-Probleme* (1964) 9/10). Een feit is, dat de hulp van de S.U. eigenlijk pas goed op gang kwam na de dood van Stalin.

De S.U. nam voor 50% deel in het eerste 5-jarenplan en leverde technici voor het bouwen van industriële installaties, enz.

Nog vlak voor de conferentie van 1957 schijnt Mao en Chroesjtsjov een akkoord te zijn aangegaan over de opbouw van de bewapening van China. Door Peking werd nadien gesuggereerd, dat de S.U. toen zelfs zou hebben toegezegd een model van een kernwapen met produktiegegevens te leveren. In augustus 1958 schijnt Chroesjtsjov tijdens zijn bezoek aan Peking een voorstel te hebben gedaan tot het vormen van een geïntegreerd verdedigingssysteem met atoomwapens (ongeveer NAVO-voorbeeld), hetgeen door de Chinezen van de hand werd gewezen. In juni 1959 heeft de S.U. volgens de *Peking Review* van 16 augustus 1963 openlijk geweigerd China een kernwapen te geven, hetgeen China voor enkele tientallen jaren tot een ondergeschikte rol doemde.

Deze weigering van Chroesjtsjov — wetende, dat een agressieve vinger van China aan de „alles-of-niets-trekker” hem voor ongewilde complicaties kon zetten — hield hem tevens in de positie, van waaruit een toenadering tot de V.S. mogelijk was.

De toenadering van de V.S. en de S.U., die bijna noodzakelijkerwijs voortvloeide uit het feit, dat zij de enige bezitters waren van het kernwapenmonopolie, hebben de Chinezen nooit kunnen waarderen. In hun expansieve Azië-politiek vonden zij steeds de V.S. op hun weg en zij konden niet op steun van de S.U. rekenen. Gedurende de Formosa-crisis in 1958 hoopte China te worden gesteund in zijn aanspraken op Taiwan. De hulp van de S.U. bleef echter uit, hetgeen China noopte zijn acties tegen de veel machtigere V.S. te beëindigen. Men kon hier duidelijk vaststellen, dat de S.U. niet rechtstreeks in een conflict met de V.S. wenste te worden betrokken. Chroesjtsjov heeft de Chinese Volksrepubliek in oktober 1959 de oplossing van 2 China's voorgesteld, zich daarmee distantiërende van alle aanspraken op Taiwan van de zijde van de Chinese Volksrepubliek. Ook in het conflict van China en India, een neutralistisch land, bleef de hulp aan Mao uit. In dit geval koos de S.U. de zijde van Nehroe en heeft van het begin af getracht de houding van China te beïnvloeden. Toen China met zijn gewapende acties doortzette, verleende de S.U. militaire hulp aan India. Dit gebeurde echter in 1962, toen de verwijdering al zeer groot was. Dezelfde houding van de S.U. tegenover China bleek onlangs nog gedurende de acties van de V.S. tegen Noord-Vietnam. Zij hield zich geheel afzijdig en China klaagde over gebrek aan hulp.

Als laatste voorbeeld van politiek conflict moge het volgende voorval dienen. In het voorjaar van 1959 bezocht de Chinese minister van Defensie P'eng Teh Huai Oost-Europa. Tijdens dit bezoek heeft Chroesjtsjov hem persoonlijk of via tussenpersonen benaderd en getracht hem over te halen oppositie te voeren in de Chinese c.p. tegen de groep-Mao Tse Toeng. Maarschalk P'eng schijnt inderdaad op het plenum van het Centrale Comité van de Chinese c.p. in augustus van dat jaar kritiek te hebben uitgeoefend op het beleid van Mao. De gevolgen zijn geweest, dat P'eng in september van het politieke toneel werd dween en de bezwaren van China tegen de Sovjet-politiek zich met één hadden vermeerderd.

## Algemene revisionistische tendensen van c.p.'n

De houding van China, zich te verzetten tegen de politiek en rol als leider van het wereldcommunisme van de S.U. is niet nieuw. Reeds onder Stalin had Joegoslavië het aangedurfd zijn eigen weg te gaan en daarmee het revisionisme van c.p.'n weer geïntroduceerd. In de jaren na Stalins dood, gedurende de strijd om de macht in het Kremlin, begon zich in vele c.p.'n een zekere opleving af te tekenen, die echter eerst goed tot uiting kwam na de in 1956 afgekondigde destalinisatie. Togliatti van de Italiaanse c.p. schreef in 1956: „Het gehele communistische systeem is polycentrisch geworden en binnen de communistische beweging kan geen sprake zijn van één enkele leider”. De Italiaanse partij heeft zich sindsdien verder ontwikkeld en erkende bv. in januari 1964, dat het communisme kan worden bereikt binnen het raam van een constitutionele constellatie, waarin meer partijen bestaan. Ook vond een erkenning plaats van het principe van meerder- en minderheid, van het recht tot het voeren van oppositie door de minderheidspartij en de mogelijke groei daarvan tot een meerderheidspartij. Zo heeft de Franse c.p. inmiddels verklaard het mogelijk te achten, in samenwerking met socialistische partijen het communisme te bereiken.

Er zijn overigens nog meer afwijkende opvattingen, die elders werden ontwikkeld.

### Conclusies

Hieronder wordt een aantal gevolgen opgenoemd, die min of meer logisch uit de geschetste ontwikkeling zijn op te maken.

a. Het groeien van een grotere verscheidenheid

in het optreden van c.p.'n. Het is niet zo, dat de scheuring in de communistische beweging zich heeft beperkt tot het vormen van voor- en tegenstanders in het geschil tussen China en de S.U. Er zijn in feite meer groepen ontstaan en de verdere tendens hiertoe is nog steeds aanwezig. Dit hoeft niet te betekenen, dat zich nog nieuwe blokken zullen vormen: dergelijke groepen kunnen wel degelijk tot het Moskou- c.q. Peking-blok behoren. Dit brengt echter mee, dat de eenheid van ideologie in een dergelijk blok geen voorwaarde behoeft te zijn.

b. Een definitieve afscheiding van China en de partijen, die China steunen, neemt een rem weg op de toenadering van de S.U. tot de V.S. Indien het gevaar van verdere scheuring is weggenomen en de leiderspositie van de S.U. weer is hersteld, zal de S.U. meer vrijheid van handelen hebben voor het voeren van deze politiek.

c. De strijd om de gunst van de ontwikkelingslanden is door het ontstaan van het Peking-blok geïntensiveerd. China heeft reeds een aantal c.p.'n van de ontwikkelingslanden om zich heen gegroepeerd en houdt zich intensief bezig met de uitbreiding van zijn invloedssfeer in deze landen. Dit zal van grote invloed zijn op de politiek van de S.U. tegenover deze landen.

### Literatuur

W. Berner — *Ost-Probleme* (1964)(9/10).

M. A. Soeslov — De strijd van de C.P.S.U. voor de aaneengeslotenheid van de communistische wereldbeweging. (Rapport op het plenum v.h. Centrale Comité C.P.S.U.) *Pravda*, 3 april 1964.

*Problems of Communism* (1964)(3/4).

De leiders van de S.U. zijn de grootste splitsers van onze tijd. *Ost-Probleme* (1964)(9/10).

Over de aard van de betrekkingen tussen de socialistische landen. *Izvestia* 31 mei, 3 juni, 5 juni 1964.



## De Sociale Dienst binnen de M.G.D.

Bij het herlezen van mijn artikel „De Sociale Dienst binnen de MGD”, geplaatst in het november-nummer van *De Militaire Spectator*, blijkt de door mij daarin gebezigde zinsnede op blz. 538: „dan schijnt er voor velen aanleiding te bestaan de graad van invaliditeit zo hoog mogelijk te laten bepalen”, aanleiding te kunnen geven tot misverstand. Het woord „velen” is onjuist.

Bedoeld werd aan te geven, dat dit wel eens voorkomt en dat het mogelijk dienstig zou zijn, indien zou worden bezien of hier een gezamenlijke taak ligt voor de medische en de sociale dienst.

F. J. UPHAUS

# Het verkenningseskadron met een verkenningsopdracht

door J. BUENK, Ritmeester der Huzaren

Cavalerieverkenningsseenheden vormen voor de eenheden waaraan zij zijn toegevoegd zeer waardevolle verzamelorganen voor de gegevens, die een commandant en zijn staf nodig hebben om de planning voor het gevecht en de uitvoering daarvan mogelijk te maken.

Voor het leiden van deze verkenningsseenheden en voor het uitvoeren van de meest uiteenlopende opdrachten is gespecialiseerd personeel onontbeerlijk. Nog belangrijker is, dat dit personeel beschikt over durf en fantasie.

Het verkenningseskadron bestaat uit een stafpeloton en drie verkenningspelotons. Elk verkenningspeloton bestaat uit een commandogroep, een verkenningsgroep à twee verkenningsploegen, een tankgroep, een tirailleurgroep en een ondersteuningsgroep. Voor de uitvoering van verkenningsopdrachten beschikt de eskadronscommandant dus over zes verkenningsploegen, drie tankgroepen, drie tirailleurgroepen, drie ondersteuningsploegen en drie pelotonscommandogroepen. Met behulp van deze elementen kan hij de formatie van het eskadron, afhankelijk van de factoren opdracht, terrein, vijand en eigen middelen, voortdurend aan de heersende situatie aanpassen. De kenmerkende eigenschappen van verkenningsseenheden:

- grote, voornamelijk automatische vuurkracht;
- goede verbindingsmiddelen;
- aanpassingsvermogen
- lichte pantsering;
- grote beweeglijkheid;

worden aangevuld met het vermogen tot beweeglijk denken van commandanten op elk niveau.

Het komt gedurende de uitvoering van verkenningsopdrachten o.m. erop aan, te voldoen aan de volgende grondbeginselen.

- Niet meer verkenningselementen op een verkenningsdoel inzetten dan voor een efficiënte uitvoering van de opdracht noodzakelijk is.
- De verkenningsactiviteit moet onafgebroken kunnen worden onderhouden.
- Afhankelijk van de situatie moet de verkenningsactiviteit kunnen worden vergroot door het inzetten van meer verkenningsploegen in de rich-

ting van de te verkennen vijand of het te verkennen terrein.

Bovendien moet de verkenningsactiviteit worden versterkt indien de situatie zulks gebiedt. Deze versterking vindt plaats door krachtiger elementen samen met de (lichte) verkennings-elementen in te zetten.

Op deze basis neemt de eskadronscommandant zijn beslissing nadat hij het bevel tot het uitvoeren van een verkenning heeft ontvangen en in zijn beoordeling van de toestand mede de volgende factoren in beschouwing heeft genomen.

## De opdracht

De eskadronscommandant ontwerpt zijn plan zodanig dat het geheel is afgestemd op het tactische plan (concept) van de opdrachtgever. De plaatsvervangend eskadronscommandant wordt hierbij betrokken, zodat deze op de hoogte is van het „waarom” van het plan tot optreden van de eskadronscommandant.

In de opdracht aan het eskadron moet in ieder geval duidelijk worden gesteld:

- welke gegevens moeten worden verworven;
- waar de gegevens moeten worden verworven en tot waar de verkenning moet worden voortgezet;
- op welk(e) tijdstip(pen) en waar de te verwerven gegevens moeten worden afgeleverd;
- welke middelen aan het eskadron ter beschikking worden gesteld.

## De vijand

Het is voor de eskadronscommandant bijzonder belangrijk om te weten op welke wijze de vijand optreedt, omdat hij hierdoor kan beoordelen in hoeverre het mogelijk is kleine vijandelijke eenheden te passeren, indien dit voor de uitvoering van de opdracht noodzakelijk is. Belangrijke vragen hieromtrent zijn bv.: „Tot hoever strekt de vijandelijke beveiliging zich uit?” en „Wat zal het karakter zijn van het vijandelijke optreden en met welk soort vijand zal het eskadron in eerste instantie te maken krijgen?”



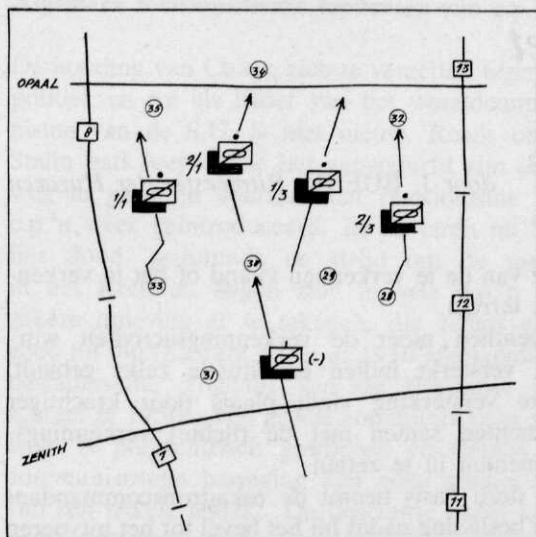

Afb. 1 Inzet van verkenningsploegen onder rechtstreeks commando van de eskadronscommandant

Een concreet antwoord op deze vragen geeft een indicatie in de richting van de groepering van de middelen en de wijze waarop met deze middelen door de eskadronscommandant zal moeten worden opgetreden om aan de opdracht een juiste uitvoering te geven.

### Het terrein

Een kaartstudie is voor de commandanten van verkenningseenheden (die altijd ver vooruit moeten plannen zowel in tijd als in ruimte) van zeer groot belang. Deze commandanten moeten hun bevelen namelijk doorgaans van de kaart afgeven.

Naderingswegen, verdachte terreindelen of op nabij deze naderingswegen (défilés enz.), natuurlijke hindernissen met geschikte overgangplaatsen en mogelijkheden om vermoedelijke opstellingen van de vijand ongemerkt te omtrekken, maken deel uit van de overwegingen van de eskadronscommandant met betrekking tot de uitvoering van de verkenningsoopdracht.

Gedurende de kaartstudie wordt eveneens overwogen op welke wijze lichte weerstand op de naderingswegen kan worden opgeruimd.

### De eigen middelen

Reeds eerder is tot uitdrukking gebracht dat de eskadronscommandant met betrekking tot de eigen middelen voor de planning van een verkenning kan denken in ploegen en groepen, i.p.v. alleen in pelotons. De eskadronscommandant

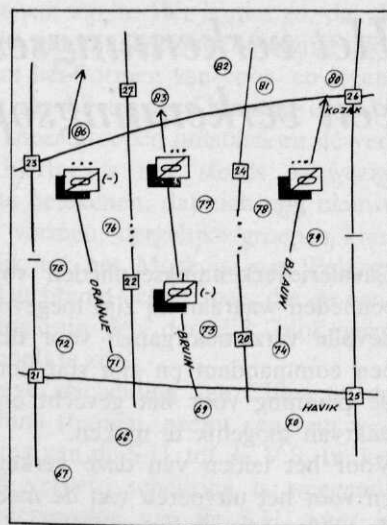

Afb. 2 De inzet van organieke pelotons

kan een economische inzet van de hem ter beschikking staande middelen bereiken, wanneer hij achtereenvolgens overweegt:

- op welke wijze de te verkennen vijand of het te verkennen gebied moet worden genaderd;
- hoeveel verkenningploegen op de te volgen naderingswegen moeten worden ingezet;
- in hoeverre deze ploegen door krachtige elementen moeten worden gesteund.

Is de te verkennen vijand nauwkeurig gelokaliseerd en niet over een groot gebied verspreid, dan kan het eskadron voorwaarts gaan met lichte verkenningselementen onder rechtstreeks bevel van de eskadronscommandant. Het resterende eskadronsgevechtsteam is voorbereid om in zijn geheel of gedeeltelijk te worden ingezet. Deze inzet kan geschieden in de vorm van het aanvallend, het verdedigend, of het vertragend gevecht. Is de naderingsweg waarop een verkenningploeg optreedt belangrijk, dan kan de eskadronscommandant bv. een tank-tirailleurtteam (liefst het bij deze ploeg behorende team) achter deze ploeg inzetten en dit geheel (het peloton min) plaatsen onder bevel van een pelotonscommandant (liefst de eigen commandant) (zie afb. 1). Is het te verkennen gebied zeer groot en is de noodzaak aanwezig over het gehele gebied krachtige middelen snel ter beschikking te hebben, dan handhaaft de eskadronscommandant de organieke pelotonsverbanden (zie afb. 2). Alle mogelijkheden van formaties bewegen zich tussen twee uitersten:

- verkenners gesteund door een eskadronsgevechtsteam;

— de organieke middelen verdeeld over drie gelijkvormige pelotons.

Tot het meest sprekende voordeel van de eerste formatie mag worden gerekend de *snelle berichtgeving*. Het pelotonsechelon is hierbij immers uitgeschakeld.

Een nadeel is de meer gecompliceerde bevelvoering.

Tot het duidelijkste voordeel van de tweede formatie moet worden gerekend de mogelijkheid om de verkenner te allen tijde betrekkelijk snel een zekere vorm van gevechtssteun te verlenen.

Een nadeel is dan het feit dat de eskadronscommandant moeilijk anders een zwaartepunt kan leggen dan door een bepaald peloton een kleinere verantwoordelijkheid (bv. in de vorm van een smaller vak) te geven of een peloton in reserve te houden.

Andere voor- en nadelen van de twee besproken formaties kunnen door de lezer zelf uit het voorgaande worden afgeleid.

Tussen deze uitersten liggen nog vele andere mogelijkheden ter keuze. De eskadronscommandant kan kiezen. De opdrachtgever heeft gesteld *wat* er moet worden gedaan, de verkenner stelt *hoe* de opdracht moet worden uitgevoerd. Deze opvatting vormt de grondslag voor de „taakopdrachten” („mission type orders”).

Hiermee is de beschouwing over de eigen middelen echter nog niet afgelopen. Het verbindingsstelsel is afhankelijk van de formatie. Indien het eskadron optreedt met organieke pelotons is er geen enkel probleem. De bestaande netten kunnen gehandhaafd blijven (zie afb. 3). Indien de formatie naar het andere uiterste gaat moet tenminste één frequentie worden gereserveerd voor het eskadronsgevechtsteam. Vervolgens moet de eskadronscommandant bepalen of hij verbinding zal onderhouden met de ingezette verkenningsploegen op één frequentie (één verkenningsnet) of dat hij verscheidene verkenningsnetten zal gebruiken (zie afb. 4).

Ik wil hier gaarne de grootste toeschietelijkheid vragen van de divisie- en brigadeverbindingsofficieren met betrekking tot het toewijzen van extra frequenties aan verkenningsseenheden.

Ook met het verbindingsprobleem is de eskadronscommandant nog niet aan het einde gekomen van de beschouwing van de eigen middelen. Cavalisten hebben (met vallen en opstaan) geleerd op elk niveau logistiek en tactiek met elkaar in overeenstemming te brengen. Eerder in dit artikel is gesproken over de eis de ver-

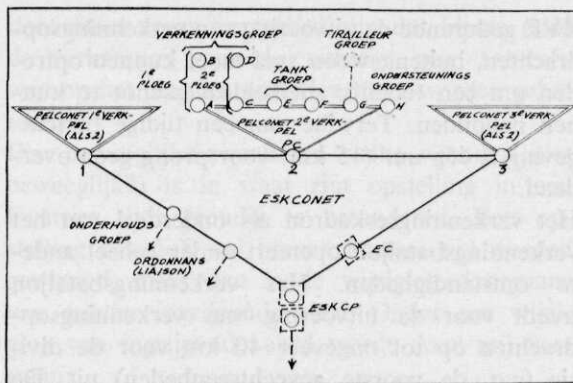

Afb. 3 Eskadronscommandant met de pelotonsnetten (organiek)

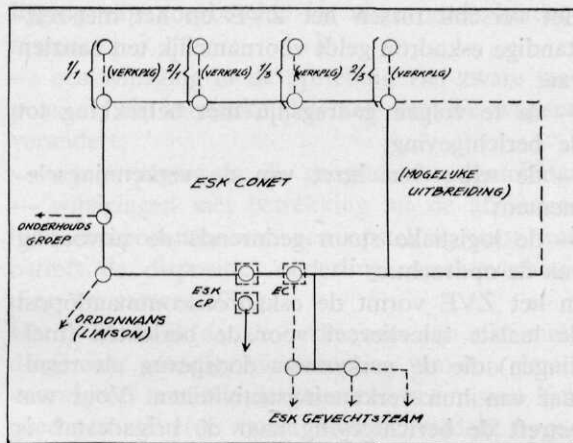

Afb. 4 Eskadronscommandonet met verkenner onder rechtstreeks bevel van de ec (zie afb. 1)

kenningsactiviteit onafgebroken te doen plaatsvinden. Dit houdt in dat verkenningsseenheden, die gedurende de uitvoering van verkenningsopdrachten tussen vijandelijke eenheden opereren, een kwetsbare gevechtstrein met zich meevoeren. Probleem: beveiliging!

Tot zover deze korte, en uit de aard der zaak niet geheel volledige, beoordeling van de toestand.

### Twee soorten eskadrons

Het zelfstandige verkenningseskadron (ZVE) voert verkenningen uit ten behoeve van de brigade. Het eskadron treedt zover voor de brigade op, als de tactische verantwoordelijkheid van de brigadecommandant dit noodzakelijk maakt. Gewoonlijk zal dit een afstand van 15 km niet te boven gaan. De breedte waarin het ZVE optreedt is ten hoogste gelijk aan de breedte van het brigadevak.

De opmarsnelheid van de moderne brigade in aanmerking nemende, is het duidelijk dat het

ZVE gedurende de uitvoering van verkenningsopdrachten, buitengewoon snel moet kunnen optreden om een redelijk snelheidsoverschot te kunnen behouden. Terwille van een tijdige berichtgeving is één uur (15 km) voorsprong geen overdaad.

Het verkenningseskadron als onderdeel van het verkenningsbataljon opereert onder geheel andere omstandigheden. Het verkenningsbataljon treedt voor de uitvoering van verkenningsopdrachten op tot ongeveer 40 km voor de divisie (c.q. de voorste gevechtseenheden) uit. De breedte waarin het bataljon optreedt is ten hoogste gelijk aan de breedte van het divisievak. Het verschil tussen het ZVE en het niet-zelfstandige eskadron geldt voornamelijk ten aanzien van:

- de te volgen gedragslijn met betrekking tot de berichtgeving;
- de wijze van inzet van de verkenningselementen;
- de logistieke steun gedurende de uitvoering van de opdracht.

In het ZVE vormt de eskadronscommandopost de laatste selectiezeef voor de berichten (meldingen) die de verkenners doorgeven als resultaat van hun verkenningactiviteiten. Voor wat betreft de berichtgeving naar de brigadestaf is de taak van deze eskadronscommandopost zwaarder dan die van de commandopost van het niet-zelfstandige eskadron.

Ook het onderhouden van liaison tussen brigade en ZVE is belangrijker dan een soortelijk contact tussen de staf van een verkenningsbataljon en de onder bevel staande verkenningseskadrons.

Voor wat betreft de inzet van verkenningselementen geldt m.i. het volgende:

- het ZVE treedt letterlijk en figuurlijk in nauwer verband op met gevechtseenheden dan het niet-zelfstandige eskadron. Het belang van het onderhouden van contact met deze eenheden is groot. De contactpatrouilles worden uitgevoerd met verkenningploegen, die daardoor tijdelijk aan de hoofdpdracht worden onttrokken;
  - niet alleen het verband van de voorste eenheden van de brigade, doch ook het verband met grondverkenningseenheden die voor het eskadron opereren en verkenningseenheden die naast het eskadron optreden moet worden onderhouden door middel van deze contactpatrouilles (rechtstreekse coördinatie tussen de betrokken commandanten is van groot belang).
- De logistieke steun gedurende de uitvoering van

de verkenningsoopdracht stelt de commandant van het ZVE voor problemen waarmee een commandant van een niet-zelfstandig eskadron zelden of nooit te maken krijgt. De logistieke autonomie die het ZVE bezit komt o.m. tot uiting in de omvangrijke eskadronstrein. Een deel van deze trein zal gedurende de uitvoering van een verkenningsoopdracht moeten worden ondergebracht bij de brigadetrein. Een ander deel zal samen met de eskadronscommandopost op de eskadronsmarsweg marcheren.

Het systeem van bevoorrading van de ingezette elementen van uit de gevechtstrein, het terugzenden van lege bevoorradingsvoertuigen naar de goederentrein en het oproepen van voertuigen uit de goederentrein voor de aanvulling van de gevechtstrein stellen de commandant van het ZVE voor extra zorgen (ook met betrekking tot de beveiliging).

Het ZVE moet van huis uit door de brigade worden gesteund met gewondentransportmiddelen. De middelen waarover het eskadron organiek beschikt, zijn bestemd voor de afvoer van gewonden uit de pelotons naar de eskadronscommandopost. Gedurende de uitvoering van verkenningsoopdrachten is het bezwaarlijk om gewonden met gewondentransportjeeps over grotere afstanden (meer dan 15 km) door niet-bezet gebied te vervoeren. Het ZVE moet worden leeggehaald met gepantserde transportmiddelen.

Het niet-zelfstandige eskadron wordt ten aanzien van de gewondenafvoer gesteund door het bataljon. Gelet op de grotere afstand tussen het verkenningsbataljon en de divisie, zal het niet altijd zonder meer mogelijk zijn de geneeskundige compagnie van de divisietroepen in te schakelen voor het leeghalen van de bataljonshulp post (althans niet met voldoende middelen). In dit geval zullen de geneeskundige middelen van het bataljon mede voor deze afvoer worden ingeschakeld en de verkenningeskadrons met de hun ter beschikking staande middelen (afkomstig van het bataljon) de afvoerlijn moeten doortrekken naar het bataljon.

Dan is er nog het vraagstuk van de krijgsgevangenen. Krijgsgevangenen vormen een belangrijke bron van gegevens. Terwille van een snelle berichtgeving zullen ondervragers moeten worden ingedeeld bij de verkenningseenheden die optreden met de opdracht gegevens te bemachtigen over de vijand. Het eskadron zal echter zelf het personeel en de middelen moeten leveren die nodig zijn voor de bewaking en de afvoer van deze krijgsgevangenen. Voor eenheden die

verspreid optreden met kleine elementen, zoals dit met verkenningseenheden het geval is, vormen zowel bewaking als afvoer (met bewaking) geheel aparte problemen.

Voor wat betreft een algemene beschouwing over enkele logistieke aspecten wilde ik het hierbij laten.

### Het verkennen

Het optreden van de verkenningsploegen die de daadwerkelijke verkenning verrichten, kenmerkt zich door onopvallende verplaatsingen die afwisselend snel agressief of behoedzaam worden uitgevoerd.

Naarmate de te verkennen vijand wordt gendard, wordt het accent van het optreden op de gebaande wegen verlegd naar het terrein naast en tussen de gebaande wegen, voor zover dat terrein tenminste de uitvoering van de opdracht begunstigt. Voordien echter zullen de ploegen zoveel mogelijk gebruik maken van de bestaande wegen teneinde tijdwinst te verkrijgen.

De verkenningsploeg is het kleinste team dat zelfstandig bereden verkenningen mag uitvoeren. De ploeg beschikt (nu nog) over twee jeeps, elk voorzien van een radiozend- en ontvangoestel en een lichte mitrailleur. Deze mitrailleur kan met behulp van een grondaffuit buiten het voertuig in stelling worden gebracht.

De ploegen treden zelden in groepsverband op. Meestal worden ze rechtstreeks gecommandeerd door de pelotonscommandant of de eskadronscommandant.

De afstand waarop de ploegen optreden van de zwaardere elementen van het eskadron (peloton) varieert van gezichtscontact via maximale vuursteunafstand van deze wapens tot radiobereik. Hoe verder het eskadron zijn voelhorens kan uitstrekken, hoe liever. Het is immers de eskadronscommandant die de verkenning leidt. Hij bepaalt waar het zwaartepunt van de activiteit gedurende de verkenning wordt gelegd. Meer dan ooit zullen verkenningseenheden in staat moeten zijn in een toekomstige oorlog kleine offensieve acties te voeren teneinde de gevraagde gegevens te bemachtigen. De middelen waarmee deze acties in beginsel worden uitgevoerd, worden gevormd door de tank-, tirailleur- en mortiergroepen.

Het is niet altijd gunstig verkenningselementen op grote afstand voor eskadron (peloton) uit te laten optreden. De verkenning moet tijdig en niet voortijdig gegevens verschaffen. De comman-

dant moet ervan verzekerd zijn dat hij de door de verkenners gemelde situatie nog aantreft, waarop het plan tot optreden moet worden gebaseerd.

Een beweeglijke vijand (en welke vijand is niet beweeglijk?) is in staat zijn opstelling in een kwartier tijds grondig te veranderen. Een opstelling kan ook wel binnen kortere tijd worden gewijzigd, maar dan is de wijziging doorgaans van minder ingrijpende aard. Onder een wijziging van ingrijpende aard wordt door mij verstaan:

— een belangrijke versterking;

— het wijzigen van de aard, de omvang en de ligging van voorbereide en uitgevoerde hindernissen;

— een wijziging in de opstelling van zware wapens die de aanvankelijke taak van die wapens verandert;

— een wijziging in de geografische opstelling;

— wijzigingen met betrekking tot de afzonderlijke componenten van een opstelling voor wat betreft de dispositie, onderlinge sterkteverhouding en samenstelling.

Het is duidelijk dat de verkenners aan elke melding een grondige waarneming moeten laten voorafgaan teneinde de kans van het missen van goed gemaskeerde zware wapens, verdekt opgestelde versterkingen of tanks in afwachtingsopstellingen zo klein mogelijk te houden.

Een kwartier voorsprong in berichtgeving binnen het eskadron betekent, omgerekend in gemiddelde marstijd (voor bereden patrouilles), een marsweg van ongeveer 5 km.

Er is nog een ander bezwaar verbonden aan het optreden van verkenningsploegen op te grote afstand voor het eskadron (peloton) uit. Verkenningseenheden die contact maken met vijand mogen dit contact pas verbreken nadat de commandant die de verkenning heeft gelast hiervoor toestemming heeft gegeven. De commandant die van zijn verkenners melding krijgt van waargenomen vijand, geeft aan deze verkenners opdracht waarnemingscontact te houden tot nadere opdracht. Andere verkenners krijgen opdracht deze vijand te omtrekken en de verkenning voort te zetten.

Een eskadronpelotonscommandant die de verkenningsploegen op radiobereiksfstand laat optreden (10 à 15 km) is niet in staat hen te kunnen steunen indien de omstandigheden daartoe dwingen. Bovendien moet een dergelijke ploeg geheel alleen over een mogelijk te lange periode contact houden met de vijand.

Verkennen en beveiligen gaan samen. Goede verkenning levert een vorm van beveiliging. Goede beveiliging is ondenkbaar zonder verkenning. De groepering van het eskadron voor de verkenning is niet ten dienste van de verkenning alleen maar heeft tevens een secundaire functie in beveiliging.

In het kader van de verkenningsoopdracht moet het eskadron zichzelf beveiligen gedurende de uitvoering van de opdracht. De beveiliging kan mede worden verkregen door de wijze waarop de verkenningsoopdrachten worden ingezet.

Er bestaat nog wel eens de neiging om aan cavalerieverkenningseenheden taken toe te wijzen die neigen in de richting van „long range patrols” of „stay behinds”. Het verkenningsoopdracht eskadron is, gelet op de huidige organisatie en uitrusting, hiervoor beslist niet geschikt. Voor deze speciale verkenningsoopdrachten moeten speciale verkenningseenheden worden geformeerd die over bijzondere uitrusting kunnen beschikken en die op een geheel andere wijze moeten worden ingezet als de hier besproken cavalerie-eenheden. Deze speciale eenheden kunnen wel door cavalerieverkenningseenheden worden gesteund (tijdelijke escorte, ravitaillering en communicatie).

### **Inzet van het gevechtsteam**

Voor het uitvoeren van verkenningen is het in het algemeen noodzakelijk door het scherm van de vijandelijke verkenningsorganen en beveiligende elementen heen te dringen, teneinde de vijandelijke hoofdmacht zelf te kunnen observeren. Natuurlijk levert de wetenschap betreffende vijandelijke voorposten, flankbeveiliging en bereiden verkenning altijd een groot nut op. Nog belangrijker is de kennis die de hogere commandant verkrijgt van het vijandelijke weerstandgebied, van de marscolonnes of van de vijandelijke verzamelgebieden. De gegevens voor deze kennis moeten meestal worden verworven door middel van (beperkte) gevechtsacties. Een goede uitkomst van deze acties is altijd het gevolg van een goed uitgedacht tactisch rekensommetje, maar kan eveneens (vaak) het gevolg zijn van een gedurfd en met elan uitgevoerd plan. De zware elementen uit het verkenningsoopdracht eskadron vormen in feite een miniatuur-team van verbonden wapens. De grondslag voor het optreden met deze elementen is dan ook dezelfde als de basis waarop in het algemeen de tactiek van de verbonden wapens is opgebouwd.

Afhankelijk van de tactische situatie kan de eskadronscommandant een eskadronsgevechtsteam geheel of gedeeltelijk inzetten. Pelotonscommandanten die geen verkenningstaak hebben gekregen, worden gebruikt om delen van het eskadronsgevechtsteam te commanderen. In het algemeen zal de eskadronscommandant het eskadronsgevechtsteam van huis uit reeds verdelen in een manoeuvre- en een vuursteunelement, elk onder commando van een pelotonscommandant. Gedurende de eskadronaanval zal hij beide elementen commanderen uit een positie bij het element dat het beslissend gevecht zal leveren. Meestal zal dit het manoeuvre-element zijn. De plaatsvervangend eskadronscommandant zal zich over het algemeen bij het vuursteunelement bevinden en zich gereed houden om het commando van het eskadron zo nodig over te nemen of de eskadronscommandant bij te staan in de bevelvoering of de berichtgeving wanneer de verbindingssituatie dit noodzakelijk maakt.

Treedt het eskadron gedurende de uitvoering van verkenningen met organieke pelotons op, dan geldt voor de pelotonscommandant en voor de pelotonswachmeister m.m. hetzelfde als wat hiervoor voor de eskadronscommandant en zijn plaatsvervanger is behandeld.

Voor een eskadronsgevechtsteam moeten de verbindingsverbanden tevoren goed zijn geregeld. Het manoeuvre- en het vuursteunelement moeten elk een aparte frequentie hebben. Elementen ter beveiliging van de aanval kunnen, daar dit de verkenningsoopdrachten zijn, het beste blijven werken op de frequentie van het eskadronscommandonot.

### **Slot**

Ik wil deze beschouwing over verkenningen op eskadrons niveau beëindigen met enkele stellingen.

— De huidige organisatie van het verkenningsoopdracht eskadron mist een belangrijke eigenschap die aan elke organisatie ten grondslag moet liggen, nl. *doelgerichtheid*. De eskadronscommandant dient daarom zijn middelen zo economisch mogelijk in te delen, waarbij hij naar behoefte de pelotonsorganisatie kan doorbreken. — De organisatie van het verkenningsoopdracht eskadron moet zijn afgestemd op de taak die het te vervullen krijgt in de toekomstige oorlog en op de eenheid waarbij het eskadron is ingedeeld.

— Verkenningen moeten onder *alle omstandigheden* kunnen worden uitgevoerd. De huidige middelen zijn deels verouderd en deels onvoldoende om een optreden onder alle omstandigheden mogelijk te maken. De evolutie van de techniek is thans zover gevorderd dat de tegen-

woordige materieelvoorziening dringend een aanpassing behoeft.

— De inzet van verkenningseenheden dient vooral te zijn afgestemd op zelfstandigheid, initiatief, snelle reactie en soepele uitvoering door commandanten op elk niveau.

## Nieuwe uitgave

**Der Stand der europäischen Sicherheit**, dl 4/II. Uitg.: (onder ausp. van de Deutsche Gesellschaft für Auswärtige Politik e.V., Bonn): Alfred Metzner Verlag, Frankfurt/Main, 1964. Prijs: DM 28,60.

Hewel de verslagperiode (1956-1961) alweer enkele jaren tot het verleden behoort, is de inhoud van dit, door de militaire commissie van de WEU samengestelde, verslag om meer dan één reden interessant. In de eerste plaats, omdat hier sprake is van de West Europese Unie, een instelling die sedert de oprichting van de NAVO meer en meer op de achtergrond van de publieke belangstelling is geraakt. Begrijpelijk overigens, omdat de belangrijkste taken van de WEU, direct verband houdend met de verdediging van West-Europa, op de NAVO zijn overgegaan. Dat daarmee de betekenis van de WEU teniet zou zijn gedaan, wordt wel op afdoende wijze weerlegd in de eerste hoofdstukken. Daarin wordt op overtuigende wijze aange-toond dat, vooral ook gezien de structuur van deze organisatie, nog steeds een belangrijke bijdrage tot de gemeenschappelijke verdediging wordt geleverd. In de volgende hoofdstukken wordt a.h.w. een beoordeling van de toestand gegeven. Een uitvoerige beschouwing over de strijdkrachten van de landen, behorende tot het Warschaupact, wordt gevolgd door een zeker even openhartige (!) bespreking van het NAVO-potentieel. Weliswaar zijn vele van de hier vermelde gegevens ons reeds uit andere hoofde bekend en gedeeltelijk alweer verouderd, het is niettemin de moeite waard nog eens kennis te nemen van de talrijke problemen die inherent zijn aan het tot stand brengen van een dergelijke ge-integreerde krijgsmacht.

Uiteraard ontbreekt het niet aan de nodige kritiek. Zo is nog steeds niet (ook nu nog niet) voldaan aan de gestelde minimum-eis van 30 divisies in West-Europa; de toporganisatie en de bevelsstructuur van de NAVO zijn nog steeds in een politiek keurslijf gewrongen. Dat in dit verband eveneens de stand van zaken v.w.b. de standaardisatie in beschouwing wordt genomen, ligt voor de hand: de in feite povere resultaten op dit gebied zijn een duidelijk bewijs voor de wijze waarop nationale gevoeligheden het voeren van een „strategie der middelen” in NAVO-verband voorlopig nog onmogelijk maken.

Twee onderwerpen uit dit verslag dienen nog afzonder-

lijk te worden genoemd, omdat hun betekenis sedert 1961 is toegenomen. Merkwaaardig genoeg vormen deze onderwerpen a.h.w. elkaars antipoden, nl. de strijd om de heerschappij in de ruimte, en de noodzaak zich voor te bereiden op het voeren van een guerrillaoorlog.

Onder de vraag: „Krieg oder Zusammenarbeit im Weltraum?” behandelt de schrijver van dit hoofdstuk de ontwikkelingen op het gebied van de ruimtevaart. Aan de hand van een uitgebreid overzicht van de tot 1962 gelanceerde satellieten vraagt hij zich af, waarom de Russen van af het begin kennelijk het accent hebben gelegd op bemande ruimtevaartuigen. Volgens het gros van de deskundige waarnemers, aldus schr., heeft dit maar één doel: zo spoedig mogelijk in staat te zijn m.b.v. grote, militaire, ruimteobjecten, en vervolgens van uit bemande bases op de maan, Amerika en andere landen te belemmeren in hun ruimteonderzoekingen met als uiteindelijk resultaat de absolute controle over de aardbol! (de onlangs in een baan om de aarde ge-brachte 3-persoons WOSCHOD zou in dezelfde richting kunnen wijzen).

Tegenover dit helaas niet meer illusoire toekomstbeeld dient Europa zijn passieve houding te laten varen. Het begin is er trouwens al: na diverse afzonderlijke pogingen (Eng.: Blue Streak; Fr.: Véronique) is men tot de conclusie gekomen, dat er door het vrije Europa op dit gebied alleen iets is te bereiken, wanneer de handen in een worden geslagen. Dit is dan ook de aanleiding geweest voor het installeren van de ESRO (European Space Research Organisation). Overigens spreekt schr. de hoop uit, dat tijdig de nodige verdragen zullen worden gesloten waardoor het wereldruim voor militaire aspiraties wordt uitgesloten.

Tegenover deze mogelijkheden van, wat wij zouden kunnen noemen, een „macro-oorlog”, de „micro-cor-log”, nl. de guerrillastrijd. Terecht wordt gesteld, dat de Russen zich wel twee maal zullen bedenken alvorens een totale oorlog te ontketenen, hoe die dan nu en in de toekomst ook eruit moge zien. Toch zullen zij trachten hun doel, de vestiging van het wereldcommunisme, te bereiken. En hier doen zich mogelijkheden voor op het gebied van de guerrilla-tactiek, die, zoals dagelijks blijkt, op uitgebreide schaal wordt toegepast. Ook daaraan kan het Westen niet onverschillig voorbijgaan. In het kader van de beperkte agressie is het noodzakelijk dat ook wij hieraan meer aandacht besteden! H.T.

# Eerste ervaringen met Ondas

door W. B. SCHURMAN, Ritmeester der Huzaren

Velen zullen zich na een jaar „Ondas” afvragen, hoe de ervaring in de praktijk is met het onderdeelaanvullingssysteem.

Als commandant van het eerste Ondas Eskadron, dat op 2 april 1964 met klein verlof naar zijn diverse haardsteden vertrok, wil ik gaarne voldoen aan het verzoek hierover iets te schrijven. De eerste vraag die men stelt is natuurlijk: „was dit eskadron nu beter of slechter dan een — vorig — volgens het Fillersysteem opgeleid eskadron”.

Ik zal deze vraag heel eerlijk beantwoorden. Naar mijn mening was het dit niet, beide eskadrons waren goed en een uitgesproken verschil kan ik niet constateren.

Ik moet hierbij echter het volgende vooropstellen.

Aan het einde van een periode kunnen de opleidingsresultaten niet altijd volledig representatief zijn voor de kwaliteiten van het gevolgde systeem.

Opleidingsresultaten hangen ook af van andere factoren.

a. De soms grote verschillen in het niveau van de recruteringslichtingen zelf.

Zo is naar mijn persoonlijke mening een duidelijke achteruitgang te zien bij de lichteningen geboren na 1943.

Meer dan aan de oorlog is dit te wijten aan een toenemend gebrek aan discipline, verantwoordelijkheidsgevoel en lichamelijke ontwikkeling in de burgermaatschappij zelf.

Hierop nader in te gaan valt buiten het bestek van dit artikel.

b. Sommige lichteningen bevatten een grotere selectie potentieel voor wat betreft dienstplichtige officieren en onderofficieren.

Zo bevatten lichteningen die na de zomerexamens opkomen meer potentiële officieren en onderofficieren dan andere.

Minder selectiemogelijkheid kan soms mindere kwaliteit geven. De Depots zullen immers toch de vereiste aantallen moeten leveren.

Men kan nu wel stellen „zo de commandant zó de troep”, maar zelfs de beste commandant kan van een mus geen adelaar maken.

c. Toevallige opleidingsomstandigheden.

Mijn vorige — Filler — eskadron heeft bijvoorbeeld gedurende drie maanden in Duitsland gelegen.

In de praktijk is mij gebleken dat er een heilzame invloed uitgaat van het idee weg te zijn bij „moeders pappot”. Tegenwoordig gaat men ook nog wel naar Duitsland voor periodes van vier weken herfstmanoeuvres of twee weken schietoefeningen, maar enkele weken zetten wat dit betreft geen zoden aan de dijk.

Ook in 1959 en 1960 werd deze goede invloed geconstateerd bij het 11e en het 41e tankbataljon gedurende de 9 onafgebroken weken dat beide onderdelen in La Courtine verbleven.

Met deze achtergronden zal ik trachten een zo objectief mogelijk beeld te geven van mijn ervaringen met een „Filler”- en een „Ondas”-eskadron.

## Nadelen van het Ondas-systeem ten opzichte van het Filler-systeem

### a. Onwennigheid

Een van de eerste dingen die opvielen was dat een nieuwe Ondas-lichting er langer over deed om zich bepaalde handige „kneepjes” eigen te maken. Dit had hoofdzakelijk betrekking op het onderhoud en werkzaamheden als rupsbanden wisselen en dergelijke. (Een en ander gold trouwens evenzeer voor het indienen van „smoesverzoekjes”). Men was bepaald onhandiger en had de neiging diverse punten te vergeten. Geleid onderhoud heeft dan ook bij een nieuwe Ondas-lichting, vooral uit instructie-overwegingen zeker zijn nut.

### b. Twee eskadrons per tankbataljon

Het, sinds de invoering van het Ondas-systeem, slechts aanwezig zijn van twee eskadrons in een tankbataljon voelde ik als een grote achteruitgang.

Bij oefeningen in groot verband — Hohne — is de afwezigheid van het derde eskadron een verlies.

Bovendien moet terdege rekening ermee worden gehouden dat wanneer een Ondas-eskadron „afzwaait”, het gedurende minimaal de laatste

twee weken niet voor oefeningen kan worden 'gecommandeerd.

In deze periode moeten de dienstplichtigen een zogenaamd „ROBO”-onderzoek ondergaan, zij worden gekeurd, alle materieel PSU en dergelijke moet onderhouden, geïnspecteerd en worden ingeleverd.

Wanneer het vervangende eskadron arriveert moet men redelijkerwijs stellen dat dit tenminste vier weken nodig heeft om zich in het nieuwe stramien in te passen, het materiaal over te nemen, geleid onderhoud te plegen en door middel van enkele oefeningen verder in te spelen op elkaar en op het nieuwe beroepskader.

Bovendien zal het nieuwe eskadron ongeveer drie maanden nodig hebben om meer geoefendheid op te doen en om de eerste IAMV-opleiding te voltooien.

Het tankbataljon kan dus slechts gedurende ca. 7 maanden per jaar één goed geoefend eskadron aan de brigade ter beschikking stellen.

Er moet dan worden voorkomen dat dit eskadron qua oefeningen zal worden overbelast, anders gaat het ten koste van het materieel.

Het jongste eskadron moet zo vlug mogelijk in de oefencyclus van de brigade kunnen worden ingeschakeld.

In verband met onderhoud, reparatie en inspecties (maandelijks en driemaandelijks) zal een eskadron gemiddeld nooit meer dan 10 tanks ter beschikking hebben.

Voor wat betreft de herfstmanoeuvres vraag ik mij nog af of het eventueel uitvoerbaar is het C-Eskadron in deze periode op te roepen.

Natuurlijk doet het bovenstaande niet af aan de kwaliteiten van het Ondas-systeem als opleidingsmethode.

#### *c. Het arriveren van nieuwe eskadrons vlak voor vertrek voor een buitenlandse oefening*

Het zal voorkomen dat een geheel nieuw eskadron aankomt vlak voor vertrek naar het buitenland voor manoeuvres.

Men heeft dan als commandant bijzonder weinig gelegenheid zijn mensen hierop voor te bereiden, hoewel dit juist bij deze oefeningen zo belangrijk is.

### **Voordelen van het Ondas-systeem ten opzichte van het Filler-systeem**

#### *a. Planning en oefeningen*

Vooraf voor de Eskadrons Commandanten heeft het nieuwe systeem veel voordelen.

Het is nu mogelijk een systematische planning te maken en de algemene lijn van de oefeningen vast te leggen.

Waar men vroeger telkens weer opnieuw moest beginnen kan nu in een logisch geheel worden voortgewerkt.

Dit opnieuw beginnen was noodzakelijk omdat juist bij tankonderdelen geldt dat een ketting niet sterker is dan zijn zwakste schakel.

Dit geldt niet alleen voor het IAMV-programma, maar in veel sterkere mate voor de schietoefeningen in Hohne.

Tot voor kort werden tweemaal per jaar dezelfde oefeningen geschoten door alle mensen, ook wanneer de schutter deze oefeningen reeds had geschoten.

Dit mag onnodig lijken, maar bij het Filler-systeem moet men rekening ermee houden dat ook al is de schutter „oud” de tankcommandant wellicht „nieuw” is of anders de lader nog nimmer heeft geschoten.

Hier komt de ketting met de zwakke schakel weer om de hoek kijken.

Thans is het echter mogelijk de schietoefeningen aan te passen aan de reeds opgedane schietervaringen en in een tweede periode het accent bijvoorbeeld meer te leggen op gevechtsoefeningen.

Dat hiermee de schietopleiding is gebaat en een efficiënter gebruik van de kostbare munitie mogelijk is, behoeft wel geen betoog.

#### *b. Verhoudingen en moreel in het eskadron*

##### 1. VERHOUDINGEN IN HET ORGANIEK VERBAND

Wel nergens komt zo duidelijk de noodzaak van teamvorming naar voren als juist bij tankbemanningen.

Het op elkaar ingespeeld te raken is hier even belangrijk — en feitelijk zelfs veel belangrijker — dan in een sportteam, of dit nu een voetbal elftal of een roeiploeg is.

Hiermee staat of valt niet alleen het schieten en het optreden bij oefeningen, maar ook het onderhoud aan de tank.

Men moet bij het uitzoeken van de bemanningen dan ook grote zorg betrachten de juiste mensen bij elkaar te plaatsen.

Vroeger was dit bijna een onbegonnen werk, nauwelijks had men een op elkaar ingespeelde bemanning of een van de leden pakte zijn biezen en vertrok naar huis.



## 2. VERHOUDINGEN TUSSEN KLEINE GROEPEN IN HET ESKADRON

Bij het Filler-systeem werden de relaties in en tussen kleine groeperingen in het eskadron — maximaal 5 à 7 man — voortdurend verbroken en daarna veelal door nieuwe vervangen.

Tevens ontstond de zogenaamde „ouwe hap” die meende een uitzonderingspositie voor zich te kunnen opeisen en in al deze groepen een leidersfunctie pogde te verkrijgen.

Helaas waren het veelal juist de negatieve elementen die trachtten zich ten koste van de „fillers” het aureool van de „flinke jongens” aan te meten.

Het was dan telkens weer de „ouwe hap” die de nieuwelingen — die immers de neiging hadden naar hen op te zien, teneinde zich een plaats te verwerven in de in het eskadron gevestigde groeperingen — op krijgstuchtondermijnende wijze pogde te beïnvloeden.

Dit is nu geheel teneinde bij het Ondas-systeem; de groepen worden nu niet meer verbroken, en het blijkt dat het verschijnsel „ouwe hap” in zijn vroegere vorm verdwijnt.

Men ziet om zich heen immers slechts collega's die in dezelfde omstandigheden verkeren, en iedere aanleiding zelf een uitzonderingspositie in te nemen, ontbreekt.

Overigens heb ik van een „ouwe hap”-mentaliteit ten opzichte van het jongere Ondas-eskadron nooit iets geconstateerd.

Het andere eskadron ligt blijkbaar te ver buiten de belangstellingssfeer van de huzaar; het is ook een hoge uitzondering indien zich groepen vormen die bestaan uit individuele huzaren van beide eskadrons.

Dat krijgstucht, moreel en onderlinge samenhang

hiermee zeer zijn gebaat is zonder meer duidelijk.

### Conclusie

Het Ondas-systeem kan in hoge mate bijdragen tot de teamvorming in het onderdeel.

Het rendement van de opleiding zal er in gunstige zin door worden beïnvloed; het werken is voor het beroepskader aangenamer en dankbaarder geworden.

Het slechts aanwezig zijn van twee eskadrons bij de tankbataljons is een dissonant, maar weegt niet op tegen de voordelen van het Ondas-systeem die hier tegenover staan.

### Naschrift

Het kwam de redactie van De Militaire Spectator nuttig voor, nu het „Ondas” ook bij de andere wapens is ingevoerd de ervaringen in de publiciteit te brengen van het eerste Ondas-eskadron van de Cavalerie.

De Inspecteur der Cavalerie is het eens met de inhoud van dit artikel, waardeert deze eerlijke visie en voegt hier nog het volgende aan toe:

„Uit het oogpunt van een bataljonscommandant zal het aanwezig zijn van slechts 2 van de 3 tankeskadrons in eerste opwelling als een minder gelukkige oplossing worden beschouwd. Daarbij moet echter niet uit het oog worden verloren, dat door de toepassing van het Ondas en de gelijktijdige invoering van de nieuwe bataljonstructuur met 2 parate tankeskadrons en 1 „klein verlof”-eskadron, het formeren van een 4e tankbataljon mogelijk werd, zonder de personeelssterkte van de Cavalerie noemenswaard te vergroten.

De door de schrijver gesignaleerde periode, die telkenmale moet worden uitgetrokken voor het inwerken van het nieuwe eskadron, kan in de praktijk mogelijk worden bekort, omdat tussen het betrokken bataljon en het Depot Cavalerie een goed contact bestaat, waarbij over en weer zoveel mogelijk inlichtingen omtrent behoeften en mogelijkheden kunnen worden uitgewisseld”.

REDACTIE

## BANDEN 1964

De geheel linnen banden voor de jaargang 1964 zijn in bewerking. De prijs bedraagt f 3,75 per stuk.

Levering uitsluitend na vooruitbetaling per giro (nr 44715) of per postwissel. Bestellingen te richten aan:

MOORMANS PERIODIEKE PERS N.V.  
Zwarteweg 1 - Den Haag

# De plaats van de militair in de beroepenstratificatie

door L. SCHUITEMAKER, Kapitein der Artillerie

## Inleiding

In een vorig artikel (*De Militaire Spectator* 133 (1964)(2)92) gaf ik een indeling van de militaire beroepen volgens de technologische classificatiemethode, die wordt gebruikt door het Rijksarbidsbureau. In deze classificatie wordt het niveau van een beroep bepaald door de mate van scholing en ervaring, die de beroepsbeoefenaar moet bezitten, om het beroep te kunnen uitoefenen.

Hoewel het aldus bepaalde niveau in de meeste gevallen reeds een aanduiding geeft over de sociale status van het beroep is deze indeling in 7 niveaus te grof om de plaats van elk beroep op de sociale ladder aan te geven. Teneinde deze plaats vast te stellen, heeft een aantal sociologen zich beijverd hieromtrent onderzoekingen te doen. Een dergelijke ordening van de beroepen naar sociale status noemt men een „beroepenstratificatie” (stratus = laag).

Het zal duidelijk zijn, dat niet iedereen aan een bepaald beroep eenzelfde status toekent. Derhalve geeft een stratificatie ook geen „vaste” plaats aan, maar tracht tot een zo juist mogelijke benadering te komen.

Alvorens echter de resultaten van enkele stratificaties te bespreken zou ik gaarne enkele opmerkingen willen maken. Was het bij de classificatiemethode van het R.A.B. mogelijk ieder willekeurig beroep in één van de 7 klassen onder te brengen aan de hand van objectieve maatstaven, bij de stratificatie is men steeds afhankelijk van de min of meer subjectieve mening, die de afzonderlijke individuen over een beroep hebben. Dit houdt in dat degene, wiens mening over een beroep wordt gevraagd, ook een indruk van dat beroep moet hebben. Dientengevolge dient de onderzoeker zich te beperken tot die beroepen, die zó algemeen bekend zijn, dat vrijwel iedereen hierover een oordeel kan geven. Een stratificatie-onderzoek beperkt zich dan ook tot ten hoogste enkele honderden beroepen. Veelal is het bovendien niet mogelijk de beroepen zo scherp te definiëren als dat bij een technologische classificatie geschiedt. Zo zal men bijvoorbeeld de langatboorder, de pennenschaver en kettingfrezer

samenvoegen tot de groep machinaal-houtbewerkers. In de praktijk kan evenwel blijken, dat tussen de genoemde beroepen in het bedrijf zelf nog een zeker statusverschil bestaat.

## Het onderzoek van Tobi en Luyckx

Het onderzoek van *Tobi* en *Luyckx*, dat in 1950 geschiedde in het kader van een onderzoek naar herkomst en toekomst van de middenstand, omvatte ca. 140 beroepen. Zij ondervroegen 100 proefpersonen, waarvan de samenstelling representatief werd geacht voor het gehele Nederlandse volk. Aan de proefpersoon werd verzocht elk van de 140 beroepen in te delen in één van de vijf vooraf gekozen „rangstanden”. Het resultaat van dit onderzoek is, voor zover het de militaire beroepen, alsmede enkele andere beroepen, betreft, vastgelegd in tabel 1.

TABEL 1

Beroep	Rangstand					Rangcijfer
	hoog				laag	
	I	II	III	IV	V	
Hoger ambtenaar	23	60	12	5	—	301
Leraar M.O.	10	65	24	1	—	284
Officier	24	47	20	5	4	282
Onderwijzer	2	17	67	12	2	205
Onderofficier	—	2	47	42	9	142
Mindere militairen	—	—	1	28	71	30

Toelichting op het rangcijfers: het rangcijfer wordt verkregen door een rangstand III, ongeacht het aantal scores, 200 „punten” toe te kennen. Hierbij worden opgeteld  $1 \times$  het aantal scores in rangstand II en  $2 \times$  het aantal scores in rangstand I; het aantal scores in de rangstand IV en V wordt resp.  $1 \times$  en  $2 \times$  in mindering gebracht. Voor de onderofficier krijgen wij derhalve:  $200 + 1 \times 2 - 1 \times 42 - 2 \times 9 = 142$ .

In dit onderzoek was het beroep met de hoogste status dat van burgemeester van een grote gemeente (rangcijfer 395). Verder zij ter oriëntatie vermeld, dat de predikant een rangcijfer 333 kreeg, de hoofdonderwijzer 265, de stukadoor 143, de huisschilder 144, de kapper 135, de politieagent 107 en de glazenwasser 046.

Hoewel naar mijn mening het onderzoek van

*Tobi* en *Luyckx* om verschillende redenen zoals het geringe aantal proefpersonen alsmede het doel van het onderzoek, waardoor een vrij groot aantal middenstands- en ambachtelijke beroepen als onderzoeksobject was gekozen) aan de militaire beroepen niet geheel recht doet wedervaren, wil ik reeds hier wijzen op het feit, dat de militaire beroepen een veel grotere spreiding over de verschillende rangstanden hebben dan de meeste andere beroepen. Ook in andere onderzoekingen treedt dit verschijnsel weer naar voren.

### Het onderzoek van Van Heek en Vercrujisse

Enkele jaren nadat het vorige onderzoek had plaatsgevonden, onderzochten de sociologen *Van Heek* en *Vercrujisse*, daartoe in staat gesteld door de Rockefeller Foundation, in aansluiting op een internationaal researchproject, de sociale gelaagdheid van 57 beroepen in Nederland. Hiertoe werden 500 proefpersonen ondervraagd, hen werd verzocht deze 57, op kaartjes gedrukte, beroepen naar hun hiërarchische positie te rangschikken. Uit deze rangschikking werd daarna een „gemiddelde positie” berekend en de beroepen werden in volgorde van deze gemiddelde positie onder elkaar gezet. Het cijfer in de kolom „totaal” geeft de uiteindelijke plaats op de uit 57 nummers bestaande ranglijst weer. De leiding van de gehouden enquête berustte bij dr. J. J. M. van Tulder, medewerker van de Nederlandse Stichting voor Statistiek. Een deel van het resultaat van dit onderzoek is weergegeven in tabel 2.

TABEL 2

Tot.	Beroep	Gemidd. positie	Tot.	Beroep	Gemidd. positie
12	Predikant	44,6	18	Hoger overheidsambtenaar	37,7
13	Leraar HBS-Gymnasium	43,9	19	Subaltern officier	35,5
14	Pastoor	43,8	20	Onderwijzer	35,4
15	Kolonel of Generaal	43,4			
16	Directeur onderneming met ca. 50 man personeel	39,1	33	Eigenaar kapperszaak	26,1
			34	Schrijver ter secretarie	24,7
17	Leraar Ambachtsschool	38,6	35	Beroeps-sergeant	23,7
			38	Politieagent	21,3

Merkwaardig is, dat in de verdere tabellen, behorende bij dit onderzoek de term „Hoofd- of opperofficier, Kolonel of Generaal” niet meer voorkomt, en dat uitsluitend wordt gesproken van „Hoofdofficier”. Naar mijn mening is dit laatste, ook gezien de resultaten van andere onderzoekingen, juister.

Ook bij dit onderzoek bleek, dat spreiding in de waardering van de militaire beroepen ver boven het gemiddelde lag, doch dat deze spreiding bij beroepen in de ambachtelijke sector, het beroep van leraar MO, veearts, arts e.d., dus beroepen, die veel minder afhankelijk zijn van waarderingen, voortvloeiende uit overtuigingen van wereldbeschouwelijke of ideologische aard, ver onder het gemiddelde bleef.

*Van Heek* en *Vercrujisse* hebben, behalve hun onderzoek, dat zou moeten gelden voor de gehele Nederlandse bevolking, ook nagegaan hoe verschillende groeperingen in ons volk over de beroepen dachten.

Dit is, voor zover de militairen betreft, in de tabellen 3, 4 en 5 weergegeven. Hierbij geeft het cijfer in de kolom „totaal” weer aan, hoe de

TABEL 3  
Beroepsprestige-stratificatie naar gemeentegrootte

Beroepsomschrijving	Totaal	Amsterdam, Rotterdam, Den Haag	500.000 tot 40.000 inw.	40.000 tot 5000 inw.	minder dan 5000 inw.
Hoofdofficier	15	17	10,5	9,5	15
Subaltern officier	19	23	19	18,5	21
Onderofficier	35	35,5	35	35	36

TABEL 4  
Beroepsprestige-stratificatie naar kerkelijke gezindte

Beroepsomschrijving	Totaal	R.K.	N.H.	Ger.	Ander	Geen
Hoofdofficier	15	10	14,5	11	15	16
Subaltern officier	19	19	19	18	19	26
Onderofficier	35	35	35	31,5	36	38

TABEL 5  
Beroepsprestige-stratificatie naar regionen

Beroepsomschrijving	Totaal	Oosten des lands	Westen des lands	Zuiden des lands
Hoofdofficier	15	11	15	7
Subaltern officier	19	19	22	19
Onderofficier	35	35	35,5	35

landelijke plaats op de schaal is; in de daarna volgende kolommen wordt weergegeven op welke plaats een beroep zou moeten staan, indien dit uitsluitend door de desbetreffende bevolkingsgroep zou zijn gewaardeerd.

### Het beroepsprestige van de subalterne officier

In het kader van, en aansluitend op, het hiervoor genoemde onderzoek heeft mevr. *In 't Veld-Langeveld* een nadere studie gemaakt van een aantal der 57 beroepen. Hierbij waren onder meer de leraar MO, de onderwijzer, de hogere ambtenaar en de subalterne officier betrokken. In tabel 6 is de frequentie aangegeven, waarmee de 500 ondervraagden de zojuist genoemde beroepen een bepaalde „positie” toekenden. Wellicht ten overvloede moge ik erop wijzen dat, in tegenstelling met het „totaal”-cijfer, waarbij het laagste cijfer aan het hoogst gewaardeerde beroep werd toegekend, bij de posities de laagst gewaardeerde ook het laagste nummer heeft.

TABEL 6

Positie	Leraar MO	Onderwijzer	Hogere ambtenaar	Subalterne officier
1 - 3	—	2½	1	21
4 - 6	2	1½	1½	8
7 - 9	—	1	1½	7
10 - 12	2	—	2	10
13 - 15	1	3	4	5
16 - 18	1	2½	6	7
19 - 21	1	15½	8	7
22 - 24	2	14	12	9
25 - 27	1½	29	16	17
28 - 30	7½	50	25½	13½
31 - 33	6	79½	41	34
34 - 36	21	86½	73	51
37 - 39	43½	79	80	83½
40 - 42	92½	44½	109½	91½
43 - 45	111½	32	51	68½
46 - 48	92½	26½	26	36
49 - 51	59½	13	19	18
52 - 54	39½	12	14	7
55 - 57	16	8	9	6
Opgeteld	500	500	500	500
Gemiddelde positie	43,9	35,4	37,7	35,5

Alvorens nader op de positie van de subalterne officier in te gaan, wil ik enkele opmerkingen maken over de andere in de tabel opgenomen beroepen. De geënquenteerde 500 lieden vormen een doorsnede uit de gehele bevolking. Uiteraard heeft niet iedereen een alleszins juiste voorstelling over alle 57 beroepen. Zo vermeldt onderzoekster, dat één van de ondervraagden de leraar

MO hoger schatte dan de „dokter” — die in elke stratificatie als van een van de hoogst geschatte beroepsbeoefenaars uit de bus komt — omdat. . . „aanstaande artsen eerst „leren” bij een leraar MO”. Een ander probleem is, wat men onder een hogere ambtenaar moet verstaan. Voor een eenvoudige ziel is mogelijk een loket-ambtenaar van de PTT reeds een hogere ambtenaar, maar een schrijver ten departemente kent een dergelijke kwalificatie eerst aan een referendaris toe. Naarmate men echter een groter aantal proefpersonen inschakelt, worden dergelijke „fouten” van geringere invloed.

Het is opvallend, dat 4,2% van de ondervraagden de subalterne officier in een van de drie laagste posities heeft geplaatst, doch dat dit percentage bij de 3 andere beroepen nagenoeg is te verwaarlozen. De onderzoekster zegt hiervan: „Bij een minderheid is de afkeer van het leger zo overheersend, dat men de officier zuiver op grond van zijn beroep in de onderste rangen plaatst.” Elders zegt zij: „Zij, die zich ter linker zijde van de PvdA stellen verwijzen de officier meestal naar de onderste regionen van de ladder, de PvdA-ers zijn verdeeld, de KVP-gezinden bepalen zich tot de bovenkant van de schaal”. Voorts merkt zij op, dat de populariteit van het leger zeer „conjunctuurgevoelig” is, en dat het sociaal aanzien van de officier schommelt met deze populariteit. Anderzijds is gebleken, dat men in het algemeen een duidelijk onderscheid maakt tussen een antipathie tegen het leger en de aan de officiersrang verschuldigde eerbied, waarop hij, naar men meent, krachtens zijn rang in het leger recht heeft.

Het is jammer, dat onderzoekster geen aandacht heeft besteed aan de hoogste posities. Hoewel veel minder markant dan de frequentie, waarmee de subalterne officieren naar de laagste sporten worden verwezen, is er ook een zekere terughoudendheid te bespeuren in de frequentie, waarmee men hem in de posities 52 t/m 57 plaatst, zulks in vergelijking met de hogere ambtenaar en de onderwijzer. De leraar MO, die een veel hoger totaalcijfer heeft gekregen laat ik buiten beschouwing. Ik meen, dat deze terughoudendheid vooral wordt veroorzaakt door het feit dat de hogere ambtenaar en de onderwijzers beroepen hebben, waarin eventuele promotie veel minder spreekt, doch dat v.w.b. de subalterne officier vrijwel iedereen weet, dat hij de top van de hiërarchie nog niet heeft bereikt.

## Beschouwing

Men kan zich afvragen welke waarde men aan een, op een middeling berustende, plaatsing van de militaire beroepen in de stratificatie moet toekennen. Deze plaatsbepaling is immers tot stand gekomen onder invloed van een niet te verwaarlozen aantal emotionele reacties, die bij de beoordeling van andere beroepen zoals notaris, onderwijzer, kapper, boswachter enz. niet of althans in veel mindere mate de totaal-uitkomst beïnvloeden. Een ander punt is dat, in vergelijking met de zojuist genoemde beroepen, de door *Tobi* en *Luyckx* gebruikte verzamelnaam „officieren” een rekbaar begrip is, dat zich kan uitstrekken van de hoogste militaire gezagsdragers in den lande tot de jongst benoemde tijdelijke reserve tweede luitenant. In dit onderzoek wordt wel een onderscheid gemaakt tussen burgemeester van een grote en van een kleine gemeente, tussen onderwijzer en hoofdonderwijzer, tussen 4e stuurman, stuurman, en gezagvoerder grote vaart enz. Ik meen, dat bij *Tobi* en *Luyckx* nog teveel het idee heeft voorgestaan, dat de officieren in hun geheel als een aparte stand kunnen worden beschouwd.

Ook in de eerste studie over stratificatie, die in Nederland werd gemaakt, en waarin *Van Heek* in 1942 de beroepsmobiliteit van de bevolking van Enschede onderzocht, worden alle officieren van land- en zeemacht als één beroepsgroep samengenomen. De opvatting, dat officieren een afzonderlijke stand vormen wordt eveneens veelvuldig aangetroffen in de Duitse literatuur, waarnaar *Van Heek* herhaaldelijk verwijst. Zo werd in 1929 door het Bayerische Statistische Landesamt een onderzoek gedaan naar de sociale stijging in de groepen van hogere ambtenaren en beoefenaars van vrije beroepen. Een groot deel van het hiervoor benodigde materiaal werd ontleend aan een in 1922 (!) uitgegeven biografieënverzameling: „Unsere Zeitgenossen, Wer ist's”. In deze Beierse studies worden „officieren en adellijke personen” steeds als één groep samengenomen.

In 't *Veld-Langeveld* vermeldt in haar studies over de subalterne officier evenwel, dat van de 72 daarover ondervraagden er slechts 2 waren, die meenden, dat de officieren een aparte stand vormden.

*Van Tulder*, die aan de hand van de, door hem ten behoeve van de stratificatie van de eerder genoemde 57 beroepen, verzamelde gevens een verdere studie maakte van de beroepsmobiliteit

in Nederland van 1919 tot 1954, vermijdt hierin de reeds gesignaleerde „schoonheidsfout” in het onderzoek van *Van Heek* en *Vercrujssse*, en maakt een duidelijk onderscheid tussen tussen Generaals enerzijds en hoofdofficieren anderzijds. Verder tracht hij de militairen rangsgewijze tussen de andere beroepen in te passen. Het zou echter te ver voeren hierop nader in te gaan.

## Onderzoekingen in de V.S.

Vaak hoort men de mening verkondigen, dat de officier in ons land over het algemeen niet dat maatschappelijke aanzien geniet dat hij elders zou hebben. In de V.S. komt hij echter niet hoger uit de bus. Ik neem bijvoorbeeld de studie, die werd gemaakt door het National Opinion Research Centre, en naderhand werd uitgewerkt door *North* en *Hatt*; deze omvatte 90 beroepen. Hoewel dit onderzoek zich niet richtte op precies dezelfde beroepen die *Van Heek* en *Vercrujssse* onderzochten, is er ten aanzien van de beroepen, die in beide gevallen werden gekozen een zeer grote mate van overeenstemming. In tabel 7 wordt een vergelijking gemaakt tussen de Nederlandse en

TABEL 7

Onderzoek van <i>North</i> en <i>Hatt</i>		Onderzoek van <i>Van Heek</i> en <i>Vercrujssse</i>	
Nummer op de schaal 1 t/m 90	Beroepsbenaming	Totaal op de schaal 1 t/m 57	Beroepsbenaming
2	physician	2	arts
6	mayor of a large city	3	burgemeester van een grote stad
12	county judge	4	rechter
15	architect	5	ingenieur
17	dentist	8	tandarts
18	lawyer	7	advocaat
19	member of the board of directors of a large corporation	9	directeur van een grote onderneming
21	priest	14	pastoor
26	owner of factory that employs about 100 people	16	directeur van een bedrijf met 50 man personeel
32	captain of the regular army	19	subaltern officier
35	instructor in the public school	20	onderwijzer
42	newspaper columnist	21	journalist
44	electrician	25	eigenaar van een elektrotechnisch bedrijf

Amerikaanse resultaten, waarbij ik de Engels beroepsbenamingen onvertaald heb gelaten.

De uit het Amerikaanse onderzoek weggelaten beroepen betreffen voornamelijk een aantal hoge ambtelijke functies en enkele academische beroepen, waarvoor in het Nederlandse onderzoek geen equivalent was te vinden.

Hoewel de studies van *Counts* en van *Deeg* en *Paterson* in uitkomst niet veel verschillen van die van *North* en *Hatt* vertonen, wil ik ook aan deze onderzoeken enige aandacht besteden. Ondervroegen *North* en *Hatt* een groep proefpersonen waarvan de samenstelling representatief was voor de gehele Amerikaanse bevolking, *Counts* ondervroeg in 1925 450 „teachers and college- and highschoolstudents”, en *Deeg* en *Paterson* vroegen in 1946, dus 25 jaar later, aan 475 „Minnesota students” 25 van de 45 beroepen die *Counts* indertijd had onderzocht, nogmaals te rangschikken. Het resultaat voor beide studies, althans voor zover van belang voor de plaats van de „Army Captain” is in tabel 8 weergegeven. Het rangcijfer bij *Counts* is toegekend nadat de 20 beroepen, die niet door de twee andere onderzoekers waren gekozen, uit de reeks waren verwijderd.

TABEL 8

Beroepsomschrijving	Rankorder in <i>Counts</i> study	Rankorder in <i>Deeg</i> and <i>Paterson</i> study
Banker	1	2,5
Physician	2	1
Lawyer	3	2,5
Superintendent of schools	4	4
Army Captain	6	6
Foreign missionary	7	7
Elementary school teacher	8	8

Het is opmerkelijk, dat het nóch voor de totale rangschikking, nóch voor die van de „Army Captain”, veel schijnt uit te maken of men een steekproef houdt bij een doorsnede uit de gehele Amerikaanse bevolking dan wel uitsluitend bij „teachers and students”, waarvan men toch mag stellen, dat zij tot de intellectuele bovenlaag van de bevolking behoren. Voorts mag men uit een vergelijking van beide kolommen van tabel 8 niet zonder meer afleiden, dat de plaats op de maatschappelijke ladder van de kapitein bij het Amerikaanse leger tussen 1925 en 1946 geen wijziging heeft ondergaan. Door periodiek steeds dezelfde beroepen te onderzoeken, houdt men immers geen rekening met het feit, dat het totaal aantal beroepen steeds toeneemt. Indien bijvoorbeeld zou blijken, dat de „nuclear physicist” —

een beroep, dat men in 1925 zeer zeker niet kende, maar dat in het onderzoek van *North* en *Hatt* werd geëvalueerd met het rangcijfer 20 — een grotere maatschappelijke waardering geniet dan de kapitein, wil dit zeggen, dat de afstand tussen dit beroep en het hoogst gewaardeerde met 1 punt is toegenomen.

Voorals in de laatste decennia is het aantal intellectuele beroepen enorm toegenomen, zodat wij inderdaad moeten stellen, dat de subalterne officier en waarschijnlijk ook de hoofdofficier, van heden verder van de hoogst gewaardeerde beroepen staan dan hun collega's uit de twintiger jaren.

### Stratificatie en beroepskeuze

De veronderstelde relatieve daling van de officier op een steeds langer wordende maatschappelijke ladder houdt tevens een antwoord in op de vraag, waarom in vele landen de werving van jongelieden, die bereid zijn het officiersberoep te aanvaarden, niet altijd even vlot verloopt. Het aantal mogelijkheden om met dezelfde capaciteiten een beroep uit te oefenen, dat onmiddellijk een hogere status verschaft is in vergelijking met de jaren voor W.O. II zó toegenomen, dat vele jongelieden, ook uit milieus waarin het officierszijn traditie was, reeds uit dien hoofde de officiersopleiding buiten beschouwing laten.

Hoewel buiten het eigenlijke thema van dit artikel vallende, wil ik in dit verband enkele woorden besteden aan de zg. micro-stratificatie. Deze stratificatie houdt zich bezig met de onderlinge waardering van de beoefenaars van eenzelfde beroep.

In de Krijgsmacht kent men bijvoorbeeld behalve de officiële rangorde, waarin de verschillende delen bij parades enz. zijn geplaatst, ook een informele waardering van de verschillende krijgsmachtonderdelen. Bij gebrek aan een wetenschappelijke studie hieromtrent wil ik gebruik maken van enkele volzinnen uit het tweede hoofdstuk van het boek „Spionage in het Veldleger” van mr. A. Roothaert, die op geestige wijze de rang- en standverschillen tussen de officieren van de diverse krijgsmacht- en legeronderdelen heeft geschreven:

„Er bestond destijds (in de mobilisatie '14-'18) een uitgebreid en ingewikkeld verschil tussen officieren en officieren. Vooraan komt de marine. Kort daarop volgt de Rijdende Artillerie. Op een behoorlijk afstandje daarna verschijnen de huzaren. Na de huzaren komt er geruime tijd niets. Dan is de beurt aan de Veldartillerie. Eindelijk komt ginds aan de

*horizon in stof en zweet de Infanterie. In haar rangen verbergen zich de officieren der Genie. Doch boven alles, zelfs boven de admiraalsvlag in de hoogste mast van de nieuwste kruiser verheft zich de Koninklijke Marchaussee."*

Hoewel sindsdien de rang- en standverschillen wel enigszins zijn afgezwakt, zijn zij nog steeds aanwezig. Zij spelen niet alleen een rol bij gesprekken rond de bar, maar zij zijn ook van praktisch belang bij de beroepskeuze van jongelieden uit militaire families. Hoewel mij exacte gegevens ontbreken, heb ik bijvoorbeeld de overtuiging, dat er, óók procentueel, meer zoons van landmacht-officieren worden aangemoedigd om naar Willemsoord te gaan dan zoons van zeeofficieren om cadet te worden. Verder meen ik, dat in geslachten waarin van vader op zoon het officiersberoep wordt gekozen een aanwijsbare verschuiving naar wapens, die een hogere waardering genieten, kan worden geconstateerd.

### Slotwoord

In het bovenstaande heb ik slechts een enkel facet van de resultaten van het onderzoek naar de gelaagdheid van onze maatschappij weergegeven. Geen van deze studies had echter expliciet tot doel de plaats van de militair in onze samenleving nader te bestuderen. Zelfs de studie van *In 't Veld-Langeveld* betreffende de subalterne

officier kwam niet voort uit een interesse voor een militair beroep, maar louter uit het feit, dat de subalterne officier, evenals de landbouwer en het kantoorpersoneel, een van het normale beeld afwijkende spreiding van positie vertoonde.

Ik meen echter, dat de militaire beroepen op zich een nadere studie waard zijn. Het is mijn stellige overtuiging dat, indien het mogelijk zou zijn, met negatie van de historisch gegroeide opbouw van de krijgsmacht, tot een geheel eigentijdse conceptie van het verdedigingsapparaat te komen, dit vooral ten aanzien van de personeelsformatie belangrijk van hetgeen wij thans kennen zou afwijken. Teneinde echter een studie over een dergelijke moderne conceptie met vrucht te kunnen uitvoeren is het noodzakelijk dat men zich een reëel beeld kan vormen over de juiste plaats van de militaire beroepen op het totale beroepenveld.

### Literatuur

- F. van Heek, E. W. Vercrujse en H. M. in 't Veld-Langeveld e.a. — *Sociale stijging en daling in Nederland, dl I*. H. E. Stenfert-Kroese, Leiden.
- E. J. Tobi en A. W. Luyckx — *Herkomst en toekomst van de middenstand*. A. J. C. Strengholts Uitgevers Maatschappij, Amsterdam.
- F. van Heek — *Stijging en daling op de maatschappelijke ladder*. E. J. Brill, Leiden.
- J. J. M. Tulder — *De beroepsmobiliteit in Nederland van 1919 tot 1954*. H. E. Stenfert-Kroese, Leiden.
- B. Barber — *Social Stratification*.



## Aanwijzingen voor medewerkers

Wij verzoeken u om uw bijdragen in te leveren in enkelvoud, getypt met een marge van tenminste 3 cm, met dubbele spatie en voorzien van uw naam, adres en evt. gironummer. Bijdragen voor de rubriek „Meningen van anderen” echter in duplo in te zenden.

Voorts eventuele schetsen of tekeningen en foto's niet tussen de tekst aan te brengen, doch wel aan te geven, waar deze tussen die tekst moeten worden opgenomen.

Men voege tekeningen en schetsen afzonderlijk bij, in Oostindische inkt en op teken- of calqueerpapier. Letters en cijfers moeten daarbij zo groot worden

getekend, dat zij na verkleining duidelijk leesbaar blijven. Daartoe moeten zij, na verkleining, nog tenminste 1 mm groot zijn. Men houde er daarbij rekening mee, dat tekeningen en schetsen als regel, bij reproductie, worden verkleind tot ten hoogste 15 cm breedte.

**TOEVOEGING VAN SCHETSEN EN AFBEELDINGEN, RESPECTIEVELIJK FOTO'S, VERHOOGT DE AANTREKKELIJKHEID VAN UW ARTIKEL EN TEN ZEERSTE, VOORAL INDIEN ZIJ ORIGINEEL ZIJN.**

# De logistieke bevelsstructuur

door D. B. DE JONG, *Brigade-Generaal van de Generale Staf*

## Inleiding

In de loop van de laatste jaren is in de Koninklijke Landmacht een grote verscheidenheid van materieel ingevoerd, deels ter vervanging van verouderd materieel, deels in het kader van de verdere mechanisatie en motorisatie.

Deze instroming in betrekkelijk korte tijd veroorzaakte een hernieuwde belangstelling voor het logistieke systeem, dat immers dit materieel moest selecteren, aanschaffen, distribueren en onderhouden.

Nu was deze hernieuwde belangstelling wel opportuun, want de bevelsketen waarlangs het logistieke systeem werd gedirigeerd voldeed slechts ten dele aan de eis, dat continuering van de hogere logistieke ondersteuning ten behoeve van de gevechtseenheden bij het mogelijk uitvalen van de centrale leiding moest zijn gewaarborgd.

Slechts ten dele, omdat weliswaar deze hogere logistieke ondersteuning reeds op regionale basis was gereorganiseerd, maar bij de overgang van de vredestoestand in de oorlogstoestand kregen de territoriale bevelhebbers logistieke eenheden onder volledig bevel, waarover zij in vredetijd slechts het administratieve bevel voerden. In vredetijd hadden de TB's derhalve geen bemoeienis met de eigenlijke taakvervulling van deze logistieke bedrijven, in oorlogstijd echter wel.

Verbetering in deze minder gewenste situatie kon slechts worden bereikt door een consequente doorvoering in het logistieke bestel van het beginsel van gelijke bevelsverhoudingen in vredes- en oorlogstijd en waarbij planvorming, coördinatie en controle zolang mogelijk gecentraliseerd zullen geschieden, maar de uitvoering zo veel en zo diep mogelijk gedecentraliseerd.

Deze noodzaak van gelijke bevelsverhoudingen in vredes- en oorlogstijd, alsmede die van de decentralisatie, was reeds lang onderkend, maar de volledige realisatie hiervan stuitte op moeilijkheden in de personeelsvoorziening. Niet alleen dat een en ander een vrij aanzienlijk grotere behoefte aan vakbekwaam logistiek personeel betekende, maar de voorziening in deze gro-

tere behoefte was destijds door het ontbreken van deskundig personeel eenvoudig onmogelijk.

Hierdoor was men wel gedwongen een zekere concentratie van dit spaarzame specialistisch personeel te handhaven en kwam men tot de interim-oplossing van de „logistieke rayonindeling”, waartoe moge worden verwezen naar het desbetreffende artikel in *De Militaire Spectator* **130**(1961)(12)467 van Lt.-Kolonel van de GS jhr. W. H. de Savornin Lohman.

In aansluiting op diens slotbeschouwing in even genoemd artikel, waarin werd aangestipt de onvermijdelijkheid van voortdurende „beweging” in de militaire organisatie, zal nu verder worden uitgestippeld hoe in 1964 een culminatie van „bewegingen” (wijzigingen) in de logistieke sector, zowel van binnen uit als van buiten af, het mogelijk heeft gemaakt de eis van gelijke bevelsverhoudingen in vredes- en oorlogstijd in het logistieke bestel in één slag te verwezenlijken.

Hieraan voorafgaande zal echter eerst enige aandacht worden besteed aan het logistieke systeem als zodanig om als achtergrond te kunnen dienen voor de nadere beschouwing van bedoelde wijzigingen. In dit verband zij tevens de aandacht gevestigd op het artikel van Lt.-Kolonel van de GS R. J. W. Heslinga, getiteld „Problematiek van de materieelvoorziening in *De Militaire Spectator* **133**(1964)(7)307.

## Logistiek systeem

De logistieke bevelsstructuur mag uiteraard niet worden gezien als een doel op zichzelf, maar wel als één van de middelen om het doel van de materieelvoorziening te verwezenlijken, welk doel als volgt zou kunnen worden geformuleerd: ervoor zorgen, dat de gevechtseenheden voortdurend de beschikking hebben over de materiële middelen om het gevecht onder zo gunstig mogelijke omstandigheden aan te gaan en uit te voeren.

Het toe te passen logistiek systeem zal aan deze doelstelling kunnen voldoen, indien het systeem een voldoende waarborg biedt, dat de materiële



middelen in gebruiksgereede toestand, in de juiste soort, in de juiste hoeveelheid en op de juiste tijd en plaats ter beschikking worden gesteld met een minimum aan middelen, met een voldoende veiligheid en soepelheid en onder juiste toepassing van de bedrijfseconomische beginselen.

Het logistieke systeem binnen 1 LK zal echter — behalve aan deze eisen van meer algemene aard — primair moeten voldoen aan de eisen, die worden gedicteerd door de tactiek van de gemechaniseerde en gemotoriseerde eenheden. Het optreden van deze eenheden nu wordt onder meer gekenmerkt door een grotere mate van zelfstandigheid op de lagere niveaus. Het logistieke systeem van 1 LK zal deze zelfstandigheid dus mogelijk moeten maken, hetgeen — naast een vergroting van de capaciteit en volledige mobiliteit van de verzorgingselementen van de divisies — noodzaakt tot opsplitsbaarheid van deze elementen in die zin, dat de brigades in bepaalde mate en voor beperkte tijd logistiek zelfstandig kunnen opereren.

Bovendien zal de materieelverzorging binnen 1 LK met het oog op het verkrijgen van een zo groot mogelijke mobiliteit geheel beperkt zijn tot en met het 3e echelon. Dit zal evenwel voor 1 LK slechts aanvaardbaar kunnen zijn, indien 1 LK zich verzekerd weet van een betrouwbare hogere logistieke ondersteuning vanuit het achterland, waarbij de mate van betrouwbaarheid onder meer bepaald wordt door de doelmatigheid van de bevelsstructuur, die in dit systeem van hogere logistieke ondersteuning wordt toegepast.

Alvorens nu verder in te gaan op de huidige stand van zaken zal zeer in het kort de hoofdzaken in de ontwikkelingsgeschiedenis van het Nederlandse logistieke systeem worden gememoireerd, daarbij aanvangende omstreeks 1950, toen wij vrijwel ongewijzigd het logistieke systeem van de US-Army hebben overgenomen, althans voor wat betreft de lagere echelons. Deze vrijwel ongewijzigde overneming van het Amerikaanse logistieke systeem destijds was — evenals zulks het geval was ten aanzien van de organisatie, procedures en technische documentatie en indoctrinatie — noodzakelijk om een zo vlot mogelijke effectivering van het omvangrijke Amerikaanse hulpverleningsprogramma te waarborgen. Dat in dit systeem geleidelijk aan wijzigingen werden aangebracht, was — naast het voortdurend streven naar versobering — grotendeels een

gevolg van de behoefte van aanpassing aan de specifieke omstandigheden, waaronder de Nederlandse NAVO-eenheden zullen moeten optreden en waarbij het eigen land met al zijn middelen als de basis voor de hogere logistieke ondersteuning van deze eenheden zal fungeren. Het Amerikaanse logistieke systeem daarentegen was geheel gericht op de ondersteuning van operaties overzee en veelal in vijandelijk gebied, waartoe dit systeem sterk was geëcheloniseerd en op deze echelons voorzien van relatief hoge voorraadniveaus.

Behalve deze wijziging in het logistieke systeem werd een wijziging veroorzaakt door een wijziging in de verdedigingsplannen, met name de wijziging in de status van Nederland van operatiegebied tot achterland met als gevolg overgang van territoriale verdediging op territoriale beveiliging.

### Wijzigingen

Na deze korte uiteenzetting over het logistieke systeem, waarbij reeds een enkele maal bepaalde wijzigingen in dit systeem zijn aangeroerd, zullen thans meer in extenso de wijzigingen in de hogere logistieke bevelsstructuur in beschouwing worden genomen.

Over het logistieke systeem intern 1 LK zal niet worden uitgewijd, aangezien door verscheidene publikaties op dit gebied voldoende inzicht mag worden verondersteld. Wel zou ik nog willen benadrukken, dat alle logistieke inspanning buiten 1 LK primair gericht moet zijn op de bevordering van een doelmatige, zekere en soepele logistieke ondersteuning van 1 LK en dat de wijzigingen in het logistieke systeem van 1 LK als gevolg van de mechanisatie en motorisatie een verhoogde behoefte aan het toch al zo schaarse technisch geschoold paraat personeel betekenden.

Nu in de eerste plaats de *regionale bevelsstructuur*.

Reeds vele jaren werd de behoefte gevoeld om van het sterk centraal gedirigeerde systeem over te gaan op een systeem met een centrale planning en voorbereiding, maar met alle mogelijkheden in zich van een vérgaande decentralisatie van de uitvoerende leiding.

Doorvoering is echter steeds belemmerd door het niet kunnen voorzien in de grotere behoefte aan specialistisch personeel. Nu echter de operationale taken van de TB's als gevolg van de for-

ward strategy sterk beperkt zijn geworden, werd de koppeling van deze gereduceerde operationele en overige territoriale taken met de hogere logistieke ondersteuningstaak voor 1 LK zonder te zware personeelslasten mogelijk. Hierdoor werden de TB's in vredestijd reeds ingeschakeld in de logistieke taken en de procedures, waarmee zij in oorlogstijd zullen worden geconfronteerd en derhalve werd de gelijkschakeling van het territoriale bestel in vredes- en oorlogstijd een feit.

Er is slechts één uitzondering, namelijk de 5e-echelons-hersteleenheden (in totaal slechts zes en alle gelegen in het gezagsgebied van de TBW), waarvan — gezien hun specifieke vredestaak, hun sterk landelijk karakter en de technische werkzaamheden van bijzondere aard — het doelmatiger werd geoordeeld deze hersteleenheden in vredestijd onder volledig bevel van de betrokken materieelinspecteurs te stellen. Na afwerking van de op het moment van overgang van vredes- op oorlogsbevelvoering onder handen zijnde revisie-serie worden deze eenheden zo goed mogelijk benut als aanvulling van het bestaande 3e/4e echelons-herstelpotentieel, maar dan onder volledig bevel van de TBW.

Vervolgens zal nu worden gezien de *vereenvoudiging van de logistieke ondersteuning van de assigned forces* (waarvan de in gang zijnde uitvoering bekend staat als de operatie „Logostas”).

In het bijzonder gedreven door de urgente behoefte aan meer technisch personeel bij 1 LK als gevolg van de verdere doorvoering van de mechanisatie en motorisatie en van de noodzaak tot grotere zelfstandigheid op de lagere niveaus, werden de reeds langere tijd bij verscheidene logistici levende gedachten over versobering van het geschetste Amerikaanse logistieke systeem naar de oppervlakte gestuwd en nader uitgewerkt. En deze gedachten waren in wezen zeer ongecompliceerd: eliminatie van het 4e echelon in de bevoorradingsketen en omvorming van de semi-mobiele met militair personeel bemande 4e echelons hersteleenheden tot statische met burgerpersoneel bemande herstelinrichtingen. Evenwel werd deze vereenvoudigingsmanoeuvre tevens aangegrepen om uitvoering te geven aan de uit de forward strategy voortvloeiende noodzaak tot wijziging in de lokatie van de opleg van de in NAVO-verband voorgeschreven voorraden ten behoeve van 1 LK. Deze wijziging in de vredeslokatie van de voorraden omvat —

behalve opleg in West-Duitsland van reeds in handen van 1 LK zijnde voorraden — de opleg in vredestijd van voorraden in Oost-Nederland en oprichting dan wel omvorming van logistieke installaties in dat gebied. Hierdoor konden de in een kritiek stadium uit te voeren opbouwvervoeren in aanzienlijke mate worden gereduceerd en kan hier met recht worden gesproken van een in vredestijd uitgevoerde forse logistieke stap oostwaarts. Dat aan deze operatie in de sector van de infrastructuur hoge kosten zijn verbonden behoeft geen nader betoog, maar de uit deze operatie voortvloeiende versterking van de hogere logistieke ondersteuning van 1 LK rechtvaardigt echter deze kosten ten volle.

De omschakeling van de territoriale verdedigingstaak in een beveiligingstaak, de vereenvoudiging van de logistieke ondersteuning van de assigned forces en de verplaatsing van bepaalde achtergrenzen oostwaarts maakten het mogelijk in de bevelstructuur buiten 1 LK een aanzienlijke vereenvoudiging te bewerkstelligen door de *opheffing van de Staf NTB en van OSK*.

De opheffing van de Staf NTB lag in feite buiten het logistieke vlak; de NTB had immers slechts een bescheiden logistieke taak, waarvan de uitvoering toch al in handen was gelegd van de TB's. De overige bemoeienis van de NTB op logistiek gebied kon zonder bezwaar door de BLS worden overgenomen.

Anders lag het evenwel bij OSK. C-OSK was onder meer belast met de 4e echelons logistieke oorlogstaak ten behoeve van de assigned forces. In het kader van „Logostas” echter kwam deze 4e-echelonstaak op bevoorradingsgebied geheel te vervallen en werden de aldaar beheerde voorraden opgenomen in de basisvoorraden met uiteindelijke lokatie Oost-Nederland. De hersteleenheden worden omgevormd tot statische met burgerpersoneel bemande inrichtingen en in het raam van de wijzigingen in de regionale bevelstructuur onder volledig bevel gesteld van de betrokken TB's.

Waar ook voor de aan OSK toebedeelde taken in de sector van de operationele, personele en materiële mobilisatievoorbereiding een verantwoorde oplossing kon worden gevonden door deze operationele taak in het ressort van 1 LK te trekken en de overige taken in het ressort van de TB's, kon OSK in zijn geheel worden opgeheven. Hierbij moest nog rekening worden gehouden met de bijzondere betrekkingen, die er op logistiek gebied bestonden tussen Northag en OSK. Het was geheel voor de hand liggend,

dat de autoriteit, die deze logistieke binding met Northag in den vervolge zou gaan verzorgen, de TBO zou moeten zijn.

Tijdens deze opheffingsperiode werd er uiteraard nauwkeurig voor zorggedragen, dat de logistieke ondersteuning van 1 LK niet zou stagneren.

Tenslotte dient in deze wijziging in de logistieke bevelsstructuur de wijziging in de *topstructuur van het ministerie van Defensie* betrokken te worden, welke structuur voor wat betreft de aangelegenheden van de KL wordt gevormd door de staatssecretaris van Defensie (KL) — hierbij met betrekking tot het financieel en administratief beheer bijgestaan door de plv. secretaris-generaal (KL) — met onder zich drie, op hiërarchisch gelijk niveau staande, militaire autoriteiten, tw. CGS, KMG en OOP.

De KMG is hierbij in algemene zin belast met het ontwerpen en bewaken van het ministeriële beleid met betrekking tot het materieel, omvattende de bestuurlijke maatregelen, die bepalen langs welke lijnen de planning en uitvoering van de materieelvoorziening zal geschieden. Dit betekende voor de KMG een radicale wijziging in zijn status. Vóór de reorganisatie de autoriteit, die — ondergeschikt aan de BLS — belast was met de coördinatie en uitvoering van de materieelvoorziening en als zodanig de materieelinspecteurs onder bevel had. Voor wat betreft de verwerving was de KMG met het oog op de commerciële aspecten echter rechtstreeks onder de minister gesteld.

Ná de reorganisatie de autoriteit voor het materieelbeleid van de KL met aan hem ondergeschikt de BLS met de materieelinspecteurs als speciale stafofficieren van de BLS en met de TB's onder rechtstreeks bevel van de BLS.

Uit praktische overwegingen en in het bijzonder ter vermindering van doublures in de toch al zo van nature personeelconsumptieve hogere staven werd er een sterke rechtstreekse binding gelegd tussen KMG en MI's; in de verwervingssector werd de reeds bestaande rechtstreekse gezagverhouding van KMG tot MI's gehandhaafd.

Uiteraard speelt de CGS in dit geheel alleen al uit hoofde van de sterke gebondenheid van het materieelbeleid aan het operationele beleid een belangrijke rol en in het bijzonder ten aanzien van research en ontwikkeling, typebepaling en norm- en prioriteitsstelling.

Het zal overigens wel zonder meer duidelijk zijn,

dat zonder tijdig en grondig overleg, alsmede een bewuste en doelgerichte samenwerking tussen de functionarissen van de desbetreffende staven en inspecties nimmer van een goed werkzaam geheel sprake zal kunnen zijn.

### Schema

Na deze uiteenzetting is het wellicht verhelderend het resultaat van de verschillende wijzigingen in schemavorm uit te beelden, al is het niet doenlijk alle facetten daarin te verwerken.

In het hier afgebeelde schema over de logistieke bevelsstructuur zijn twee structuren naast elkaar ter vergelijking opgenomen, één aangevende de structuur vóór 1 juli 1964, de ander die ná die datum.

Zonder verder in herhalingen te vervallen zij volstaan met de aantekening, dat hier van een drastische vereenvoudiging in het aantal organen, in de soorten bevel en in de bevelslijnen kan worden gesproken met de daarmee gepaard gaande voordelen van eenvoud, soepelheid, veiligheid en doelmatigheid.

### Slotbeschouwing

Op het moderne logistieke systeem binnen 1 LK (opsplitsbaarheid van mobiele logistieke middelen op divisie-niveau en 100% capaciteit tot en met 3e echelon) behoort een hogere logistieke ondersteuning aan te sluiten, die aan de voorwaarde voldoet dat de assigned forces de materiële middelen in gebruiksgereede toestand, in de juiste soort en hoeveelheid en op de juiste tijd en plaats ter beschikking worden gesteld. Hieraan zal slechts worden voldaan, indien het systeem voor de uitvoering van deze hogere logistieke ondersteuning in oorlogstijd reeds in vreedstijd op gelijke wijze functioneert en aan de eisen van eenvoud, soepelheid, zekerheid en doelmatigheid voldoet.

De in de loop der jaren plaatsgevonden wijzigingen in structuur en organisatie hebben reeds in de richting van het voldoen aan de zojuist gestelde eisen gewerkt en werd stap voor stap vooruitgang geboekt.

Bij de laatste reorganisatie deed zich echter de mogelijkheid voor om op min of meer radicale wijze bepaalde omstandigheden uit te buiten:

— de mogelijkheid om de taken van de hogere logistieke ondersteuning door reducering van de operationele taken van de TB's te doen ver-

LOGISTIEKE BEVELSSTRUCTUUR KL

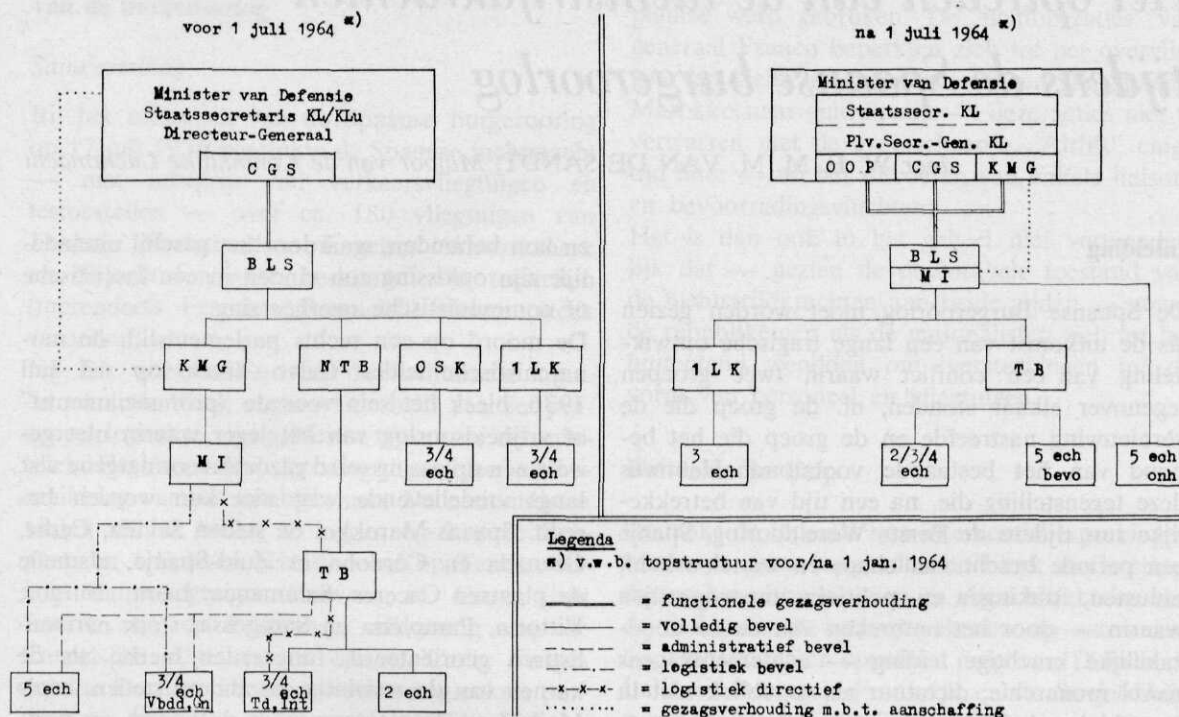

vullen door deze TB's zonder al te zware personeelslasten, waarbij dan tevens Staf NTB en OSK konden worden opgeheven;

— de vereenvoudiging van de hogere logistieke ondersteuning door eliminatie van de 4-echelons-bevoorradingsdepots en omvorming van de semi-mobiele 4e echelons met militair personeel bemande hersteleenheden tot statische met burgerpersoneel bemande inrichtingen.

De hogere logistieke ondersteuning van 1 LK wordt thans verzekerd door een systeem, gekenmerkt door:

— een centrale planning en voorbereiding (CGS-KMG-BLS-MI's);

— een vérgaande decentralisatie van de uitvoerende leiding in regionale zin (MI's-TB's). Hierbij wordt in het bijzonder gewezen op de positie, die de MI's in de planning en in de uitvoering van de materieelvoorziening van de KL innemen.

Gestreefd is naar zo eenvoudig mogelijke gezagsverhoudingen, waarin de zo noodzakelijke soepelheid en doelmatigheid wordt bevorderd en waarbij bewust ervan is uitgegaan, dat de vermijding van doublures ter versoering van de hogere staven zal prevaleren boven een scherpe scheiding tussen beleid en uitvoering.

Geconcludeerd kan worden, dat de hogere lo-

gistieke ondersteuning van de assigned forces in structurele en organisatorische zin zeker aan de eisen van eenvoud, soepelheid, zekerheid en doelmatigheid voldoet. Niet verheeld mag in dit verband worden, dat de voorziening van deze organisatie met vakbekwaam logistiek geschoold personeel nog grote zorgen baart en dat het nog wel geruime tijd zal duren alvorens dit tekort zal zijn ingelopen.

Verder zal nog nader dienen te worden onderzocht in hoeverre het communicatiestelsel, in het bijzonder voor wat betreft de transmissie van de aanvragen van de desbetreffende verzorgingseenheden van 1 LK naar de depots in Oost-Nederland, in kwalitatieve en in kwantitatieve zin voldoende kan worden geacht.

Ter afsluiting van dit artikel zou ik graag nog willen opmerken, dat — hoewel zeker met voldoening op het bereikte resultaat mag worden teruggeblikt — men in het ressort van de materieelvoorziening nimmer mag overgaan tot een periode van rust. De in versneld tempo voortgaande technische ontwikkeling in combinatie met de noodzaak op het vijandelijk blok in kwalitatief opzicht steeds een grote voorsprong te handhaven, dwingt tot voortdurende activiteit in alle sectoren van de materieelvoorziening: research en ontwikkeling, typebepaling, behoeftebepaling, verwerving en materieelverzorging.

# Het optreden van de luchtmacht tijdens de Spaanse burgeroorlog

door W. E. M. M. VAN DE SANDT, *Majoor van de Koninklijke Luchtmacht*

## Inleiding

De Spaanse Burgeroorlog moet worden gezien als de uitkomst van een lange tragische ontwikkeling van een conflict waarin twee groepen tegenover elkaar stonden, nl. de groep die de vernieuwing nastreefde en de groep die het behoud van het bestaande voorstond. Het was deze tegenstelling die, na een tijd van betrekkelijke rust tijdens de Eerste Wereldoorlog, Spanje een periode bracht van chaos en wetteloosheid, onlusten, stakingen en politieke moordpartijen waarin — door het ontbreken van de zo noodzakelijke krachtige leiding — achtereenvolgens zowel monarchie, dictatuur als republiek niet in staat bleken beide partijen tot elkaar te brengen. In deze periode kon de strijd om het traditionele (conservatieve) Spanje uitlopen op een conflict waarin niet de gematigde meerderheid doch de radicale minderheid de toon begon aan te geven

en kon behouden, waardoor het geschil uiteindelijk zijn oplossing zou vinden in een fascistische of communistische overheersing.

De moord op een rechts parlementslid, de monarchistische leider Calvo Sotelo op 13 juli 1936, bleek het sein voor de „pronunciamento” of vrijheidsoorlog van het leger waarin met geweld een oplossing werd gezocht voor datgene wat langs vredelievende weg niet kon worden bereikt. Spaans-Marokko, de steden Sevilla, Cadiz, Granada en Cordoba in Zuid-Spanje, alsmede de plaatsen Caceres, Salamanca, Leon, Burgos, Vittoria, Pamplona en Saragossa, sterk nationalistisch georiënteerd, fungeerden hierbij als de kernen van de revolutie. In andere steden, zoals Madrid en de plaatsen langs de noord- en oostkust, die politiek links waren georiënteerd, bleken het alleen de militaire garnizoenen te zijn die als verzetshaarden konden worden aangemerkt (zie de hierbij afgedrukte kaart).



## De Spaanse luchtmacht bij het uitbreken van de burgeroorlog

### Samenstelling

Bij het uitbreken van de Spaanse burgeroorlog op 17 juli 1936 beschikte de Spaanse luchtmacht — met inbegrip van verkeersvliegtuigen en lestoestellen — over ca. 180 vliegtuigen van Franse, Nederlandse, Engelse, Amerikaanse en Tsjechoslowaakse herkomst. De toestellen (merendeels Franse „Breguets”) bleken sterk verouderd.

Na het uiteenvallen van de luchtmacht t.g.v. de revolutie bleek ongeveer de helft van het personeel loyaal te zijn gebleven tegenover de republiek. Het merendeel der vliegtuigen bleef ter beschikking van de republikeinen. De nationalististen wisten slechts beslag te leggen op 3 oude Breguets en 1 Fokker, gestationeerd op Tetuan, enkele watervliegtuigen aanwezig in Ceuta, een Junker van de Lufthansa, afkomstig van de Canarische eilanden, en een te Cadiz buitgemaakte Dornier. Hieraan werden nog enkele particuliere toestellen toegevoegd, nl. één Dornier en twee kleine Savoia watervliegtuigen.

### Slagkracht

Ondanks het feit dat de republikeinen over het merendeel der vliegtuigen beschikten bleek, vrijwel direct na het uitbreken van de burgeroorlog, dat aan deze strijdmacht nagenoeg geen betekenis kon worden toegekend. De oorzaak hiervan moet worden gezocht in:

- a. het uiteenvallen van de organisatie in twee kampen;
- b. het onderlinge wantrouwen en de gelijkschakelingsdrift waardoor rode miliciens vele officieren, die bereid waren de republikeinse zaak te dienen, vermoordden;
- c. de beperkte mogelijkheden van de merendeels sterk verouderde toestellen.

Voor de nationalististen bleek het tekort aan vliegtuigen een ernstige handicap. In de beginfase beperkten de wederzijdse luchtoperaties zich dan ook tot het uitvoeren van enkele op zich zelf staande acties. Door de republikeinen werden enkele — vrijwel onbetekenende — bomaanvallen uitgevoerd op door nationalistinnen bezette steden in Spaans-Marokko en zuid-Spanje. Ook werd op 20 juli met 2 republikeinse vliegtuigen de Montana-kazerne in Madrid gebombardeerd, een bombardement waaraan nog enige betekenis kon worden toegekend, aangezien dit ertoe heeft bij-

gedragen dat het verzet van de nationalistinnen ter plaatse werd gebroken. De luchtoperaties van generaal Franco beperkten zich tot het overvliegen van kleine troepenversterkingen van Spaans-Marokko naar zuid-Spanje — deze acties niet te verwarren met de grootscheepse „Airlift” enige tijd later — en het uitvoeren van enkele liaison- en bevoorradingsvluchten.

Het is dan ook in het geheel niet verwonderlijk dat — gezien de deplorabele toestand van de luchtmacht aan beide zijden — zowel de republikeinen als de nationalistinnen zich tot het buitenland wendden om versterkingen in de vorm van personeel en vliegtuigen.

### Buitenlandse hulp

Ondanks de lopende non-interventiebesprekingen tussen de grote mogendheden bleek reeds spoedig na het uitbreken van de vijandelijkheden dat de nationalistinnen konden rekenen op aanvankelijk discrete, later openlijke hulp van Duitsland, Italië en Portugal. Frankrijk en de Sovjet-Unie sympathiseerden met linkse groeperingen. Daadwerkelijke steun van deze naties zou de republiek om politieke redenen echter eerst na enkele maanden ontvangen. De oorzaak van deze buitenlandse belangstelling moet worden gezocht in:

- a. de gunstige geografische positie van Spanje waardoor het een aanmerkelijke invloed kon uitoefenen op de Middellandse Zee;
- b. het communistische streven naar infiltratie van het Iberische schiereiland;
- c. de belangstelling voor de richting die Spanje zou kiezen bij een eventueel toekomstig Europees conflict;
- d. het zoeken naar een mogelijkheid om ervaringen op te doen met nieuw ontwikkelde strijdmethoden en materiaal.

In het kader van deze studie zijn beschouwingen m.b.t. de hulpverlening beperkt tot het analyseren van de steun verkregen in de vorm van vliegtuigmaterieel en bemanningen. Een chronologische behandeling van de gebeurtenissen geeft daarbij op de meest overzichtelijke wijze weer in welke mate de hulpverlening heeft plaatsgehad en op welke wijze het verloop van de strijd hierdoor werd beïnvloed.

### Eerste leveranties

De eerste contacten van de nationalistinnen met Italië en Duitsland betreffende de levering van vliegtuigen en personeel resulteerden in het —

op discrete wijze — beschikbaar stellen van 11 Savoia bommenwerpers en 30 Junker-52 transportvliegtuigen, welke toestellen met bemanningen Marokko vóór eind juli 1936 bereikten. Voor wat betreft de Duitse leveranties vonden deze transacties plaats via twee particuliere ondernemingen, n.l. de ROWAK (Rohstoffe und Waren Einkaufsgesellschaft) gevestigd in Duitsland en de HISMA (Compania Hispano — Morroqui de Transportes) gevestigd in Spanje. Vrijwel gelijktijdig, op 31 juli, vertrok een „toeristengroep” („Reisegesellschaft”) van 85 man en 6 Heinkel-51 jagers uit Hamburg naar Cadiz. Voor de republikeinen zag het er in de beginfase somber uit. Rusland dat — i.v.m. de opkomst van Duitsland — toenadering zocht tot Engeland en Frankrijk, verklaarde zich solidair met het non-interventiepact en weigerde uit dien hoofde voorshands steun te verlenen. Frankrijk, initiatiefnemer van de non-interventiegedachte en daardoor eveneens terughoudend t.a.v. de hulpverlening, verbond aan het beschikbaar stellen van 20 Potez bommenwerpers de voorwaarde dat deze machines door Spaanse vliegers in Frankrijk zouden worden opgehaald. Aan deze eis konden de republikeinen niet voldoen. Pogingen om in Nederland vliegtuigen te kopen strandden op een embargo van de Nederlandse regering. Wel werden de rechten verkregen om de Fokker D-21 jager in licentie te bouwen. Tegen de tijd echter dat de productie op gang kwam werd de fabriek door de nationalistinnen bezet.

Het incident met het eerste contingent Italiaanse Savoia bommenwerpers bestemd voor de nationalistinnen, waarvan 2 toestellen een noodlanding maakten bij Berkrane in Frans-Marokko en 1 toestel verongelukte bij Zarda in Algerije, bracht de Italiaanse hulp in de openbaarheid. Dit ondanks het feit dat de vliegtuigregistratie onleesbaar was gemaakt en de vliegers burgerkleding droegen. Frankrijk verloor hierdoor enigszins zijn terughoudendheid en leverde via Mexico 30 verkenningsvliegtuigen en bommenwerpers, 15 jagers en 10 transport- en lestoestellen. Ook werden uit Frankrijk enkele toestellen overgevlogen door André Malraux, thans minister van culturele zaken in het Franse kabinet. Hij was het ook die de republikeinen hielp met de reorganisatie van de luchtmacht.

#### **Van Marokko tot Madrid (17 juli-6 nov. 1936)**

Omstreeks eind juli bleek een einde te zijn gekomen aan een uiterst verwarde toestand en kon

een overzicht worden verkregen omtrent de situatie. Ondanks het feit dat het merendeel van het geofende landleger zich aan de zijde van generaal Franco had geschaard, bleek de toestand voor de nationalistinnen verre van gunstig. De revolutie had successen geogst in Marokko, zuid- en noord-Spanje. In de Straat van Gibraltar lag echter de republikeinse vloot met 29 schepen, waaronder 1 slagschip, 5 kruisers, een aantal destroyers en onderzeeboten. Midden-Spanje werd beheerst door het leger van generaal Martinez Monje, trouw gebleven aan de republiek. Alles pleitte tegen de kansen van generaal Franco. De mogelijkheid een verbinding te bewerkstelligen tussen de 3 opstandige gebieden leek strategisch nagenoeg uitgesloten. De hachelijke situatie in zuid-Spanje waar de nationalistische generaal Quepo de Llano, met slechts 430 man, 2 kanonnen en een pantserwagen, de sector Sevilla en Cordoba beheerste, noopte Franco met spoed een deel van het vreemdelingenlegioen naar Spanje over te brengen.

Een konvooi van 2 troepentransportschepen, begeleid door de kanonneerboot Dato en de kustwachter Kent, gedekt door 9 Savoia bommenwerpers, gelukte het na een korte schermutseling de haven van Algeciras te bereiken. Dat de Spaanse republikeinse luchtmacht — overigens om onverklaarbare redenen — hierbij afwezig bleef, droeg nog wel het meeste bij tot het wonderbaarlijke succes van deze onderneming.

#### *Luchtbrug*

Ondanks het welslagen van deze operatie achtte generaal Franco het vervoer van troepen over zee toch te riskant en hij besloot met de inmiddels beschikbaar gekomen Junker-transportvloot een luchtbrug te organiseren van Spaans-Marokko naar zuid-Spanje. Zo werden met deze eerste luchtbrug in de geschiedenis tussen 29 juli en 5 augustus 1500 man troepen met bewapening overgebracht van Tetuan naar Jerez en Sevilla. In de daaropvolgende drie maanden werden op deze wijze nog ca. 20.000 man overgevlogen.

#### *Opmars naar Madrid*

Na het tot stand komen van de verbinding van Marokko met het zuiden van Spanje bleek het, door een gelijktijdig offensief uit het zuiden door de troepen van generaal Franco en uit het noorden door de troepen van generaal Mola, vrij snel mogelijk contact tussen beide legers te bewerkstelligen. Het vrijwel ontbreken van georganiseer-

de tegenstand van de republikeinen moet als voornaamste reden worden aangemerkt van het snel verlopen van deze operatie. Nadat dit doel was bereikt werd de opmars gezamenlijk in de richting van Madrid voortgezet.

#### *Bevrijding van Alcazar*

Tijdens de opmars nam generaal Franco de beslissing om, alvorens door te stoten naar Madrid, eerst Toledo te bevrijden. In deze stad lag een Moorse burcht — het Alcazar — waarin zich sedert het begin van de revolutie de nationalistische kolonel Moscardo, met 1100 man troepen en 570 vrouwen en kinderen ter verdediging had teruggetrokken. Het langdurige beleg dreigde — ondanks bevoorrading uit de lucht — te resulteren in een overgave, hetgeen generaal Franco, mede om psychologische redenen, wenste te voorkomen. Op 27 september werd de vesting ontzet. Deze operatie had generaal Franco echter tijd gekost waardoor de verdedigers van Madrid in de gelegenheid waren geweest zodanige versterkingen aan te leggen dat de stad nagenoeg onneembaar was geworden. Het is de bittere ironie van de geschiedenis dat de heldenmoed en onverzettelijkheid van de rechtse troepen in het Alcazar op deze wijze uiteindelijk de republikeinen ten goede is gekomen. Had het Alcazar zich overgegeven dan zou waarschijnlijk reeds in de herfst van 1936 de oorlog door de nationalistische zijde gewonnen.

#### *Voortzetting opmars naar Madrid*

Begin oktober werd de opmars in de richting van Madrid voortgezet en op 4 november werd de vliegvelden Quatra Vientos en Getafe bezet. Vervolgens bereikten de troepen van generaal Franco op 5 november de voorsteden van Madrid. De volgende dag werd het offensief tegen deze stad ingezet. Het zou echter nog 2½ jaar duren alvorens de stad zou zijn ingenomen.

#### **Opmars vastgelopen**

##### *Oorzaak en gevolg*

Tot dusver — begin november 1936 — was de strijd voor de nationalistische zijde een aaneenschakeling van successen geweest, zo zelfs dat het zich liet aanzien dat spoedig een rechtse overwinning zou zijn behaald. Maar het was op dit ogenblik dat er een onverwachte keer in de gebeurtenissen kwam. Bij Madrid bleek de opmars vast te lopen en ook elders werd hardnekkig

tegenstand geboden. De reden van deze onverwachte keer in de kansen moet worden gezocht in het feit dat Rusland — inmiddels reeds aangevangen met het discrete wijze verlenen van hulp op beperkte schaal — nu openlijk bij monde van Stalin verklaarde dat de bevrijding van Spanje geen zaak meer was voor de Spanjaarden alleen, en overging tot hulpverlening op grote schaal. Hierdoor kwamen grote hoeveelheden oorlogsmateriaal ter beschikking van de republikeinen. De nationalistische zijde ondervond hiervan de gevolgen. Duitsland en Italië reageerden op deze nieuwe ontwikkelingen door eveneens — en nu openlijk — op grote schaal hulp te bieden.

#### *Russische hulp*

Eind oktober 1936 arriveerde de eerste Russische grootscheepse bijdrage. Ca. 200 man vliegend personeel en ca. 1500 tot 2000 man grondpersoneel debarkeerden in Alicante en Cartagena. Aangezien het vliegend personeel in de lagere rangen niet voldoende politiek betrouwbaar werd geacht bleek een uitzonderlijk hoog percentage van de vliegers de rang van kapitein of hoger te bekleden. Zij beschikten over jagers van het type Polikarpov I-15 (een tweedekker) en I-16 (een vrijdragende laagdekker), alsmede bommenwerpers van het type Tupolev SB-2, later gevolgd door bommenwerpers en tactische jagers van het type R-5 en R-6. In de loop van het eerste kwartaal 1937 groeide het aantal Sovjet-vliegtuigen tot ca. 250 stuks. Omstreeks april 1937 bleek dan ook dat de republikeinse luchtmacht voor ca. 90% uit Sovjet-vliegtuigen bestond.

#### *Het Condor-Legioen*

In verband met de grootscheepse hulp van de Sovjets aan de republikeinen boden de Duitsers, ter voorkoming van een débâcle, belangrijke versterkingen aan, echter onder voorwaarde dat deze versterkingen onder Duits commando werden gesteld. Generaal Franco stemde hierin toe, het Condor-Legioen werd geformeerd en debarkeerde in november 1936 in Cadix. Dit legioen bestond uit ca. 6500 man personeel en beschikte over 3 squadrons bommenwerpers van het type JU-52, 3 squadrons Heinkel-51 jagers (anderhalfdekkers) en 1 squadron Heinkel-59 verkenningswater-vliegtuigen, alsmede lucht- en tankafweerbatterijen. De reeds aanwezige Duitse luchtmachtstrijdkrachten werden eveneens bij het Condor-Legioen ingelijfd. Alhoewel het



legioen zich respectabel voordeed was de uitrusting en bewapening betrekkelijk primitief. Merendeels werd zonder radio gevlogen en het laden en herladen van de machinegeweren bleek slechts met de hand mogelijk. Wat de prestaties van de jachtvliegtuigen (Heinkel-51) betreft, bleken deze toestellen min of meer opgewassen tegen de „Chato” (codenaam voor de I-15), doch inferieur aan de „Mosca of Rata” (codenamen voor de I-16), welke laatste in grote aantallen uit de Sovjet-Unie in Spanje arriveerden.

### Luchtoverwicht

Dit verschil in prestaties van de wederzijds gebruikte jagers deed zich het sterkst gevoelen bij de operaties van de nationalistenvan tegen Madrid en omgeving. Tijdens deze operaties is er — althans tijdens de daguren — duidelijk sprake geweest van een republikeins luchtoverwicht. Toch werd dit luchtoverwicht herhaaldelijk nadelig beïnvloed door de vrij lage gevechtsgereedheid van de Sovjet-vliegtuigen i.v.m. de beperkte aanwezigheid van onderhouds- en reparatiefaciliteiten. De republikeinen waren hierdoor slechts in staat om van enkele velden te opereren. Werden elders nood- of voorzorgslandingen uitgevoerd dan bleek het — i.v.m. het gebrek aan transportvliegtuigen — voor de reparatie- en onderhoudsploegen vrijwel onmogelijk om snel ter plaatse te zijn. Hierdoor werden de machines nodeloos lang aan de operaties onttrokken. Door het uitbreiden van servicemogelijkheden door het vestigen van reparatie- en onderhoudsfaciliteiten in Barcelona, Valencia, Alicante, Cartagena en Albacete werd de situatie enigszins verbeterd, alhoewel nog niet van een afdoende oplossing kon worden gesproken. Niettegenstaande deze moeilijkheden bleken de republikeinse luchtkrachten het luchtoverwicht te kunnen handhaven tot het voorjaar van 1937, waardoor in belangrijke mate werd bijgedragen tot het met succes afslaan van de nationalistische aanvallen in het gebied van Madrid. Nieuwe Duitse versterkingen in de vorm van, merendeels moderne — qua prestaties superieure — jagers van het type ME-109, Heinkel-111 bommenwerpers alsmede Heinkel-123 en JU-87 duikbommenwerpers deden de republikeinen het luchtoverwicht definitief verliezen.

Van luchtmachtstandpunt uit bezien geeft deze situatie aanleiding de periode november 1936 — einde burgeroorlog te verdelen in:

- a. het tijdvak van november 1936 tot het voorjaar 1937 waarbij vooral in het gebied van Madrid de luchtoperaties — althans tijdens de daguren — in het teken stonden van een republikeins luchtoverwicht;
- b. het tijdvak voorjaar 1937 tot december 1937 waarin het luchtoverwicht werd bevochten door de nationalistenvan;
- c. het tijdvak van december 1937 tot het einde van de burgeroorlog tijdens welke periode het luchtoverwicht door de nationalistenvan werd behouden.

### Luchtoperaties in het tijdvak november-voorjaar 1937

#### *Madrid*

Onder het motto van generaal Franco „Madrid liever vernietigen dan in handen te laten van de marxisten”, doch meer nog ten genoegen van de Duitse adviseurs die interesse hadden in het bestuderen van de uitwerking van aanhoudende luchtbombardementen op het moreel van de burgerbevolking, werd medio november aangevangen met het stelselmatig bombarderen van de stad. Tot het einde van het jaar werd Madrid ca. 30 maal gebombardeerd. Deze luchtaanvallen werden, i.v.m. het republikeinse luchtoverwicht gedurende de daguren, merendeels gedurende de nacht uitgevoerd. Bij incidenteel voorkomende dagbombardementen werd getracht het deficit t.a.v. de prestaties van de Duitse jachtvliegtuigen te compenseren door de bommenwerpers een numerieke meerderheid aan jagerbescherming mee te geven. Hierdoor kon het gebeuren dat ca. 20 tot 25 bommenwerpers werden begeleid door 80 tot 100 jagers. De republikeinen reageerden hiertegen met succes door de inzet van luchtafweer en tenminste 4 squadrons Sovjet-jachtvliegtuigen, merendeels van het type I-16. Alhoewel de nationalistenvan menigmaal doordrongen tot boven de stad en deze herhaaldelijk brandde als een toorts en er vele slachtoffers te betreuren waren, waren de aanvallen, militair gezien, weinig effectief. Een resultaat, grotendeels bereikt door het moedig optreden van de luchtverdediging van de stad. Ook de verwachte ineenstorting van het moreel van de burgerbevolking bleef, dan zij het grote incasseringsvermogen de grote opofferingsgezindheid van de Madridenenvan, achterwege.

Nadat na herhaalde aanvallen van grond- en luchtkrachten was gebleken dat de stad

niet kon worden genomen, besloot generaal Franco door acties in de omgeving van de stad aanvoerlijnen af te snijden om daardoor Madrid tot overgave te dwingen. Tot de belangrijkste operaties in dit tijdvak door de nationalisten in de omgeving van Madrid geïnitieerd, behoren:

- a. het offensief bij Las Rozas op de lijn El Escorial - Madrid;
- b. het oversteken van de Jamara-rivier ten z.o. van Madrid;
- c. de aanval bij Guadalajara.

#### *Inzet van de luchtmacht.*

Bij de hierboven genoemde operaties werd intensief gebruik gemaakt van het luchtwapen. Na inleidende bombardementen gingen de aanvallen gepaard met maximale tactische luchtsteun aan de grondstrijdkrachten. Een vorm van luchtsteun die de Duitse luchtheld Galland later tot de conclusie zou doen komen dat in deze oorlog duidelijk de mogelijkheden van het luchtwapen m.b.t. het verlenen van directe steun aan grondstrijdkrachten waren aangetoond. Nu echter bleek nog het luchtoverwicht van de republikeinen. Grote concentraties Sovjet-jachtvliegtuigen wisten keer op keer de tactische luchtsteun te verhinderen. Deze luchtacties droegen ertoe bij dat de aanvallen al vrij snel vastliepen. Ook kwam bij deze luchtoperaties tot uiting dat de republikeinse luchtmacht, enerzijds waarschijnlijk gedwongen door de omstandigheden, anderzijds door de betere geoefendheid van de Sovjet-vliegers om bij slecht weer te vliegen, bij weersverslechtingen — die voor de nationalistische aanleiding waren de luchtoperaties te stoppen — hun operaties continueerden. Op deze manier werd de nationalistische nog veel schade berekend. Dit kwam heel sterk tot uiting bij het door de Italianen ingezette Guadalajara-offensief. Hier bleven de republikeinen de oprukkende Italiaanse colonnes met 80 tot 100 vliegtuigen bestoken, een gelegenheid waarbij ook de Sovjets het nut van tactische jagers gingen onderkennen. Deze luchtaanvallen, gecombineerd met een tegenoffensief, deden de opmars van de Italianen niet alleen vastlopen doch tevens verkeren in een nederlaag waarbij de republikeinen een massa oorlogsmateriaal buitmaakten.

Tijdens deze operaties bleek tevens dat — wilden de nationalistische meer successen boeken — zij hun strijdmethoden moesten wijzigen. Hierbij kwam duidelijk de invloed van de Duitsers naar voren die hiermee de kans kregen een aan-

valsmethode, in de vorm van de Duitse „Blitzkrieg” tijdens de Tweede Wereldoorlog, te introduceren waarbij achter de golven bommenwerpers de tanks en infanterie opereerden. Toepassing van deze strijdwijze bleek later (o.a. bij Brunete) succesvol.

#### **Luchtoperaties in het tijdvak voorjaar 1937-december 1937**

Omstreeks het voorjaar begon zich langzaam maar zeker het luchtoverwicht van de nationalistische af te tekenen. Weliswaar beschikten de republikeinen nog over een aanzienlijk aantal vliegtuigen doch hiermee konden nog slechts plaatselijk enkele successen worden behaald. Acties van republikeinse luchtmacht bij operaties van betekenis werden prompt afgestraft met behulp van het nieuwe Duitse materiaal. In deze fase verdienen de volgende acties een nadere beschouwing.

- a. De nationalistische opmars in het noorden;
- b. De republikeinse aanval op Mallorca.
- c. Het offensief van de republikeinen bij Brunete.
- d. De ineenstorting van het republikeinse noordfront.

#### *Nationalistisch offensief in het noorden*

Voor de aanval met het doel het noordelijk front op te rollen werd een nationalistische legermacht samengetrokken van ca. 50.000 man, ondersteund door ongeveer 120 vliegtuigen. Deze vliegtuigen behoorden tot enkele Spaanse squadrons, de Italiaanse expeditievaartluchtmacht en het Condor-Legioen. Het legioen had inmiddels de beschikking gekregen over de superieure Me-109 jagers, He-111 bommenwerpers en duikbommenwerpers van het type JU-87. De republikeinen beschikten slechts over ca. 25 verouderde toestellen. Daar het republikeinse opperbevel het noordelijk front niet belangrijk, en het overvliegen van jagers te riskant vond, werden aanvankelijk geen versterkingen uit Madrid gezonden. Enkele maanden later wijzigde het republikeinse opperbevel zijn standpunt en begon via Frankrijk versterkingen te zenden. Het materiaal — waaronder vliegtuigen — werd echter bij Toulouse door een lid van het non-interventiecomité tegengehouden. De vliegtuigen werden teruggestuurd naar Valencia doch de boordwapens werden geconfisqueerd. Op 22 mei werd het risico genomen 10 jagers rechtstreeks over te vlie-

gen; 7 toestellen arriveerden veilig. Het gebied in het noorden — ruig en bergachtig — leende zich uitstekend voor de verdediging. De republikeinen maakten hiervan gebruik door het aanleggen van een verdedigingsgordel rond Bilbao, de „ijzeren ring” genoemd, met daarbuiten verdedigende opstellingen. De bedoeling was in de eerste instantie de aanvaller afbreuk te doen en achter de ring stand te houden.

Op 31 maart 1937 werd de aanval ingeleid door hevige bombardementen waarbij voor het eerst gebruik werd gemaakt van JU-87 duikbommenwerpers. Aanvankelijk werkte het angstaanjagend geluid van de „Stuka's” demoraliserend op de republikeinse troepen. Later, toen werd onderkend dat de resultaten van de bomaanvallen op de versterkte onderkomens achterbleven bij het lawaai dat werd ontketend, herstelden de verdedigers zich en boden hardnekkig tegenstand. Tenslotte bleek het gebruik van brandbommen noodzakelijk om de republikeinen uit hun stellingen te verdrijven. Door deze tegenstand kon eerst begin juni de aanval op de „ijzeren ring” worden ingezet. Het is tevens in deze periode geweest dat — waarschijnlijk met het doel het verzet te breken — meer en meer werd overgegaan tot het bombarderen van „open” steden en dorpen. Zo werd op 24 april het niet verdedigde stadje Guernica met ca. 5000 inwoners gebombardeerd door het Condor-Legioen. Gebruik werd gemaakt van Heinkel-111 en JU-52 bommenwerpers. Van 0440 in de ochtend tot 0745 werd het stadje ca. tien maal aangevallen met brand- en brisantbommen. Ca. 1600 mensen vonden de dood waarbij velen vielen door mitrailleurvuur uit boordwapens op de vluchtende mensen. Tegen de verwachting in bleek de nationalistische actie tegen de ring om Bilbao vrij snel te vorderen. De bijdrage van de JU-87 duikbommenwerpers, bekend geworden door de mate van precisie waarmee de bombardementen werden uitgevoerd, zal hieraan niet vreemd zijn geweest. Medio juni werd de stad door de nationalistes bezet.

#### *De republikeinse aanval op Mallorca*

Nadat in augustus 1936 reeds een grootscheepse landing op Mallorca was ondernomen die door de nationalistes kon worden afgeslagen, hervatte de republikeinse luchtmacht in mei 1937 het offensief met bomaanvallen. Enkele incidenten, voortvloeiende uit deze — militair gezien niet zo belangrijke — operaties, deden deze acties op de frontpagina's van de wereldpers verschij-

nen. Op 24, 26 en 29 mei werden tijdens lucht-aanvallen de Italiaanse kruiser „Barletta”, de Duitse patrouilleboot „Albatross” en het slagschip „Deutschland” getroffen. Deze schepen, ingedeeld bij de vloot, belast met de controle ter zee op de naleving van de bepalingen van het non-interventiepact, lagen tijdens de bomaanvallen op de rede van Palma. De reacties op deze resultaten bleken geheel verschillend. Duitsland besloot tot represaillemaatregelen over te gaan en liet het slagschip met zijn scheepsgeschut de haven van Alicante bombarderen. Rusland decooreerde de vliegers voor de „uitstekende uitvoering van bijzondere diensten” en versterkte het contingent Sovjet-luchtstrijdkrachten in Spanje met ca. 250 jagers en middelzware bommenwerpers, toestellen die bij de aanval op Brunete nog een rol zouden spelen.

#### *Het republikeinse offensief bij Brunete*

Ter verlichting van de druk op Madrid werd door de republikeinen in juli 1937 een grootscheeps tegenoffensief ingezet. De operatie was in eerste instantie gericht op het bereiken van de stad Brunete, een knooppunt van wegen. De republikeinen beschikten hierbij over ca. 150 vliegtuigen die van vliegvelden rond Madrid opereerden. Door infiltratie en verrassing werd Brunete vrij snel genomen. Tijdens de operatie voerden ca. 20 bommenwerpers, begeleid door ca. 60 jagers, bomaanvallen uit op de nationalistische stellingen. Aan nationalistische zijde werden zo snel mogelijk versterkingen aangevoerd. Luchtmachteenheden werden gestationeerd op het vliegveld Avila. Teneinde de opmars van de republikeinen tot stilstand te kunnen brengen voerden de nationalistes onophoudelijk bomaanvallen uit en mitrailleurden vijandelijke troepenconcentraties. Op 14 juli kwam het tot een climax. Op deze dag, die de geschiedenis inging als de dag waarop de „grootste luchtslag aller tijden” had plaatsgevonden, werd wederzijds met maximale inspanning gevlogen, waarbij de republikeinen tot ca. 300 sorties kwamen; 160 vliegtuigen waren bij de luchtslag betrokken; verliezen: links ca. 100 toestellen, rechts ca. 28. Tijdens deze actie bleek weer duidelijk de superieure kwaliteit van de Me-109 jagers. De prestaties van deze toestellen maakten het mogelijk dat de langzame JU-52 bommenwerpers die door deze toestellen werden geëscorteerd min of meer ongestoord bomaanvallen konden uitvoeren op de republikeinse vliegvelden. Deze acties, gecombineerd met de verlie-

zen tijdens de luchtslag, verlamden de republikeinse luchtmacht ter plaatse nagenoeg geheel. Het vastlopen van het rode offensief liet na deze acties niet lang meer op zich wachten. Bij de luchtoperaties rond Brunete bleek de inzet van vliegtuigen aan beide zijden uiteenlopend. De nationalistenvlogen doorgaans in formaties van 3 toestellen, de republikeinen opereerden merendeels individueel. Door de republikeinen werden geen vliegvelden aangevallen, door de nationalistenv — zoals hierboven bleek — wel, en met succes.

#### *De ineensloring van het noordfront*

Na de val van Bilbao medio 1937 kon de opmars richting Santander worden voortgezet. Alhoewel de verdedigers hier beschikten over ca. 50.000 man troepen, artillerie, alsmede 30 jachten en 11 verkenningsvliegtuigen, werd de tegenstand na ca. 10 dagen gebroken. De overweldigende luchtsteun aan de nationalistische legers — in de vorm van bom-, duikbom- en boordwapenaanvallen, vooral van het Condor-Legioen — heeft in belangrijke mate tot dit succes bijgedragen. Op 1 september werd de opmars naar Gijon voortgezet. In tegenstelling tot de acties bij Bilbao en Santander hadden de nationalistenv bij deze actie niet het gebruikelijke overwicht aan luchtsteun (het Condor-Legioen was elders ingezet), zodat na ca. 1½ maand nog maar weinig vorderingen waren gemaakt. Een effectieve blokkade van de kust, het inzetten van het Condor-Legioen, alsmede munitiegebrek bij de verdedigers, deden het moreel van de republikeinse troepen dermate dalen dat binnen 14 dagen het verzet kon worden gebroken en de nationalistenv op 21 oktober Gijon konden binnentrekken.

#### **Luchtoperaties in het tijdvak van december 1937 tot het einde van de burgeroorlog**

Alhoewel de wereld geneigd was eind 1937 een spoedige overwinning voor generaal Franco te voorspellen, bleek ook nu weer dat men bij deze gedachte een belangrijke factor over het hoofd had gezien nl. de wil tot vechten in het republikeinse kamp. Hierdoor bleek het niet alleen mogelijk Madrid en onmiddellijke omgeving te behouden doch tevens plaatselijk tot de aanval over te gaan. Zo ontketenden de republikeinen op 15 december een aanval op Teruel. Teneinde het element van verrassing niet verloren te laten gaan gebruikten zij hierbij geen vliegtuigen. Omstreeks

Kerstmis 1937 werd de stad genomen. Dit succes verhoogde weer enigszins het militaire aanzien van de republikeinen in het buitenland. Duitsland en Italië, nog steeds bevreesd dat generaal Franco de oorlog zou verliezen, zonden nu ook stafofficieren en technisch personeel. De buitenlandse invloed op het beleid t.a.v. de militaire operaties werd hierdoor aanmerkelijk uitgebreid.

#### *Offensief in het gebied van Aragon*

Na enkele maanden van voorbereiding werd door de nationalistenv medio februari een offensief ingezet in het gehele gebied van Aragon, gepaard gaande met het stelselmatig bombarderen van de havenplaatsen, waaronder Barcelona. Deze aanvallen, uitgevoerd door de Italianen, dienden als represailles voor de republikeinse luchtaanvallen op nationalistische steden in zuid-Spanje, o.a. Sevilla. Tijdens de aanvallen op Barcelona bleek nog eens duidelijk de onnauwkeurigheid waarmee van grotere hoogte werd gebombardeerd. Zo bleek het noodzakelijk een olieopslagplaats 37 maal aan te vallen alvorens een treffer kon worden genoteerd. Bij het bombarderen van de havens kwamen de bommen in de woonwijken terecht, waardoor veel slachtoffers werden gemaakt. Het laden en lossen van de schepen ging intussen nagenoeg ongehinderd voort. T.a.v. de bombardementen op Barcelona deed zich nog een merkwaardigheid voor: de opdracht hiertoe bleek te zijn verstrekt door Mussolini zelf zonder medeweten van generaal Franco. De Duitsers, hierover zeer verbolgen, protesteerden bij generaal Franco, die echter — bang voor een conflict met Italië — de zaak suste.

Het eerste doel van het nationalistische offensief, Teruel, werd intussen vrij snel bereikt, waarna werd doorgestoten naar de kust. De plaatselijke bodemgesteldheid in de vlakte van Aragon maakte het mogelijk vlak achter het front landingsterreinen in te richten zodat de tactische steun aan grondtroepen tot een maximum kon worden opgevoerd. Het luchtoverwicht bleek hierbij van duidelijke invloed op het snelle verloop van de operatie. Medio april 1938 werd bij Vinaroz de kust bereikt waardoor het republikeinse gebied in tweeën werd gedeeld. Weer leek de situatie gunstig voor een spoedig einde van de oorlog, zó zelfs dat Hitler reeds aan Franco kenbaar maakte dat hij — teneinde gebruik te kunnen maken van de ervaringen van

het Condor-Legioen bij de opbouw van de luchtmacht in het inmiddels geannexeerde Oostenrijk — dit legioen wilde terugtrekken. Generaal Franco had hiertegen geen bezwaar mits het materiaal zou achterblijven. Het zou echter nog een jaar duren voordat de Duitsers zouden worden teruggetrokken. Opnieuw bleek desituatie zich nl. te wijzigen. Medio juli 1938 werd, met het doel de nationalisten aan de kust af te snijden, door de republikeinen een tegenoffensief gelanceerd dat zou uitmonden in de slag bij de Ebro. Het offensief betekende een laatste grote krachtsinspanning van de republikeinen. Door de tegemoetkomende houding van Frankrijk was het mogelijk Sovjet-materiaal, waaronder vliegtuigen (via Bordeaux aangevoerd), tijdig ter beschikking te krijgen. Met dit materiaal en de beste ter beschikking staande divisies gelukte het de republikeinen een bruggehoofd te vormen op de zuid-oever van de Ebro en dit bruggehoofd gedurende ca. 3 maanden te behouden. Het ontberen van het luchtoverwicht, waardoor de aanvoer van oorlogsmateriaal naar het front ernstig schade kon worden berokkend, het verbruik van de laatste personeelsreserves alsmede de beslissing van Stalin dat het Sovjet-personeel voldoende ervaring had opgedaan en zou worden teruggetrokken, moeten als doorslaggevende factoren voor het ineensinken van het offensief worden aangemerkt. Vrijwel continu waren ca. 100 nationalistische vliegtuigen in de lucht. Tot de regelmatig bestookte doelen behoorden de aanvoerlijnen naar het front, o.m. twee door de republikeinen gelegde pontonbruggen. Ondanks de persoonlijke moed van de pontoniers was het vrijwel onmogelijk de bruggen intact te houden waardoor de aanvoer aanmerkelijk stagneerde. Het was dan ook niet verwonderlijk dat bij een tegenoffensief van de nationalisten, waarbij de verhouding tussen de luchtmachten van beide partijen 1 : 15 in het voordeel van de laatsten was, de slag aan de Ebro werd verloren en het bruggehoofd moest worden prijsgegeven. Het verlies van deze slag betekende tevens het einde van grootscheepse acties van de zijde der republikeinen.

## De overgave

Het einde bleek nu een kwestie van enkele maanden. Taragona en Barcelona werden in januari 1939 bezet en begin februari werden de Pyreneeën bereikt. De laatste weerstandsnesten werden nu snel opgeruimd, gevolgd door de onvoorwaardelijke overgave van Madrid op 28 maart 1939. De Spaanse burgeroorlog eindigde in april 1939.

## Conclusies

Het optreden van de luchtmachten tijdens de Spaanse burgeroorlog leidde tot de volgende conclusies.

- a. Het bezit van het luchtoverwicht bleek het verloop van de militaire operaties in ruime mate te beïnvloeden.
- b. Van grotere hoogte uitgevoerde bomaanvallen bleken i.v.m. de grote onnauwkeurigheid weinig effectief.
- c. Het totale bombardement bleek — waarschijnlijk i.v.m. het incasseringsvermogen van de bevolking — niet in staat de oorlog te bespoedigen.
- d. Het uitvoeren van bomaanvallen tegen vliegvelden in het vijandelijke achterland bleek duidelijk van invloed op de slagkracht van de vijandelijke luchtmachten.
- e. Duikbomaanvallen bleken v.w.b. nauwkeurigheid aan de verwachtingen te voldoen.
- f. Angstaanjagende bijeffecten tijdens duikbomaanvallen (Stuka's) werkten, al naar gelang de aangevallenen meer vertrouwd werden met het verschijnsel, minder demoraliserend.
- g. Door het geven van directe luchtsteun aan grondmachten werd het nut en het bestaansrecht van de tactische jager aangetoond.
- h. Snelle verplaatsing van een troepenmacht met bewapening bleek mogelijk door organisatie van een luchtbrug.
- i. Het bevoorraden uit de lucht van belegerde en afgesneden posities bleek in het merendeel der gevallen bij te dragen tot het met succes handhaven van de weerstand.



# Meningen van anderen

## Rivierovergang in het moderne gevecht (I)

Bovengenoemd artikel<sup>1</sup> wijdde o.a. een beschouwing aan de geneeskundige afvoer en verpleging.

Met het gestelde over de noodzaak tot improvisatie in de eerste fasen van het gevecht, ga ik geheel met de schrijvers mee. Het inschakelen van geneeskundige inrichtingen van de divisies, die de overgang daadwerkelijk moeten uitvoeren achten de schrijvers minder gewenst.

Het is natuurlijk waar dat, als aan de rivier gelegen eenheden de gewondenafvoer kunnen verzorgen, dit de voorkeur verdient boven het inschakelen van eigen middelen, doch dit zal in vele gevallen niet mogelijk zijn en wel om de volgende redenen.

a. Genoemde eenheden hebben hun handen vol met de verzorging van eigen gewonden, die door de verdedigingsmaatregelen van de vijand zullen vallen.

b. De capaciteit van de geneeskundige inrichtingen zal vaak onvoldoende zijn, in de eerste plaats wegens de onder a. genoemde reden en ten tweede door het feit, dat de betrokken eenheden vaak zijn ingezet als (dun bezaaide) rivierbewaking.

c. De lokaties van de geneeskundige inrichtingen zullen veelal ongunstig liggen.

Door het feit, dat in de eerste fase van het gevecht geen bataljonshulpposten aan de overzijde van de rivier zijn ingeschakeld, is het een besliste noodzaak, dat op korte afstand achter de rivier (gezien in de richting van de afvoerketen) een medische opvangmogelijkheid aanwezig is. Men vergete niet, dat het lange, tot zéér lange, tijd kan duren vóór de gewonde rivier is gepasseerd. Een arts zal hem zo spoedig mogelijk moeten bekijken, al is het alleen al om de urgentie te bepalen en de zeer licht gewonden direct te behandelen en terug te zenden (handhaving gevechtskracht!). De bataljonshulpposten van de voorbataljons zijn hiervoor niet te gebruiken, daar ze mobiel moeten blijven. Het verzamelpeloton van de brigade-geneeskundige compagnie echter kan drie volwaardige verzamelplaatsen inrichten. Door het inzetten van één van de verzamelplaatsgroepen aan deze zijde van de rivier, kan aan bovengenoemde eis worden voldaan, zonder dat de inzetmogelijkheden bij de voorbrigades in het gedrang komen. Overigens kan deze verzamelplaats worden bijgetrokken, zodra de bataljonshulpposten van de overstekende bataljons aan de vijandelijke zijde zijn ingezet. Hetzelfde voor de inzet van een verbandplaats. Er is naar mijn mening geen overwegend bezwaar tegen het inzetten van een divisieverbandplaats tot aan het moment, dat de voorbrigades geheel aan de overzijde zijn en aldaar brigadeverbandplaatsen hebben ingericht. De geneeskundige afvoer verloopt dan, fasegewijs, als volgt:

1e fase: front-rivier-vzpl (cq 1e ech gnk installatie van aan de rivier gelegen eenheden)-divvbpl-dvhosp;

2e fase: front-bhp-rivier-divvbpl-dvhosp;

3e fase: front-bhp-vzpl-rivier-divvbpl-dvhosp;

4e fase: front-bhp-vzpl-brigvbpl-rivier-dvhosp.

In de 4e fase is de afvoer geen probleem meer, daar in deze fase geregelde oeververbindingen tot stand zijn gekomen. De tussenschakel van de divisieverbandplaats kan nu vervallen.

H. PUTTERS, Majoor der Geneeskundige Troepen

## Rivierovergang in het moderne gevecht (II)

Dit artikel in *De Militaire Spectator* van juli en augustus geeft mij aanleiding het volgende naar voren te brengen.

1. VS . . . . Het verkenningsseskadron geeft in de punten 137, 138 en 139 een aantal mogelijkheden voor de inzet van het verkenningsseskadron bij rivierovergangen, verricht door grote eenheden. In het kort betreft het het leveren van oeverdiensten en het aanvullen en versterken van de verkeersregeling. Het inzetten van verkenningseenheden voor deze taken bespaart troepen die straks bij en na de overgang hard nodig zijn.

De beveiligende kracht van verkenningseenheden komt in het bijzonder tot haar recht bij het leveren van oeverdiensten (beveiligen van terrein aan eigen zijde en het beschermen van de voorbereidingen voor de rivierovergang).

Bij het aanvullen en versterken van de verkeersregeling komen in het bijzonder naar voren:

— het feit dat er zeer veel verbindingsmiddelen in het eskadron zijn (nu 10 toestellen per peloton) die door, naar het schijnt, een ieder kunnen worden bediend; — de omstandigheid dat men in het verkenningsseskadron in kleine verbanden kan optreden (de groep, de ploeg en zelfs het enkele voertuig).

2. In 1952/1953 heeft de toenmalige 3e Divisie (Generaal Warringa) de oefeningen POLSSTOK 1, 2 en 3, gehouden. Een rivierovergang voor een grote eenheid, een gevechtsgroep, waarin de facetten „oeverdiensten” en „verkeersregeling” meer dan normale aandacht kregen. (POLSSTOK 3 was een oefening zonder troepen, de overige werden daadwerkelijk uitgevoerd).

Bij deze oefening heb ik als eskadronscommandant met het eskadron deelgenomen als „oeverdienst” én „aanvullen en versterken van de verkeersregeling van de KonMar”.

In de praktijk van POLSSTOK 1 en 2 bleek duidelijk dat het verkenningsseskadron zeer geschikt was om deze opdrachten uit te voeren. Vooral het optreden bij de verkeersregeling aan de overzijde — tijdens en na de rivierovergang — waarbij snel moest worden geïmproviseerd (omleidingen, vastlopen van voertuigen, kapotte bruggen, enz.) én tevens over enige vuurkracht voor de eigen beveiliging moest worden beschikt, was effectief.

Het combineren van „oeverdienst” en „aanvullen en versterken van de verkeersregeling” had bij deze oefening het grote voordeel, dat de beveiliging voor de Genie bij de vloten- en bruggenbouw en de verkeersregeling over niet te veel schijven liep. Zo konden extra benodigd materiaal of voertuigen die op het laatste moment voor de Genie toch nog nodig waren, snel via de pc van het verkenningpeloton aan de KonMar worden doorgegeven.

<sup>1</sup> A. J. C. Bouwhof en P. P. van Elsen — *De Militaire Spectator* 133(1964)(7)327;(8)389.

Ook bleek dat het verkenningeskadron een volledige taak had. Hierdoor en ook door de grote spreiding van het eskadron — de verkeersposten zitten overal — is het niet mogelijk het verkenningeskadron direct voor andere taken in te zetten. Het voorschrift duidt reeds in die richting door te stellen dat meer achterwaarts gelegen verkenningseenheden voor deze taak moeten worden aangewezen.

Het is duidelijk dat het leveren van oeverdiensten en het aanvullen en versterken van de verkeersregeling neventaken voor het verkenningeskadron zijn.

P. BRUYN, Majoor der Huzaren

### Rivierovergang in het moderne gevecht (III)

Aangezien door de veranderde zienswijzen over de gevechtsvoering de rivierovergang met gebruikmaking van de tot voor kort beschikbare middelen in een impasse dreigde te geraken, dient het initiatief tot het schrijven van dit artikel<sup>1</sup> te worden toegejuicht. Uit het artikel blijkt duidelijk, dat momenteel in feite alleen het ter beschikking hebben van amfibische middelen en helikopters een snel, en binnen korte tijd, overwinnen van dit soort hindernissen mogelijk maakt. Omdat in West-Europa deze middelen echter voorshands niet, of slechts zeer beperkt, beschikbaar zullen zijn, is bestudering van de rivierovergang met middelen van beperkter strekking noodzakelijk. De schrijvers van het artikel hebben dit dan ook gedaan, zonder evenwel de mogelijkheden, voortvloeiende uit het gebruik van amfibische middelen uit het oog te verliezen.

Is steller dezès het derhalve met de strekking van het artikel geheel eens, t.a.v. de inhoud zijn enkele opmerkingen wellicht dienstig, waarmee wordt ingegaan op de door de schrijvers aan het einde van het artikel gedane suggestie.

1. De bouw van vlotten en bruggen. Voor de aanvangstijd van de bouw van deze overgangsmiddelen zijn de mate en de duur van de zichtbaarheid bepalend. Hoe kleiner het doel tijdens de bouw is, en hoe korter en hoe minder frequent het doel zich vertoont, des te groter is de kans, dat de constructie ongestoord verloopt. Daarom moet in ieder geval de O1-lijn in eigen hand zijn om met de aanvang van de bouw te kunnen beginnen, zodat wordt verhinderd, dat vijandelijk mitrailleurvuur dit onmogelijk maakt. Evenzo moet de O2-lijn in eigen hand zijn om het vijandelijke artillerie- en mortierwaarnemers onmogelijk te maken de voortgang van vlotten- en bruggenbouw te verhinderen. Naar gelang van de aard van het te gebruiken overgangsmaterieel is de hierboven genoemde grootte of frequentie van het voor de vijand waarneembare doel verschillend. Bij de veerdienst van M2-materieel is het een 3-tonner, die slechts drie maal aan de oever verschijnt met gedurende korte tijd daarna enige activiteit aan de rivier. Bij de veerdienst van pontonplaatbrugmaterieel komt een 6-tonner vele malen aan de rivier nl. per vlot 10 maal 2 en per veerdienst 3 maal 10 maal 2 keren, met bijna een uur daarna activiteit aan en op de rivier; voorts is de activiteit tijdens het bouwen aanzienlijk intensiever dan bij het M2-vlot. Bij het bouwen van een brug van pontonplaatbrugmaterieel

is de zichtbaarheid, en daarmee de kans op ontdekking, weer veel groter. Bovendien is het aantal plaatsen waar men een veerdienst van zwaar materieel c.q. brugslag kan voorbereiden veel beperkter dan de voor de inzet van licht vlotmaterieel geschikte oevers, welke plaatsen de vijand vermoedelijk bekend zijn, hetgeen de kans op vijandelijk ingrijpen dus vergroot. Vermeerdering van het aantal mogelijkheden door de inzet van zwaar geniematerieel (dozers) kost tijd en vergroot dus de kans op ontdekking.

Nu zal de tactische commandant echter in ieder geval zo snel mogelijk de zich op de vijandelijke oever bevindende, juist overgestoken, troepen steun willen verlenen. Met het risico van het mislukken van de operatie bij te vroege inzet van het vlotten/bruggenmaterieel moet hij echter rekening houden. Het middel, waarmee hij het kleinste risico loopt, zal hij dus het eerst inzetten. Dit is derhalve het lichte vlotmaterieel, daarna volgt zwaarder vlotmaterieel en tenslotte het materieel voor bruggenbouw.

Onzes inziens zal de tactische commandant dan ook het aanvangstijdstip van de bouw van lichte vlotten dus aanzienlijk vroeger stellen dan dat van het pontonplaatbrugmaterieel, en in het algemeen zal hij eerder doen aanvangen met de vlotten- dan met de bruggenbouw (de beschikbare hoeveelheid materieel is in dit geval voor de keuze mede bepalend).

Met deze, overigens reeds oude theorie zijn de schrijvers het vermoedelijk niet eens, aangezien zij op uur U plus 40 minuten met de bouw van alle vlotten en bruggen gelijktijdig aanvangen, hetgeen ons in een „normaal” geval, waarvan hier wel sprake zal zijn, minder waarschijnlijk voorkomt (tabel 4, blz. 391).

2. Het amfibische brugmaterieel wordt door de schrijvers toegepast bij de brigade, die zelf met amfibische middelen is uitgerust (tabel 4, blz. 391). Eventueel gebruik van dit materieel, waarbij zijn eigenschappen meer worden uitgebuit, wordt echter niet naar voren gebracht. Voor de inzet van het materieel is slechts een zeer korte tijd nodig (ongeveer 10 minuten), zodat het nagenoeg onverwachts aan de rivier kan verschijnen en worden ingezet (uiteeraard nadat technisch geschikte overgangspunten zijn verkend). De tactische commandant is daardoor in staat óf in een zeer vroeg stadium van de overgang een gedeelte van het materieel in te zetten, al is het verliesrisico dan vrij groot, óf na de eerste successen op de plaatsen, waar hij snel wil doorstoten in grotere hoeveelheid het materieel in te zetten, teneinde zo snel mogelijk infanterie-tankeenheden aan de overzijde van de rivier te brengen. In het laatste geval verdient het aanbeveling bij een niet te brede rivier de bouw van een brug van dit materieel te overwegen. Deze heeft een capaciteit van ongeveer 400 voertuigen per uur, waarover het grootste gedeelte van de gevechtsvoertuigen van een painfrigate in ongeveer één uur kan worden overgezet; de capaciteit van drie veerdiensten van dit materieel bedraagt daarentegen slechts ongeveer 35 tanks of ca. 100 pantserrupsvoertuigen per uur.

3. Nog één opmerking inzake de verstrekte vlotgegevens moge worden gemaakt. De schrijvers zijn o.i. soms te optimistisch inzake de overzetcapaciteit. Zo is een aantal vaarten van tien per uur van een M2-vlot over een waterhindernis van 150 m breedte wel aan de hoge kant, en dit ware beter op 6 per uur te stellen. Ook de bouwtijd van een pontonplaatbrugvlot in 30-45 mi-

<sup>1</sup> A. J. C. Bouwhof en P. P. van Elsen — *De Militaire Spectator* 133(1964)(7)327;(8)389.

nuten bij dag is wel zeer kort (blz. 328). Een bouwtijd overdag van 45-60 minuten en bij nacht van 60-100 minuten lijkt ons meer in overeenstemming met de werkelijkheid.

4. Tenslotte nog iets over het innemen van verzamelgebieden en vooruitgeschoven verzamelgebieden (blz. 395 en 396). De schrijvers van het artikel doen alle voertuigen van de bataljonsgevechtsgroepen van het op 25-40 km van de rivier gelegen verzamelgebied naar meer voorwaarts gelegen verzamelgebieden verplaatsen, van waaruit de bootploegen met hun voertuigen zo vlug mogelijk naar de rivier vertrekken. De overige voertuigen blijven in dit voorwaartse verzamelgebied staan, tot de eerste veren gereed zijn. Indien er hier sprake is van een algemeen geval met een gemiddeld Westeuropees weggennet, lijkt ons deze regeling minder gelukkig. De voertuigen moeten nl. bijna twee uur (van ongeveer uur U — 30 tot tenminste U + 80) in dit gebied blijven gedurende een gevaarlijke periode, o.a. ten aanzien van de uitwerking van mogelijk te ontvangen vijandelijk vuur op dit gebied. Het risico, dat hiermee wordt genomen, lijkt erg groot, weshalve de hierna volgende methode ons meer aanbevelenswaard lijkt. De verzamelgebieden worden zo dicht mogelijk bij de

rivier gekozen als verantwoord is i.v.m. de dracht van de vijandelijke artillerie en rekening houdende met stellingterreinen voor de eigen artillerie en verzamelgebieden voor geniematerieel. Voor de voorcompagnieën vindt daar de gehele samenvoeging van overstekende infanterie, bootmaterieel en bedienende genie met de voertuigen plaats, zodat dit personeel en materieel gereed voor de overgang rechtstreeks naar de rivier kan rijden. De overige voertuigen van de bataljonsgevechtsgroep blijven voorlopig in het verzamelgebied achter. Het verplaatsingsschema van het divisie- of brigadeverkeersregelingsbureau moet daarna, rekening houdende met het nog niet nauwkeurig bekende tijdstip van het gereedkomen van de vlottenbouw, voorzien in de verplaatsing van de overige voertuigen van de bataljonsgevechtsgroepen van verzamelgebieden naar veerparkeerplaatsen. Terugkerende voertuigen van de eerste overgang keren óf naar het verzamelgebied terug óf worden op veilige afstand van de rivier in een tijdelijk verzamelgebied ondergebracht. De hierboven geschetste methode voorkomt opeenhoping van voertuigen dicht bij de rivieroever tijdens de kritieke tijd van de overgang.

W. VAN DER HEEM,

Luitenant-Kolonel der Limburgse Jagers

## *Antwoord op meningen van anderen*

### **Rivierovergang in het moderne gevecht**

Daar veel zaken slechts globaal door ons zijn besproken, hebben wij in ons artikel de hoop geuit, dat specialisten aanleiding zouden vinden dieper op de op hun terrein liggende problemen in te gaan.

Het heeft ons derhalve verheugd, dat op het artikel enige reacties zijn ontvangen. Hoewel het specialistische terrein door deze reacties zeker nog niet is uitgeput — we denken bv. aan verbindings- en verkeersproblemen — wordt door de reacties het onderwerp toch weer beter belicht.

#### **Commentaar van Majoor H. Putters**

Hoewel wij de mening handhaven, dat bij voorkeur de geneeskundige eenheden van de overstekende divisies eerst aan 's vijands zijde van de rivier hun werkzaamheden moeten aanvangen, zijn wij dankbaar voor de door de schrijver uitgewerkte mogelijkheid voor het geval dit praktisch niet uitvoerbaar zou zijn.

De door schrijver geschetste methode achten wij zeer bruikbaar. Toch willen wij een enkele opmerking maken. Wij vinden de stelling, dat de geneeskundige inrichtingen van de eenheden, die de rivier bewaken, hun handen vol zouden hebben met het verzorgen van de eigen gewonden, die door de verdedigingsmaatregelen van de vijand zijn gevallen, aanvechtbaar. Deze eenheden treden naar onze mening zeer verspreid op en hebben bovendien de tijd gehad zich in het terrein in te richten waardoor hun kwetsbaarheid is verminderd. De geneeskundige inrichtingen van de reserves van de eenheden die de rivier bewaken, zullen naar onze mening in de meeste omstandigheden ter beschikking zijn. Uiteraard is een vooraf geregelde hergroepering van een deel van deze inrichtingen noodzakelijk.

#### **Commentaar van Majoor P. Bruyn**

Schrijver geeft aan, dat het verkenningsskadron zeer geschikt is om bij de rivierovergang te worden belast met oeverdiensten. Als oeverdiensten ziet schrijver o.a. het beveiligen van het terrein aan eigen zijde van de rivier, alsmede het beschermen van de voorbereidingen van de rivierovergang en het aanvullen en versterken van de verkeersregeling. Wij kunnen deze gedachte zeer zeker onderschrijven, maar willen toch voor één ding waarschuwen. In vredetijd wordt maar al te vaak deze taak aan verkenningseenheden toebedacht, vooral vanwege de vele goede verbindingsmiddelen die bij deze eenheden organiek zijn opgenomen. De noodzaak tot het zo snel mogelijk inzetten van deze eenheden met een verkennende taak, spreekt in vredetijd niet zo sterk. In oorlogstijd zullen de verkenningsskadrons van de overstekende eenheden bij voorkeur *niet* met oeverdiensten moeten worden belast, doch moeten zo spoedig mogelijk naar de overzijde van de rivier worden gedirigeerd, teneinde aldaar hun verkennende taak te verrichten. Het verkrijgen van tijdige inlichtingen is voor de aan 's vijands zijde van de rivier oprukkende eigen troepen van levensbelang.

Zijn echter verkenningseenheden van niet aan de overgangsoperatie deelnemende troepen beschikbaar, dan zal inzet op de door schrijver gedachte wijze zeker welkom zijn.

#### **Commentaar van Luitenant-Kolonel W. van der Heem**

Hoewel schrijver het in grote trekken met ons eens is, heeft hij op bepaalde punten enkele afwijkende meningen verkondigd, die wij hieronder kort zullen beschouwen.

Wij willen vooropstellen dat het naar onze mening in de moderne oorlogvoering minder gewenst is, vast te



houden aan regels die voor alle omstandigheden gelden. Zo staan wij dan ook wat huiverig tegenover het door schrijver gestelde met betrekking tot de O-2-lijn die, zoals hij stelt, in eigen handen moet zijn om het vijandelijke artillerie- en mortierwaarnemers onmogelijk te maken de voortgang van vloten- en bruggenbouw te verhinderen. Ons standpunt aangaande de moeilijkheden m.b.t. de uitschakeling van waarneming is duidelijk weergegeven. Het is immers niet zo, dat het bereiken van de O-2-lijn een garantie geeft voor het uitschakelen van de vijandelijke artillerie- en mortierwaarneming. Ook het aanhouden van de oude regel, dat de volgorde in de bouw van overgangsmiddelen is vastgelegd en wel eerst de bouw van lichte vloten, vervolgens de zware en daarna de bruggenbouw, is voor het moderne gevecht niet zonder meer te handhaven. Zo kan het in voorkomend geval zeer goed mogelijk zijn, dat als eerste de zware amfibische vloten worden ingezet, zonder dat er sprake is van lichte-vlotenbouw. De inzet van de tactische eenheden kan ten dele worden afgestemd op de gewenste en mogelijke bouw en inzet van de overgangsmiddelen. De omstandigheden waaronder de overgang plaatsvindt, moeten bepalend zijn voor de inzet van deze middelen. Deze omstandigheden zullen bij iedere overgangsoperatie verschillend zijn.

Voor wat betreft het in tabel 4 aangegeven gelijktijdig aanvangen van de bouw van de verschillende vloten en bruggen, wordt opgemerkt, dat het hier gaat om een mogelijkheid voor een bepaald geval en dat hieruit zeker geen algemene regels moeten worden afgeleid. Zo is bij tabel 4 ervan uitgegaan, dat per overgangsvak verschillend materieel aanwezig is en dat er bv. geen licht overgangsmaterieel voor alle overgangsplaatsen beschikbaar was.

Wat betreft de opmerking m.b.t. de inzet van amfibisch brugmaterieel bij de brigade die zelf met amfibische middelen is uitgerust, wordt opgemerkt, dat deze amfibische voertuigen in dit geval geen amfibische tanks omvatten. Een snel aantrekken van de zo dringend benodigde tanks is slechts mogelijk door gebruik te maken van amfibisch vlot- en brugmaterieel. Het zwaartepunt van de door ons bedoelde actie lag bij de 61 Painfbrig, welk zwaartepunt ook bij de toebedeling van middelen tot uiting werd gebracht. Bovendien was er onvoldoende amfibisch brugmaterieel aanwezig om dit op verschillende plaatsen tegelijk in te zetten.

Als algemene opmerking m.b.t. de vloten en bruggen zouden wij nog willen stellen, dat plaatbrugmaterieel voor de troepen die voor de eerste overgang worden bestemd, in feite te langzaam en te omvangrijk is. Wij zullen echter ook in de toekomst wel rekening moeten houden met het feit dat amfibisch brugmaterieel tot het schaars materieel zal blijven behoren, zodat met inzet van plaatbrugmaterieel ook bij de voorste eenheden rekening moet worden gehouden.

Het gestelde met betrekking tot de capaciteit van veren t.o.v. die van bruggen wordt door ons volledig onderschreven. Het was een van de redenen dat (zie tabel 4) op hetzelfde tijdstip waarop de vlotenbouw aanving, de bouw van de amfibische brug startte. Het is echter volgens ons onmogelijk alles op één kaart te zetten en te veel te rekenen op de brug en de bouw van vloten te verwaarlozen.

Wat betreft de opmerking over de optimistische tijden van bouwen en varen geven wij toe, dat wij de zaken

gaarne van de optimistische kant bekijken. Overigens sterkt een door ons bijgewoone demonstratie met plaatbrugmaterieel, uitgevoerd met betrekkelijk ongevoerde troepen, ons in de overtuiging dat in vele gevallen, uitgaande van goed geoefende troepen, de door ons gestelde tijden haalbaar zijn. Hierbij rekenen wij erop dat het onder oorlogsomstandigheden mogelijk zal zijn met meer voertuigen tegelijk aan de rivier te ontladen. Vanzelfsprekend zijn de tijden algemene planingsgegevens en bij een bepaalde actie zal de geniecommandant de voor deze actie geldende tijden moeten verwerken.

N.a.v. de opmerking over de verzamelgebieden het volgende. Wij gaven aan dat deze op maximaal 5 km van de rivier dienen te zijn gelegen. I.v.m. de kwetsbaarheid aan de rivier wil schrijver deze gebieden meer achterwaarts geplaatst zien. Helaas geeft hij niet duidelijk aan welke afstand van de rivier hij ongeveer denkt. De door hem beschreven norm „*De verzamelgebieden worden zo dicht mogelijk bij de rivier gekozen als verantwoord is i.v.m. de dracht van de vijandelijke artillerie en rekening houdende met de stellingterreinen voor de eigen artillerie en verzamelgebieden voor genie-materieel*” is onduidelijk. In hoeverre wordt hier lichte, middelbare of zware artillerie bedoeld. Wij kunnen slechts concluderen dat zij verder dan 5 en minder dan 25 km van de rivier zullen zijn gelegen. In algemene zin wordt de schrijver toegegeven, dat de kwetsbaarheid dicht bij de rivier toeneemt. Hier staat echter tegenover, dat een soepele en snelle regeling van de eigenlijke overgang beter is gewaarborgd, wanneer deze verzamelgebieden zo dicht mogelijk bij de rivier zijn gelegen. Schrijver heeft bij zijn oplossing in feite ten dele dezelfde moeilijkheid en lost deze op door het zo nodig innemen van tijdelijke verzamelgebieden voor in eerste instantie terugkomende voertuigen, waarbij het ons niet geheel duidelijk is waar deze tijdelijke verzamelgebieden dan weer zijn gelegen. Bovendien betekent dit weer een reserveren van extra gebieden die juist bij een overgangsoperatie zo schaars zijn.

Wellicht ten overvloede wordt opgemerkt, dat niet alle voertuigen van het bataljon in de voorwaarts gelegen verzamelgebieden worden verzameld, maar slechts de gevechtsvoertuigen en de voertuigen van de gevechtstrein.

De gedachte van schrijver om de samenvoeging van de overstekende infanterie, bootmaterieel en bedienende genie, met de voertuigen te doen plaatsvinden in de door hem bedoelde verzamelgebieden, die dicht bij 25 km bij de rivier zijn gelegen (mogen wij aannemen ca. 10 km?) wordt door ons met stelligheid verworpen. Deze samenvoeging kan veel beter in de meer achterwaarts gelegen verzamelgebieden plaatsvinden, juist vanwege de door schrijver zo gewenste veiligheid en bovendien teneinde nadere gegevens over de overgang niet vroegtijdig prijs te geven. T.a.v. de kwetsbaarheid van de door ons gedachte voorste verzamelgebieden kan nog worden opgemerkt dat niet moet worden vergeten dat de aanvaller de sterkste partij is en overwicht heeft. De verdediger daarentegen heeft gebrek aan middelen. De verdediger zal derhalve nauwkeurig prioriteiten moeten bepalen voor zijn af te geven vuren. Is het boud, i.v.m. dit gebrek aan middelen, te veronderstellen dat de aandacht van de vijand in de eerste plaats zal gaan naar de aan de gang zijnde oversteekactie en

naar de reeds overgestoken troepen? Het onderkennen van de vooruitgeschoven bataljonsgroepverzamelgebieden — in het normale geval neerkomend op 4 per divisievak van 20 - 30 km breedte — die zeer kort voor uur U, en dan nog maar met een deel van de voertuigen, worden betrokken, is voor de verdediger geen eenvoudige opgave. Toch willen wij de suggestie van Lt.-Kol. Van der Heem niet geheel verwerpen. Indien de sterkte en de gedragingen van de verdediger

erop wijzen, dat de strook van 3 - 5 km van de rivier af zeer kwetsbaar is en wij vóór de feitelijke aanval niet in staat zijn de artillerie e.d. van de verdediger die deze onveiligheid veroorzaakt te neutraliseren, is het wellicht mogelijk om de voorwaartse verzamelgebieden wat verder achterwaarts te kiezen.

A. J. C. BOUWHOF en P. P. VAN ELSSEN,  
Luitenant-Kolonels van de Generale Staf

## *Uit de binnenlandse vakpers*

### **Gemengde of niet-gemengde intendancecompagnieën?**

Wij leven in een tijdperk van reorganisaties van de landstrijdkrachten, die gericht zijn op het indelen van de middelen op zodanige wijze, dat een tactisch optreden wordt gesteund door een doelmatig uitgevoerde en voortdurende verzorging.

Reeds eerder werden de organisaties op divisieniveau zodanig gewijzigd, dat een directe logistieke steun aan de divisie-eenheden verzekerd kan zijn, *hoewel de scheiding tussen transport en voorraden, onzes inziens, een efficiënte werkwijze in de weg staat.*

Thans zijn de legerkorps intendance-eenheden in het stadium van deze reorganisaties gekomen en willen wij onze gedachten over die eenheden naar voren brengen. Hierbij moet onmiddellijk de beperking worden gemaakt, dat dit „gedachten” zijn, die mogelijk kunnen bijdragen tot een bepaalde oplossing.

Bij een mogelijk toekomstig conflict moet rekening ermee worden gehouden, dat de potentiële vijand in sterke mate is gemechaniseerd en in staat is om tactische kernwapens in te zetten.

Dit heeft ertoe geleid, dat de tactische eenheden van het legerkorps, qua organisatie van personele en materiële middelen, zoveel mogelijk aan dit vijandelijk optreden zijn aangepast en de inzet van dit legerkorps met de mogelijkheden van de vijand rekening houdt. Dit houdt in, dat een ruime spreiding van de middelen noodzakelijk is, met als gevolg een grote mobiliteit teneinde deze inzet mogelijk te maken.

De intendance, zoals alle andere logistieke diensten, zal zich vanzelfsprekend aan het moderne gevecht moeten aanpassen. Het beweeglijk optreden van de eenheden, met als gevolg o.a. de mechanisatie en de motorisatie, zal de omvang van de werkzaamheden van de intendance-eenheden vergroten. Voorts zal vooral het vijandelijk potentieel aan tactische kernwapens zijn invloed uitoefenen op de inzet van deze eenheden.

Een gevolg van het moderne gevecht is, dat de legerkorps intendance-eenheden hun taak in een zeer groot gebied moeten vervullen, hetgeen betekent dat de afstanden, zowel tot de klanten als tot de steunende eenheden, groot zijn. Daarom zal een spreiding over het gehele gebied van deze eenheden noodzakelijk zijn. Deze spreiding dient tevens als beveiligingsmaatregel tegen de vijandelijke kernmogelijkheden.

Het optreden van de tactische eenheden zal het voorts nodig maken, dat de steunende intendance-eenheden snel kunnen verplaatsen, hetgeen tevens een vereiste is om een voldoende mate van beveiliging te verkrijgen. Een beweeglijke inzet, door organisatie van de middelen en

door beperking van de omvang van de inrichtingen, is noodzakelijk om een doorlopende steun te verzekeren. De thans bestaande of ter goedkeuring ingediende organisaties van de intendance-eenheden op legerkorpsniveau zijn afgestemd op de bevoorrading van één enkele goederenklasse, resp. op het verlenen van één bepaalde dienst door elk van die eenheden. Wij treffen derhalve o.m. aan:

- de levensmiddelenaanvullingscompagnie;
- de bos-aanvullingscompagnie;
- de intendance-herstelcompagnie;
- de werktroepencompagnie, enz.

Zowel in de bevoorrading als bij de dienstverlening geldt o.a. als beginsel, dat de te verzorgen eenheden zoveel mogelijk van één centraal punt uit moeten worden gesteund. Om aan dit beginsel tegemoet te komen, zien wij dan ook, dat voor de bevoorrading gemengde aanvullingsplaatsen worden ingericht. Eveneens zien wij, dat voor de dienstverlening gemengde inrichtingen in bedrijf worden gesteld, mede uit een oogpunt van taakverwantschap van de diverse eenheden, bv. bad/wasrichting; herstelinrichting/verzamelplaats.

Uit het vorengaande is reeds gebleken, dat, evenzeer als de tactische eenheden, ook de intendance zich geconfronteerd ziet met het vraagstuk om een compromis te vinden voor twee tegenstrijdige eisen, nl.:

- spreiding, ter instandhouding van de middelen en ter verkorting van de afstand tot de klanten;
  - concentratie, voor doelmatige inzet van de middelen.
- Door de eenzijdigheid van de huidige organisatievormen rijst nu de moeilijkheid dat het noodzakelijk is om voortdurend met onderbevelstellingen te werken, zodat pelotons en groepen uit bestaande compagnieën moeten worden gelicht en, in nieuwe vorm, aangepast aan de op een bepaald moment te stellen eisen, worden samengevoegd. Alhoewel dit soort (tijdelijke) samenvoegingen een vrij nauwkeurige aanpassing aan de te verrichten taak tot gevolg heeft, zinkt dit voordeel in het niet bij de nadelen, die o.i. zijn:
- bemoeilijking van de bevelvoering;
  - dalen van de prestaties door versnippering van het potentieel;
  - administratieve problemen i.v.m. de interne verzorging;
  - gebrek aan homogeniteit en derhalve opleidingsproblemen.

Gezien deze nadelen ligt het voor de hand, dat de gedachten uitgaan naar een organisatievorm, waarin de diverse elementen „van huis uit” zijn opgenomen en

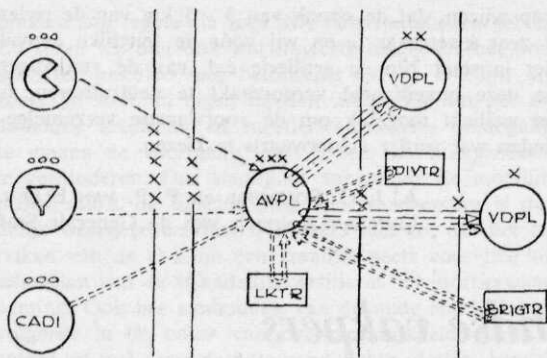

Afb. 1 Verzorging intendance verbruiksgoederen

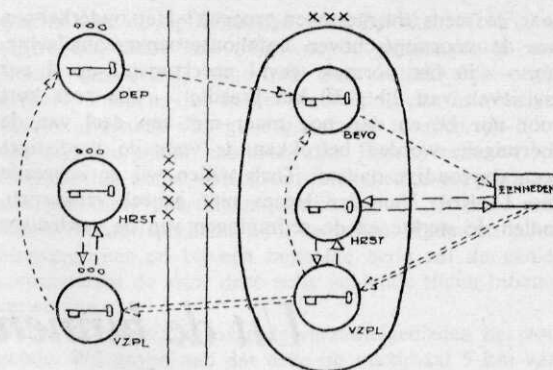

Afb. 2 Verzorging intendance gebruiksgoederen

waarbij samenstelling en capaciteit zijn afgestemd op de gemiddeld te verrichten taak.

Bij het wijzigen van de organieke opzet van de legerkorps intendance-eenheden dient in de eerste plaats te worden overwogen in welke mate het combineren van functies in één eenheid aanbeveling verdient. Wij kunnen ons hierbij laten leiden door de:

- frequentie waarmee de te verzorgen eenheden op de in bedrijf te stellen inrichtingen terugvallen;
- taakverwantschap.

Zo bezien komen wij tot de groepering van eenheden voor:

- de verzorging van verbruiksgoederen;
- de verzorging van gebruiksgoederen;
- het verlenen van diensten.

Deze onderverdeling nu zouden wij het uitgangspunt willen maken voor de volgende verhandeling.

### Verbruiksgoederen

De bevoorrading met intendance verbruiksgoederen is een continu-bedrijf. De bevoorrading met klasse-I-goederen vindt dagelijks tenminste éénmaal plaats, die met klasse-III-goederen zelfs gedurende het gehele etmaal. In het algemeen kan worden gesteld dat de om te zetten hoeveelheden groot zijn en dat de bevoorrading langs geheel parallel lopende lijnen plaatsvindt.

In zekere zin geldt het vorenstaande ook voor cadigoederen. Ten aanzien van de gebruikers is de cantinedienst een vorm van dienstverlening. De opvoer van deze goederen tot aan de (al dan niet mobiele) verkooppunten is echter bevoorrading met verbruiksgoederen. Hierbij zij opgemerkt, dat in het huidige stadium niet bekend is in hoeverre voorraden cadigoederen op legerkorpsniveau worden aangehouden.

Zo vertonen dus de klasse-I, de klasse-III- en de cadigoederen de volgende gemeenschappelijke kenmerken:

- er bestaat een dagelijkse behoefte;
- de behoefte is (relatief) groot;
- er is een verbruik (dus geen onderhoud en — normaliter — geen retourgoederen);
- bevoorrading geschiedt langs parallel lopende lijnen.

Een aanvullingsplaatscompagnie, waarin de drie elementen (klasse I en III en cad) zijn opgenomen, kan altijd in de organieke samenstelling optreden op een „intendance-verbruiksgoederenaanvullingsplaats”. Aan de lokatie van deze aanvullingsplaats blijven het klasse-I- en klasse-III-element gebonden; het cad-element treedt mobiel op en de aanvullingsplaats fungeert als basis voor de herbevoorrading en de verzorging van het cadiper-

soneel. Schematisch voorgesteld kan een dergelijke aanvullingsplaats in het logistieke systeem worden opgenomen als aangegeven in afb. 1.

### Gebruiksgoederen

In tegenstelling tot de verbruiksgoederen, waar van een naar één kant gerichte goederenstroom sprake is, geeft de verzorging met gebruiksgoederen een kringloop te zien. Hier hebben wij voortdurend te maken met een proces van bevoorrading, onderhoud en afvoer. Deze drie facetten vormen een onverbreekbare eenheid.

De eenmaal onder de berusting van de gebruikers zijnde goederen zullen daar zo lang mogelijk blijven en, indien herstelling noodzakelijk is, slechts zo kort mogelijk aan hun bestemming worden onttrokken.

Daar onder gevechtsumstandigheden materieel geheel verloren gaat en herstellingen moeten worden verricht, die vervanging noodzakelijk maken, bestaat er wel degelijk een bevoorradingstroom van het hoogste echelon naar de gebruikers, doch deze stroom onderscheidt zich duidelijk van die van de verbruiksgoederen. Niet alleen wordt de goederenstroom op alle echelons gevoed en wel uit het aanbod van verzamelplaatsen en hersteleenheden, maar bovendien is het geen constante stroom of althans een verre van gelijkmatige stroom.

Als gevolg van de hier genoemde verschillen zal het aantal inrichtingen voor de verzorging van klasse-II-goederen kleiner zijn dan dat van de inrichtingen voor de verzorging van verbruiksgoederen.

Vooraf in de gebruiksgoederensector steunt de bevoorrading op onderhoud en afvoer van de goederen. Het lijkt derhalve logisch, teneinde de kringloop van deze goederenstroom te versnellen, om de drie functies op één plaats te brengen.

Of de bevoorradingfunctie nu is gericht op het gehele legerkorps of uitsluitend op de legerkorpsstroepen verandert aan dit principe niets. De zo noodzakelijke coördinatie tussen de vraag naar goederen, het verwerken van het reparatie-aanbod in samenhang hiermee en het aanbod van afgevoerde goederen om ook in de vraag te kunnen voorzien is het beste gewaarborgd bij een geïntegreerde groepering.

Een dergelijke „gebruiksgoedereninrichting” past, schematisch, in de verzorgingslijn als aangegeven in afb. 2.

### Dienstverlening

Tot de dienstverlenende taken van de intendance behoren:

- het verschaffen van badfaciliteiten;
- het wassen van kleding en daarvoor in aanmerking komende andere goederen;
- de gravendienst;
- het leveren van werkkrachten.

Voor deze taken kunnen zelfstandige organisaties worden geformeerd.

Bij de bad- en waseenheden is, gezien de behoefte aan water voor de taakvervulling, een opstelling in elkaars nabijheid veelal noodzakelijk. Het baden van de troepen zal daarenboven bij voorkeur gepaard gaan met omwisseling van kleding. De ingeleverde kleding zal langs zo kort mogelijke weg weer voor uitgifte gereed moeten worden gemaakt, hetgeen hoofdzakelijk wassen zal vereisen.

De hier bedoelde binding zal onverminderd blijven bestaan bij onderbevelstelling bij divisies of brigades.

Wij zijn van mening, dat het geen aanbeveling verdient, dan wel weinig zin heeft, om meer of alle werktroepen-compagnieën op te splitsen en (bv. pelotonsgewijs) organiek bij andere compagnieën onder te brengen.

Om te beginnen zijn werktroepen in beginsel bestemd voor het verrichten van werkzaamheden ten behoeve van het *gehele* legerkorps. Zij werken derhalve niet alleen in intendance-inrichtingen, maar kunnen ook worden ingezet bij eenheden van de technische dienst (klasse-V-goederen), de genie, enz. Voorts is de tewerkstelling van werktroepen meestal slechts voor een bepaalde (veelal beperkte) duur, en voorts kan of moet tijdens zo'n tewerkstelling ook de sterkte nog variëren. Tenslotte refereren wij aan het hiervoor gestelde, dat bij het ontwerpen van compagnieën de samenstelling en capaciteit moet zijn afgestemd op de *gemiddelde* taak, m.a.w.: deze compagnieën horen „van huis uit” over een zekere mate van eigen (gespecialiseerde) „werk”-capaciteit te beschikken. *Organieke* indeling van werktroepen bij deze compagnieën zou enerzijds in inactieve situaties tot *ongewenste ledigheid kunnen leiden*. Anderzijds moet worden rekening gehouden met het feit dat er i.v.m. noodzakelijkerwijs te stellen prioriteiten (bv. ten behoeve van de munitie) niet (altijd) op kan worden gerekend, dat aanvragen voor werktroepen kunnen worden gehonoreerd.

### De taken van gemengde eenheden

Aangezien de organisatie van een eenheid een weerspiegeling is van de te verrichten taak, zullen wij, om tot een iets meer gedetailleerde beschrijving van de ons voor ogen staande eenheden te komen, ons dus eerst dienen af te vragen, welke taken aan deze eenheden kunnen worden opgedragen en hoe deze het best kunnen of moeten worden vervuld.

Wij zullen deze nadere beschouwing voornamelijk aan de *verbruiksgoederen* wijden.

### Verbruiksgoederen

Indien wij de totale verzorgingssterkte van het legerkorps stellen op 70.000 man en daarbij uitgaan van de veronderstelling dat vier aanvullingsplaatsen in bedrijf moeten worden gesteld, is de gemiddelde verzorgingssterkte per aanvullingsplaats 17.500 man.

Hieruit kan de volgende taakomschrijving van de eenheid, die de aanvullingsplaats moet inrichten, worden afgeleid.

— Het inrichten en in bedrijf houden van een aanvullingsplaats klasse-I-, klasse-III- en cadi-goederen voor een verzorgingssterkte van 17.500 man.

— Het aanhouden van een voorraad klasse-I- en -III-goederen voor vier dagen voor dezelfde verzorgingssterkte.

Bezien wij deze taakomschrijving wat gedetailleerder, dan kunnen wij het voorlopig met de volgende opsomming wel even doen.

— Het inrichten en in bedrijf houden van een aanvullingsplaats levensmiddelen voor een verzorgingssterkte van 17.500 man.

— Het aanhouden van een voorraad levensmiddelen voor vier dagen ten behoeve van dezelfde verzorgingssterkte.

— Het inrichten en in bedrijf houden van een BOS-aanvullingsplaats voor een verzorgingssterkte van 17.500 man.

— Het inrichten en in bedrijf houden van een „Fuel System, Supply Point”.

— Het overslaan van „in bulk” aangevoerde brandstoffen en het *reinigen van lege jerrycans*.

— Het aanhouden van een voorraad BOS-producten voor vier dagen voor een verzorgingssterkte van 17.500 man, deels in opvouwbare tanks, deels in jerrycans.

— Het voorzien in de behoefte aan cantinedienstgoederen voor een verzorgingssterkte van 17.500 man.

— Het aan de troepen ten verkoop aanbieden van deze goederen d.m.v. cantinewagens.

— Het „in bulk” verstrekken aan de gebruikende eenheden van gerantsoeneerde artikelen.

— Het inrichten en in bedrijf houden van een cadi-aanvullingsplaats, waar de mobiele verkoopgroepen worden herbevoorraad en van waaruit de bulkverstrekingen plaatsvinden.

— Het voeren van de aan vorengenoemde taken verbonden administratie.

### Werkwijze

De door ons voorgestane gemengde aanvullingsplaats zal een zeer arbeidsintensieve inrichting worden, aangezien goederen van twee klassen — veelal tegelijkertijd — zowel moeten worden ontvangen als uitgegeven. Ten opzichte van de thans aanvaarde werkwijze is dit geen nieuw aspect en dus geen groter bezwaar dan het altijd geweest is.

Grotere moeilijkheden rijzen indien de inrichting moet veranderen van lokatie, daar in dat geval de gehele (voor vier dagen strekkende) voorraad moet worden verplaatst, hetgeen inzet van veel extra werkkrachten en transportmiddelen vereist. Zoals reeds eerder door ons werd gesteld, is echter juist veelvuldig van lokatie veranderen een harde noodzaak; enerzijds omdat een beweeglijke gevechtsvoering dit eist, anderzijds uit veiligingsoverwegingen.

De hierna te schetsen werkwijze lijkt deze bezwaren goeddeels of zelfs geheel te elimineren en nog een aantal bijkomende voordelen op te leveren.

In een gemengde aanvullingsplaats worden de goederen verstrekt uit de vier-dagenvoorraad totdat deze inrichting is „uitverkocht”. De terzelfdertijd plaatsvindende opvoer ter aanvulling van de voorraad geschiedt naar een op enige afstand van deze verstrekkende aanvullingsplaats in te richten nieuwe aanvullingsplaats. Na

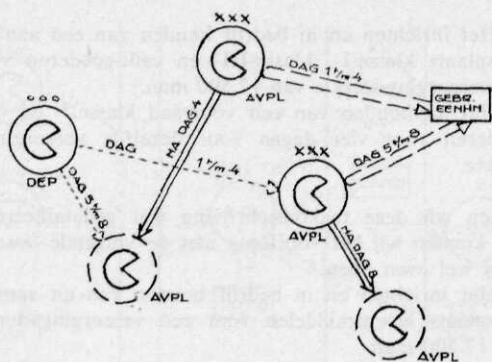

Afb. 3 Werkwijze ontvangst/verstrekking klasse I

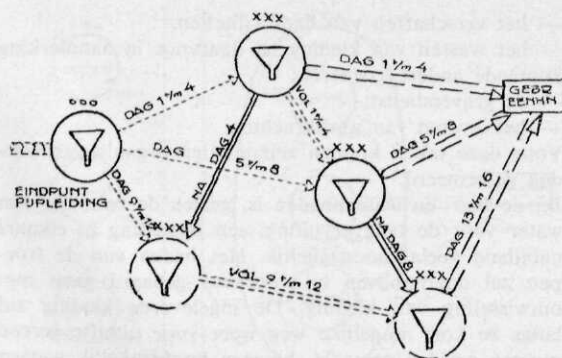

Afb. 4 Werkwijze ontvangst/verstrekking klasse III (jerrycans)

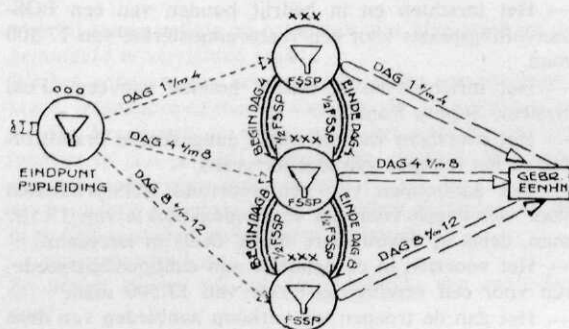

Afb. 5 Werkwijze ontvangst/verstrekking klasse II (FS,SP)

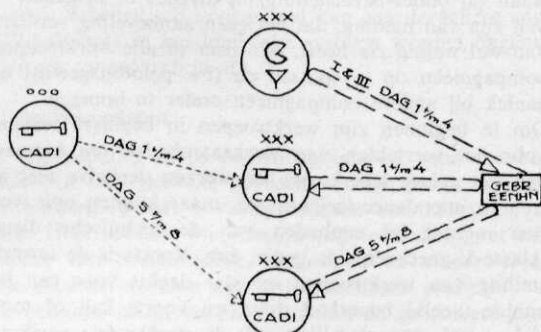

Afb. 6 Werkwijze ontvangst/verstrekking cadi (geen voorraad op lk-niveau)

verloop van vier dagen is de verstreckende inrichting leeg en de voorraad bevindt zich op de nieuwe aanvullingsplaats. De rollen kunnen nu worden omgedraaid: de nieuwe inrichting gaat verstrekken, de leeggemaakte inrichting verplaatst naar een nieuwe lokatie en ontvangst daar de binnenkomende goederen en zo vervolgens.

Met betrekking tot het FS,SP dient een iets andere werkwijze te worden gevolgd, die echter in het hier geschetste plan volledig is te integreren. Het FS,SP bevindt zich in de uitgevende aanvullingsplaats. Behalve voor bulkuitgifte aan tankauto's wordt het ook gebruikt voor de overslag in jerrycans. De door de eenheden ingeleverde ledige jerrycans worden gespoeld en uit het FS,SP gevuld en dan met interne transportmiddelen naar de in opbouw zijnde aanvullingsplaats gebracht. Op deze wijze wordt de voorraad cans geleidelijk naar de nieuwe lokatie overgebracht. Op de laatste verstrekkingdag wordt het FS,SP in twee slagen overgebracht naar de nieuwe lokatie, waarbij de verstrekking op de nieuwe aanvullingsplaats geleidelijk wordt overgenomen van de oude. De aan het systeem verbonden voordelen zijn:

- aan de eis van veelvuldige verplaatsing kan worden voldaan;
  - de activiteit op een aanvullingsplaats wordt grotendeels beperkt tot verstrekken of ontvangen, hetgeen overzichtelijkheid en efficiency ten goede zal komen;
  - de totale voorraad verbruiksgoederen wordt verder gespreid, nl. over acht in plaats van over vier punten;
  - verplaatsing van de voorraden naar nieuwe lokaties geschiedt geleidelijk, hetgeen piekbehoeften aan transport en mankracht voorkomt en dus een meer efficiënt gebruik van deze middelen waarborgt.
- Ogenscheinlijk vergt een dergelijke werkwijze een dub-

bele bezetting aan mankracht. Toch is dit niet het geval. Indien immers per inrichting wordt ontvangen of verstrekt, wordt in een periode van vier dagen éénmaal de gehele tonnage omgezet; wordt daarentegen per inrichting ontvangen en verstrekt, dan moet dit tweemaal gebeuren; m.a.w.: de voor beide systemen benodigde mankracht is dezelfde en het is dus een kwestie van groepering van personeel om het voorgestelde systeem te kunnen uitvoeren. Een en ander is aanschouwelijk gemaakt in de afbeeldingen 3 t/m 6.

Wellicht komt deze opzet wat erg theoretisch voor (gelijke verzorgingssterkten, steeds perioden van vier dagen). Toegegeven wordt dat het in de praktijk zelden of nooit zal gebeuren, dat de totaal te verzorgen sterkte zo mooi kan worden „gevierendeeld”; bovendien zal de verzorgingssterkte per aanvullingsplaats aan wijzigingen onderhevig zijn. Toch wil het ons voorkomen dat grote onderlinge verschillen en sterke schommelingen niet tegen elke prijs noodzakelijk zijn, hetgeen met afb. 7 moge worden verduidelijkt. Grotere souplesse wordt waarschijnlijk nog verkregen door een regionale klantenbinding toe te passen, zoals voorgesteld in afb. 8.

Niettemin zullen toch nog verschillen blijven bestaan en, omdat aan elke omstandigheid het hoofd moet kunnen worden geboden, zal te allen tijde rekening ermee moeten worden gehouden dat tijdelijk aanzienlijk grotere sterkten moeten kunnen worden verzorgd. Hierbij denken wij bv. aan onder-bevelstellingen van grote eenheden, die daardoor voor korte of langere tijd binnen het verzorgingsbereik van een „andere”, aanvullingsplaats komen, of aan het volledig uitgeschakeld worden van een aanvullingsplaats, waardoor de overblijvende inrichtingen gezamenlijk de taak van deze ene moeten overnemen.

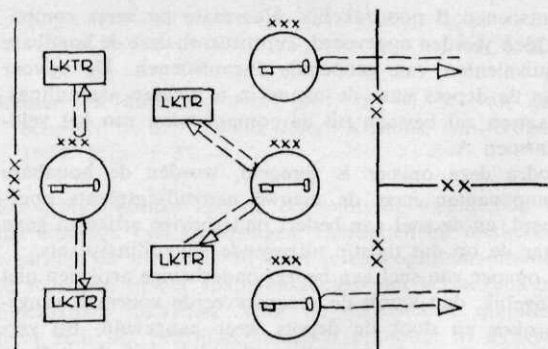

Afb. 7 Schema klantenbinding

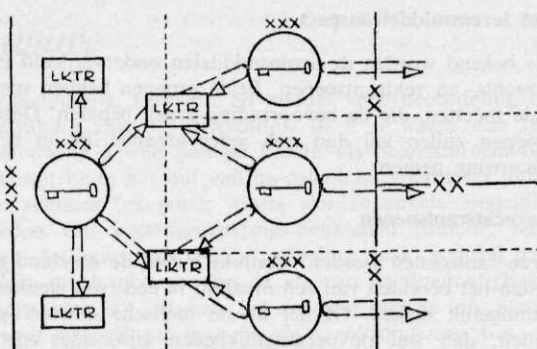

Afb. 8 Schema klantenbinding

Door de aanwezige voorraad zal dit echter nooit een bezwaar vormen; bovendien moet voor de overslagwerkzaamheden in zúlk een omstandigheid een beroep kunnen worden gedaan op extra personeel in de vorm van werktroepen, burgers of anderszins.

### Cadi

De aanvullingsplaats verbruiksgoederen zal tevens als basis kunnen dienen van waaruit de cantinewagengroepen hun mobiele taak uitvoeren. Daartoe dient op iedere aanvullingsplaats, waarheen goederen worden opgevoerd, een bevoorradingsgroep aanwezig te zijn, die de goederen ontvangt van de cadidpots en uit de aangevoerde goederen de cantinewagens herbevoorraadt.

Als voordelen, die het „ophangen” van de cadi aan de aanvullingsplaats oplevert, zien wij o.a.:

— de onderbrenging in de klasse-I-lijn (economische inzet van transportmiddelen van de gebruikende eenheden);

— de opheffing van de nadelen m.b.t. de beveiliging, de opslag en de interne verzorging, die aan de huidige „in de lucht hangende” cadi-compagnie zijn verbonden.

### Een mogelijke organisatievorm

De vervulling van de hiervoor geschetste taken en het beschreven optreden van de „verbruiksgoederen-aanvullingsplaatscompagnie”, die wij als een mogelijke oplossing tot integratie zien, zullen o.i. de beste waarborgen vinden in een organisatievorm als is aangegeven in afb. 9.

Afb. 9 Verbruiksgoederen-aanvullingsplaatscompagnie

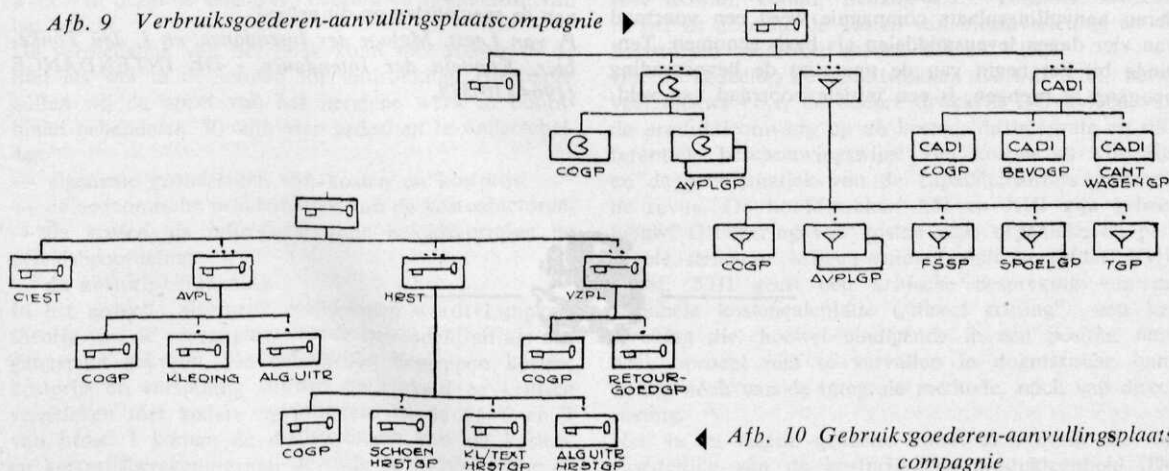

Afb. 10 Gebruiksgoederen-aanvullingsplaatscompagnie

### De gebruiksgoederen

Zoals reeds werd gesteld, is de verzorging met gebruiksgoederen een voortdurend proces van bevoorrading, onderhoud en afvoer, welke functies zo nauw met elkaar verwant zijn, dat een gezamenlijk opnemen in één organisatie haast onvermijdelijk lijkt ter bevordering van een zorgvuldig op elkaar afstemmen van deze drie.

Voorshands wagen wij ons liever niet aan voorspellingen met betrekking tot voorraadassortiment en -omvang, doch willen volstaan met te zeggen dat het noodzakelijk is, dat binnen het legerkorps een voorraad intendance klasse-II-goederen wordt aangehouden; zulks in tegenstelling tot de vroegere toestand, waarbij het legerkorps geen bevoorradingsfunctie in deze sector vervulde.

Een mogelijke organisatie voor een „gebruiksgoederen-compagnie” is geschetst in afb. 10.

### Klem gezet?

Met het vorenstaande hebben wij mede een bijdrage willen leveren tot de discussie, die enige tijd geleden in dit maandblad (*De Intendance*. Red. Mil. Sp.) werd „uitgelokt”. Inmiddels is ons echter gebleken (o.a. uit aan ons gestelde vragen), dat wij over bepaalde zaken wat lichtvoetig zijn heengestapt. Met name geldt dit voor de bevoorrading met levensmiddelen; de sector, waarin wij door een *terzake kundige* werden klemgezet.

Wij vonden hierin aanleiding om alsnog onze speciaal aan dit aspect gewijde overdenking aan het papier toe te vertrouwen.

### Het levensmiddelenaspect

Als bekend worden de levensmiddelen onderverdeeld in gevechts- en veldrantsoenen. Beide groepen hebben speciale facetten, die de bevoorrading ervan bepalen. Deze groepen zullen wij dan ook ieder afzonderlijk in beschouwing nemen.

### Gevechtsrantsoenen

Deze rantsoenen worden verstrekt indien de omstandigheden het bereiden van een maaltijd in een (veld)keuken onmogelijk maken. Of het nu de tactische omstandigheden, dan wel opvoermoeilijkheden zijn, doet niets terzake, in feite is de bevoorrading met deze gevechtsrantsoenen een „incidentele”.

De eenheden hebben in hun onderdeelsbelading een voorraad van deze rantsoenen, die hen gedurende een gegeven aantal dagen volledig onafhankelijk van hogere echelonsbevoorrading maakt. Indien nu de omstandigheden bij een onderdeel consumptie van deze rantsoenen vereisen, moet de verbruikte hoeveelheid zo spoedig mogelijk tot de voorgeschreven voorraad worden aangevuld. Het aantal dagen voorraad en, daarbij, het incidentele (zij het, mogelijk, frequente) verbruik maken het mogelijk, dat de aanvullingsvoorraden op hoog niveau in de depots kunnen worden aangehouden. Voor deze rantsoenen behoeft de legerkorps aanvullingsplaats derhalve alleen als transitplaats op te treden.

### Veldrantsoenen

Als algemeen principe is gesteld, dat zoveel mogelijk het veldrantsoen A zal worden verstrekt, welk rantsoen bestaat uit houdbare componenten en snel aan bederf onderhevige artikelen. Deze laatste artikelen vormen de „bottle-neck”; de houdbare componenten verschillen immers alleen van dezelfde soort artikelen in het veldrantsoen B qua verpakking, zijnde de normale commerciële verpakking.

Een vervanging van de tot de op te leggen voorraad behorende, aan bederf onderhevige, goederen is dus noodzakelijk, doch beperkt zich in feite alleen tot de artikelen groente, vlees en vleeswaren. Globaal berekend komt een voorraad van vier dagen van deze *in blik* verpakte artikelen neer op ca. 35 ton per aanvullingsplaats, zijnde de belading van negen 3-tons vrachtauto's met 1-tons aanhangwagens.

In onze voorgestelde organisatie voor de verbruiksgoederen aanvullingsplaats compagnie werd een voorraad van vier dagen levensmiddelen als basis genomen. Teneinde bij het begin van de operaties de bevoorrading op gang te brengen, is een initiële voorraad van veld-

rantsoenen B noodzakelijk. Naarmate nu verse componenten worden opgevoerd, substitueren deze de houdbare equivalenten van genoemde B-rantsoenen. De opvoer van de depots naar de nieuw in te richten aanvullingsplaatsen zal bestaan uit de componenten van het veldrantsoen A.

Zodra deze opvoer is geregeld, worden de houdbare componenten naar de nieuwe aanvullingsplaats opgevoerd, en de snel aan bederf onderhevige artikelen gaan naar de op dat tijdstip uitgevende aanvullingsplaats.

Is opvoer van snel aan bederf onderhevige artikelen niet mogelijk, dan wordt de geconserveerde voorraad aangesproken en door de depots weer aangevuld. Bij verplaatsing van de aanvullingsplaats is het dan alleen noodzakelijk de voorraad verduurzaamde artikelen over te brengen.

Het komt dus erop neer dat de voorraad op de aanvullingsplaats, v.w.b. de houdbare componenten van het veldrantsoen, geheel komt te bestaan uit artikelen in handelsverpakkingen (suiker in balen, melkpoeder in papieren zakken, spijsolie in flessen, enz.). Op deze wijze wordt de voorraad „dure” B-componenten bewaard voor de tijd dat deze echt nodig is en zo kan het door ons voorgestane systeem met minimale verplaatsing van opgelegde aanvullingsplaatsvoorraad worden toegepast.

### Brood

Een apart probleem is ongetwijfeld de bevoorrading met brood of met een equivalent artikel. Door het schrappen van de mobiele bakkerij uit de organisatie zal het bereiden van brood in civiele bakkerijen moeten plaatsvinden, die statisch zijn. De ingrediënten voor het bereiden van het brood zullen naar deze bakkerijen moeten worden opgevoerd, waarna het brood naar de betrokken aanvullingsplaatsen moet worden gebracht.

Teneinde stagnaties in de opvoer, c.q. in de bereiding, op te vangen, zou bij deze statische bakkerij een voorraad biscuits kunnen worden opgeslagen. Moet tot uitgifte van deze biscuits worden overgegaan, dan wordt de voorraad weer door opvoer uit de depots op peil gebracht.

Bij het vorenstaande is geen rekening gehouden met plaatselijke aanschaf van deze levensmiddelen. Vanzelfsprekend zullen hierdoor variaties op de procedure mogelijk zijn. Ons doel was echter, de bevoorrading van levensmiddelen volgens het voorgestelde principe te verklaren en wij willen nu verder gaarne het woord laten aan de specialisten op dit gebied.

*P. van Leest, Majoor der Intendance, en J. den Tonckelaar, Kapitein der Intendance - DE INTENDANCE (1964)(10)324.*



## Nieuwe uitgave

**Kosten en kostprijs**, door prof. dr. H. J. van der Schroeff, 5e dr., 584 blz. Uitg.: Kosmos, Amsterdam, 1964. Prijs: f 35,—.

De grote bijdrage van de economische wetenschap is het complex van grondslagen, richtlijnen en methoden waarmee de mensheid in staat is een optimum-situatie te scheppen in het spanningsgebied van verlangens en beschikbare middelen. Voor de ondernemer manifesteert zich het bedrijfseconomisch optimum in de verhouding opbrengst : kosten.

Voor de militaire commandant kan deze situatie in het gros der gevallen worden geacht te zijn bereikt als hij de hem, met het oog op de defensie beschikbaar gestelde, middelen kwantitatief en kwalitatief volkomen heeft benut. Deze concentratie van aandacht op het middelenverbruik vloeit voorshands voort uit de beperkte mogelijkheden die er zijn om het gewenste resultaat zelf, de gevechtskracht, te meten. Deze handicap ontslaat overigens niet van de plicht om ook in de strijdkrachten de economische doelmatigheid waar mogelijk te bevorderen en legt derhalve commandanten de taak op de latente spanning tussen militaire eisen en economische mogelijkheden zo gering mogelijk te doen zijn. De kostenrekening vervult daarbij als steunpunt een onmisbare functie.

Het boek *Kosten en kostprijs* is de 5e, geheel nieuw bewerkte, druk van de reeds sedert 1947 bekende *Leer van de Kostprijs*. Voor bedrijfseconomen en accountants vervulde het laatstgenoemde werk gedurende 16 jaren de functie van onmisbaar handboek voor de kostprijsberekening, zowel bij de opleiding als in de praktijk. Het is niet deze — door lange ervaring geijkte — verdienste van het werk, dat melding van het verschijnen van de 5e druk aanbevelenswaardig is. De oorzaak ervan is eerder gelegen in de „uitbouw” die het herschreven werk heeft ondergaan in de richting van het bredere veld van de kostenrekening en de kostenanalyse en wel in het kader van het richting geven en beheersen van de beleidsvorming, -uitvoering en -verificatie. Deze benaderingswijze duidt op hecht verband met de problematiek van leiding en organisatie, welk verband ook in het boek wordt behandeld op basis van het in 1961, eveneens bij Kosmos, verschenen werk van dezelfde schrijver: *Leiding en organisatie van het bedrijf*.

De vernieuwing van het boek komt niet zozeer in de titel als wel in de inhoud tot uitdrukking. Hieronder zullen wij de opzet van het herziene werk in hoofdlijnen behandelen. Er zijn vier gedeelten te onderscheiden:

- algemene grondslagen van kosten en kostprijs;
- de economische problematiek van de kostenfactoren;
- de kosten als informatie voor beleidsvorming en beleidsbeoordeling;
- de kostprijsberekening.

In het gedeelte algemene grondslagen wordt Limpergs theorie van de vervangingswaarde behandeld en als uitgangspunt gekozen. De belangrijke begrippen kosten, kostprijs en verspilling worden ontwikkeld en kritisch vergeleken met andere opvattingen. In de §§ 6 en 7 van hfdst. I komen de doelstellingen van de kosten- en kostprijsberekening aan de orde (grondslag voor de

prijsschatting, ruilwinst en middel voor beoordeling en bewaking van de efficiëntie). In § 6 wordt een beschouwing gewijd aan de kosten als beleidsinformatie. Hieruit blijkt het nut van de calculatie vooraf (ex ante) en achteraf (ex post); voorts worden enkele mogelijkheden van kostengroepering behandeld (functie, tijdvak, deelbewerking, bedrijf, afdeling, taak) waarbij met klem wordt gewezen op de eis van de doelmatigheid: (t.a.p. blz. 38) „Al naar het doel dat met de informatie wordt beoogd zal men bij de verbijzondering van de kosten een bepaalde relatie leggen”.

In hoofdstuk II worden de grondslagen van de bepaling van kosten en kostprijs uiteengezet aan de hand van de kostenformule:

$$\sum H \times P \times \left(1 + \frac{P}{100}\right)^t$$

Aan elk van deze grootheden ligt de vervangingsgedachte ten grondslag.

Het 2e gedeelte bevat een diepgaande behandeling van de problematiek der afzonderlijke kostensoorten, grond- en hulpstoffen, duurzame produktiemiddelen, de grond, de menselijke arbeid, dienstverlening, belastingen en de rentefactor. De uitgebreide en diepgaande behandeling maakt een beknopte samenvatting onmogelijk. Volstaan wordt met te wijzen op enkele belangrijke onderwerpen van het tweede gedeelte. Begonnen wordt met de principiële behandeling van de rente als afhankelijke kostenfactor. In hfdst. IV, § 18 krijgen de economische voorraad en daaruit voortvloeiende prijsrisico's aandacht. In hfdst. V worden de gewichtige vraagstukken van technische en economische slijtage, resp. capaciteit aan de orde gesteld, alsmede de invloed van de economische slijtage op de afschrijvingen. In dit omvangrijke hoofdstuk worden achtereenvolgens de voornaamste afschrijvingsmethoden in literatuur en praktijk, de afschrijvingspolitiek, de invloed van wijzigingen van de vervangingswaarde op de afschrijving, de onderhoudskosten en de huur van duurzame produktiemiddelen behandeld.

In hfdst. VI worden de kosten van de grond besproken, en in hfdst. VII de arbeidskosten. In het laatste hoofdstuk worden beloningssystemen in beschouwing genomen, met name de premiestelsels (Emerson, Halsey, Rowan, Gantt, Bedaux e.a.). Tenslotte worden in het 2e gedeelte de kosten van dienstverlening en de belastingen besproken (hfdst. VII en VIII).

Het 3e gedeelte, de hoofdstukken IX t/m XIII, bevat veel nieuws t.o.v. de oudere drukken. De invloed van de produktieomvang op de kosten, de integrale en differentieële beschouwingswijze van kosten en kostprijs en de problematiek van de capaciteitsoffers passeren de revue. De hoofdstukken XII en XIII zijn geheel nieuw. Groepering van kosten naar organieke en personele structuur krijgen ruime aandacht (hfdst. XII). Hfdst. XIII geeft een kritische bespreking van de variabele kostenrekening („direct costing”), een bespreking die, hoewel eindigende in een positief oordeel, oproept niet te vervallen in dogmatische hantering, noch van de integrale methode, noch van direct costing.

Het 4e en laatste gedeelte houdt zich bezig met de vaststelling van de kostprijs per produktie-eenheid. De



grondslagen van de verbijzondering van de kosten, het verbijzonderingsproces zelf, en het vraagstuk van de gemeenschappelijke kosten vormen tezamen het sluitstuk van het werk.

Tot slot zij het volgende gesteld. De eerste zin van het standaardwerk luidt: „Elk weloverlegd handelen vraagt een afweging van nut en offer. Van welke aard dit handelen ook moge zijn, steeds zal aan de voorwaarde

moeten zijn voldaan, dat het belang dat men wenst te dienen, dan wel het resultaat dat men van zijn handelen verwacht, de kosten rechtvaardigen welke voor het gestelde doel moeten worden gebracht”. Dit boek verschaft daartoe een hechte grondslag. De bestudering van dit werk zij iedere officier die met de bevordering van de economische doelmatigheid in de krijgsmacht is belast of zich daarop voorbereidt, van harte aanbevolen.

L.C.v.Z.

## Uit de buitenlandse vakpers

### MLF: de duurste bluf voor de NAVO

Met de Cubacrisis is de ommekeer in de buitenlandse politiek van de V.S. begonnen. Wat zich toen, in oktober 1962, in feite heeft afgespeeld — merkwaardig genoeg enkele dagen voor de senaatsverkiezingen — is tot op heden niet duidelijk. Het verhaal gaat dat, toen Amerikaanse luchtverkenningen plotseling, op nog geen 150 km van de Amerikaanse kust, raketbases van de Sovjets ontdekten, de toenmalige Amerikaanse president de wereld voor een ondergang heeft behoed. De vraag blijft hierbij nog steeds onbeantwoord of de Sovjets Amerika inderdaad zouden hebben willen aanvallen. Zij wisten immers, dat in dat geval het US Strategic Air Command binnen een uur de belangrijkste steden in de Sovjet-Unie in as zou kunnen leggen. In ieder geval zouden het Kremlin nu de ogen zijn geopend. Men beweert bovendien dat de Sovjets eindelijk zouden hebben begrepen hoe gevaarlijk het is met het atoomzwaard te spelen en dat het in ons tijdsbestel van atomevenwicht „einfach keine Alternative zum Frieden geben kann.” Hiermee wordt echter onvermijdelijk een psychologisch klimaat geschapen dat leidt tot een intensievere coëxistentiepolitiek van de Sovjets of — zoals in men in Moskou hoopt — tot een zich vreedzaam overgeven van het westen. Eindelijk is men hier in het westen dan zover gekomen dat men gaat geloven, dat een actieve druk van de Sovjets door een passieve politiek kan worden geneutraliseerd en dit ondanks de geweldige machtstoename die Moskou juist na de oprichting van de NAVO te zien heeft gegeven. Wie zou 10 jaren geleden hebben kunnen geloven dat Ruslands invloed zich thans zou uitstrekken van Cuba tot Indonesië, dat zich in Egypte en Algerije Sovjet-technici hebben genesteld en dat in Afrika duizenden Russen, Polen, Tsjechen en Oostduitsers hun politieke kuiperijen kunnen bedrijven in gebieden die traditioneel tot de invloedssfeer van het „Abendland” behoorden.

Om tot de Cubacrisis terug te keren: „Allem Anschein nach ist seinerzeit irgend jemand gewaltig hereingelegt worden.” Zijn het de Europeanen of de Amerikanen, of misschien wel beiden? De Amerikanen beweren, dat zij juist door hun houding de Russen tot onderhandelen hebben gedwongen. In Frankrijk is men van het tegendeel overtuigd. Naar het schijnt hebben de Russen hun bases in Cuba opgegeven. De schepen, waarmee de raketten werden verscheept — waarbij de vraag zich voordoet of het werkelijk de raketten zelf zijn geweest of alleen de verpakking — zijn nooit gecontroleerd. Verder hebben de Amerikanen hun Jupiter- en Thor-

bases in Turkije, Griekenland, Italië en Engeland opgeheven. Natuurlijk niet als tegenprestatie voor iets anders, maar alleen omdat deze technisch waren verouderd. Dat het hierbij ook om een oude eis van de Russen ging, moet alleen als zuiver toeval worden beschouwd. In ieder geval heeft dit merkwaardige samenspel van omstandigheden de al sinds enige tijd bestaande crisis in de NAVO tot een hoogtepunt gedreven. Frankrijk en Turkije zijn van die tijd af zeer wantrouwend geworden.

In december 1962 kwam tussen Engeland en Amerika de overeenkomst van Nassau tot stand, waar, zoals schr. opmerkt — de „in Amt und Würde alt gewordene britische Löwe die Skyboltrakete, wie ein Pudel den Knochen, aus dem Maul nehmen liess.” Bijna terzelfdertijd lanceerden de Amerikanen hun idee over de multilaterale kernmacht. Tot op heden is het nog niet duidelijk of de MacMahonwet de eigendomsoverdracht, zelfs in de voorgestelde vorm, wel toelaat. Afgezien hiervan blijft echter toch de vraag onder welke omstandigheden zulk een multilaterale kernmacht politiek en militair zou kunnen worden gehanteerd. In feite zijn alle plannen en ideeën voor een kernwapenverdediging, die multinationalaal of multilateraal is opgebouwd, onwerklijk en slechts van betrekkelijke waarde. Onvermijdelijk stoot men steeds weer op de onoplosbare vraag met betrekking tot de beschikkingsmacht. In de grond van de zaak verwacht het ene lid van de NAVO iets van het andere wat het zelf niet aandurft.

„Im Grunde nämlich ist die multilaterale Atommacht nicht mehr und nicht weniger als eine propagandistisch geschickt faschierte Zwangsjacke für die Europäer, mit der Aufgabe, die Zahl der Atommächte praktisch auf zwei, die Vereinigten Staaten und die Sowjetunion, zu reduzieren.” Met hun vetorecht hopen de Amerikanen het kernpotentieel van andere westelijke landen onder controle te houden om zo rechtstreeks met Rusland te kunnen onderhandelen in de hoop verdere verdragen over de verhindering van verrassingsaanvallen te kunnen sluiten, of zelfs na een niet-aanvalsverdrag te komen tot een ontwapeningsovereenkomst. Dit heeft voor Europa het onafwendbare gevolg dat het op deze wijze moet afglijden via het bedrieglijke hellende vlak van neutraliteit naar het communisme. Deze mening is niet alleen die van Generaal De Gaulle.

De naar voren gebrachte technische bezwaren tegen de MLF zijn van ondergeschikt belang. Handelsschepen zijn goedkoper dan onderzeeboten en lanceerinrichting-

gen op zee zijn in verhouding moeilijker te vernietigen dan op het vaste land.

De argumenten die tegen de MLF worden ingebracht zijn de volgende:

- het onoplosbare vraagstuk van de beschikkingsmacht;
- de onwaarschijnlijkheid dat landen voor de verdediging van belangen die niet onmiddellijk deze landen zelf raken een vernietiging met kernwapens zullen risikeran;
- het toegestane vetorecht waardoor in ernstige situaties de zo noodzakelijke solidariteit wordt verlamd;
- het stichten van een MLF, wat in wezen weinig aan de bestaande toestand verandert, met dien verstande echter dat nu ervoor moet worden betaald.

Amerika blijft beslissen wat kan worden verdedigd en wat prijsgegeven. Hierbij is de vrees gerechtvaardigd dat andere NAVO-landen worden gedwongen een bepaalde — niet gewenste koers in te slaan — wanneer voor Amerika minder grote belangen op het spel staan. Alleen onverantwoordelijke staatslieden kunnen ermee instemmen dat miljoenen worden uitgegeven, alleen omdat enkele matrozen van Westeuropese staten op één of ander multilateraal schip mogen meevaren.

Ook de hoop van de andere landen dat zij door deelneming aan deze MLF bij de voorbereidingen voor de inzet zullen worden betrokken is illusoir. Wie de Amerikanen kent, weet dat er niet veel méér uit de bus kan komen dan een kijken door het sleutelgat in de keuken van de atoomstrategie.

Het voorstel voor een MLF is bovendien zo onbegrijpelijk omdat de Amerikanen tot nu toe steeds op een verhoging van het conventionele gevechtspotentieel hebben aangedrongen, wat voor de, ook door de Ame-

rikanen zo gewenste „forward strategy”, onontbeerlijk is. Klaarblijkelijk gaat het bij het voorstel om iets geheel anders. Een opvatting die men in Frankrijk ook deelt.

Zonder twijfel zal dit miljoenen verslindende project in de toekomst een misrekening blijken te zijn.

Daarenboven merkt schr. op dat de Bondsrepubliek niet in staat zal zijn de haar toegedachte taken alle tegelijkertijd uit te voeren, nl.:

- het in stand houden en verbeteren van de Bundeswehr;
- de uitbouw van de territoriale verdediging;
- de oprichting van een doelmatige Bescherming Bevolking;
- de medefinanciering van de MLF.

Ware het niet beter in plaats van de MLF de territoriale verdediging op te bouwen? Een project dat meer inhoud heeft en goedkoper zal uitvallen. „*Da sich Frankreich nicht vom Aufbau der Force de Frappe abhalten lässt würde zu dieser eine an herkömmlichen Streitkräften starke Bundesrepublik ein vernünftiges Gegenstück in eigener Regie bilden.*”

Het probleem van de verdediging van Europa kan alleen worden opgelost wanneer Europa beschikt over een, met Amerika weliswaar verbonden, maar overigens onafhankelijke, kernmacht. Alle andere voorstellen zijn niet te verwezenlijken. Een Europese kernmacht getuigt alleen al van werkelijkheidszin omdat op deze wijze Amerika niet voor de beslissing komt te staan Europa aan vernietiging bloot te stellen. Een beslissing die men van de Amerikanen niet kan vergen.

„*MLF, der teuerste Bluff für die NATO*”, door F. O. Miksche, in „*Wehr und Wirtschaft*”, aug./sept. 1964  
A.B.

### Innerlijke bereidheid tot de militaire dienst van het onderwijspersoneel in de Bondsrepubliek

In een 31 bladzijden tellende beschouwing gaat de — Duitse — auteur in op het in de titel vermelde onderwerp. De inhoud van dit betoog is van een zeer diepgaande, historisch-filosofische aard, mede gebaseerd op werken van schrijvers als Theodor Heuss, Fritz Thiele, Karl Bungardt en Wilhelm Roessler. Afgezien nog van de aard van deze inhoud, is het moeilijk leesen begrijpbaar en vereist het bij de lezer een grote mate van kennis van de Duitse taal. De inhoud als zodanig is echter dermate belangwekkend, dat de aandacht eenvoudig op het artikel moet worden gevestigd. Het bleek echter onmogelijk een uittreksel te maken, dat nog leesbaar, begrijpelijk en samenhangend kon worden genoemd, mede veroorzaakt door het feit, dat diverse gebruikte woorden en begrippen zich nauwelijks voor een vertaling lenen. Bij wijze van uitzondering voor deze rubriek zal dan ook ditmaal met een korte bespreking van de studie worden volstaan.

Het thema van de schrijver is de kernvraag: „Hoe komt het, dat het onderwijzend personeel in de Bondsrepubliek zich momenteel zo algemeen, theoretisch en praktisch, passief en actief, probeert te onttrekken aan alle verplichtingen, voortvloeiend uit de militaire dienst”.

De auteur meent, dat dit niet uitsluitend uit het ver-

liezen van WO II kan worden verklaard en hij onderzoekt derhalve de diepere achtergronden van de geconstateerde mentale instelling. Hij betreedt daarbij uiterst interessante gebieden, zoals de sociale positie van het onderwijzend personeel, de relatie van het lerarencorps als zodanig met het „volk” enerzijds en de „staat” anderzijds, de verschillen van deze relaties bij een democratie en een totalitaire regeringsvorm, de invloeden van de „geest des tijds” op deze relaties, de invloed van diverse psychologische factoren daarop, enz. De huidige toestand bij al deze gebieden wordt benaderd via de geschiedkundige achtergronden; daarbij wordt tevens een aantal differentiaties van het begrippencomplex „innerlijke bereidheid tot de militaire dienst” in het geding gebracht.

Het artikel als zodanig geeft een goed inzicht in de problemen, waarmee de Bondsrepubliek op het gebied van het onderwijs thans wordt geconfronteerd en over de relatie van deze problemen met de mentale instelling van het volk als geheel, beïnvloed als het wordt door de geestelijke stromingen bij het onderwijzend personeel. „*Die Wehrbereitschaft der Lehrerschaft in der Bundesrepublik*”, door J. Engelmann, in „*Wehr-Wissenschaftliche Rundschau*”, juni 1964  
R.H.

## De toekomst van de grondstrijdkrachten

De Chef van de Generale Staf van het leger, Generaal Le Puloch, heeft in een artikel in „l'Armée” zijn gedachten over de toekomst van de Franse grondstrijdkrachten weergegeven in een, in meer dan één opzicht, lezenswaardige beschouwing. Niet alleen doordat een zo belangrijke militaire autoriteit zich in het openbaar over dit onderwerp uitspreekt, maar ook door de openhartigheid waarmee de problemen, waarmee het Franse leger op dit moment worstelt, worden besproken.

Het artikel begint met de vraag te stellen of er in de toekomst voor grondstrijdkrachten nog wel plaats is, hierbij doelende op de inzichten van de aanhangers van de Forces Nucléaires Stratégiques, die deze vraag ontkennd beantwoorden. Volgens de mening van Generaal Le Puloch gaat een dergelijke theorie misschien op in een strijd van planeet tot planeet, maar zij is voor Frankrijk te enen male verwerpelijk. Om echter aan te tonen dat grondstrijdkrachten ook in de toekomst hun waarde zullen behouden, moet hun taak duidelijk voor ogen staan. Een taak, die uiteraard in samenhang met die van de overige strijdkrachten moet worden bezien.

Gevoelig kan worden aangenomen, dat Frankrijk niet alleen zal staan in een strijd met een toekomstige agressor. Frankrijks bondgenoten zullen immers bij een eventueel conflict eveneens worden betrokken. Wordt nu een aanval door vijandelijke grondstrijdkrachten uitgevoerd, dan kunnen alleen eigen grondstrijdkrachten de tegenstander terugwerpen. Dit kan echter alleen, indien zij op de juiste wijze zijn samengesteld en over kernwapens beschikken. Het is hier beslist onjuist aan te nemen, dat alleen inzet van kernwapens voldoende zal zijn om de aanvaller af te weren. De gedachte van alles of niets heeft geen zin. Er moet verband bestaan tussen actie en reactie. De inzet van kernwapens zal alleen na toestemming van de bevoegde autoriteit (lees Franse regering) mogen geschieden. Over het antwoord op de vraag of Frankrijk wel een kernwapenoorlog voor de verdediging van zijn vrijheid overheeft, mag in dit verband geen twijfel rijzen. De schrijver onderscheidt drie soorten Franse grondstrijdkrachten:

- de „forces de manoeuvre”, met een taak in geallieerd verband;
- de „forces de défense du territoire”, ten behoeve van de verdediging van het Franse grondgebied in Europa;
- de „forces terrestres d'intervention”, die moeten dienen ter waarborging van de Franse belangen buiten Europa.

Het is duidelijk, dat de organisaties door hun uiteenlopende taken verschillend zullen zijn.

De „forces de manoeuvre” vechten beweeglijk. De eenheden dienen een uitstekende terreinvaardigheid te bezitten om zich snel te kunnen verplaatsen. In dit verband zijn ook helikopters als transportmiddel onmisbaar. Om niet onder de voet te worden gelopen door een vijandelijke overmacht is de indeling van kernwapens in de organisatie onontbeerlijk. De organisatie wordt bij deze „forces de manoeuvre” om dit nucleaire element opgebouwd, zo dat het geheel als een „système

d'armes” kan worden beschouwd. Toch moet de organisatie zó zijn samengesteld, dat ook zonder kernwapensteun kan worden opgetreden. Het is immers heel goed denkbaar dat om politieke redenen nog geen inzet van kernwapens mag plaatsvinden, en voorts zijn er tevens bepaalde gevechtsacties mogelijk waarbij het gebruik van nucleaire middelen niet aan de orde komt. Een zo groot mogelijke inzet van gepantserde middelen is een *conditio sine qua non*, waarbij wordt gesteld dat de niet gepantserde elementen zich op snelle wijze moeten kunnen ingraven.

Het verkrijgen van inlichtingen over de vijand is van het grootste belang. De lokatie en bedoelingen van de vijand moeten zo snel mogelijk duidelijk worden. Middelen om hieraan te voldoen zullen in ruime mate in de organisatie moeten voorkomen. In feite wordt het gevecht tot twee perioden teruggebracht, nl. een periode waarin de uitwisseling van kernwapens plaatsvindt en een periode, waarin partijen elkaars lokaties en bedoelingen trachten te ontdekken. In de laatstgenoemde periode vindt dus tevens de manoeuvre plaats, die door de vuursteun, als bepalende factor, wordt aangegeven. Het gevecht gaat snel naar een hoogtepunt en zal mede door de te lijden verliezen als gevolg van de nucleaire uitwerking slechts van korte duur kunnen zijn. Wil men echter de strijd over een langere periode volhouden, dan is echelonnering in de diepte een eerste eiste. Ontbreekt die diepte, dan dienen alle voorbereidingen die een meer langdurige inzet met zich brengt, welbewust achterwege te worden gelaten, daar zij geheel overbodig zijn.

Behalve deze beschouwing wijst schr. nog op het belang van uitstekende antitankmiddelen; luchtdoelmitrailleurs en -vuurmonden moeten een goede verdediging tegen luchtaanvallen op lage en middelbare hoogte waarborgen.

De „forces de défense du territoire” spelen in feite voor Frankrijk een hoofdrol. Als belangrijkste taken worden genoemd, het beschermen van het Franse grondgebied, zowel tegen inwerking van buiten als tegen subversieve elementen, alsmede de hiermee samenhangende beveiliging van belangrijke objecten. Zij moeten in staat zijn om, wanneer de strijd zich op Franse bodem gaat ontwikkelen, als guerrillastrijdkrachten op te treden. De territoriale regimenten infanterie moeten derhalve een hierop gerichte opleiding ontvangen en in voorkomend geval in kleine zelfstandige groeperingen kunnen worden georganiseerd.

De „forces terrestres d'intervention” tenslotte hebben in feite nog de conventionele samenstelling en uitrusting, met dien verstande echter, dat luchttransport voor de hiertoe behorende eenheden mogelijk moet zijn; tevens moet de infanterist als parachutist kunnen optreden.

Vervolgens geeft schr. een toekomstbeeld voor de periode 1970-1975. Een leger met een vredessterkte van 350.000 man, verdeeld over 2 legerkorpsen, elk met 5 gemechaniseerde divisies als „forces de manoeuvre”, één divisie met 3 brigades, waarvan 2 parachutistenbrigades als „forces terrestres d'intervention”, en 9 brigades bestemd voor de „forces de défense du territoire”. In tijden van spanning kan het genoemde aantal door snelle mobilisatie binnen 3 dagen tot 750.000 man worden uitgebreid. Van deze uitbreiding

komt het grootste deel ten goede aan de territoriale verdediging.

Ook het probleem van de eerste-oefeningsperiode wordt besproken, waarbij schr. niet wil tornen aan de duur, die op 18 maanden is gesteld. Er kan nu een grotere selectie worden toegepast, daar de behoefte aan dienstplichtig personeel kleiner zal zijn dan het lichting-aanbod. Het opvoeren van de troepensterkte is, hoewel de lichtingssterkte dit zou toelaten, bepaald ongewenst. Dit zou een te grote financiële belasting gaan betekenen, wat tenslotte, door gebrek aan middelen, zijn terugslag zou hebben, op de gevechtskracht. Ook het probleem van het in voldoende aantallen aantrekken van beroepskader wordt aan de orde gesteld. Maatregelen zijn in voorbereiding die beogen het beroep van onderofficier aantrekkelijk te maken, zoals verbeterde opleiding, betere uitloopmogelijkheden na een bepaalde diensttijd in de officiersrangen of civiele sector, alsmede salarisverhoging. De tekorten zijn echter tot op heden nog zeer ernstig.

Daarenboven is een achterstand ontstaan in het tactisch denken. Het grootste deel van het Franse leger heeft immers gedurende een twintigtal jaren een immense taak vervuld in Indo-China en Afrika. Hier was geen plaats voor een „guerre atomique”. Door het instellen van studiegroepen en omscholingingen wordt deze achterstand thans snel ingelopen. Alle zeilen worden bijgezet

om de malaise, waarin het Franse leger op het ogenblik verkeert, te overwinnen.

Tenslotte wijdt schr. nog aandacht aan het materieel. Als uitgangspunt is gesteld dat de materiële organisatie zich aan het kernwapen moet aanpassen. De AMX 30 t zal zich ongetwijfeld tot 1975 weten te handhaven. De AMX 13 t zal daarentegen wel worden vervangen door een amfibisch voertuig van ongeveer 8 t. De Alouette II en III zullen ook in de periode 1970-1975 nog goede diensten kunnen bewijzen. In ontwikkeling is de Alouette IV, een helikopter, met een nuttige lading van 1,5 t en een vliegsnelheid van 300 km/h, die zich tevens als voertuig in het terrein kan verplaatsen. Een vliegvoertuig dus, dat zeker perspectieven opent. Wat de luchtverdediging betreft blijft de Hawk het wapen voor middelbare hoogte; voor de lagere hoogten wordt een raket ontwikkeld op AMX-chassis. Ook op het gebied van de moderne opsporingsmiddelen is de Franse industrie niet achtergebleven. Genoemd worden: radar-apparatuur voor infanterie en artillerie, drones en televisie. Door al deze mogelijkheden heeft het materieelplan een gezonde basis, waardoor het mogelijk is dat omstreeks 1970 het „système d'armes” zal zijn gerealiseerd.

„Avenir de l'Armée de Terre”, door Generaal Le Puloch, in l'Armée”, mei 1964 A.B.

### Naar een strategie van het gezonde verstand

Ongeacht het feit of men instemt met MacKinders geopolitieke theorie of niet, het moet worden toegegeven, dat Oost-Europa een belangrijke „figuur” is op het schaakbord van de wereldpolitiek. Twee wereldoorlogen, veroorzaakt door een wens dit gebied te beheersen, zijn daarvan het bewijs.

Niemand kent uiteraard nauwkeurig de details van het strategische plan van de V.S. in geval van een nieuw wereldconflict. Een Amerikaans weekblad beschreef echter niet zo lang geleden in een — waarschijnlijk toch wel hoogst officieus — artikel, wat de reactie zou kunnen zijn op een eventuele agressie van de Sovjets, nucleaire wapens, gelanceerd van landbases en onderzeeërs, gericht op de bevolkingscentra van de S.U. zouden met zekerheid apocalyptische verwoestingen veroorzaken in alle belangrijke woongebieden, zoals Moskou, Leningrad, Kiev, Odessa en nog een 130-tal andere steden. Dit zou resulteren in de dood van ongeveer 100 miljoen mensen, 30 miljoen gewonden en de vernietiging van ca. 70% van het industriële potentieel.

Deze verschrikkelijke vergeldingsmaatregel zou echter niet alleen neerkomen op het hoofd van de Russen zelf, maar eveneens op de interne satellieten — de Oekraïne, de Baltische landen, het Kaukasus-gebied en Wit-Rusland — met een bevolking, die het Westen zeker niet ongunstig gezind zijn. Deze strategie schijnt te enen male het element „gezond verstand” te missen. Welke vijand moet immers in laatste instantie worden verslagen? Die vijand is het eigenlijke Rusland, de drijvende kracht van het communisme en de tiran van het Sovjetrussische imperialisme. Het zijn zeker niet de door de Russen onderdrukte satellietlanden. Het zou een ab-

surditeit zijn, indien de Amerikaanse vergelding in hoofdzaak die bevolkingen trof, die met tegenzin het Russische juk dragen en in grote meerderheid anti-Sovjet en anti-Russisch zijn ingesteld.

Deze bevolkingen, met name die in de westelijke delen van de S.U., mogen derhalve niet het doel zijn van de westelijke nucleaire „counter-strike”. Dat zou onrechtvaardig zijn, maar tevens onverstandig, want het zou een moedwillige, ondoordachte vernietiging betekenen van een groot aantal eventuele anti-communistische guerrilla's. Het zou zelfs een voor Moskou gunstige kettingreactie kunnen veroorzaken. De Oekraïne bijvoorbeeld, het rijkste gebied van de gehele S.U., zou in geval van een algemene oorlog zeker het toneel worden van een algemene volksofstand. Het Westen moet ernaar streven een dergelijke opstand te begunstigen, in plaats van te denken aan de vernietiging van een volk, dat al genoeg heeft geleden.

Dit is des te meer waar, aangezien in het geval van een opstand de communistische leiders hun oorlogsmachine nog slechts kunnen voeden uit de bronnen van het eigenlijke Rusland zelf en wellicht uit die van de Aziatische gebieden. Het zijn deze bronnen, die het doel zouden moeten zijn van de westelijke vergelding, daar hiermee de Russische militaire macht zou zijn gebroken. Het gaat erom, de militaire en economische „ruggegraat” te breken van de etnografische groep, die erin is geslaagd Oost-Europa te domineren en die zelfs ernaar streeft, haar heerschappij over de rest van de wereld te vestigen.

Het Westen heeft dus gegronde redenen de Oekraïne te sparen, daar dit land met zekerheid het uitgangspunt zou worden van een restauratie van democratie en vrede

in dat deel van Europa. De onafhankelijkheid van de Oekraïne zou tevens een garantie zijn voor een eventuele onafhankelijkheid van andere Oosteuropese landen. En indien de Sovjet-overheersing eenmaal is gebroken, zal Rusland ophouden een bedreiging voor de rest van de wereld te zijn.

Samenvattend kan worden gesteld, dat het psychologisch onjuist is, een strategie aan te hangen, waarbij het in het voornemen ligt, potentiële medestanders te vernietigen en hen dit nog bovendien tevoren te laten weten. „Pour une stratégie de bon sens”, door W. Kosijk, in „Revue Militaire Générale”, mei 1964. R.H.

### De NAVO-kernmacht

Een werkgroep, waarin 9 van de 15 NAVO-landen zijn vertegenwoordigd, onderzoekt momenteel in Parijs het Britse plan dat een op het vasteland gestationeerde NAVO-kernmacht tot doel heeft. In de afgelopen 8 maanden heeft deze werkgroep zich met het Amerikaanse plan beziggehouden, waarbij de kernmacht bestaat uit bovenwaterschepen die met polarisraketten zijn uitgerust.

Al van de aanvang af heeft de Britse regering duidelijk gemaakt dat een eigen bijdrage voor een multilaterale kernmacht zou worden geleverd, die echter niet in strijd zou zijn met de Amerikaanse plannen. Het idee van de op het vasteland gestationeerde kernmacht werd voor het eerst in december 1963 in de openbaarheid gebracht door de minister van Defensie Thorneycroft. Sindsdien is het plan verder uitgewerkt en ligt nu volledig ter tafel.

De MLF zou volgens dit voorstel moeten bestaan uit de moderne Britse en Amerikaanse vliegtuigen van het type TSR 2 en TFX, alsmede uit Amerikaanse Pershing-raketten, een strijdmacht die geheel aan de Europese behoefte zou voldoen, daar ze kan optreden tegen de raketbases van de Sovjets, die speciaal tegen Europa

zijn gericht en bases die op grotere afstand zijn gelegen ongemoeid moet laten. Bovendien zullen de uitgaven geen astronomische vormen behoeven aan te nemen, daar genoemd materieel toch al in de bewapening van de NAVO zal worden opgenomen. Het plan voorziet in een ver doorgevoerde integratie van personeel, die zelfs tot in het vliegtuig kan worden doorgevoerd.

Het is nu mogelijk het Amerikaanse plan met het Britse te combineren, waarbij, indien het Britse plan volledig zou worden geaccepteerd, minder bovenwaterschepen nodig zullen zijn. Overigens kunnen beide plannen ook los van elkaar worden gezien.

Met nadruk wordt erop gewezen dat Groot-Brittannië geen haast heeft, daar de regering zich momenteel toch niet kan binden. De uitslag van de verkiezingen moe(s)t immers eerst worden afgewacht.

Dat beide plannen op hun merites worden onderzocht is voorlopig de enige wens van de Britten. Het technische werk kan nu worden gedaan, beslissingen kunnen later worden genomen.

„England: MLF mit TSR 2 landgestützt!”, door E. Barker (BBC, Londen), in „Wehr und Wirtschaft”, aug./sept. 1964. A.B.



**FIRMA JAN ACKERSTAFF J.Hzn.**  
AANNEMERS / BOUWBEDRIJF

ANNO 1835

**DEVENTER**

Kantoor: Noorderstraat 17

Werkplaatsen: Appelstraat

Teléfono (06700) 1 42 17

**BOUWONDERNEMING 'GELDERLAND'**

**C. STOUTHART & ZONEN**

Floralaan Oost 78

Tel. 11226 - Tel. 61544

EINDHOVEN

**N.V. v/h FIRMA W. VAN 'T HART & ZONEN**

**SCHEEPS- EN CONSTRUCTIE-ONDERHOUD**

**ROTTERDAM - HUDSONSTRAAT 37-39 - TELEFOON (010) 3 94 16 - 5 78 71**