



# DE MILITAIRE SPECTATOR

waarin opgenomen de Officiële Mededelingen van

DE KONINKLIJKE LANDMACHT EN DE KONINKLIJKE LUCHTMACHT

**Hoofdredacteur:**

E. J. C. van Hooetegem, Brigade Generaal van de Generale Staf

**Redactie:**

Ir. L. W. C. Adank, Brigade Generaal van de Technische Staf

H. de Vries, ec.dr.s., Administrateur bij het Departement van Defensie

F. van Pelt, Majoor van de Generale Staf

R. W. Hemmes, Majoor Koninklijke Luchtmacht

Maandblad

Nadruk verboden

Directie, Redactie, Administratie en Advertenties:  
Zwarteweg 1 - Tel. 182355 - Postgiro 44715

Abonnementsprijs f 3,- per kwartaal - Buitenland f 15,- per jaar - Losse nummers f 1,25

Advertenties:  
contractprijzen op aanvraag

**MOORMANS PERIODIEKE PERS N.V. DEN HAAG**

## Inhoud

### Officiële Mededelingen van de Koninklijke Landmacht en de Koninklijke Luchtmacht

Uit de Landmacht- en Luchtmachtorders . . . . . 242

### Redactioneel gedeelte

Voortgezette infanterie-opleiding bij de parate troepen, door E. J. C. van Hooetegem, Brigade-Generaal van de Generale Staf . . . . . 243

Nieuwe uitgaven . . . . . 249

#### De geleide velddienstoefening, door E. H. Neppelenbroek, Luitenant-Kolonel der Infanterie

*A — algemeen*

- 1. Inleiding . . . . . 250
- 2. Wat is velddienst? . . . . . 251
- 3. De velddienstinstructie . . . . . 251
- 4. De velddienstinstructeur . . . . . 254
- 5. Het velddienstterrein . . . . . 256

*B — de voorbereiding van een geleide oefening*

- 1. De opdracht tot voorbereiding . . . . . 257
- 2. Planning-fase . . . . . 258
- 3. Het ontwerp-oefeningsplan . . . . . 259
- 4. De daadwerkelijke voorbereiding . . . . . 259
- 5. Wenken voor verwerving en gebruik van niet-militaire oefeningsterreinen . . . . . 275

*C — het leiden van oefeningen*

- 1. Beginselen . . . . . 276
- 2. De hulpleider . . . . . 277
- 3. Enkele praktische wenken . . . . . 277
- 4. De eindbespreking . . . . . 279
- 5. Maatregelen na „einde oefening“ . . . . . 279

*D — vuurvoorstelling*

- 1. Markeervlaggen en armbanden . . . . . 280
- 2. Vuurvoorstelling anders dan met vlaggen . . . . . 285



# DE MILITAIRE SPECTATOR

waarin opgenomen de Officiële Mededelingen van

DE KONINKLIJKE LANDMACHT EN DE KONINKLIJKE LUCHTMACHT

**Hoofdredacteur:**

E. J. C. van Hooitegem, Brigade Generaal van de Generale Staf

**Redactie:**

Ir. L. W. C. Adank, Brigade Generaal van de Technische Staf

H. de Vries, ec.dr.s., Administrateur bij het Departement van Defensie

F. van Pelt, Majoor van de Generale Staf

R. W. Hemmes, Majoor Koninklijke Luchtmacht

Maandblad

Nadruk verboden

Directie, Redactie, Administratie en Advertenties:  
Zwarteweg 1 - Tel. 182355 - Postgiro 44715

Abonnementsprijs f 3,- per kwartaal - Buitenland f 15,- per jaar - Losse nummers f 1,25

Advertenties:  
contractprijzen op aanvraag

**MOORMANS PERIODIEKE PERS N.V. DEN HAAG**

## Inhoud

### Officiële Mededelingen van de Koninklijke Landmacht en de Koninklijke Luchtmacht

Uit de Landmacht- en Luchtmachtorders . . . . . 242

### Redactioneel gedeelte

Voortgezette infanterie-opleiding bij de parate troepen, door E. J. C. van Hooitegem, Brigade-Generaal van de Generale Staf . . . . . 243

Nieuwe uitgaven . . . . . 249

**De geleide velddienstoefening, door E. H. Neppelenbroek, Luitenant-Kolonel der Infanterie**

*A — algemeen*

- 1. Inleiding . . . . . 250
- 2. Wat is velddienst? . . . . . 251
- 3. De velddienstinstructie . . . . . 251
- 4. De velddienstinstructeur . . . . . 254
- 5. Het velddienstterrein . . . . . 256

*B — de voorbereiding van een geleide oefening*

- 1. De opdracht tot voorbereiding . . . . . 257
- 2. Planning-fase . . . . . 258
- 3. Het ontwerp-oefeningsplan . . . . . 259
- 4. De daadwerkelijke voorbereiding . . . . . 259
- 5. Wenken voor verwerving en gebruik van niet-militaire oefeningsterreinen . . . . . 275

*C — het leiden van oefeningen*

- 1. Beginselen . . . . . 276
- 2. De hulpleider . . . . . 277
- 3. Enkele praktische wenken . . . . . 277
- 4. De eindbespreking . . . . . 279
- 5. Maatregelen na „einde oefening“ . . . . . 279

*D — vuurvoorstelling*

- 1. Markeervlaggen en armbanden . . . . . 280
- 2. Vuurvoorstelling anders dan met vlaggen . . . . . 285

## Officiële Mededelingen

Koninklijke Landmacht



Koninklijke Luchtmacht

### Uit de Landmacht- en Luchtmachtorders

De aandacht wordt gevestigd op:

**LaO Nr 60058** - Ministeriële beschikking betreffende het mogelijk aangaan van een onbepaald verband voor een aantal in werkelijke dienst zijnde vaandrigs en kornetten (tijdelijke reserve-tweede-luitenants) van alle wapens en diensten met ingang van 1 januari 1961 (de datum van hun definitieve benoeming tot reserve-tweede-luitenant).

**LaO Nr 60059** - handelende over de vergunning voor gehuwde militairen om buiten de standplaats te wonen met vergoeding van kosten, verbonden aan het dagelijks reizen tussen woon- en standplaats.

**LaO Nr 60061** - betreffende de bezoldigingsregeling Duitsland en luchtmacht.

### Adreswijzigingen De Militaire Spectator

De aandacht wordt nogmaals erop gevestigd, dat officieren, die maandelijks van Rijksweg „De Militaire Spectator” ontvangen, bij wijziging van hun adres, dit *uitsluitend* kenbaar dienen te maken bij de commandant van het onderdeel, waarbij zij in onderhoud zijn gesteld. Derhalve *niet* telefonisch of schriftelijk bij de administratie van „De Militaire Spectator” of bij de Afdeling Personeelspubliciteit van het Ministerie van Oorlog.

De commandant van vorenbedoeld onderdeel zendt de voorgeschreven mutatie-opgave aan de Afdeling Centrale Personeelsdocumentatie van het M.v.O., waarna toezending aan het nieuwe adres volgt.

**De legerleiding stelt er prijs op vast te stellen, dat het adverteren in dit tijdschrift uiteraard het verkrijgen van voorkeur voor leveranties aan de Koninklijke Landmacht of aan de Koninklijke Luchtmacht niet kan inhouden. Einde van de Officiële Mededelingen van de Koninklijke Landmacht en de Koninklijke Luchtmacht.**

## *Het Baldakijn voor H.M. de Koningin*

De voorzitter van het Comité Aanbieding Baldakijn aan Hare Majesteit de Koningin verzoekt ons het volgende te publiceren:

*„Hare Majesteit de Koningin heeft mij na de aanbiedingsplechtigheid van het huldeblijk van officieren en oud-officieren van Zee-, Land- en Luchtmacht en van het voormalig K.N.I.L. opgedragen Haar grote dank over te brengen aan allen, die hebben medegewerkt aan de totstandkoming van dit geschenk.”*

### *Prijsvraag De Militaire Spectator 1960*

De commissie van beoordeling is eenstemmig van mening, dat slechts twee van de voor deze prijsvraag ontvangen inzendingen in aanmerking komen voor toekenning van een prijs.

Het zijn de inzendingen van:

- *Kapitein der infanterie L. Jans*, te Venlo, gehonoreerd met de eerste prijs ten bedrage van f 500,—;
- *Kapitein der infanterie J. van der Spek*, te Arnhem, gehonoreerd met de tweede prijs ten bedrage van f 250,—.

In een van de volgende nummers van De Militaire Spectator zullen de bekroonde inzendingen worden gepubliceerd.

# Voortgezette infanterie-opleiding

## bij de parate troepen \*

door E. J. C. VAN HOOTEGEM, Brigade-Generaal van de Generale Staf

Dat een infanteriedepot, na een opleiding van vier maanden, geen volwaardig vechtsoldaat aan het parate legerkorps kan afleveren, is duidelijk. De depotopleiding gaat dan ook doelbewust niet zover. Zou ze dat wél willen, dan zou ze veel langer moeten duren. Dit nu is uitgesloten omdat men bij een combinatie van lichtingssterkte en diensttijd, zoals wij die kennen, te weinig mankracht zou overhouden om ten aanzien van de omvang van dat parate legerkorps aan de NAVO-eisen te voldoen.

Destijds, bij het invoeren van het fillersysteem, is als minimaal doel van de depotopleiding aangenomen, dat de man zodanig getraind bij zijn paraat onderdeel moet arriveren, dat hij daar handlangersdiensten op het laagste niveau kan verrichten en dat hij zich, in oorlogstijd, voldoende tegen de gevaren van het gevechtsveld moet kunnen beschermen.

Dit geldt uiteraard slechts voor hen, die rechtstreeks van het depot naar de parate eenheid worden gedirigeerd. Voor kader en specialisten met een langere opleidingstijd zijn andere normen vastgesteld. Om de aangelegenheid evenwel zo eenvoudig mogelijk te houden, zullen wij deze allerlaatste categorie verder buiten beschouwing laten. Niet echter de verdere vorming van het dienstplichtig kader, de groeps- en pelotonscommandanten, waaraan, mede op verzoek van Commandant SROI, een afzonderlijk punt zal worden gewijd.

### Het begrip „oefenjaar”

Om redenen van velerlei aard is bij de parate troepen het zogenoemde „oefenjaar” ingevoerd. Een jaarcyclus, gedurende welke een oefenstof van bepaalde aard en omvang moet worden doorlopen, teneinde de onderdelen een noodzakelijke graad van geoefendheid te garanderen. Als basis hiervoor is het NAVO-oefenjaar genomen, aangezien vele van onze staf- en troepenoefeningen in de eerste plaats dáárin moeten worden gepast. Dat oefenjaar loopt van 1 oktober tot 1 oktober (in verband met de voor La Courtine beschikbare tijd moet voor sommige onderdelen hiervan worden afgeweken).

\* Veel van het in deze beschouwing aangehaalde is tevens geheel of ten dele van toepassing op de overige wapens en dienstvakken.

Uitgaande van dit oefenjaar komt men, ten aanzien van de verdeling van de beschikbare oefen- en opleidingstijd, in grote lijnen tot het volgende.

Van de 365 dagen van het jaar gaan er ongeveer 120 verloren aan zon-, feest- en verlofdagen. Voor oefeningen, opleiding en andere diensten zijn derhalve nog in totaal 245 werkdagen beschikbaar. De ervaring leert, dat hiervan ongeveer 100 dagen moeten worden uitgetrokken voor van hogerhand voorgeschreven diensten, zoals:

- de oefenperiode in La Courtine;
- de oefeningen in Vogelsang;
- de schietseries in het ISK, het ASK en elders;
- jeugddagen;
- MIO- en andere inspecties;
- alarmoefeningen;
- parades;
- vredesdiensten (20 tot 28 dagen per jaar compagnie van dienst).

De praktijk heeft nu verder geleerd, dat een compagniescommandant minimaal 120 dagen per jaar nodig heeft voor het onderhouden en opvoeren van de individuele algemene militaire geoefendheid en de functie-opleiding van zijn personeel (dat immers slechts met een bepaalde graad van geoefendheid bij hem arriveert!), alsmede voor de onderdeelvorming op groeps- en pelotonsniveau.

Deze opleiding en vorming immers, zijn *primair* noodzakelijk, omdat men anders zou kunnen komen tot een toestand, waarbij wél de staven voldoende voor hun oorlogstaak zijn berekend, maar dit weinig nuttig effect zou opleveren omdat de troepen, die zij dan zouden moeten aanvoeren en inzetten, als sneeuw voor de zon zouden wegsmelten door eenvoudige vijandelijke acties op laag niveau in de eerste oorlogsdagen. Men heeft nu eenmaal weinig aan een goede bataljons- of gevechtsgroepstaf als de soldaat in de groep de eerste dag van de oorlog sneuvelt omdat hij niet voldoende kan camoufleren, zich niet weet te dekken, fysiek onvolwaardig is en dus snel uitvalt, niet kan schieten, en zo kan men doorgaan. Of indien groepen, pelotons en zelfs compagnieën aan de lopende band worden vernietigd omdat de commandanten daarvan hun zaken niet kennen.

Deze stelling en het hiervoren genoemde ervaringsgetal accepterende, komt men tot een een-





*De opleiding van groeps- en pelotonswapens vindt bij de parate troep haar hoogtepunt*

voudig rekensommetje dat, afgezien van de oefeningen in La Courtine en Vogelsang, de bataljons- en gevechtsgroepscommandanten *tezamen*, per jaar, nog kunnen beschikken over ongeveer 25 oefendagen. *En daar in genoemde plaatsen tevens bataljons- en gevechtsgroepoefeningen worden gehouden, zullen deze dagen in de eerste plaats dienen te worden gebruikt voor het houden van door de bataljonsstaf geleide compagnieoefeningen*<sup>1</sup>.

### **Het begrip „oefenaanwijzingen”**

Elke eenheidscommandant moet zijn ondercommandanten oefenaanwijzingen verschaffen, gesteld in de geest van de boven hem gestelde commandant en welke die ondercommandanten een juist inzicht geven in de noodzakelijke aard van opleiding en de noodzakelijke graad van oefendheid van hun onderdeel.

Daarbij mag evenwel nooit zover worden gegaan, dat bij de ondercommandant elk gevoel van verantwoordelijkheid en initiatief wordt gedood en dat deze zou worden gedegradeerd tot een willoos werktuig.

In het algemeen kan worden gesteld, dat deze oefenaanwijzingen, die van hoog naar laag gaande méér in bijzonderheden treden, *de eisen moeten stellen, waaraan de lagere onderdelen, op een bepaald moment of na een bepaalde tijd, moeten voldoen*. Het vaststellen van een zuivere en nauwkeurige tijdsverdeling over de verschillende leervakken of binnen de leervakken moet daarbij, in beginsel, worden overgelaten aan de commandant, die met de daadwerkelijke uitvoering van

de opleiding is belast. In ons geval de bataljonscommandant of, indien dit mogelijk is, voor bepaalde gevallen zelfs de compagniescommandant. Het zou ideaal zijn als dit laatste in algemene zin kon, maar dit ideaal is nog niet van deze wereld!

Het is beslist onjuist en ook strijdig met de opvoeding tot leider, die wij onze officieren moeten geven om, op een betrekkelijk hoog niveau (in elk geval op dat van gevechtsgroep of hoger), bij het vaststellen van oefenaanwijzingen in uren of dagen te denken. Een uitzondering moet hier wellicht worden gemaakt voor onderwerpen, waarvoor van hogerhand om een of andere reden een minimum is voorgeschreven (bijvoorbeeld geestelijk verzorging) of waarbij een stringente training moet worden doorlopen om geen mentale of fysieke ongelukken te veroorzaken (bijvoorbeeld lichamelijke opvoeding).

Overigens, handelt men anders dan volgens vorenomschreven wijze, dan zal ook nooit doeltreffend kunnen worden gewerkt, *omdat geen twee gelijksoortige onderdelen onder gelijke omstandigheden optreden* (beter kader, moeilijker mogelijkheden, hoger intelligentiepeil van de troep enz.).

Dit systeem tenslotte, behoeft uiteraard een hoge mate van controle op de resultaten. Blijkt op een gegeven ogenblik, dat men bij één ondercommandant verder in details moet gaan dan bij een ander (hetgeen onherroepelijk zal geschieden) dan zal men evenwel nooit mogen gaan generaliseren, maar moet men het geval incidenteel bezien en naar behoeven aanpakken. Indien de elasticiteitsgrens dan zou moeten worden overtrokken, met andere woorden indien men een dergelijke ondercommandant vrijwel *alles* in detail zou moeten gaan voorschrijven, dan zit er

<sup>1</sup> Zeer onlangs is door de legerkorpscommandant, in beginsel, in deze zin bepaald.

niets anders op dan hem voor vervanging voor te dragen, aangezien hij niet slechts in kennis van zaken, maar meer nog in gevoel voor leiderschap tekort schiet. Dit uiterste middel dient aan de ene kant met zeer veel overleg te worden gehanteerd; men vergete aan de andere kant niet, dat de parate troepen op elk ogenblik van de dag in actie moeten kunnen komen tegen een goed geoefende en goed uitgeruste tegenstander.

En men vergete ook niet, dat de graad van kennis en geschiktheid van een commandant, op welk niveau dan ook, in oorlogstijd het verschil tussen leven en dood kunnen uitmaken van de onder hem gestelden.

### **Voortgezette opleiding en vorming binnen het bataljon**

Hoewel de verschillende aspecten van deze materie in de voorgaande tekst reeds tot uiting zijn gekomen, is het wellicht goed ze hier nogmaals te memoreren. Ze zijn:

- de voortgezette individuele algemene militaire opleiding;
- de voortgezette functie-opleiding, waaronder tevens begrepen de verdere vorming van dienstplichtig en beroepskader;
- de onderdeelvorming op groeps-, pelotons- en compagniesniveau.

Voor de uitvoering van deze taak staan jaarlijks dus 145 dagen ter beschikking, waarvan 120 voor de compagniescommandant en 25 voor de bataljons- en de gevechtsgroepscommandant gezamenlijk.

Zoals gezegd, zullen in het laatste geval de geleide compagniesoefeningen prioriteit moeten hebben en het is evident, dat dan weinig tijd voor

andere onderwerpen overblijft. In de eerste plaats ligt hier een taak voor de bataljonsstaf, doch ook de gevechtsgroepsstaf zal, zij het in mindere mate, voor dit doel kunnen en moeten worden ingeschakeld.

Het oefenen van het bataljon als eenheid zal in de naaste toekomst dus voornamelijk dienen te geschieden in La Courtine, in Vogelsang en tijdens van hogerhand gelaste oefeningen of alarmoefeningen. Het is echter verkeerd het nu voor te stellen, als zouden bataljons- en gevechtsgroepsstaven dan onvoldoende in hun eigenlijke oorlogswerk worden geoefend. Met die staven immers kunnen, hetzij binnenskamer, hetzij in het terrein, stafdiensotoefeningen worden gehouden. Hetzij met de bataljons afzonderlijk, hetzij met de bataljons in gevechtsgroepsverband gebundeld.

De 120 dagen, die de compagniescommandant ter beschikking heeft, zal deze zorgvuldig moeten verdelen over de verschillende onderwerpen, die binnen zijn competentie vallen en die in de van hogerhand het bataljon verstrekte oefenaanwijzingen zijn vermeld. Zoals eerder opgemerkt, zal het daarbij van velerlei omstandigheden afhangen op welke wijze de bataljonscommandant zijn beleid moet inkleden; in elk geval zal het zó zijn dat, zeker op compagniesniveau, de stof in dagen en uren gesplitst moet zijn aangegeven. Binnen de compagnie immers wordt vrijwel uitsluitend over dienstplichtig kader beschikt, dat zelf in eerste opleiding is en waarvan dus geen inzicht in deze materie mag worden verwacht.

### **Het geven van leiding op bataljonsniveau**

Over het onderwerp „geven van leiding” kun-



*Infanterie in de aanval*

nen uitgebreide proefschriften worden samengesteld; men kan het probleem van vele zijden benaderen. Dit nu, is niet onze bedoeling aangezien ons dat te ver van de praktijk zou voeren.

Eenvoudig gesteld ware, ten aanzien van een bataljonscommandant, hier onder het geven van leiding te verstaan: *het verschaffen van juist afgestelde oefenaanwijzingen in de geest van de hogere commandant, alsmede een voortdurende, door het verstand ingegeven controle op de uitvoering, culminerende in een controle op de resultaten daarvan, waarbij slechts dient te worden ingegrepen als daaraan een noodzakelijke behoefte bestaat*, IN WELK GEVAL DIT DAN OOK MOET GESCHIEDEN EN WEL ZONDER AANZIEN DES PERSOONS.

Wij menen onze bedoeling het best te kunnen illustreren met enkele voorbeelden, die evenwel geen van alle uitputtend zijn. Wij nemen daarvoor, om te beginnen, de opleiding van de tirailleurcompagnieën van elk willekeurig bataljon.

De bataljonscommandant zal dan zorgvuldig moeten overwegen in hoeverre hij kan volstaan met het vaststellen van de eisen der verschillende vakken of in hoeverre hij zóver moet gaan, dat zijn staf aantallen dagen en uren, aan elk vak of aan sommige vakken te besteden, moet vastleggen. In dit opzicht zal hij een voortdurend toezicht moeten houden op de verrichtingen van zijn eigen staf. In geen geval mag zover worden gegaan, dat die staf een soort van „modelprogramma” opmaakt, dat voor alle compagnieën in totaal hetzelfde is. Hij zal voorts een duidelijke scheiding moeten maken tussen de opleidingsonderwerpen en opleidingstijd, die hij voor bataljonsdoeleinden reserveert, en die welke hij delegeert aan elke compagniescommandant.

Zoals eerder opgemerkt zal hij met alle com-

pagnieën een aantal oefeningen moeten houden, die door zijn eigen staf zijn voorbereid (geleide compagniesoefeningen) en welke oefeningen tenminste tot twee niveaus lager door die staf moeten worden geregeld (dus tenminste tot en met het niveau van het peloton en dat van de ondersteuningswapens).

Ook hier zal, afhankelijk van de omstandigheden, de nodige soepelheid worden betracht. Frequentie en aard der onderwerpen en ook der oefeningen, behoeven niet voor alle compagnieën dezelfde te zijn. Liever nog: het zou vermoedelijk verkeerd zijn als ze dat wél waren.

Nemen wij nu een meer concreet voorbeeld.

Luitenant-kolonel A. commandeert zijn bataljon al langer dan een jaar en kent zijn pappenheimers. Van zijn tirailleurcompagniescommandanten zijn er twee, de kapitein P. en R. reeds langdurig bij het bataljon. P. is aan de luie kant, maar R. is zeer ambitieus en sportief aangelegd. De derde compagniescommandant, kapitein S. is eerst twee weken bij het bataljon; volgens berichten en papieren is hij een goed officier, die evenwel nog de nodige troepenervaring op zijn niveau mist. Het kader is gelijkwaardig verdeeld, behalve dan dat S. de beste CSM heeft, met zes jaren dienst bij de compagnie.

A. ziet kans om, binnen het oefenjaar, met zijn drie tirailleurcompagnieën tezamen in totaal twaalf geleide compagniesoefeningen te houden (dit getal is geheel willekeurig genomen). Er is nu voor hem geen enkele reden om die oefeningen gelijkelijk over de drie compagnieën te verdelen: integendeel! Het beste is de kwaliteit van S. zo snel mogelijk te testen en hem de eerste oefening toe te bedelen. P. moet voorts frequent



*Improvatisie, één van de belangrijkste punten bij de opleiding van de parate troepen*





*Exercitie blijft gedurende de gehele opleiding belangrijk*

wakker worden geschud. R. vraagt minder de aandacht; die doet het zelf wel.

Als A. tot de verdeling: voor P. vijf, voor R. drie en voor S. vier oefeningen zou komen zou dat alleszins aanvaardbaar lijken.

Eenzelfde politiek kan met andere onderwerpen en vakken worden gevolgd. Een compagnie die vaak door de compagniescommandant wordt gealarmeerd, behoeft minder door de bataljonscommandant op gang te worden gezet, dan één waarvan de compagniescommandant het praktisch alleen gedwongen doet.

Een ander geval: als blijkt dat één compagnie ten opzichte van de andere meer tijd nodig zou hebben om de voorgeschreven schietoefeningen op de garnizoensschietbanen met goed gevolg te doorlopen zou — nadat alle pogingen op ander gebied (bijvoorbeeld een bijzondere instructie) hadden gefaald — niet moeten worden gearzeld haar, naar verhouding, meer schietgelegenheid te geven.

En zo kan men voortgaan. Het bedrijf van de opleiding, vooral ook de voortgezette opleiding bij de parate troep, is nu eenmaal een levend bedrijf en geen dood.

Op compagniesgebied gelden, in grote lijnen, dezelfde regels, zij het dat de wijze van uitvoering er vaak anders moet liggen en men meer in details zal moeten gaan. Voor de onderhavige, algemeen gehouden beschouwing zou een verder hierop ingaan te ver voeren.

### **Verdere vorming van vaandrigen bij de parate troepen**

Om een juist beeld van de verschillende problemen van de verdere vorming van infanterievaandrigen bij de parate troepen te verkrijgen is

het noodzakelijk steeds voor ogen te houden dat het de vaandrig, bij zijn intrede daarin, vooral aan ervaring ontbreekt ten aanzien van:

- de omgang met de troep;
- verantwoordelijkheid voor materieel;
- het geven van instructie en
- het optreden als commandant bij oefeningen.

Daar de sfeer bij Depot en SROI uiteraard anders is dan bij de parate troep, is het duidelijk dat de aanpassing door de nieuwe vaandrig aan de parate onderdelen enige tijd vereist. Bovendien is de opleiding aan de SROI gericht op het pelotonsniveau, waardoor het noodzakelijk is oefeningen uit compagniesverband te lichten. Inzicht in het optreden in hoger verband wordt hierdoor ten zeerste bemoeilijkt.

Door de grootte der op te leiden klassen is het aantal praktische beurten als commandant tijdens de opleiding helaas beperkt. Tevens is het niet mogelijk de leerlingen te oefenen in, in de praktijk dikwijls voorkomende, situaties waarbij verkorte bevelen, snelle inzet der onderdelen enz. worden vereist.

Om aan de problemen van de vaandrig bij intrede in de parate onderdelen tegemoet te komen, verdient het aanbeveling aan de volgende punten aandacht te besteden.

#### *Introductie*

De introductie der vaandrigen dient erop te zijn gericht de nieuw aangekomene op de hoogte te brengen met:

- tradities van het bataljon;
- speciale gewoonten betreffende de mess;
- kennismaking met de officieren van het bataljon.



*De „kleine oorlog” — een belangrijk deel van de oorlog van de toekomst*

#### *Overname van het peloton*

De overname van het peloton is het eerste daadwerkelijke contact met de troep. Hieraan dient zeer veel aandacht te worden besteed. Ten aanzien van de overname van de pelotonsuitrusting verdient het aanbeveling hierbij een deskundige (personeel van de sectie 4) aanwezig te doen zijn, daar deze materie een voor de nieuwe vaandrig nagenoeg onbekend terrein is.

#### *Kazernediensten*

Hoewel tijdens de opleiding de nodige aandacht wordt besteed aan de verschillende ka-

zernediensten is het van belang de nieuwe vaandrigs onder leiding van een geroutineerd officier te laten meelopen met de diensten als:

- officier van kazernepiket;
- officier van de week;
- telling der rustkamer.

#### *Praktische diensten*

Zoals reeds gezegd, ontbreekt het de vaandrig bij intrede in de parate onderdelen aan ervaring. Dit komt vooral bij de praktische dienst tot uiting. Om ook hier het pad te effenen is het van belang de vaandrig op de hoogte te brengen van de taak en de opleidingsgangen van het bataljon.

*Samenwerking van de verschillende wapens leert men niet in een depot!*





Begrippen als IAMV, functie- en onderdeel-opleiding zijn volkomen nieuw voor hem. Opleidingsaspecten als MLV-training, schietteams enz. verdienen eveneens de aandacht.

Om thuis te geraken op de beschikbare oefenterreinen en in de geest van de commandant te leren werken, is het noodzakelijk vooral de eerste velddienstoefeningen te doen plaatsvinden onder de directe leiding van de compagniescommandant (geleide oefeningen). Hierbij kan dan tevens aandacht worden besteed aan praktische problemen zoals de verkorte procedure van de troepenaanvoering.

Ten aanzien van oefeningen in groter verband dient een vóór- en nabespreking der oefeningen plaats te vinden.

Daar de hoofdonderwerpen, onderwezen aan de SROI, zijn:

- aanval;
- verdediging;
- opmars en
- patrouilles,

is het noodzakelijk bijzondere onderwerpen als rivierovergang, riviervedediging, afbreken van het gevecht, vertragend gevecht, enz. éérst theoretisch en zo mogelijk praktisch te behandelen, voordat de vaandrags aan oefeningen in groter verband moeten deelnemen.

*De opleiding bij de parate troepen moet dus worden gezien als een verlengstuk van de opleiding bij de depots en scholen. Een noodzakelijk verlengstuk omdat de opleiding, vooral in de depots, slechts een inleiding was en voorts omdat manschappen en kader, ook al zouden zij op een bepaald ogenblik voldoende zijn opgeleid, alle zeilen zullen moeten bijzetten om het geleerde niet weer snel te vergeten. De opleidingsmaterie is er zelfs in het meest eenvoudige geval nog gecompliceerd genoeg voor en omvat velerlei zaken die men in het normale leven nooit ontmoet.*

*Het is, onder meer, om deze redenen dat wij het wenselijk, ja noodzakelijk hebben geoordeeld het voorgaande te publiceren.*

## Nieuwe uitgaven

**KLASSIKER DER KRIEGSKUNST**, door Werner Hahlweg, 362 blz., geïll. Uitg.: Wehr und Wissen Verlagsgesellschaft, Darmstadt, 1960. Prijs: DM 26,80.

„Dit standaardwerk is samengesteld door 13 historici van alle landen, waaronder de Nederlander, de Kolonel b.d. van de Koninklijke Luchtmacht *dr. J. W. Wijn*, ook in ons land bekend om zijn vele waardevolle publicaties op krijgsgeschiedkundig gebied.

Als „Klassiker” werden in dit bijzondere geval de militaire leiders uitgekozen, die in hun tijd uitblonden en wier bekendheid nadien niet heeft afgedaan. Het is niet doenlijk een uitvoerige beschrijving van de feitelijke inhoud van dit werk te geven. Men zou altijd belangrijke delen overslaan en onvolledig worden. Na een bespreking van de begrippen oorlog, krijgskunde en krijgstheorie wordt telkens een hoofdstuk besteed aan: de Griekse tactici, Julius Caesar, Machiavelli, Johan van Nassau-Siegen (der Mittlere), Montecuccoli, Vauban, Frederik de Grote, Lloyd en Guibert, Scharnhorst, Napoleon Bonaparte, von Clausewitz, Jomini, Aarts-hertog Karl, Helmuth von Moltke, Mahan en von Schlieffen.

Uiteraard nam Kolonel Wijn het hoofdstuk over Jan van Nassau voor zijn rekening. Men treft er interessante gedachten in aan over de wijze waarop bv. Maurits zijn troepen aanvoerde en wel in een uittreksel van een van de geschriften van de besproken krijgskundige. Van deze is tevens een afbeelding opgenomen.

Voor de ouderen onder ons is vooral ook het geschrevene over von Schlieffen interessant. Diens plan, waarin hij een aantasting van de Nederlandse neutraliteit (vóór 1914) mede noodzakelijk achtte om door de Noordfranse vesting gordel te kunnen breken, wordt erin behandeld.

Dit boek behoort zeer zeker thuis in alle militaire en grote burgerbibliotheken. Het is echter ook voor de officier als particulier een uitermate waardevol bezit,

waar men vaak naar terug zal grijpen en dat men niet zal nalaten bij herhaling te raadplegen. v.H.

**VAN PALISSADE TOT ATOOMBUNKER**, door E. Eis, 259 blz., geïll. Uitg.: In den Toren, Baarn. Prijs: f 14,90.

Zoals de titel reeds doet verwachten, brengt het boek de historie van terreinen en bolwerken die onmiskenbaar grote afwerende kracht bezaten. Ook de ontwikkeling in het heden en hetgeen wellicht in de toekomst kan worden verwacht is niet vergeten. De gekozen voorbeelden zijn in afzonderlijke hoofdstukken behandeld en ondergebracht in de groepen: de muren, de vestingen, de natuur en de techniek.

Bij het lezen van deze interessante geschiedenissen (met foto's en tekeningen) ontkomt men echter niet aan de indruk, dat het accent minder ligt op de glorie en prestaties, doch meer op het „einde”, op het overwonnen worden van deze natuurlijke of kunstmatige sterkten.

En daarvoor is het goed vooral aandacht te besteden aan het voorwoord van de schrijver. Deze is namelijk, uit eigen waarneming (de val van de Maginot-linie) en deze studies uit het verleden tot de - zijn - overtuiging gekomen, dat elk vertrouwen in de sterkte van een terrein of verdedigingswerk een ware vergissing is. Nog ruimer stelt hij tenslotte, dat de militaire veiligheid een illusie is en het doel van zijn boek is dan ook deze illusies „als een bulldozer” op te ruimen.

Tegenover deze wel zeer krachtig gestelde mening worden aan het alternatief slechts enkele regels gewijd: het is in deze tijd en met onze vooruitgang niet meer nodig dat het egoïsme van de enkeling bestaat en de volkeren als doodsvijanden tegenover elkaar staan.

Derhalve kan het boek worden beschouwd als te zijn gericht tegen de militaire inspanningen die wij ons in het westen om begrijpelijke redenen thans getroosten.

De lezer zij dus waakzaam! K.

# De geleide velddienstoefening

door E. H. NEPELENBROEK, *Luitenant-Kolonel der Infanterie*  
(Illustraties: dpl. kpl. B. LÜDERER)

## A - algemeen

### 1. INLEIDING

„Het doel van oefenen is om commandanten en troep voor te bereiden op hun oorlogstaak.”<sup>1</sup>

„Eén der belangrijkste taken van een legerleiding is er zorg voor te dragen, dat in vredes-tijd elke man, elk onderdeel en formatie zo efficiënt mogelijk geoefend wordt voor de taak in oorlogstijd.”<sup>2</sup>

Dit oefenen ter voorbereiding op de oorlogstaak is *opleiding*. Er bestaat geen wezenlijk onderscheid tussen oefening en opleiding:

ELKE OEFENING IS INSTRUCTIE

Het merkwaardige is nu, dat er bronnen te over zijn, waaruit de kennis kan worden geput om de militair op te leiden *in het leslokaal*<sup>3</sup>, maar dat ten aanzien van de opleiding van commandant en troep *in het terrein* geen enkele handleiding of leergang bestaat.

Iedere militaire meerdere weet, dat zijn gehoor met de rug naar de zon moet zitten, dat de man meer visueel dan auditief is ingesteld. Iedere instructeur weet, dat hij zijn aandacht moet schenken aan de ventilatie in het leslokaal en dat hij niet tegen het schoolbord moet praten. Hij heeft een lesplan en een mannetje, dat hem waarschuwt zodra een meerdere nadert. Zijn klas begint prompt op het juiste tijdstip en eindigt precies 45 minuten daarna. Hij is glimmend gepoetst, beweegt zich als een correct militair, spreekt op luide, heldere toon, gebruikt eenvoudige taal en bouwt zijn les stap voor stap op; ook zijn gekleurde krijtjes heeft hij bij de hand.

Maar wie heeft hem de praktijk van de velddienstinstructie, dé instructie bij uitstek ter voorbereiding op de oorlogstaak — die immers in het terrein ligt — geleerd? Waaruit moet de commandant de methode van instructie kennen, nodig om zijn onderdeel goed te oefenen?

Zijn beste leermeester zal de oorlog zijn, maar daarop kan hij niet wachten. Nu, in vredes-tijd, staat de velddienstinstructeur haast alleen. Immers, steeds blijkt weer, dat de officier- en onderofficier-commandant, zowel de beroeps- als de dienstplichtige, de praktijk van deze instructie niet ogenblikkelijk beheerst en niet zonder meer weet hoe een oefening moet worden voorbereid en geleid, opdat de noodzakelijke stof volkomen efficiënt wordt onderwezen en gekend.

In het gunstigste geval maakt hij zich deze instructievorm met vallen en opstaan eigen, doch dan veelal eerst na lange tijd. In ons militieleger gaat aldus de *dienstplichtige*, self-made instructeur met klein verlof, zodra zijn trainingscapaciteiten volkomen rendabel worden. Hij heeft dan inmiddels enige lichteningen afgeleverd, die onder andere omstandigheden een betere gevechtskracht zouden hebben opgeleverd.

Als *oorzaken* zijn te noemen:

- de militaire meerdere wordt tijdens zijn opleiding, voorafgaande aan zijn intrede bij de troep, de methode van de *velddienstinstructie* niet voldoende bijgebracht;
- het ontbreken van een handleiding voor de velddienstinstructie;
- het vaak door zijn meerdere onvoldoende opgevoed en opgeleid worden van de commandant-instructeur, tijdens zijn verblijf bij de troep.

De noodzaak van de door de Minister van Defensie onderkende „eenheid”<sup>4</sup> in de instructie in het gehele leger” (voorschrift 1250, blz. 6) geldt onverminderd voor de „buiten-instructie”. Totstandkoming van een „Algemeen Oefenvoorschrift voor de Koninklijke Landmacht” zal in een dringende behoefte voorzien, getuige

<sup>1</sup> Een ware stelling uit het (helaas) vervallen „Ontwerp-Oefenvoorschrift van de Koninklijke Landmacht”, punt 1. De inhoud van het nadien verschenen voorschrift 2-1383, „Scheidsrechterlijke Dienst te Velde”, heeft een geheel andere strekking en „dekt” niet ten volle het vervallen „Ontwerp-Oefenvoorschrift”.

<sup>2</sup> De toenmalige Majoor der Artillerie J. A. Risseeuw in De Militaire Spectator (1951) 72.

<sup>3</sup> O.a. Voorschrift 1250, „Handleiding Instructie”, Cursussen „Methode van Instructie”.

<sup>4</sup> Inzake de instructievorm „de oefening” bestaat thans allerminst eenheid van opvatting. Zo spreekt men o.m. van „praktische oefening in het terrein”, „taktische oefeningen te velde” (VS2-1383), „Oefeningen met troepen” (Maj. der Art. J. A. Risseeuw, De Militaire Spectator (1951) 72), „Gevechtsoefeningen” (toenmalige Lt-Kol. v. d. Gen. Staf L. E. Brouwer, De Militaire Spectator (1953) 554), „Oefeningen met troepen” (Maj. v. d. Gen. Staf J. J. Bijl, De Militaire Spectator (1959) 273).

Ter wille van de duidelijkheid zijn hierna het begrip „de velddienstoefening” en dat van de „oefening met troepen” nader ontwikkeld.



o.m. de allerwegen door troepencommandanten uitgegeven „Oefenmemoranda”, „Richtlijnen Opleiding”, „Gouden Regels voor de Velddienst”, „Instructie-aanwijzingen” en hoe deze directieven voorts mogen heten.

Onder de „*velddienst*oefening” wordt hier verstaan de oefening voor troepen, dat zijn in het bijzonder oefeningen tot en met het niveau van het enkelvoudig oorlogsonderdeel (compagnie, batterij of eskadron).

„Oefeningen MET troepen” dienen allereerst ter lering van commandanten en staven, waarbij — in tegenstelling met stafdiens-oefeningen of andere oefeningen zonder troepen — in feite de troep „als gewicht” wordt gebruikt, ter bevordering derhalve van de realiteitszin voor „tijd en ruimte”. Het zijn de oefeningen in bataljons-c.q. afdelings- en hoger verband.

Moge dit artikel:

— een injectie zijn tot herleving van een „Algemeen Oefenvoorschrift voor de Koninklijke Landmacht”;



De oorlog wordt niet uitgevochten in het leslokaal

- bijdragen tot opnemng van het vak „Methode van Velddienstinstructie” in de leerplannen van de opleidingsinstituten;
- ouderen doordringen van de noodzaak om doorlopend commandanten-instructeur te ontwikkelen en te steunen;
- tot de totstandkoming van een desbetreffend voorschrift, voor een beter begrip van „de oefening” bevorderlijk zijn;
- leiden tot een verminderd gebruik van leslokalen, allereerst bij de depots en parate troepen, maar ook bij de opleidingsinstituten.

## 2. WAT IS VELDDIENST?

„*Velddienst*” is dat deel van de militaire dienst, dat beoogt het in het *terrein* aankweken en onderhouden van *gevechtswaardigheid* van commandant, individu en onderdeel;

— *gevechtswaardigheid* is goeddeels het resultaat van *ervaringskennis*;

— ervaring wordt in vreedstijd verkregen door *oefening*;

— oefening is opleiding, is instructie, maar bovenal *herhaling*.

„*Velddienst*” is gericht op de *oorlogstaak*;

— daarbij oefent men (zich) in het handwerk van de soldaat;

— daarbij wordt opgeleid tot militair vakmanschap;

— daarbij beoefent men allermnst *krijgswetenschap*.

„*Velddienst*” is gericht op de *oorlogstaak*;

— de *oorlogstaak* is het bestaansrecht van de (parate) troep en daarmee van voor de troep opleidende inrichtingen;

— de *oorlogstaak* ligt in het *terrein* en niet in het leslokaal;

— de *oorlogstaak*, dus de *velddienst*, kent geen theorie, maar uitsluitend *praktijk*.

„*Velddienst*” omvat:

— de individuele vorming in het *terrein*;

— de functionele vorming in het *terrein*;

— de onderdeelopleiding in het *terrein*.

## 3. DE VELDDIENSTINSTRUCTIE

### a. Het wezen van de velddienstinstructie

(1) *Leren* is het doel van elke instructie;

— wanneer man, team of onderdeel niet of onvoldoende hebben geleerd, is de instructie fout geweest;

— goede uitvoering aanleren;

— van fouten, de bespreking daarna en het overdoen wordt veel geleerd.

(2) De *velddienstinstructie* is de *praktijkles*;

— leren door middel van *doen* is de gemakkelijkste, meest natuurlijke, dus beste leerwijze;

— het veelvuldig doen kweekt *gevechtswaardigheid*;



— de velddienstinstructie is de belangrijkste instructievorm in het leger.

#### b. De omvang van de velddienstinstructie

Onder velddienstinstructie worden begrepen:  
(1) *De Individuele Algemene Militaire Vorming (IAMV)*, voor zover deze terreingebonden is. Men onderscheidt hierbij verschillende methoden van instructie<sup>5</sup>, waarop hier echter verder niet wordt ingegaan.

#### (2) *De functie-opleiding*

De functionele instructie zal voor niet-administratieve en niet-verzorgingsfuncties nagenoeg geheel in het terrein moeten plaatsvinden.

Nog steeds echter worden bij de troep voor specialisten teveel lessen functie-opleiding in het leslokaal gegeven. Bedenk wel, dat soldaten en onderdelen hun functie in oorlogstijd moeten uitoefenen tijdens het gevecht, dat dan vermoedelijk niet in een verwarmde, goed geventileerde, ruimte zal worden gevoerd; niet met de zon in de rug, maar met de hel in front.

#### (3) *De gevechts- en de wapenexercitie*

Deze instructievorm, die bij alle wapens wordt gekend, zijnde een deel van de functie-opleiding, is oefening tot ontwikkeling van vaardigheid, discipline, verband en teamwork in de „groep”, tot bevordering van de leiding van het onderdeel.

De soldaat moet tijdens de gevechtsexercitie zijn doordrongen van het doel daarvan, anders gaat veel van de waarde van deze leermethode verloren. Perfectie is de enig aanvaardbare norm van deze nuttige training. Daartoe moet deze exercitie, als alle andere exercitie, *veelvuldig gedurende korte perioden* worden beoefend, totdat als een vorm van discipline instinctmatig wordt gehandeld.

Beseft moet worden, dat alle exercitie uitsluitend is middel tot doel en nimmer doel op zichzelf.

Voor nadere bijzonderheden moge hier worden verwezen naar het Ontwerp-Voorschrift Gevechtsexercitie en de Wapenvoorschriften.

#### (4) *De „oefening”*

De oefening is het doel, waarheen alle instructie leidt. In de oefening komen onder gevechtsomstandigheden tot gelding alle doctrines, principes en procedures, alsmede alle verworven technische kennis en vaardigheid.

<sup>5</sup> Voor nadere bijzonderheden wordt verwezen naar Voorschrift 1250, het „Handbook for Instructor Training” (Infantryschool USA), naar het bekende Engelse voorschrift „Principles of Training” en naar diverse „Hefte” van het Westduitse tijdschrift „Truppenpraxis”.

Waar bij de daarin genoemde methoden wordt gesproken van „hulpinstructeur” en „coach”, kan in ons leger in vele gevallen hiervoor worden ingeschakeld de korporaal, de soldaat I of de oudere soldaat.

Bij de oefening met troepen moet tevens worden gestreefd naar de oefening van de troep(en).

#### c. Grondregels voor oefeningen

(1) *De gevechtsvaardigheid van een onderdeel wordt grotendeels bepaald door de geoefendheid van zijn samenstellende delen;*

— een compagnie kan niet de vijand vernietigen als haar pelotons hiertoe niet in staat zijn;  
— één onbedreven munitiewerker legt het vuur op eigen troepen;

— ook in de atoomoorlog is vakmanschap een eerste eis.

(2) *Hoe groter het verband, waarin wordt geoefend, hoe langer het kleine onderdeel en de man „wacht”;*

— hoe kleiner het oefeningsverband, des te meer beurten krijgt de man en het team, des te groter wordt de gevechtsvaardigheid van individu en klein-onderdeel;

— bij, nu eenmaal onmisbare, oefeningen in groter verband leert de soldaat „af” in plaats van „aan”.

(3) *Begin niet aan grote oefeningen, voordat de man en het kleine onderdeel een zekere mate van vaardigheid hebben bereikt;*

— indien in een productieproces de arbeider onvoldoende is geschoold en een bepaalde afdeling niet voor zijn taak berekend, is het eindprodukt waardeloos;

— ook bij oefeningen geldt: ga van het bekende naar het onbekende, van het eenvoudige naar het moeilijke en van het enkelvoudige naar het samengestelde;

— een staand leger, steunend op benen, die stap voor stap zijn vaardig gemaakt, is een paraat leger.

(4) *Bij oefeningen wordt in beginsel maar één partij geoefend (geleid optreden tegenpartij)*

De tegenpartij is een middel, een requisiet — in handen van de oefeningsleider — om de oefening voor de andere partij te doen slagen.

Datgene, wat de tegenpartij bij de oefening leert, is alleen maar „meegenomen”.

Vrijheid van handelen door de tegenpartij is uitgesloten (Voorschrift 2-1383, pt 4a (1)). De tegenpartij is derhalve zo klein als maar mogelijk kan zijn om de te oefenen troep een *illusie* van het vijandelijke optreden te geven; dit komt meestal meer neer op vuurvoorstelling dan op mankracht.

Voorbeeld. Tijd: zomer 1956. Plaats: oefenterrein Sennelager (Dld.). Handeling: drie oude gepensioneerde Wehrmachtssoldaten in blauwe werkkleed boden met hun feilloos werkende pistoolmitrailleurs aan een gehele tirailleurcompagnie een bijzonder realistische tegenstand tijdens

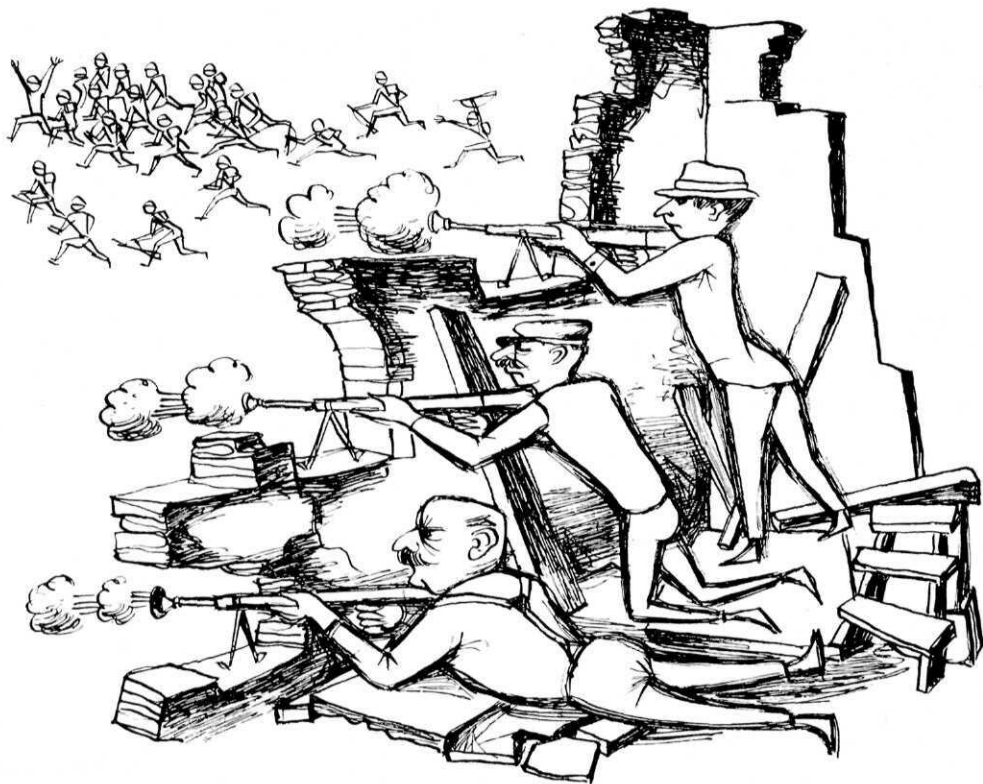

*Bij tegenpartij prevaleert vuurvoorstelling boven mankracht*

de oordzuivering van de ruïne Haustenbach.

Bij oefeningen in groter verband is het mogelijk de tegenpartij vrij te doen optreden, dit moet echter steeds geschieden binnen het raam van de door de oefeningsleider te stellen begrenzungen. Wordt de tegenpartij nl. geheel vrijgelaten, dan ontardt de oefening in padvinderij, de beoogde lessen worden niet uitgebracht en de oefening loopt uit de hand. Bovendien kost een oefening, waarin voor beide partijen een vrij optreden is toegestaan, een enorm aantal scheidsrechters.

Voor „velddienstoefeningen” ontbreekt het de commandant steeds aan middelen om een uitgebreid scheidsrechtssystem op te bouwen.

Bij oefeningen in de verdediging en in het vertragend gevecht dient de tegenpartij sterker te zijn dan het te oefenen onderdeel. In zodanige gevallen kan, volgens de door de oefeningsleider te stellen regelen, aan de tegenpartij enige vrijheid van handelen worden toegestaan, mits de vijandelijke actie zich uiteindelijk op de juiste plaats, tijd en wijze aan de te oefenen partij manifesteert. Op deze manier kan ook de tegenpartij — zij het op beperkte schaal — worden geoefend.

#### (5) *Onderscheiden worden:*

##### (a) *Geleide oefeningen*

Dat zijn oefeningen, die worden geleid door het hogere echelon. Hierbij wordt van het te

oefenen onderdeel ook de commandant (en diens staf c.q. commandogroep) getraind.

##### (b) *Onderwijsoefeningen*

Bij deze oefeningen is de commandant tevens de instructeur. Gezien het bezwaar, verbonden aan de gelijktijdige uitoefening van twee functies, hebben onderwijsoefeningen alleen waarde, indien zij eenvoudig en schematisch van uitvoering zijn.

Voorbeelden van onderwijsoefeningen:

1. *de gevechts- en de wapenexercitie;*
2. *de aanvalsbaan*  
(in de geest van het artikel van Maj. der Inf. J. Postma, de Militaire Spectator (1951) 668);
3. *de fasegewijze beoefening van een gevechtshandeling,*

bijvoorbeeld bij een verdedigingsoefening:

##### *Fase:*

- 1: de verplaatsing naar een verdedigende opstelling;
- 2: het bezetten van de opstelling;
- 3: het uitzetten van wachten, posten en piketten bij de wapens;
- 4: het innemen van alarmopstellingen;
- 5: het maken van wapenopstellingen, dekkingen en schootsvelden;
- 6: de voorbereiding en het innemen van reserve- en verwisselopstellingen;



- 7: de patrouillegang bij dag;
- 8: de wijziging van vuurplannen, wapenopstellingen en beveiligingsstelsel bij overgang van dag naar nacht;
- 9: de patrouillegang bij nacht;
- 10: als fase 8, doch nu van nacht naar dag;
- 11: de voorbereiding en de beoefening van tegenaanvallen.

Bij onderwijsoefeningen wordt slechts bij uitzondering tegenpartij ingeschakeld. Deze „vijand” zal bij oefeningen van kleinere onderdelen (peloton en groep of overeenkomstig niveau) bestaan uit één of meer instructeur(s) tevens hulp-leider(s), die fouten onmiddellijk met een schot afstraffen/afstraffen. Inschakeling van korporaals of soldaten I, mits goed geïnstrueerd, is mogelijk.

De handelingen van een bepaalde fase worden — naar het oordeel van de commandant — zo vaak herhaald totdat de troep de vereiste graad van vaardigheid heeft bereikt. Eerst daarna wordt overgegaan tot beoefening van de volgende fase. Uiteindelijk kunnen alle fasen aaneensluitend worden doorlopen.

Aldus vormt een onderwijsoefening een goede voorbereiding voor de geleide oefening.

(6) *Oefeningen hebben alleen dan waarde, wanneer deze:*

- (a) goed worden voorbereid;
- (b) goed worden geleid.

Deze voorbereiding, respectievelijk leiding worden hierna in de delen B en C behandeld.

(7) *Standaardoefeningen*

Aangezien de zojuist genoemde voorbereiding steeds weer de nodige tijd, ervaring en energie vereist, dient een welbevonden oefening te worden vastgelegd en door meer onderdelen nadien te worden gehouden.

Iedere opleidingseenheid (en dat zijn de parate onderdelen ook) moet over een ruime voorraad van deze „uitgekookte” oefeningen, standaardoefeningen vanaf het niveau van de groep, sectie of stuk beschikken.

In het moderne leger, waarin de techniek een steeds grotere rol speelt, is standaardisatie van velddienstoefeningen een natuurlijke zaak en een bestaansvoorwaarde van de organisatie. Voor onderdeelopleiding, zeker tot en met het niveau van de compagnie, batterij of eskadron geldt: „*Velddienstopleiding is maatconfectie, geen maatwerk*”.

Teneinde uiteindelijk over een grote verscheidenheid van standaardoefeningen te kunnen beschikken, is coördinatie en delegatie ten aanzien van het ontwerpen van deze oefeningen rayons-gewijze, bijvoorbeeld per gevechtsgroep, gewenst.

Aldus kan uiteindelijk bij elk onderdeel een bundel aanwezig zijn, waarin de oefeningen —

overzichtelijk gerangschikt qua terrein, oefeningsonderwerp en opleidingsniveau — als de bouwstenen voor de onderdeelvorming liggen opgetast, grijpbaar voor de commandant/instructeur.

(8) *Een oefening wordt nooit afgelast, later aangevangen of ontijdig beëindigd ten gevolge van slechte weersomstandigheden.*

#### 4. DE VELDDIENSTINSTRUCTEUR

De voorwaarden, waaraan een goed instructeur dient te voldoen, alsmede de leiderseigenschappen, waarover hij dient te beschikken zijn omschreven in Voorschrift 1250, blz. 7. Laatstgenoemde blijven in het bestek van dit artikel onbesproken en ook het didactisch kunnen blijft hier buiten beschouwing.

Bovendien moet de *velddienstinstructeur* een flinke allround soldaat zijn, die in staat is om binnen de grenzen van zijn verantwoordelijkheid, in alle praktische vakken les te geven. Specialiteit in een bepaald vak, hoe gewenst soms ook, mag niet ten koste gaan van algemene vaardigheid in de velddienst. Bij deze instructie is de specialist, „die hoe langer hoe meer weet van hoe langer hoe minder om tenslotte alles van niets te weten”, een ongewenste figuur. Iedere jonge officier en onderofficier moet in staat zijn om met een behoorlijke vaardigheid iedere opdracht uit te voeren, die ook zijn soldaten moeten volbrengen. Hij moet het *voorbeeld* kunnen geven, kunnen demonstreren.

De instructeur bij de troep moet begrijpen, dat zijn vak een praktijkvak is, dat de uitvoering van zijn taak anders ligt dan die van zijn collega bij een opleidingsinstituut. Het maken van een 4 bij 2 hekversperring, van een geschutopstelling, van een afstandskaart, het transportabel maken van een gewonde dit alles leert men niet van een instructiemodel of schoolbord, maar van het praktisch veelvuldig en onder toezicht beoefenen daarvan, bij dag en bij nacht, met en zonder het gasmasker in beschermingsstelling, bij hitte en felle kou, met een lege maag, met een incompleet team, met „in de ene hand de schop en in de andere het geweer”.

De instructeur, die klaagt over gebrek aan, slechte of onvoldoende instructiemiddelen, is meestal de onkundige en fantasieloze theoreticus: „*A bad workman quarrels with his tools.*”

De instructeur bedenke steeds, dat het onnodig laten wachten de discipline schaadt en de onhandelbaarheid van de troep in de hand werkt.

Inspecties vóór de aanvang van een velddienst-oefening zijn nodig. Laat echter deze inspecties van korte duur zijn (steekproeven nemen).

Ruk nooit met de troep uit, indien niet van

tevorens is vastgesteld, *waar* en *hoe* deze zal worden geoefend. Verken daarom — rekening houdend met de te behandelen lesstof — steeds voorafgaand de oefening in het terrein.

Stuur in het schietkamp niet de vaandrig of kornet met zijn onderdeel op pad, voordat deze tevoren de routes naar het schietterrein en de accommodatie en beperkingen aldaar heeft verkend.

Een voetbal door de troep meegenomen naar schietbaan of velddienstterrein, kenmerkt in ongunstige zin het onderdeel, waarin de man immers uit ervaring weet, dat zijn commandant en instructeurs de hun toegemeten tijd niet efficiënt zullen gebruiken. De instructeur beseft daarbij vaak niet, dat in feite deze voetbal het symbool is van de speelbal, die hij van zijn troep dreigt te worden.

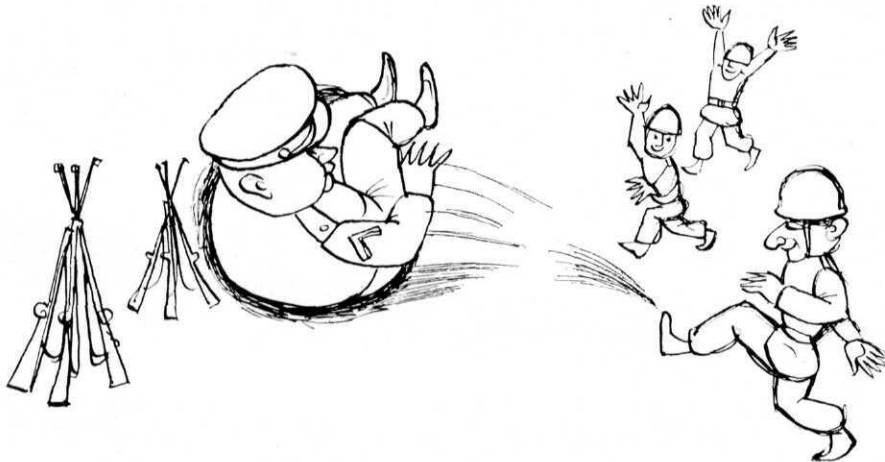

Ten gevolge van verschillende, niet te vermijden, oorzaken (bv. afstaan van personeel en materieel voor herhalingsoefeningen, cursussen, demonstraties, ceremoniële, wacht- en corveediensten) wordt de opleidingsgang vaak geremd en gestoord. Dat neemt niet weg, dat de tijd, die overblijft voor de opleiding zo efficiënt mogelijk dient te worden benut. Train doelmatig en vermijd alles, wat zweemt naar *bezighouderschap*. Dit laatste wordt door de troep onmiddellijk als zodanig aangevoeld en is fnuikend voor het gezag.

Een velddienstinstructeur houdt geen ellenglange betogen, maar *doet* en *laat doen*. Men ziet in het velddienstterrein nog te vaak, dat de instructeurs tegen de troep „aanpraten”. Een korte inleiding van het „waarom” moet voldoende zijn; het „hoe” demonstreert hij of doet hij demonstreren, het „wat” is de praktijk van de troep.

Officieren en kader, die met betrekking tot de velddienstinstructie nog niet over voldoende kennis en ervaring beschikken, dienen zich grondig voor te bereiden (studie, lesplan, verkenning, eigen vooroefening), zodat zij beslagen ten ijs komen.

Anderzijds is het de taak van de commandant om hem bij het verwerven van deze kennis terzijde te staan en hem door veelvuldige toepassing van deze kennis de nodige ervaring te laten opdoen.

Een goede commandant vervult zijn taak en zal zijn doel bereiken door dagelijks het velddienstterrein te bezoeken en systematisch de instructie te controleren. Onderstaand volgen daartoe enkele aanbevelingen.

— Kijk vóór vertrek naar het oefenterrein het oefenprogramma na en bestudeer zondig de stof van de oefening.

— Stoor de instructie zo weinig mogelijk; interruptiepeer de instructeur niet.

— Blijf gedurende de gehele oefening of instructiefase, volsta niet met het „nemen van een kijkje”.

— Maak aantekeningen om:

deze na afloop met de instructeur te bespreken; ze op de eindbespreking naar voren te brengen; de volgende controle doelgericht te doen zijn.

— Werk naderhand deze aantekeningen verder uit.

— Let bij de controle niet te veel op details, maar op het rendement van de instructie in het algemeen.

— Neem de instructeur apart en spreek op- en aanmerkingen niet uit in aanwezigheid van de troep.

— Geef de instructeur zelfvertrouwen door eerst diens goede punten (die er zeker ook zullen zijn) naar voren te brengen.

— Leer de instructeur zich militair (dat is kort en zakelijk) uit te drukken en alleen antwoord te geven op gestelde vragen.

— Vraag de instructeur bijvoorbeeld om welke redenen hij een minder juiste instructievorm koos. Leg hem daarna uit waarom een andere benadering van het probleem beter is.

— Wijs hem op zijn instructieve tekortkomin-

gen en doe hem een methode aan de hand om gemaakte fouten te verbeteren.

— Leer hem zich na afloop van elke instructie af te vragen: „Wat wilde ik bijbrengen?” en „Is mij dat inderdaad gelukt?”.

— Ontneem de instructeur niet zijn gevoel van eigenwaarde, waardoor hij zijn zelfvertrouwen zou kunnen kwijtraken.

— Stimuleer de troep, moedig aan; doe de troep gevoelen, dat het de commandant menens is met de opleiding.

— Houd niet uitsluitend toezicht bij gunstige weersomstandigheden en alleen maar tussen 08.00 en 17.00 uur.

— Controleren betekent *helpen* teneinde verbetering te verkrijgen.

Door dusdanige bezoeken veelvuldig te herhalen (90% van de taak van de commandant ligt in de troep) kweekt men uiteindelijk redelijke velddienstinstructeurs en — dat is het essentiële — een gevechtvaardig onderdeel.

## 5. HET VELDDIENSTTERREIN

Het velddienstterrein is de beste zandbak:

— een zandbaklokaal voor de troep is geld- en tijdverspilling;

— houd „kaderoefeningen”<sup>6</sup> in het terrein en niet aan de zandbak. Op deze manier wordt het gebruik van de stem van de commandant ontwikkeld, van hem die in het veld bij weer en wind zijn troep moet kunnen aanvoeren (d.i. onder meer „aanvuren”).

De velddienstterreinen moeten de nodige afwisseling bieden:

— laat de man niet te lang op één plaats zitten;

— kies enige oefenterreinen zorgvuldig uit, analyseer de mogelijkheden en beperkingen en leg alle bijzonderheden nauwkeurig vast;

— indien de „hogere commandant” de zojuist genoemde „velddienstterreinanalyse” delegeert, coördineert en de verkregen gegevens bundelt, is binnen vrij korte tijd, rayonsgewijze, een overzicht van de gebruiksmogelijkheden van de velddienstterreinen verkregen.

— Uitbreiding van de inhoud van het voortreffelijke Voorschrift 2-1014 — „Overzicht militaire oefen- en schietterreinen” met de „exploitatie-mogelijkheden” van ieder oefenterrein zal iedere troepencommandant ongetwijfeld toeju-

<sup>6</sup> Onder „kaderoefening” wordt hier verstaan een oefening zonder troepen in het terrein om officieren en kader te oefenen in bijvoorbeeld de mondelinge bevels-uitgifte, verkenningstechniek, terreinwaardering, het waarnemen en leiden van vuren. De door de Majoor van de Gen. Staf J. J. Bijl (De Militaire Spectator (1959)273) geformuleerde definitie van de „kaderoefening” acht schrijver dezes minder juist en verwarring scheppend met de betekenis die sinds jaar en dag aan deze uitdrukking wordt gehecht.

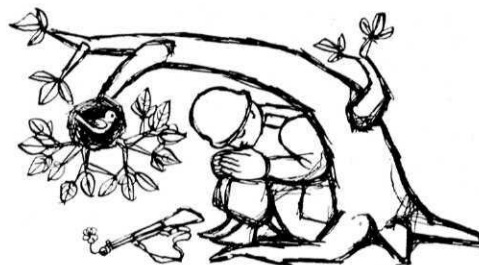

*Laat de man niet te lang op één plaats zitten*

chen. Ligt hierin mogelijk niet mede een belangrijke taak voor de onlangs ingestelde planningstaven bij de parate divisies en het legerkorps?

Het velddienstterrein begint en eindigt bij kazerne of legerplaats. Het wordt echter eerst recht uitgebuit zolang in dit terrein wordt geleerd.

Het velddienstterrein moet zo mogelijk overeenstemmen met het „oorlogsterrein”.

— Bestaat het „oorlogsterrein” uit heideterreinen? Zo nee, vermijd dan, waar mogelijk de heide als oefeningsterrein. Zelden zal in een toekomstig conflict het heideveld een kritiek terreindeel zijn. Voorkom, dat Uw onderdeel alleen in heideterreinen kan vechten, voorkom „hei-wee”.

— Moet daarentegen Uw onderdeel in eerste instantie vechten in polderland? In oorden? Om wegenknooppunten? Zo ja, oefen dan bij voorkeur in dit soort terreinen, waaraan ons land immers zo rijk is.

— Bestaat Uw oorlogstaak uit terreinen met hoge grondwaterstand? Zo ja, graaf dan niet steeds in in de Drunensche Duinen.

— Legert U in Uw oorlogsvak in bossen? Zo nee, bivakkeer dan niet uitsluitend, maar beoefen ook regelmatig de legering in oorden en oordbivaks. Hebt U al eens de kantonnementswacht doen beoefenen?

— Artillerist: liggen Uw stellinggebieden in tijd van oorlog in een soort terrein, dat gelijkt op de OLDEBROEKSCHE, DOORNSPIJKSCHE of VRAGGELSCHE HEIDE? Zo nee, zijn Uw vuurmonden regelmatig op boerenerven en landwegen in en uit stelling gekomen? Beheerst Uw batterij de specifieke camouflage van stukken en voertuigen in oorden?

— Logistiek officier: op Uw „oorlogsverzorgingssoleaten” hebt U al Uw „verzorgingseieren” in oorden gelegd, op plaatsen waar U spreidingsmogelijkheid, accommodatie, harde ondergrond, circuit en dekking te over hebt gevonden. Waarom plaatst U nu bij oefeningen Uw verzorgingsinrichtingen steeds in bossen? Om dat Uw OUS hierop niet is berekend, moet U er zelfs klasse IV-tenten voor aanvragen.

Kies bij Uw oefeningsvoorbereidingen niet steeds de weg van de minste weerstand, maar



**VOORBEELD GEDACHT VERLOOP**

van een oef met trn: Tirailleurlpeloton in de aanval bij dag op een vij steunpunt

Behoort bij het artikel  
De geleide velddienstoefening, door Lt.-Kol. der inf. E. H. Neppelenbroek  
De Militaire Spectator, nr 7, juli 1960.

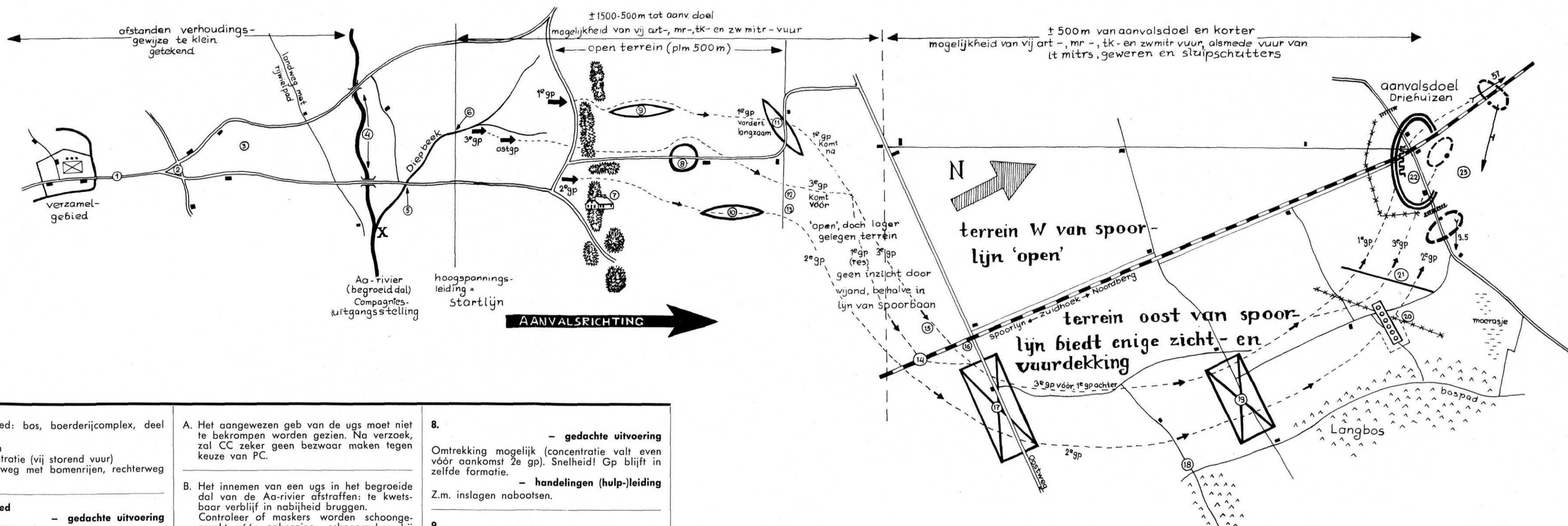

Verzamelgebied: bos, boerderijcomplex, deel van dorp

- Luchtalarm
- art concentratie (vij storend vuur)
- linkerkunsweg met bomenrijen, rechterweg 'open'

**Verzamelgebied - gedachte uitvoering**

In bos: ingraven } A-gevaar  
In oord: in kelders }

Overigens normale maatregelen voor vzgeb.

**- handelingen (hulp-)leiding \***

Controleer: alarmopstellingen voor 'grondalarm', ingraven, vizierstanden, doorhalen lopen (droog). Geef waarsch. tegen A-explosie.

**Verplaatsing - gedachte uitvoering**

Geschiedt met pel geheel in kol, in vlotte pas.

- gedachte uitvoering**

Dekken in slootbermen, langs heggen, tegen huizen. Snel verspreiden. Niet naar boven kijken. Niet bewegen.

**- handelingen (hulp-)leiding \***

Signaal volgens V.O.

**- gedachte uitvoering**

Concentratie omtrekken (kruispunten vermijden). Gasalarm.

**- handelingen (hulp-)leiding \***

Rookpot ontsteken. Veronderstel, dat vij gasgranaten heeft gebruikt.
- gedachte uitvoering**

Alhoewel linkerweg 'om' is, deze te verkiezen boven rechterweg (dekking).

**- handelingen (hulp-)leiding \***

Controleer tijdens verplaatsing formatie (kolonne), waarneming rondom, draagwijze wapens.
- bruggen over Aa-rivier.

grote duiker, lage waterstand van Diepbeek.

kruising beek met startlijn.

\* vuurvoorstelling: zie deel D van het artikel

A. Het aangewezen geb van de ugs moet niet te bekrompen worden gezien. Na verzoek, zal CC zeker geen bezwaar maken tegen keuze van PC.

B. Het innemen van een ugs in het begroeide dal van de Aa-rivier afstraffen: te kwetsbaar verblijf in nabijheid bruggen. Controleer of maskers worden schoongemaakt vóór opberging; schoonmaken bij toerbeurt; waakzaamheid!

**Startlijn moet op tijd worden overschreden.**

- gedachte uitvoering**

Op deze bruggen heeft vij vermoedelijk art- of mrvuur voorbereid. Dus vermijden! Pel volgt zandweg met rijwielpad naar samenvloeiing X. Bij X-einde gasalarm. Gasmaskers worden afgezet. Voorwaartse gang wordt door einde luchtalarm (afzetten maskers) niet onderbroken.

In Diepbeek laatste controle door PC  
Pel blijft in kolonne door Diepbeek.
- gedachte uitvoering**

Pel gaat z.m. door duiker.
- gedachte uitvoering**

Pelotonsverspreidingspunt.
- struikgewas, bomen, alleenstaande boerderij.

mortierconcentratie valt vóór 3e gp.

bundel zw mitr valt vóór 1e gp.

bundel zw mitr valt plotseling in 2e gp.
- gedachte uitvoering**

Indien zeker is, dat deze, voor de vijand aantrekkelijke, terreinstrook niet door vijand is bezet, blijft de gp in tirkol of ruitformatie; het peloton neemt hier de V-formatie aan. Zo dit niet zeker is, dient vóór uur U een patrouille te worden uitgezonden om vast te stellen of de bewuste terreinstrook (betr dicht vóór startlijn) door vij is bezet (sterkte, posities).

**- handelingen (hulp-)leiding**

Vertel z.n. PC dat boerderij markant punt is en vermoedelijk voor de vijand zichtbaar.

- gedachte uitvoering**

Omtrekking mogelijk (concentratie valt even vóór aankomst 2e gp). Snelheid! Gp blijft in zelfde formatie.

**- handelingen (hulp-)leiding**

Z.m. inslagen nabootsen.
- gedachte uitvoering**

Omtrekking mogelijk. 1e gp omtrekt zo snel mogelijk in tirkol.
- gedachte uitvoering**

Omtrekking niet mogelijk. 2e groep graaft in tot vuurpauze, waarin voorwaarts in lijnie (kruipend verspreiden).

**- handelingen (hulp-)leiding**

Leider zet realistisch uiteen - indien terrein niet 'zelf spreekt' - dat omtrekking onmogelijk is, ook voor deel van gp. Brenschutter gewond (gew. kaart).
- bundel zw mitr valt in 1e gp.

gunstige vuurpositie voor 57 tlv.

geschikt waarn.punt.
- gedachte uitvoering**

1e gp dekt, graaft in tot vuurpauze, waarin voorwaarts in tirkol (onderl. afstanden 5 à 6 pas).

**- handelingen (hulp-)leiding**

Vuuruitwerking matig door grote afstand flankerend wapen. Brenhelper gewond (gewondenkaart).

Let op actie pel gew.verzorger. Leiding geeft z.n. aanwijzingen over posities vij vuurorganen in pel aanv. doel (realistisch!).
- Mededelen**, dat eigen verk organen hebben vastgesteld dat vij Langbos niet heeft bezet.
- gedachte uitvoering**

57 tlv door PC snel te doen aantrekken om waargenomen vij onder vu te nemen. Pel (min 1e gp) rechts van bundel 7 snel voorw.

**- handelingen (hulp-)leiding**

Controleer: juiste opdracht aan 57 tlv, vuurbepalen en handelingen van 57 tlv. Stuk dient uit tenminste twee stellingen te vuren.

- gedachte uitvoering**

PC besluit, na terreinstudie, rechtsom flankerend aan te vallen. 3e gp wordt linkergp, linkergp (1e gp) in tweede lijn achter 3e gp. Pel gaat snel in V-formatie voorw (gpn in tirkol). 57 tlv moet na vuurafgifte in looppas aantrekken.

**- handelingen (hulp-)leiding**

Hier PC zo nodig nopen een korte terreinanalyse te maken t.a.v. terrein Noord van Oostweg
- oversteken spoorbaan
- en 16. gunstige vupos. voor resp. 57 tlv en mitr / affuit.
- strook onder matig vij vu afkomstig van vu organen uit aanvaldoel.
- gedachte uitvoering**

Pel min tlv ploeg steekt deze spoorbaan snel, in eens over met gehele pel in lijnie.
- gedachte uitvoering**

PC geeft opdracht aan C-Ostgp om van deze posities uit verdere aanval van pel te steunen door vuur op aanvaldoel.

**- handelingen (hulp-)leiding**

Controleer: opdrachten van PC aan C-Ostgp en die van C-Ostgp (doelen, vuuropening, ophouden met vuren, cq. vuur verleggen, opeenvolgende opst.plaatsen wapens, wijze en route van verplaatsing nadat vu is gemaskeerd door eigen pel, plaats en taak bij consolidatie op doel, uitvoering door stukken enz.

- gedachte uitvoering**

In snelste gang met korte sprongen van max. 25 m gaan gpn, in lijnie van dekking tot dekking (met gehele gp, in ploegen, buddies of als enkeling, voorw. 1e gp komt na spoorlijn weer achter 3e gp. PC vraagt ostvu aan.

**- handelingen (hulp-)leiding**

Controleren of 'nietspringende' delen of individuen vij onder vu nemen en of Oostweg snel wordt overgestoken. Vij vuuruitwerking in terrein aangeven. Vij duidelijk doen demonstreren. Controleer of PC ostvun aanvraagt, in welk geval vorderingen sneller kunnen zijn.
- tk-naderingsmogelijkheid; geraas van tks.
- strook onder hev'ig vij vu, w.o. zw mitr vu uit vij opst B.
- versperringen en ap-mijnenveld.
- gedachte uitvoering**

rakw wordt hier achtergelaten, front oost. Opdrachten van PC, o.a. voor aantrekken.

**- handelingen (hulp-)leiding**

Controleer opdracht en uitvoering. Rkw moet tijdig 'terug' zijn voor stormaanval.
- gedachte uitvoering**

PC vraagt rook aan Z van Langbos, alsmede art- en mr steun op doel, en verzoekt vij in B te neutraliseren. Voorw. met vu en beweging, kruipend en rollend van dekking tot dekking, mogelijk met zeer korte sprongen van 5-10 m, waarbij de ene man / het ene deel de / het

andere vooruithelpt door vij vu-organen onder vu te nemen.

**- handelingen (hulp-)leiding**

Bij aanvr. rook rookpotten doen ontsteken op verzochte plaats. Bij aanvr. ostvun eigen art- en mr-inslagen op doel nabootsen. Vij vuuruitwerking realistisch uitbeelden voor pc en gpcn. GpC rechter gp gewond (gewondenkaart).

- gedachte uitvoering**

Bij vastlopen re gp op mijnenveld wordt deze 2e gp res, 1e gp schuift links van 3e gp, die dus re gp wordt; 2e gp omtrekt mijnenveld. Melding PC.

**- handelingen (hulp-)leiding**

Eén man van re gp loopt op mijn (ontploffing aangeven); gewond (gewondenkaart); mijnenveld zichtbaar door vers graafwerk.
- stormafstand.
- aanvaldoel.
- consolidatie en reorg.
- gedachte uitvoering**

Pel in lijnie. Enkele sec vóór inzet stormaanval fysieke en mentale concentratie.

Maatregelen voor het nemen van prikkeldraadversperringen.

**- handelingen (hulp-)leiding**

Controleren of vóór stormaanval bajonetten worden opgezet. Wordt met alle wpns op voorgeschreven wijze gevraagd? Ook met pistool en PM? Wordt prikkeldraadversperring op juiste wijze genomen?

- gedachte uitvoering**

Pel stoot snel door dorp heen. Loopgraaf in linker deel doel oprollen door 1e gp.

**- handelingen (hulp-)leiding**

Controleer: gebruik handgranaten, nabijgevecht, komt een ieder op juiste deel van doel aan? Geen zuivering huizen door aanv. pel. Houdt de brenschutter tijdens de stormaanval (tot 30 à 35 m van doel) telkens een ogenblik halt voor vuurafgifte vanaf de heup?
- gedachte uitvoering**

Gp neemt posities in voor afsl. wegen en afslaan tegenaanvallen.

**- handelingen (hulp-)leiding**

Controleer: Geschiedt deze fase volgens bevelen PC? Bereidt men zich voor op voortzetting aanv.? Ingraven. Posities verbeteren.

Vij opstelling B

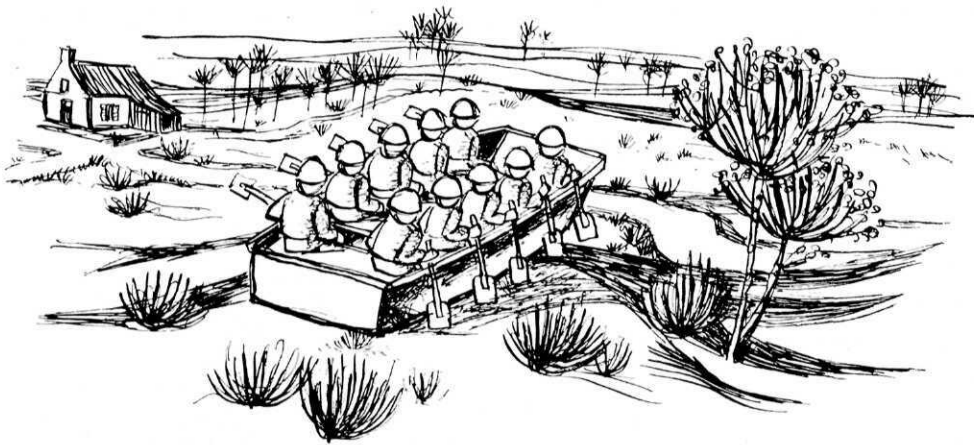

*Verloochen het terrein niet*

vraag U steeds af welke terreinen zich het beste lenen om Uw troep te *leren* hoe deze zijn taak moet vervullen in omstandigheden, die de oorlogswerkelijkheid zo dicht mogelijk benaderen.

Ervaring leert, dat het, zij het met enige moeite, zeer wel mogelijk is om veelvuldig en met weinig „storende” beperkingen in verband met de vredestoestand” te oefenen op niet-gebruikelijke terreinen.

Het hierna onder deel B opgenomen en het

gestelde in punt 5 van dat deel: „Wenken voor verwerving en gebruik van niet-militaire oefeningsterreinen” kunnen U mogelijk hiertoe van dienst zijn.

Knoei niet aan het terrein! Ga niet over tot een sterk van de werkelijke terreingesteldheid afwijkende aanname. Bij te grote topografische wijzigingen wordt een te grote wissel getrokken op het voorstellingsvermogen van de troep.

## *B - de voorbereiding van een geleide oefening* <sup>7</sup>

Zie ook de *losse bijlage*: Voorbeeld van een „gedacht verloop” van een standaardoefening.

### **1. DE OPDRACHT TOT VOORBEREIDING**

U ontvangt op 1 december de opdracht om een geleide oefening te ontwerpen.

Een dergelijke opdracht zal bijvoorbeeld de volgende gegevens bevatten:

#### **a. Doel van de oefening**

Bv.: Het oefenen van een versterkte tirailleurcompagnie in de stille nachtaanval.

#### **b. Te leggen accenten**

Bv.:

- (1) *Geheimhouding* door
  - a. handhaving geluid-, licht- en vuurdiscipline, alsmede radiostilte;
  - b. beperking van verkenningen en patrouilles.
- (2) *Inleidende acties* van gevechtspatrouilles.
- (3) *Eenvoudig aanvalsplan*.
- (4) Maatregelen tot het bewaren van de richting.
- (5) Voorbereiding ondersteunings- en ondersteunende vuren.

#### **c. Tijd en duur van de oefening**

Bv.: in januari a.s.; duur een dag en de daaropvolgende nacht.

#### **d. Deelnemende onderdelen**

Bv.:

- (1) **BLAUW**: een tirailleurcompagnie, een groep zware mitrailleurs, voorwaartse waarnemers en beperkt VRC van mortieren 4.2” en van afdeling veldartillerie;
- (2) **GROEN**: een tirailleurpeloton.
- (3) **VUURVOORSTELLING**: groep van pionierpeloton.

#### **e. Oefeningsterrein**

*Afstand tot kazerne*: maximaal 4 uur gaans.  
*Soort*: weideterrein met prikkeldraad en sloten.  
*Aanvalsdoel*: wegenknooppunt met huizen.

#### **f. Leiding**

*Verzamergebied*: een oord.  
 Leider van de oefening 1 hoofdofficier, 1 dpl onderofficier toegevoegd.  
 Hulpverleners maximaal: 2 subalterne officieren en 2 beroepszonderofficieren.

#### **g. Oefeningsplan**

Bv.: ter goedkeuring voorleggen: 15 december.

<sup>7</sup> Dit en het volgende deel hebben betrekking op zowel de „velddienstoefening” als op „de oefening met troepen”.



## **h. Oefeningsstukken**

Bv.: Volgens bataljons-vaste-order nr 21: „Standaardisatie velddienstoefeningen”. Concept inleveren 31 december.

Deze gegevens hebt U nodig om aan de slag te kunnen gaan. Mocht de opdracht U niet voldoende houvast geven, dan dient U Uw opdrachtgever om nadere gegevens te vragen.

## **2. PLANNING-FASE**

a. **Bestudeer** de opdracht zorgvuldig.

b. **Analyseer:**

- (1) doel van de oefening;
- (2) de lessen, die uit de oefening moeten worden getrokken. Leg deze overzichtelijk vast;
- (3) tijd en duur van de oefening (zomer, winter, dag, nacht);
- (4) terrein:

a. speld de stafkaarten 1 : 50.000 aan de wand (in het gegeven voorbeeld met een straal van 20 km rond de kazerne);

b. bestudeer de stafkaart naar mogelijk geschikte terreinen. Kijk er niet te lang achtereen naar, maar zet U dagelijks enkele keren gedurende korte tijd voor dit probleem. Op een gegeven moment valt Uw oog op de geschikte terreinen.

c. **Ga na**, welke munitie en hulpmiddelen voor de oefening beschikbaar zijn.

d. **Raadpleeg** ter wille van: juiste tactische opzet; beoogde training; gedachte uitvoering en juiste leiding:

- (1) voorschriften
- (2) opleidingsaanwijzingen e.d.
- (3) vakliteratuur, tijdschriften
- (4) de stukken van eerder gehouden oefeningen (als handleiding)
- (5) ervaren collega's
- (6) voorschrift 2-1383, 2-1014, vaste orders, garnizoensorders voor terreinbepalingen e.d.
- (7) voor grotere oefeningen voorschrift 2-1391 - „Stafgegevens”.

e. **Eerste verkenning**

(1) maak een *globale* verkenning van de na kaartstudie geschikt geachte terreinen

(2) maak een definitieve terreinkeuze

(3) verzeker U van de *gebruiksmogelijkheid* van de gekozen terreinen door deze te bespreken met landeigenaren, rentmeesters, beheerders, gebruikers en burgemeester(s). Enkele praktische wenken hiertoe: zie het bijvoegsel aan het einde van dit deel (blz. 275 e.v.)

(4) prent het terrein goed in Uw hoofd

(5) maak een schets van het terrein en teken daarop aan:

a. die terreindelen in het „actieterrein”, waarvoor U geen toestemming van de eigenaar hebt kunnen krijgen;

b. de geschikte plaatsen voor de beoogde gevechtsmomenten;

c. het gedachte „slagveld”, zoals in het in punt 1 geschetste geval bv.: verzamelgebied, startlijn, verspreidingspunten, vermoedelijke lijn van ontplooiing, aanvaldoel, voorste begrenzing van de aanval, waarnemingsposten, plaatsen van mogelijke hindernissen, opstellingen en door vuur bestreken ruimten van de vijand, enz.

f. **Verkenningsplan**

Maak, teruggedoerd zijnde van deze eerste verkenning, Uw plan voor de tweede verkenning:

(1) *wanneer* (tijd en duur)

(2) *wie* (gaat er mee?) Bijvoorbeeld: Commandant-Ondersteuningscompagnie, artillerieliaison-officier, Commandant-pionierpeloton, ervaren collega als adviseur en opponent)

(3) *wat* (wil ik verkennen?)

(4) *waar* (o.a. route); zie ook onder **g** hierna

(5) *hoe* (transport, mee te nemen hulpmiddelen als meetband, schop, kijker, kompas, kaarten, korito enz.).

g. **Tweede verkenning**

Verricht, onder raadpleging van meegenomen specialisten en met Uw ervaren collega, de volgende handelingen:

(1) analyseer het terrein v.w.b.:

a. kritieke terreindelen (taktisch belangrijke gebieden)

b. eigen en vijandelijke waarnemingsmogelijkheden en schootsvelden

c. naderingsmogelijkheden voor vriend en vijand (o.a. tanks)

d. hindernissen (welke zijn van nature aanwezig, hoe kunnen deze zo nodig op kunstmatige wijze worden versterkt, aangevuld of verbreed; wat zijn overigens de wenselijkheden en mogelijkheden van kunstmatige hindernissen?)

(2) *doorloop* daartoe het „slagveld”. Neem voor infanterie-acties liggende waar, let op de juiste afstanden en breedten. Bedenk, dat U de breedte van een aanvalsvak moet meten „op de vijand” en niet op de startlijn.

(3) overweeg de invloeden van weer en terreinbepalingen („vredesbepalingen”) op de oefening

(4) leg de „lijnen” van de gevechtsmomenten op de schets vast en markeer de overige kritieke punten op de schets en, in het terrein, door het plaatsen van een stok, een stapel stenen en dergelijke hulpmiddelen.

Vaak is de beste wijze voor de hierboven aangegeven handelingen het werken van achteren naar voren. Begin waar het oefenend onderdeel zal zijn, wanneer de oefening eindigt en werk dan naar het punt terug waar de oefening begint. Begin in het in punt 1 aangehaalde voorbeeld dus bij het aanvaldoel en eindig in het verzamelgebied.

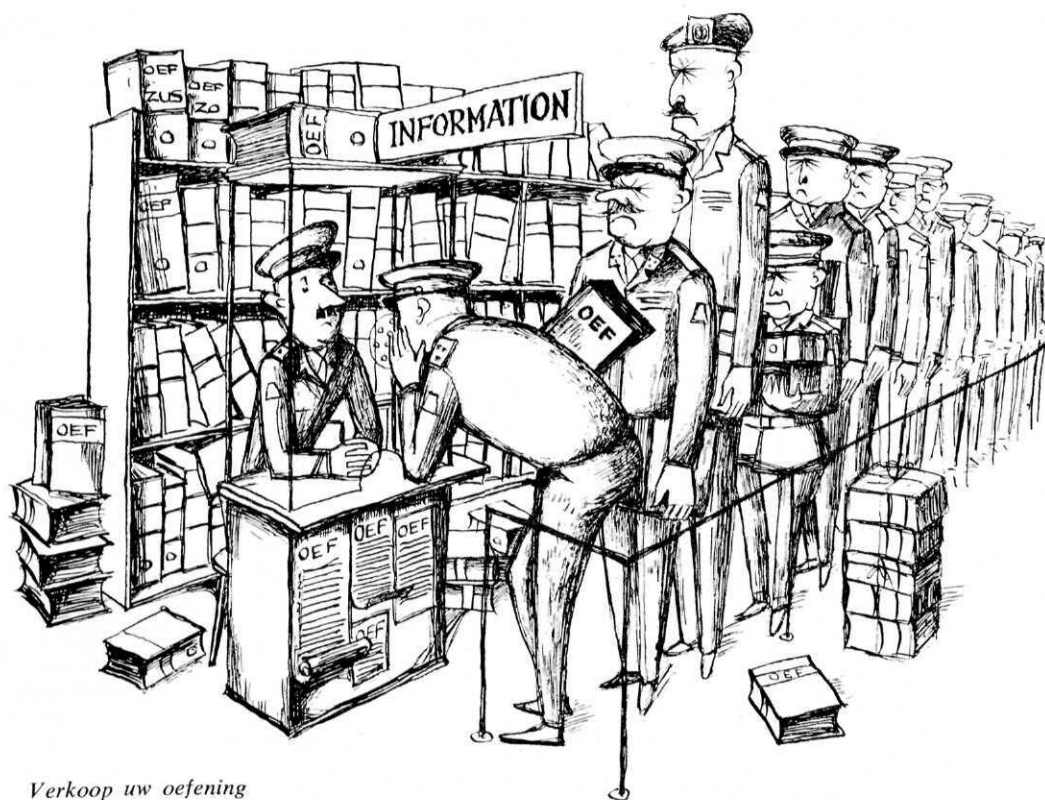

*Verkoop uw oefening*

Kijk naar de mogelijkheden in het terrein om de oefening realistisch te maken (zie hiervoor o.m. het gestelde in punt 4.h.(5) van dit deel).

Teken op de schets het uiteindelijke „operatieplan” en de onderscheidene lokaties en bewegingen van de vijand. Deze schets is de basis voor het uiteindelijk gedachte verloop.

### 3. HET ONTWERP-OEFENINGSPLAN

Na deze verkenningen maakt U het ontwerp-oefeningsplan (globaal gedacht verloop met tijdschema en lessen voor elke fase), volgens hetwelk U denkt, dat de oefening zal moeten verlopen.

Dit plan wordt aan de commandant-opdrachtgever — bij voorkeur in het terrein! — ter goedkeuring voorgelegd.

Wees hierbij kort en zakelijk; verkoop Uw oefening.

Eenmaal goedgekeurd zijnde, vormt het ontwerp-oefeningsplan Uw verdere werkbasis.

Het zal zonder meer duidelijk zijn dat het, afhankelijk van de verhoudingen in het onderdeel en de mate van houvast, die de opdracht tot voorbereiding geeft, soms nodig zal zijn de commandant tussentijds op de hoogte te houden van de stand van voorbereiding. Enerzijds schenkt U aldus de commandant de gelegenheid om tijdig in te grijpen, indien zulks nodig mocht blijken,

anderzijds voorkomt U op deze wijze, dat verkeerd gerichte voorbereidingswerkzaamheden worden verricht.

### 4. DE DAADWERKELIJKE VOORBEREIDING

Geef *nu* Uw geesteskind een naam. Wacht hiermee niet te lang. De oefening krijgt na de naamgeving gestalte en spreekt aan. Geef daarom een „sprekende” naam.

Voor grote oefeningen geldt: beleg in dit stadium zo spoedig mogelijk een stafbespreking, zo hiertoe niet door Uw commandant of de stafcoördinator het initiatief mocht worden genomen. Het is van uitermate groot belang, dat de gehele staf vroegtijdig in de oefening wordt geïnteresseerd en daadwerkelijk bij de oefening wordt betrokken. Men ziet nl. in vele gevallen, dat een oefening een G3/S3-oefening is, waarbij de personeels- en logistieke aspecten worden verwaarloosd en het inlichtingenfacet slechts matig wordt belicht. De hoofden van de secties 1, 2 en 4 zijn, zeker tot en met het niveau van de gevechtsgroep, geen bureaufunctionarissen, maar allereerst *troepenofficieren*: zij moeten een daadwerkelijk aandeel nemen in de voorbereiding (*en leiding!*) van oefeningen met troepen.

*Voer vervolgens onderstaande handelingen, bij voorkeur in de aangegeven volgorde, uit:*

## a. Verwerving oefeningsterreinen

### (1) Niet-militaire terreinen

Ontwerp, nadat U zich hebt verzekerd van de medewerking van burgerij en burgerlijke instanties, als bedoeld in punt 5 van dit deel: „Wenken voor verwerving en gebruik van niet-militaire oefeningsterreinen”, een brief aan de garnizoenscommandant(en). In deze, door Uw commandant te ondertekenen, brief wordt mededeling gedaan omtrent de voorgenomen oefening:

a. inhoud: zie legerorder Nr 54310 L-Lu, codenummer 4/Oefenterr/2;

b. vermeld, dat burgemeester(s) en eigenaren in beginsel geen bezwaren hebben tegen het houden van de oefening. Het zal U blijken, dat de garnizoenscommandant, indien U zich van de bereidheid van de burgerij hebt kunnen verzekeren, geen bezwaren tegen het houden van deze oefening heeft. De garnizoenscommandant zal de uiteindelijke toestemming van burgemeester en belanghebbende burgers verzorgen en U van het resultaat mededeling doen.

### (2) militaire oefenterreinen

a. Vraag volgens legerorder 54167 L-Lu, codenummer 4/Oefenterr/1 aan de garnizoenscommandant(en) het terrein aan.

b. Voor mogelijkheden en beperkingen zie voorschrift 2-1014, „Overzicht militaire oefen- en schietterreinen”. Er bestaan verschillende, vooral voor „klein werk” geschikte, militaire oefenterreinen met hoge grondwaterstand.

c. Het is zaak militaire oefenterreinen tijdig — tenminste 14 dagen vóór aanvang oefening door niet in het garnizoen gelegerde onderdelen — aan te vragen. In vele garnizoenen geldt: „Wie het eerst komt, wie het eerst maalt”.

d. Herhalingsoefeningen hebben prioriteit boven oefeningen van andere onderdelen op de militaire oefenterreinen.

(3) In geval van een oefening op bataljons-, overeenkomstig, dan wel hoger, niveau, moet én aan de garnizoenscommandant(en) én aan de betrokken Territoriaal Bevelhebber mededeling worden gedaan; zie legerorder 57154 L-Lu, codenummer 15/5.

(4) Indien een oefening, als onder (3) bedoeld, zich uitstrekt over het gezagsgebied van meer dan één T.B., de opgaven rechtstreeks indienen bij NTB en in afschrift aan het Hoofd van de Afdeling Civielrecht en Vorderingen van het Ministerie van Defensie; zie de onder (3) genoemde legerorder.

(5) Legerorder 58075 L-Lu, codenummer 21/29 stelt o.m. de gezagsgebieden van territoriale bevelhebbers, territoriale commandanten en garnizoenscommandanten vast.

(6) In vele garnizoenen moet een aanvraag in twee- of drievoud worden ingediend op een door

de garnizoenscommandant vastgesteld formulier. Voorafgaand telefonisch of mondeling overleg met het garnizoensbureau is in vele gevallen aan te bevelen.

(7) Voor oefeningen in het buitenland: zie legerorder 57154 L-Lu, codenummer 15/5 en de onderdeel-vaste-orders.

## b. Aanvraag „vreemde” onderdelen, diensten en steun

Informeer eerst telefonisch bij het naasthogere échelon of deze wensen in beginsel kunnen worden vervuld.

Zo ja, vraag dan bij de hogere commandant aan, onder vermelding van „gebruiksduur”, tijd en plaats van melden, gewenste tenue en uitrusting:

tegenpartij, vuurvoorstellingspersoneel, vuurondersteuningsonderdelen c.q. -personeel (delen ondersteuningscompagnie, artillerie-eenheden c.q. lso en waarnemers, genie, tanks, dummytanks, „vijandelijke” vliegtuigen (bij voorkeur geen eigen luchtsteun), luchtverkenning, lichte vliegtuigen, marechaussee-steun, CID-personeel, tolken- en ondervragingsploegen, luchtfoto-interpretors, logistieke steun, steun van personeel AG, transportsteun (aanvraag aanvullend transport volgens onderdeel-vaste-orders); hulpleiders/scheidsrechters, verbindingsteun.

Schakel voor deze aanvragen de betr. (speciale) stafofficier in, hij weet er meer van dan U.

Pas bij de aanvragen waar mogelijk de onderdeel-vaste-orders toe.

## c. Aanvraag en verstrekking militaire kaarten, luchtfoto's en dergelijke

### (1) (Staf-)kaarten

a. draag zorg, dat de deelnemende onderdelen tijdig in het bezit komen van de benodigde kaarten op de gewenste schaal;

b. schakel daartoe de G2/S2 van het onderdeel in;

c. vergeet niet om tegelijkertijd voor tegenpartij en (hulp-)leiding aan te vragen. Reserveer bij een grote oefening extra exemplaren voor „bezoekers”;

d. kaarten 1 : 25.000

zijn o.m. nodig voor (met vuur) ondersteunende wapens en genie<sup>8</sup>;

e. kaarten 1 : 10.000

— in verdedigingssituaties wenselijk voor bataljons-, compagnies- en pelotonscommandanten van infanterie-onderdelen;

— verkrijgbaar bij de Topografische Dienst (zijn echter vrij kostbaar en niet van alle kaartbladen voorradig);

<sup>8</sup> Deze bijzonder nuttige kaarten zullen — helaas — t.z.t. uit de circulatie zijn verdwenen.



— door middel van projectie van een deel van de stafkaart op teken- of oleaatpapier is met een epidiascoop op eenvoudige wijze een kaartvergroting 1 : 10.000 te maken;

— vergroting met reductiepasser of pantograaf kost veel tijd.

f. verwerving van militaire kaarten geschiedt als is aangegeven in de onderdeel-vaste-orders; zie ook legerorder 59091, codenummer 09/5;

g. catalogus Topografische Dienst: zie eveneens laatstgenoemde legerorder.

h. beperking in de verstrekking: verstrek nooit meer stafkaarten dan het onderdeel in oorlogstijd zou krijgen (verstrekkingsschaal aangegeven in onderdeel-vaste-orders). Leer met eenvoudige terreinschetsen te doen werken door personeel, dat in oorlogstijd ook niet over een stafkaart beschikt.

#### (2) Luchtfoto's

Indien van bepaalde terreindelen luchtfoto's zijn benodigd, vraag deze tijdig aan; de praktijk leerde, dat het honoreren van de aanvragen voor luchtfoto's vrij veel tijd vergt. Pas ook hier de onderdeel-vaste-orders toe.

**d. Begroting benodigd materieel en materialen**, die niet organiek bij het te oefenen onderdeel of bij de tegenpartij aanwezig zijn.

Maak een verlanglijstje en laat dit de onderdeel-G4/S4 nader uitwerken.

Laat hierbij een onderscheid maken tussen dat materieel, dat door het te oefenen onderdeel c.q. de tegenpartij dient te worden aangevraagd en datgene wat de leiding moet aanvragen.

Zie overigens onder g. „Het aanvragen c.q. doen vervaardigen van materieel” op blz. 263.

**e. Het maken van de „kapstok”,** waaraan de verschillende oefeningsstukken worden opgehangen.

De vorm van deze „kapstok” kan zeer verschillend zijn, variërend van een grote-gezinskapstok tot een enkele haak. Bij grotere oefen-

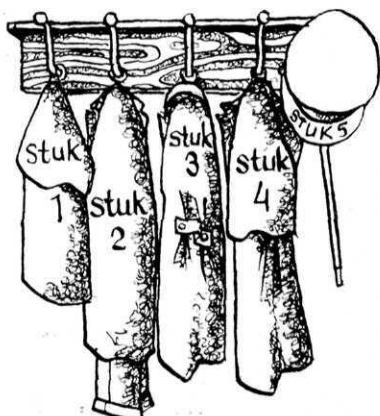

De 'kapstok' voor de oefeningsstukken

ningen kan hij de gedaante hebben als aangegeven in de artikelen in De Militaire Spectator (1953)(10) van de toenmalige Lt.-Kol. v. d. Gen. Staf L. E. Brouwer en van Maj. van de Gen. Staf J. J. Bijl (1959) (7, en volgende). Bij een standaardoefening op groeps- of overeenkomstig niveau kan de uitvoering ervan bestaan uit een simpele schets met legenda.

Een indeling, die voor veldienstoefeningen van pelotons- t/m bataljonsniveau reeds jarenlang in de praktijk heeft voldaan, is deze:

stuk 1:

Oefeningsaanwijzingen, met bv. als bijlagen: Gebruik lichte vliegtuigen, terreinbepalingen e.d.

stuk 2:

A. Algemene Oorlogstoestand

B. Bijzondere Oorlogstoestand

met bv. als bijlagen:

— Slagorde Aggressor, Perintrep

— Oleaat uitgangstoestand BLAUW

stuk 3:

Waarschuwingbevel voor de eerstvolgende operatie

stuk 4:

Operatiebevel, eventueel met bijlagen

stuk 5:

A. Aanwijzingen voor de leiding

B. Instructie tegenpartij

C. Gedacht verloop

(B en C kunnen ook worden gecombineerd tot één stuk 5B: Draaiboek)

Het verdient, in het geval de stukken worden gestencild, aanbeveling om deze in verschillende kleuren af te drukken, bijvoorbeeld:

WIT: de stukken, die vóór de aanvang van de oefening worden uitgegeven (stukken 1 en 2)

GROEN: de stukken, die tijdens de oefening zullen worden uitgegeven (stukken 3 en 4)

ROOD: de stukken, waarvan de inhoud niet dan na afloop oefening aan BLAUW bekend mag worden (stuk 5).

Het is handig om vroegtijdig een werkblad aan te leggen met de indeling van deze „kapstok” teneinde aldus tijdens de voorbereidingswerkzaamheden overzichtelijk uw gedachtenflitsen vast te leggen.

De inhoud van de zojuist genoemde oefeningsstukken wordt hierna meer in bijzonderheden besproken.

**f. Het ontwerpen en uitgeven van de Oefeningsaanwijzingen (stuk 1)**

Op grond van de inhoud van deze „oefeningsaanwijzingen” dienen de deelnemende onderdelen allerlei voorbereidende maatregelen te treffen. Daarom moeten deze aanwijzingen uiterlijk 21 dagen voor de aanvang van de oefening in het bezit zijn van de deelnemers.

Een mogelijke inhoud van dit stuk, zoals deze

reeds lang bij de troep blijkt te voldoen, is hieronder aangegeven.

### 1. Inleiding

Aard van de oefening, eventueel opgave van de in verband hiermee vooraf te bestuderen stof, vermelding van de plaats waar de oefening in de opleidingsgang van het onderdeel thuishoort, datum(data), en dergelijke.

### 2. Doel

Het concreet vastleggen van het doel is de basis van het welslagen van de oefening. Verlies U niet in algemeenheden, zoals: „Doel: De compagnie in de nachtaanval”, maar formuleer exact: „Het oefenen van een versterkte tirailleurcompagnie in de — niet in bataljonsverband uitgevoerde — stille nachtaanval ter inleiding van een bataljonsaanval bij dagaanbreken.”

### 3. Lessen

Omschrijf puntsgewijze de uit de oefening te trekken lering, bijvoorbeeld:

- a. het voor de stille nachtaanval gereed maken in het verzamelgebied
- b. de verkenningen voor de nachtaanval
- c. de vooruit te zenden beveiligingspatrouilles
- d. maatregelen ter bewaring van de verrassing
- e. de groepering en formatie van de compagnie in de verschillende fasen
- f. de wijze van ontplooiing tot de aanvalsformatie
- g. uitvoering van de laatste fase van de aanval
- h. de consolidatie bij duisternis en de maatregelen bij de overgang van duisternis naar daglicht
- j. de steun aan de aansluitende bataljonsaanval
- k. de verbindingsmogelijkheden tijdens de radiostilte.

N.B. In sommige gevallen kan worden volstaan met de vermelding van de in de oefening gelegde accenten.

### 4. Deelnemers

- a. BLAUW:
- b. GROEN:
- c. Vuurvoorstelling
- d. (Hulp-)leiding/scheidsrechterlijke dienst, eventueel met verwijzing naar bijlagen.

### 5. Tijdschema, bv.:

- D-1 12.00 uur Compagnie aanwezig in verzamelgebied LEIDORP KC 8888
- D-1 13.00 uur Bevelsuitgifte aan CC nabij drs KC 8686  
Intrede oorlogstoestand
- D 03.15 Uur U
- D 09.30 Einde oefening
- D 10.00 Eindbespreking

Dit overzicht is o.m. bedoeld als een snelle informatie van de chefs ten aanzien van enige kernbehandelingen.

### 6. Plaats van de oefening

Hier een globale plaatsaanduiding, bv. LAGE WEIDE KC 8685.

### 7. Kaarten, ev. luchtfoto's

Vermelding van de benodigde stafkaarten, zo mogelijk met „omvouwgrenzen”; wijze van verstreking.

### 8. Leiding

- a. Oefeningsleider:
- b. Bv.: zie stuk 5A (Aanwijzingen voor de leiding)

### 9. Tenue en kentekenen

- a. BLAUW: tenue VI F
- b. GROEN:
- c. Vuurvoorstelling:
- d. (Hulp-)leiding: ... (zie hiervoor Voorschrift 2-1383, pt 15)
- e. Bezoekers: ... (alleen bij grotere oefeningen; zie Voorschrift 2-1383, pt 15)

### 10. Kentekenen voertuigen

- a. BLAUW: volgens VO
- b. GROEN: bv. voertuigen aan vóór- en achterzijde wit bordje 10 × 20 cm, waarop oranje driehoek, te verzorgen door ...
- c. (Hulp-)leiding: zie Voorschrift 2-1383, pt 16
- d. Bezoekers: idem

### 11. Verzorging

#### a. Bevoorrading<sup>9</sup>

(1) klasse I: (regel hierbij de voeding van *alle* onder 3 genoemde onderdelen; vergeet niet de voeding van toegevoegde transportonderdelen, extra verbindingspersoneel e.d. Belast niet het oefenend onderdeel met de voeding van deze „aanhang”)

(2) klasse II:

(3) klasse III:

(4) klasse IV: (in extenso uitwerken, onderverdeeld voor BLAUW, GROEN, vuurvoorstelling, enz.: *wat*; *waar* en *wanneer* moet het aanwezig zijn; *wie* is verantwoordelijk voor de verwerving)

(5) klasse V: (uitvoerig per wapen en/of onderdeel aangeven de voor BLAUW, GROEN en vuurvoorstelling benodigde vuurvoorstellingsmiddelen en wijze van verwerving, bv. „uit eigen BMR”)

#### b. Geneeskundige afvoer en verpleging

(1) NONEX(SHORTEN SAIL):

(2) Oefengewonden:

#### c. Vervoer

(1) BLAUW:

(2) GROEN:

(3) vuurvoorstellingen:

(4) (hulp-)leiding:

*Wie* vraagt aan; *wat*, *waar* en *wanneer* ter beschikking.

<sup>9</sup> Zie ook onder „Aanvragen materieel” (punt 4.g. van dit deel).



#### d. Diensten

Bv. steekproefinspecties van TD-ploegen tijdens de oefening.

#### e. Personeel

Bv.: omschrijving deelname van personeelsgroep van bataljon of afdeling; wijze, waarop eventueel krijgsgevangenen en oefengewonden als „aanvulling” bij het onderdeel terugkeren.

#### f. Diversen

Bv. inzet cadiwagen.

#### 12. Uitgangstoestand

- a. Bv.: Verzamel- en verzorgingsgebied ingenomen te (dtgr) op lokaties volgens bijlage.
- b. GROEN, Hulpleiding en vuurvoorstelling: aanwezig te (dtgr) bij drs KC 8686.

#### 13. Krijgsgevangenen

Bijzonderheden ten aanzien van behandeling en afvoer krijgsgevangenen (op de man blijven van wapens en uitrusting e.d.); zie ook VS 2-1383. Gebruik krijgsgevangenen-labels (LF 14241).

#### 14. Rapportage tijdens oefening

Zie bijlage . . .

#### 15. Verbindingen

- a.
- b. Leidersverbindingen: zie stuk 5A.

#### 16. Bepalingen in verband met de vreedestoe-stand

##### a. Terreinbepalingen

- (1) zie voorschrift 2-1014, blz.
- (2) zie beperkingen op de te bezigen particuliere terreinen (bijlage . . .)
- (3) schademeldingen:

##### b. Veiligheidsbepalingen

- (1) gebruik losse munitie en springmiddelen: (zie hiervoor ook Legerorder 4/munitie/5, codenummer 58066)
- (2) brandvoorschriften:
- (3) tijdens verplaatsingen:  
bv. tijdens de ritten met verduisterde lampen, meevoeren van lampen bij verplaatsingen te voet bij duisternis, enz.
- (4) veiligheid bij overschrijding waterhindernissen, zoals gebruik zwemvesten, zuurstofkoffers, dreggen, aanwezigheid geofende zwemmers, enz.
- (5) tijdens optreden met tanks (zie VS 2-1383, pt 27)
- (6) zie ook Voorschrift 5-77/2, o.a. Hoofdstuk 3

##### c. Voorlichting aan de pers (indien nodig)

Zie voorschrift 1292, bijlage XII, alsmede bestaande instructies omtrent voorlichting pers.

##### d. Gebruik lichte vliegtuigen

Zonodig verwerken in afzonderlijke bijlage, waarin o.m. op te nemen veiligheidsbepalingen bij de nadering, bewaking, verzekeringsfaciliteiten, vliegopdrachten, bepalingen t.a.v. minderjarigen e.d.

#### e. Regeling legering

Bv. bepalingen omtrent inkwartiering (Inkwartieringswet en -besluit) en gebruik particuliere PTT-verbindingen (Legerorder 59109, code-nummer 86/4), vermindering van café's, e.d.

#### f. Zie Vaste Order nr . . .

17. *Interne voorlichting*, voorafgaande aan de oefening.

- a. door zorg onderdeelscommandant
- b. beoogt instructie voor ondercommandanten en troep om deze in de juiste „oorlogstoestand” te brengen
- c. te behandelen:
  - (1) doel en opzet van de oefening
  - (2) AOT en BOT, aanvankelijke opdracht van het onderdeel
  - (3) kentekenen vijandelijk personeel en materieel (voertuigen!)
  - (4) deelnemende onderdelen
  - (5) bepalingen in verband met de vreedestoe-stand (onderwerpen: zie het voorafgaande punt 16)
  - (6) toelichting op de eventuele encenering van tekorten (bijvoorbeeld opzettelijke beperking van de voeding)

#### 18. Instructie vijand en hulpleiding in terrein

Wie, wanneer, waar.

#### 19. Eindbespreking

- a. Wanneer
- b. Waar
- c. Wie (deelnemers)<sup>10</sup>
- d. Eventueel: tenue (indien deze bespreking niet onmiddellijk aansluitend aan de oefening wordt gehouden).

**g. Het aanvragen c.q. doen vervaardigen van materieel**, dat niet organiek dan wel in onvoldoende mate bij onderdeel, vuurvoorstellingsploeg of tegenpartij aanwezig is, zoals:

- (1) versperringsmaterieel als prikkeldraad, concertina's, schroefpiketten, struikeldraad e.d.
- (2) veldversterkingsmaterieel als houten palen, putraamplanken, asfaltpapier, gegolfd zinkplaat, betonnen putringen, rijshout, zandzakken, glad draad, enz., pioniermaterieel
- (3) overgangsmaterieel, al dan niet geïmproviseerd
- (4) extra vuurvoorstellingsmaterieel, bijvoorbeeld gashandgranaten, struikeldraadlichtseinen, oefenschotelmijnen, mondingsvlamabootsers, bangalore torpedo's, middelen ter nabootsing van A-explosies, napalmbommen en molotof cocktails, vuurvoorstellingsvlaggen.

Raadpleeg hierbij de onderdeels-OMU; zie hiervoor ook het laatste deel van dit artikel.

<sup>10</sup> Nodig in voorkomend geval bij deze eindbespreking uit functionarissen van hogere echelons, die bij de oefening aan de dag getreden behoeften qua personeel en materieel kunnen realiseren.

- (5) vlammenwerpers, rookgeneratoren
  - (6) oefenmunitiekisten, exercitiemijnen
  - (7) oefenset voor het aangeven van eigen mijnenvelden en doorgangen door deze velden bij dag en bij nacht, borden en markeerlint voor het aangeven van vijandelijke mijnenvelden, vernielde kunstwerken e.d.; waarschuwborden voor eigen A-explosies; spandoeken voor het aangeven van met gas besmette wegen e.d.; bewijzingsborden voor aanduiding onderdelen, routes, inrichtingen, leidersstaf en (eventueel) als routeaanduiding naar de plaats van de eindbespreking
  - (8) vlaggen en/of markeerlint voor het aangeven van de voorste lijn eigen troepen (bv. bij doorschrijding)
  - (9) vlaggen en armbanden voor hulpleiding/scheidsrechters en bezoekers met hun voertuigen (zie voorschrift 2-1383)
  - (10) radiotoestellen (met bijbehorend personeel en transport), (eventueel) geluidsversterkers en handmegafoons, o.a. voor psych. oorlogvoering
  - (11) agressorkleding, -uitrusting, -zakboekjes; vlugschriften, strooibiljetten (N.B.: voor gebruik van strooibiljetten en vlugschriften toestemming in S2/G2-lijn verzoeken!)
  - (12) grimeermiddelen voor oefengewonden, zo nodig mét vakkundig personeel van geneeskundige troepen
  - (13) krijgsgevangenenkaarten (LF 14241) en gewondenkaarten (LF 7430, 7431 en 7432), schadekaarten (zie VS 2-1383, bijlage 9)
- Deze verwerving is uiteraard grotendeels een S4/G4-verantwoordelijkheid. Raadpleeg steeds:
- (1) de betr. speciale stafofficier of specialist
  - (2) de onderdeel-vaste-orders
  - (3) de „verzameling genietechnische gegevens”, voorschrift 2001.
  - (4) eventueel het voorschrift „Stafgegevens”, VS 2-1391
  - (5) detaillijsten, bijvoorbeeld voor de sets veldversterkingsmaterieel — geïmproviseerde — overgangen, -ABC-materieel enz.

#### **h. Het uitwerken van het „gedacht verloop”, ook wel oefeningsverloop geheten.**

##### (1) *Basis*

- a. het door de commandant-opdrachtgever goedgekeurde ontwerp-oefeningsplan
- b. de gevechtsrealiteit, zoals deze aanwezig zal kunnen zijn tijdens de oefening en zoals die tot gelding zal komen t.a.v. het tactisch optreden, maar ook in het personeels- en logistieke vlak (zie ook onder (5) op blz. 265)
- c. de werkelijke toestand van weer en terrein, zoals die ten tijde van de oefening waarschijnlijk zal zijn.

##### (2) *Inhoud*

Het gedacht verloop moet aan de volgende voorwaarden voldoen:

a. het moet tot in de bijzonderheden zijn uitgewerkt

b. het moet voldoende houvast geven, opdat de doelstelling wordt bereikt; met andere woorden de gevechtmomenten moeten zodanig klaar en bondig als probleemstelling en gewenste uitvoering zijn aangegeven, dat:

— deelnemende commandanten en troep *leren*, lessen trekken

— deelnemende commandanten de gestelde problemen in de geest zien als door U bedoeld (concreet omschreven situaties)

— hieruit de noodzakelijke handelingen voor de scheidsrechters/hulpleiders en tegenpartij zijn af te lezen.

Het geschetste verloop moet desondanks niet zodanig zijn, dat het:

a. tot starheid leidt

b. nodige initiatief aan de ondercommandanten wordt ontnomen, alhoewel onmiddellijk aansluitend moet worden gesteld, dat — zeker op lager niveau — eerst de „drill” moet worden beheerst, alvorens ontplooiing van initiatief kan worden toegelaten.

##### (3) *Vorm*

In de meeste gevallen kan het gedacht verloop het best worden gegoten in de vorm van een schets of oleaat met tekst. Als aide-memoire moge de lezer dienen het voorbeeld van een gedacht verloop van een standaardoefening op pelotonsniveau, geschetst in de inliggende losse bijlage. Het zal zonder meer duidelijk zijn, dat niet altijd dit schema zo gedetailleerd, als daarin is aangegeven, behoeft te worden vastgelegd.

Wel dient men te beseffen, dat voor standaardoefeningen, waarbij het veelal om de juiste uitvoering door de kleinere onderdelen gaat, de in het terrein liggende leerstof — gevechtmoment voor gevechtmoment — duidelijk dient te worden aangegeven. Het moet immers zó zijn dat niet steeds opnieuw iedere commandant/instructeur veel tijd behoeft te besteden aan het „terugvinden” van de juiste terreinexploitatie, maar hij moet aan de oefeningsstukken de probleemstellingen en de oplossing daarvan kunnen ontlenen en aldus kunnen profiteren van de ervaringen van zijn collega.

Ter voorkoming van misverstand zij hier reeds gesteld, dat het gedacht verloop een deel is van het draaiboek, draaiboek = gedacht verloop + instructie tegenpartij. Vergelijk hiervoor ook de inhoud van „stuk 5 (b)” (punt j hierna).

Voor oefeningen in groter verband kunnen niet alle bijzonderheden vooraf worden uitgewerkt, maar tijdens de oefening, evenwel passend in het gereedgemaakt kader, zal dag voor dag dan wel fase voor fase de voor de onderdelen gewenste uitvoering met de scheidsrechters/hulpleiders worden besproken.

#### (4) *Tijd- en ruimtefactoren*

a. Alhoewel vanzelfsprekend moet worden gestreefd naar een snelle besluitvorming door commandanten en vlotte uitvoering door de onderdelen, moet het gedacht verloop niet onttaarden in een hollen van de ene situatie in de andere. Beter één soort operatie goed uitvoeren dan het houden van een tiendaagse veldtocht in drie dagen. Op deze wijze wordt niet getraind, maar wordt het personeels- en logistieke aspect geweld aangedaan en worden ten hoogste commandanten en staven — en dan nog slecht — geoefend. Laat dus voor alle details voldoende tijd; trek o.a. voor verplaatsingen, verkenningen, coördinatie en besprekingen de *juiste* tijd uit, bij voorkeur aan de ruime kant.

b. Het gedacht verloop gaat vergezeld van een tijdschema. Dit mag bij een oefening t/m compagnies- of overeenkomstig niveau nimmer leiden tot de eis, dat een bepaalde handeling door elk gelijkvormig onderdeel in eenzelfde tijdsduur moet worden verricht: het moet de mogelijkheid openlaten om, na een bespreking van de fouten (een deel van) de oefening op de juiste wijze te doen herhalen.

#### i. *Aanloofase*

Plaats de onderdelen in de uitgangssituatie niet zodanig, dat het gros van één der partijen reeds bij de aanvang van de oefening in het gevecht wordt betrokken: in de beginfase moet het onderdeel in staat zijn o.m. uitgebreide verkenningen te verrichten, alsmede — bijvoorbeeld bij een opmarsoefening — het verband in de marscolonne te stabiliseren. Zo zal men bij de beoefening van de opmars van een gemotoriseerd voorhoedebataljon zonder tanks rekening moeten houden met de wegbezetting van dat bataljon, d.w.z. dat de eerste weerstand op zijn



'Vijandige' burgerbevolking

minst 25 kilometer voorbij het aanvangspunt moet zijn gelegen.

#### (5) *Gevechtsrealiteit, verrassing*

Benut al Uw vindingrijkheid, oorspronkelijkheid en improvisatievermogen om zoveel mogelijk het element van verrassing in de oefening te brengen. Boots, wanneer mogelijk, de gevechtsrealiteit na.

Enkele suggesties hiertoe:

- a. nabootsing eigen en vijandelijk vuur qua tijd, plaats, soort, hoeveelheid en uitwerking
- b. gebruik van „besmette” terreinen, mijnevelden, hindernissen
- c. invoeging van ABC-aspecten
- d. teweegbrengen van psychologische effecten, bijvoorbeeld door toepassing van strooibiljetten, vijandelijke agenten en propaganda, „hersenspoeling”, nachtwerk, uitputting; doe dit evenwel met overleg, voorkom uitwassen en verkeerde interpretatie door troep en burgerbevolking!
- e. het bewerkstelligen van verscheidenheid in het vijandelijk optreden, zoals sluipschutters, 5e colonne-activiteit, infiltratie, verkennings- en gevechtspatrouilles, hinderlagen, tegenaanvallen, storen en inluisteren van onze verbindingen, vijandelijke activiteit in de lucht, enz.
- f. zo mogelijk nabootsing van de geluiden van en de verwarring op het slagveld
- g. laat niet alle BLAUWE acties gelukken!
- h. veelvuldig „gebruik van schop en schoen”
- j. streef naar afwisseling in de wijzen, waarop inlichtingen omtrent vijand, terrein en eigen troepen — voor zover deze zich niet levensecht aan de troep kunnen manifesteren — op de juiste plaats en tijd, in de juiste vorm en met het juiste middel de juiste man bereiken; commandanten moeten niet meer, eerder of op andere wijze informatie krijgen dan zij in werkelijkheid zouden krijgen
- k. medewerking van de burgerbevolking om zich als „vijandige” bevolking te gedragen, bv. door het verstrekken van valse inlichtingen, het wijzen van de verkeerde weg en het omdraaien van bewijzeringsborden

Bepaal U bij het opzetten van het gedacht verloop niet uitsluitend tot het taktische deel van de oefening, maar schep ook verrassende *verzorgingsproblemen*, zoals daar zijn:

- l. personeelsaanvullingen („fourneer” inderdaad aan de hand van ingediende personeelsperiodieken de juiste aanvullingen en laat aldus vreemde soldaten volgens de juiste procedure in het onderdeel instromen)
- m. terugkeer „klein-verlofgangers” („leen” van een bevriend onderdeel hiertoe personeel in de juiste MOS-nummers en laat dit personeel bewapenen, uitrusten, opnemen en trainen door de compagnieën, batterijen resp. eskadrons)



- n. schakel ook eens commandanten en andere sleutelfunctionarissen uit
- o. aanleggen van oefenappèlijsten en overige bescheiden met inschakeling van personeelsgroep en eventueel kern van AG-personeel
- p. bevoorrading en afvoer door de lucht en/of met door verzorgingspersoneel(!) te improviseren overgangsmaterieel
- q. sabotage, infiltratie en vijandelijke luchtactiviteiten tegen verzorgingsinrichtingen en aanvoer- resp. afvoerwegen (bv. vernieling van bruggen)
- r. vermindering van rantsoenen en/of water (alleen indien het iedere man duidelijk is, dat het tekort is geënceneerd en dat het niet tot schande strekt van de verzorgingsdiensten, waarin immers de vechtsoldaat het volste vertrouwen moet hebben; vergelijk ook het dienomtrent gestelde onder „Interne Voorlichting”, (stuk 5, punt k. 7)
- s. opvoer van de warme maaltijd uitsluitend bij duisternis en vanaf een bepaalde lijn in draaglasten; aflossingssysteem van de troepen in voorste lijn om de maaltijd te gebruiken; gebruik van onderdeelseetgelegenheden
- t. bevoorrading uitsluitend bij duisternis met afstraffing van onbeveiligde bevoorradingsritten
- u. TD-inspecties tijdens gevechtspauzes of langs de wegen
- v. stagnatie in de opvoer van goederen klasse III en V op kritieke momenten
- w. een juist „spel” van de bevoorrading munitie, springmiddelen en veldversterkingsmaterieel in de juiste hoeveelheden (aanwending van voldoende oefenmunitiekisten en oefenspringmiddelen): „gespreide” bevoorrading losse munitie
- x. opleggen van materiële verliezen (vgl. VS 2-1383, pt 57)
- ij. oefengewonden in door vijandelijk vuur bestreken terreindelen, geneeskundige afvoer met voedingsproblemen tijdens de vaak langdurige afvoerweg en voor de opvangende geneeskundige inrichtingen; GROENE gewonden in eigen gebied.

Een eis hiertoe is, dat in de leiding voldoende G1/S1- en G4/S4-personeel wordt ingeschakeld, waartoe de commandant veelal dit meer bureaugebonden personeel moet „losweken”.

Bij een oefening op grotere schaal wordt ook verrassing verkregen, doordat alleen de oefeningsleider weet hoe lang de oefening zal duren.

Wanneer de gevechtsrealiteit op het oefenings-terrein ontbreekt, worden de soldaten onvoorbereid het gevecht ingestuurd, wordt massamoord gepleegd.

#### j. Het uitwerken van de oefeningsstukken

De ontwerper van de oefening is nu zo ver, dat hij kan overgaan tot „het aankleden van de kapstok”.

Dit uitwerken van de oefeningsstukken wordt

*Houd AOT en  
BOT kort!*



thans nader toegelicht, aan de hand van de mogelijke indeling, als aangegeven in punt 4.e. van dit deel.

*stuk 1 — Oefeningsaanwijzingen.* Reeds behandeld, zie punt 4.f. van dit deel.

*stuk 2 — Algemene en Bijzondere Oorlogstoestand.* Eerst nu en niet eerder de algemene en bijzondere oorlogstoestand vastleggen. Deze toestandsweergave is in zekere zin slechts secundair; maak nooit terreinkeuze en gedacht verloop afhankelijk van de algemene en bijzondere oorlogstoestand.

#### Enkele kenmerken:

(a) kort, zakelijk

(b) alleen gegevens,

— die noodzakelijk zijn om commandanten en troep in de aanvangssituatie te brengen

— waarover commandanten en troep in deze toestand in oorlogstijd zouden beschikken

(c) *algemene oorlogstoestand:*

alleen algemene gegevens van beide partijen

(d) *bijzondere oorlogstoestand* (eigen troepen); die gegevens, die nodig zijn om het onderdeel in de gewenste sfeer en staat bij het „intreden oorlogstoestand” te brengen; de bijzondere oorlogstoestand kan ook omvatten de uitgifte van oefencodetelegrammen om het te oefenen onderdeel in een bepaalde staat van paraatheid te brengen, bijvoorbeeld in „verhoogde paraatheid”.

De bijzondere oorlogstoestand besluit in vele gevallen met de aankondiging van de uitgifte van het waarschuwingsbevel voor de eerstvolgende operatie c.q. eerste oefeningsfase (stuk 3).

(e) Vermeld niet teveel gegevens van hogere echelons.

Terwille van het tijdig en grondig inleven door het onderdeel in de oorlogstoestand verdient het aanbeveling om de inhoud van stuk 2 vóór de aanvang van de oefening bekend te stellen („warming-up”). Hoe groter het oefeningsverband, des te langer dient de termijn van verstrekking van stuk 2 (of bekenmaking van de inhoud daarvan) tot aanvang oefening te zijn. Voor oefeningen in kleiner verband wordt de inhoud meestal tijdens het verblijf in het verzamelgebied bekendgemaakt.



*stuk 3 — Waarschuwingbevel van de naasthogere commandant*

De inhoud van dit stuk kan, afhankelijk van het gewenste tijdschema en de aard van de oefening, variëren van een beknopt waarschuwingbevel (als aangegeven in Instructiekaart nr 17) tot een operatiebevel, waarvan alleen nog niet het tijdstip van uitvoering (bijvoorbeeld uur U) is vastgesteld. Ook de tussenvorm, nl. het mede bekend stellen van het voorlopig plan van de commandant, waarop reeds de terreinverkenningen door de ondercommandanten en de coördinatie kunnen plaats vinden (de „verkorte procedure troepenaanvoering”) is mogelijk.

Stuk 3 wordt meestal na het „intreden oorlogstoestand” uitgegeven, derhalve in het oefeningsterrein.

*stuk 4 — Operatiebevel(en) van de naasthogere commandant*

Dit stuk behelst de tekst van het bevel c.q. de bevelen aan de commandant van het te oefenen onderdeel voor de door dat onderdeel te volvoeren operatie(s). Drie gevallen kunnen worden onderkend:

**geval 1**

De oefening omvat slechts het uitvoeren van één enkelvoudige gevechtshandeling, bv. de aanvalsoefening, aanvangend met het onderdeel in het verzamelgebied en eindigend na voltooiing van de consolidatie op het aanvalsdoel.

**geval 2**

De oefening bestaat uit het volvoeren van verscheidene, min of meer afzonderlijke, operaties; de ene operatie gaat in geval van succes automatisch of op nader bevel over in, de reeds zeer vroegtijdig geplande, volgende gevechtshandeling, zoals om een voorbeeld te noemen:

- a. het betrekken van een concentratiegebied
- b. de tactische verplaatsing naar een ter verdediging in te richten gebied
- c. het ter verdediging inrichten van dat gebied.

In het geschetste geval kunnen de bevelen van de naasthogere commandant worden opgenomen in resp. stuk 4A, stuk 4B en stuk 4C.

**geval 3**

De oefening vangt aan met een van tevoren geplande operatie, die nadat deze geheel of gedeeltelijk is voltooid, ten gevolge van dan optredende omstandigheden (vijandelijke druk e.d.) wordt afgebogen naar een niet door de hogere commandant voorziene situatie.

Voorbeeld: een bij daglicht aanvallend onderdeel neemt met succes het eerste tussengelegen doel (1), doch loopt bij voortzetting van de aanval vast op vijand in dorp X (2). De commandant krijgt opdracht om tot nader order stand te houden in een nabijgelegen gunstig terreindeel (3), teneinde met gebruikmaking van de duister-

nis van de volgende nacht het gevecht af te breken (4) en in een stille nachtaanval de vijand in dorp X van de flank uit aan te vallen (5), waarbij nevenonderdelen misleidingsacties zullen ple- gen.

In dit geval wordt het bevel voor de dagaanval vastgelegd in stuk 4. Het vastlopen (2), wordt als „spel” vastgelegd in stuk 5 (draaiboek). De handelingen (3), (4) en (5) vallen onder „gevechtsleiding” en horen als spel eveneens thuis in stuk 5. Dit als „gevechtsleiding” voortzetten van de oefening zal door de oefeningsleider veelal geschieden door middel van korte partiële bevelen, die bij voorkeur op telegramformulieren worden vastgelegd en in die vorm dan ook in het draaiboek (zie hierna) moeten worden opgenomen.

De inhoud van stuk 4 is uiteraard mede afhankelijk van die van stuk 3.

*stuk 5 — Aanwijzingen voor de leiding, draaiboek*

**a. stuk 5A. Aanwijzingen voor de leiding**

1. vermelding van namen, rangen en indeling van leiders, hoofdhulpleiders en hulpleiders
2. regeling voeding, tenue, legering, uitrusting en kentekenen, transport, radiotoestellen, toegevoegd personeel
3. regeling voorafgaande briefing van de hulp- leiding in het terrein (RV, duur, tenue, transport), opgave van eventueel vooraf te bestuderen (zo- nodig toegezonden) stof
4. instructie hulpleiding (zie hiervoor nader onder- deel C)
5. leidersnet (zie deel C)

In sommige gevallen kunnen 1. en 5. worden gecombineerd (vergelijk schema's aan het slot van deel C).

**b. stuk 5B. Draaiboek**

Dit stuk kan worden onderverdeeld in:

1. stuk 5B (gedacht verloop)
2. stuk 5C (instructie tegenpartij)

*Ad 1.*

Voor inhoud en mogelijke vorm van het ge- dacht verloop zij verwijzing veroorloofd naar de inliggende losse bijlage en naar het gestelde in punt **h** hiervoor.

*Ad 2.*

In de instructie tegenpartij moet duidelijk wor- den omschreven:

— regeling voorafgaande instructie en vooroefening in het terrein (R.V., duur, tenue en trans- port)

— sterkte, samenstelling; handelingen in het ter- rein voor de verschillende fasen van de oefening.

Tenue en uitrusting van de tegenpartij tijdens de oefening zijn reeds aangegeven in stuk 1.

*Dit deel B eindigt met een voorbeeld van een draaiboek van een oefening op bataljonsniveau.*

**k. De laatste voorbereidingen** vóór de aanvang van de oefening

(1) *De aanvraag weggebruik* volgens de onderdeel-vaste-orders.

Bij de parate troepen dient deze aanvraag voor een verplaatsing van 10 of meer voertuigen te worden ingediend.

Indien met grote colonnes grote steden moeten worden gepasseerd, moet rekening worden gehouden met de verkeersspitsuren in die plaatsen.

Deze aangelegenheid is eventueel reeds geregeld bij de uitgifte van oefeningsstuk 1.

(2) *De aanvraag begeleiding wegtransport*

Zie hiervoor legerorder 59102, codenummer 13.5/1. Bij de parate troepen is deze aanvraag verwerkt in de „aanvraag weggebruik”.

(3) *Briefing van (hulp-)leiding*

Deze briefing geschiedt grotendeels of uitsluitend in het oefeningsterrein<sup>11</sup>.

Hierbij wordt in dat terrein de gehele oefening, *fasegewijze*, doorlopen en besproken:

a. sterkte, samenstelling en handelingen van de tegenpartij in de verschillende fasen

b. nabootsing van de verschillende gevechtsomstandigheden op de grond (vuurvoorstelling voor eigen en vijandelijk vuur op de wijze als omschreven in deel D hierna) qua plaats, tijd en wijze, alsmede de gevechtsomstandigheden in de lucht; de eventueel door de hulpleiders daarbij te geven toelichting ter bevordering van de gevechtsrealiteit; de gevolgen van dit eigen en vijandelijk vuur voor het onderdeel

c. op te leggen beperkingen tengevolge van hindernissen e.d.

d. voorstelling eigen troepen (te doorschrijden eenheden; nevenonderdelen); berichten omtrent nevenonderdelen tijdens het verloop van de oefening e.d.

e. opleggen personeels- en materieelverliezen; uitreiking gewonden- en schadekaarten (zie punt g.(13) hiervoor)

f. de wijze, waarop de door de vredesomstandigheden aanwezige terreinbeperkingen worden passend gemaakt in het frame van de oefening en aanvaardbaar voor het te oefenen onderdeel.

Daarbij moet door de oefeningsleiding aan een ieder duidelijk worden bijgebracht:

a. wie voor wat verantwoordelijk is in elk gevechtsmoment

b. hoe, wanneer en waar door de hulpleider moet worden gehandeld om de gewenste situatie

<sup>11</sup> De briefing in het terrein kan zo nodig worden voorafgegaan dan wel gevolgd door een bespreking met de hulpleiders terzake van de algemene gedragsregels voor de hulpleiders (zie ook VS 2-1383), invulling beoordelingsformulieren in geval van een onderdeel-svaardigheidsproef, „gedachtenpunten” voor de eindbespreking. Het verdient aanbeveling om onervaren hulpleiders vooraf in het bezit te stellen van een „check-list” (punten, waarop moet worden gelet).

zo realistisch mogelijk te schilderen voor commandanten en troep, opdat het gedacht verloop wordt bereikt en daarmee de beoogde lessen worden geleerd.

(4) *Voorafgaande oefening van tegenpartij*

De tegenpartij zal voorafgaande aan de oefening in het oefeningsterrein moeten vooroefenen onder regie van de oefeningsleiding (bv. onder toezicht van de hoofdhulpleider GROEN en zonedig in aanwezigheid van de hulpleiders (wijze van verplaatsing van de ene opstelling naar de andere, juiste vuurposities in de verschillende fasen, bespreking van de wijze, waarop leden van de tegenpartij zich laten gevangennemen of gewond achter blijven; beoefening van tegenaanval, infiltraties, hinderlagen enz.).

(5) *Het in staat van gereedheid brengen van het oefeningsterrein.*

Het aanbrengen van hindernissen, mijnnevelden, vuurvoorstellingsladingen e.d. geschiedt bij voorkeur door de tegenpartij in samenwerking met de vuurvoorstellingsploeg.

Deze voorbereidingen moeten zijn voltooid voordat de verkenningen van het te oefenen onderdeel beginnen dan wel voordat het betreffende oefeningsterrein binnen het „bereik” komt van dat onderdeel.

(6) Moet de oefening worden uitgevoerd als *demonstratie*, dan is het vanzelfsprekend noodzakelijk verschillende malen de oefening „droog” te repeteren mét tegenpartij en vuurvoorstellingsploeg (generale repetitie „nat”).

(7) *Interne voorlichting*, dan wel controle daarop, van de deelnemende onderdelen (ook de tegenpartij moet het waarom weten): zie oefeningsstuk 1.

(8) Regel de details voor de *eindbespreking* (zie deel C hierna).

(9) Geef *wachtwoord* (duisternis) en *herkenningstekens* (daglicht) voor beide partijen uit. Wacht hiermee niet totdat de oefening is begonnen en voorkom aldus dat de onderdelen eigen wachtwoorden en herkenningstekens hebben uitgegeven, want dan is de verwarring geboren.

(10) Controleer systematisch of alle voorbereidingen zijn getroffen en of alle instructies goed zijn begrepen.

(11) Overtuig U van de bedrijfszekerheid van het leidersnet (innetten).

(12) Bereid vóór — bij grotere oefeningen o.m. door middel van verkenning van geschikte opstellingsplaatsen voor colonnes, inlaadpunten, aanvangspunten en routes — de afmarsregeling van de troepen na afloop van de oefening.

(13) Overweeg de wenselijkheid en mogelijkheid van het aanwezig zijn van een cadivagen na afloop van een vermoeiende oefening op een daartoe geschikt terrein nabij het inlaadpunt.

(14) Regel zo mogelijk het opwachten en bege-

leiden van een te voet van een oefening terugkerend onderdeel door een tamboer- of pijperkorps.

(15) Regel de mogelijkheid van baden en eventueel het drogen van kleding bij terugkeer van de onderdelen in kazerne of legerplaats.

N.B. Voorafgaande zandbak oefeningen hebben als voorbereiding voor oefeningen met troepen weinig waarde, indien het oefeningsterrein vooraf bereikbaar is. Het is immers o.m. bij een zandbak oefening niet mogelijk te beoordelen of het ene punt in het oefeningsterrein van uit het andere kan worden waargenomen.

### VOORBEELD VAN EEN „GEDACHT VERLOOP” Bataljonsoefening (alleen aanvalsfasen)

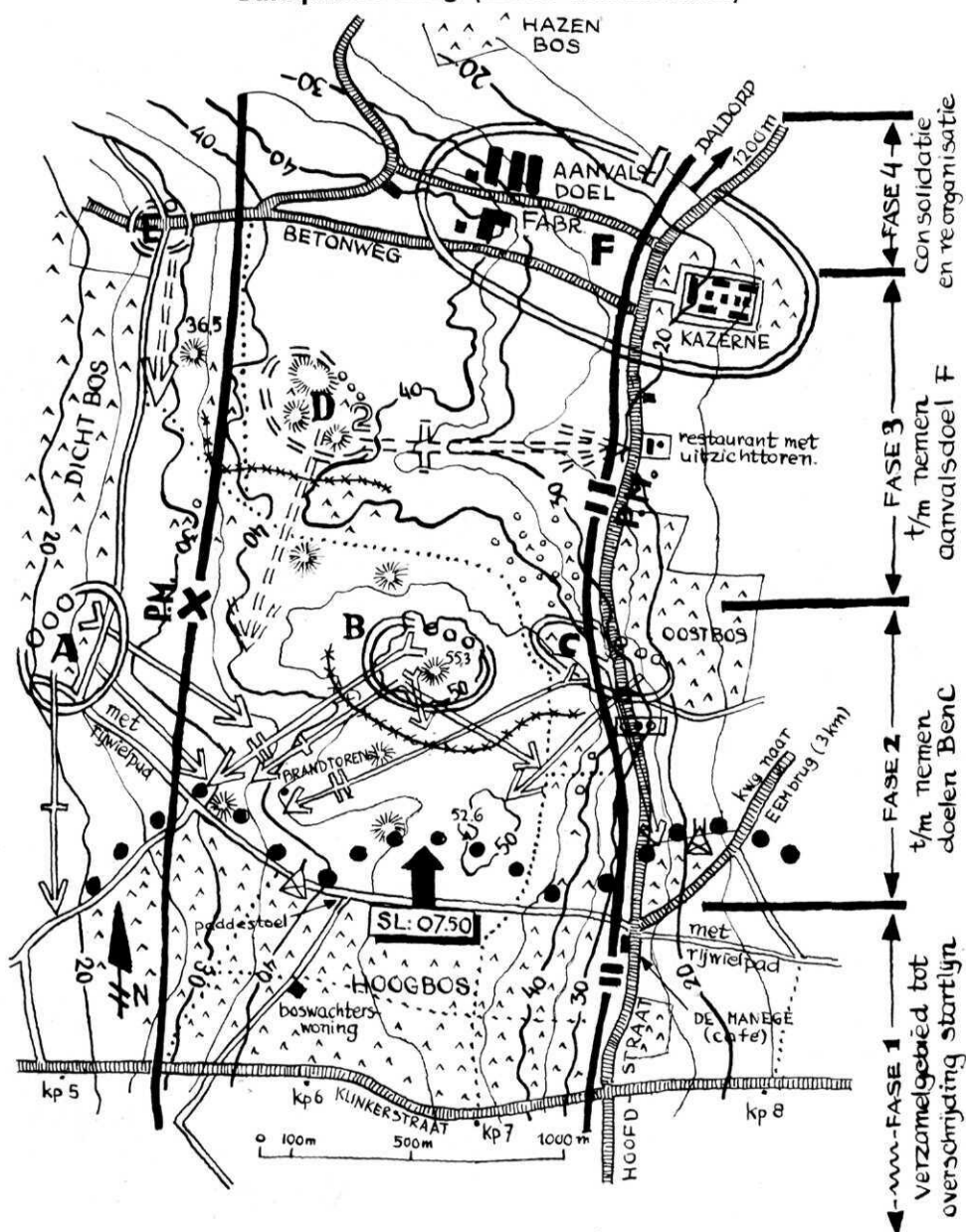

1.
  - a. dag: heldere oktoberdag; dag D („aanvalsdag”): zon op 07.29.
  - b. terrein: aanvalsvak: plateau, afhellend in n, o en w rg; zand, kleine stukken heide, hier en daar begroeid met zwerfdennen en eikenhakhout.  
Strook w van hoofdstraat goede inf-nadering tot C. C beheerst o.a. terrein z van B. B beperkte schootsvelden in z rg. Prikkelraadversperring z van B zichtbaar van af hgt 52.6. A beheerst hellingen w van brandtoren. F van uit B en D waarneembaar. Terrein tussen D en F vlak en kaal. F domineert daldorp. Terrein m.u.v. dichtbos en oostbos begaanbaar voor tks. ... paadjes: voetpaadjes (mul) of brede brandgangen.

2. toestand
    - a. Vijand vertr, sluit toegangen tot daldorp (ggp-marsdoel) af; voluit geschetste vij weerstanden en wapens bekend in n.m. D-1.
    - b. Voorhbat vastgelopen in hoge terrein n van hoogbos, teruggenomen in omg klinkerstraat; ... lijn: lijn van wachten voorhbat. Enige tks van dit bat vernietigd op hoogstraat z van C (voorste echelon) en z van B (actie voorhres). Patrs werden nw van hgt 52.6 door vij mrv hevig beschoten (verliezen).
  3. opdracht
    - 18 infbat (ob a-esk 44 tkbat) valt in vak aan op fabriek, zet af op daldorp op nader bevel voort.
- ZIE VOOR DE CORRESPONDERENDE TEKST DE VOLGENDE BLADZIJDEN.

## HANDELINGEN

HULPLEIDING (1)	actie hulp.* (2)	TEGENPARTIJ (3)	TE OEFENEN ONDERDEEL (gedacht verloop) (4)
a. 281200: blauwe vlaggen uitgezet in .... lijn; wp CC voorhoedebebat bezet	A	a. te 281200: - ladingen aangebracht - versperringen gereed - stellingen ter verd gereed - B bezet door 1 gp V en I, noteert bewegingen <b>blauw</b> in bosrand <b>Hoogbos</b>	
b. verkvtgn, die n van brandgang komen (zie kolom 4), uitschakelen gedurende 4 uren; op-eenhoping vgn bij boswachterswoning afsraf-fen met uitschakeling van 2 vgn gedurende 2 uren	B		b. verkvtgn niet verder n-waarts dan t/m o-w lopende brandgang in <b>Hoogbos</b>
c. bij langdurig verblijf van personeel bij padde-stoel: ter plaatse donderslag werpen (mr-gra-naat)	B		c. paddestoel is goede R.V. Gids van batc om opgeroepen personeel naar minder markant punt mee te nemen
d. verk n van <b>Hoogbos</b> , indien daarom wordt verzocht, toestaan, echter niet meer dan met één verkpg (elk van max 4 man) tegelijk. Bij blootgeven (zie kolom 3) max 1 CC en 1 rfn gewond verklaren (gew.kaart; afvoer contro-leren)	A en C	d. vuurstoot met lt mitr./bren vanaf hgt 55,3, zodra <b>blauwe</b> verkpgn zich n van <b>Hoogbos</b> blootgeven	d. verk (o.a. met verkpg fkesk), coördinatie met voorhbat en terreinoriëntatie in rand <b>Hoogbos</b> . Waarneming van uit...lijn alleen indien toest wordt gevraagd aan CC voorhbat; afst van bosrand tot deze lijn moet gedekt worden afgelegd
e. verzoek tot inrichting wp accoord (zie kolom 4)	A	290600: weerstanden A (1 gp), B (pel), C (pel(-)) en D (pel-) met aan-gegeven ostwpsn bezet, e.e.a. zoals werd vóórgeoeftend	e. batc vraagt toestemming om wp V en I in te richten nabij wp CC
f. telvbd (zie kolom 4) accoord; lijn aansluiten op ctr leidersstaf.	HL		f. zsm aanvangen met vbd tussen telctr oefbat en die van voorhbat (hier leidersstaf)
g. aanwezig bij coördinatie met voorhbat, o.a. terzake van de door voorhbat te verlenen vuursteun tijdens batav	D		g. coördinatie met voorhbat, oa fav te verlenen vuursteun
h. aanwezig bij bevelsuitgifte batc	allen		h. bevelsuitgifte batc z van <b>Klinkerstraat</b>
i. controle op meldingen wp oefbat (zie kolom 3).		i. tussen 282300 en 290600 verkpatrs naar .... lijn, zoals mondeling geregeld	

\* L: leider oef; HL: hoofdhelp **blauw**; E: hulp fkeskzie vervolg



## HANDELINGEN

HULPLEIDING (1)	actie hulp. (2)	TEGENPARTIJ (3)	TE OEFENEN ONDERDEEL (gedacht verloop) (4)
k. aanwezig tijdens verplaatsing bat	L en B		k. 290300-290400: aankomst bat in voorw vzgeb
l. aanwezig bij verplaatsing vzgcie	HL en D		l. 290400-290500: aankomst vzgcie in voorw vzgeb
m. aanwezig in vzgeb; gasalarm geven; controle bij grond- en gasalarm	L en B	m. 290500: actie tegen vzgeb als verkend	
n. aanwezig in vzgeb; handelingen als onder m	HL en B	n. 290600 idem tegen vzgeb	
o. 281800 tot 290635: berichten 1 t/m 10 (zie bijlage 1, PM). Alle hulp. controleren actie door bat.	SMI ....		
p. toezicht (zie kolom 4)	E		p. 290400: aankomst tkesk omg kp 6 <b>Klinkerstr.</b>
q. toezicht (zie kolom 4)	allen muv C en D		q. 290600-290740: verplaatsing bat naar ugs
r. controle op handhaving radiostilte tijdens inschieten mrn en art (telvbdn tussen wnr's en VRC'n)	C		r. inschieten art en mrn 290710-290750; in stig brengen overige ostwps (vuurgereed)
s. zie onder s in kolom 3		s. artvu n van <b>Hoogbos</b> (vuur 1) van 290745 tot 290755; vuuropening uit B en C (evt A), als mondeling geregeld	s. innemen vuurbasis door tkesk van 290735 af t. overschrijding SL, opheffen radiostilte te 290750
a. Bij inzet op andere wijze (zie kolom 4), inf en/of tks vast laten lopen in lijn hgt 52,6 - brandtoren. Daarbij vuur 2 afgeven en 10% verliezen opleggen. E.e.a. als geregeld tijdens briefing. Controle op: juiste uitvoering vuursteunplan en het vuurgereed zijn van de ostwps Zie ook laatste alinea onder c. in deze kolom.	links A, B, E rechts C, D L D	a. C vuurt op aanvallende onderdelen	a. Te 07.50 (uur U) overschrijden 2 tircien (resp. 1e en 2e cie) <b>achter elkaar</b> de SL tussen <b>Hoofdstraat</b> en hgt 52,6 (bedekt terrein); voorste cie valt aan op C. Tkesk neemt daarbij vanuit rompedekte posities w van hgt 52,6 C onder vuur. Art- en mrvu op B en C vanaf uur U. Op afgesproken sein worden alle art- en mrvun gelegd op B en eindigt tkvu.

\* L: leider oef; HL: hoofdhelp **blauw**; E: hulp tkesk

zie vervolg

Fase 1: daglicht 28 okt tot uur U (290750 okt)

Fase 2 (vergelijk schets)

## HANDELINGEN

HULPLEIDING (1)	actie hulp. (2)	TEGENPARTIJ (3)	TE OEFENEN ONDERDEEL (gedacht verloop) (4)
<p>b. V en I pel niet verder n-waarts dan lijn B-A. Bij gemotoriseerde inzet V en I pel, vtgn uit-schakelen voor een periode van 2 uren. D geeft onder geen beding vu af. V en I neemt <b>groene</b> ordonnans gevangen met gegevens over F (zie bijlage ... PM).</p>	SM / toegev S2	<p>b. B en A vuren op V en I pel (zie kolom 4). Ordonnans wordt kgv gemaakt (zie kolom 1). Bezetting D blijft gedekt, vuurt <b>niet</b>.</p>	<p>b. Inzet V en I pel te voet op w-flank bat.</p>
<p>c. Tijdens voorwaarts gaan van 1e cie. (zie kolom 4) mrcnc vóór de aanvallende cie (vuur 3). Vuur 6 afgeven (neutr. doel C). Bij prikkeldraad- versperring 1 pelc, 1 gpc en 1 brenschutter van 1e cie gewond verklaren. Indien versperring niet vlot en technisch juist wordt genomen, behalve genoemde verliezen nóg 3 gewonden op-leggen Vuur 4 (z van vuur 3) met vlaggen aangeven zodra 2e tircie te kort achter 1e cie volgt (1 gpc en 1 sid gewond).</p>	C	<p>c. Bezetting C blijft tijdens av ter plaatse. 2 man (armen omhoog) kgv: documenten 1 en 2 (zie bijlage ... PM). Na 10 min verzamelen en via <b>Oostbos</b> naar F.</p>	<p>c. 1e cie moet tijdens aanval mrcnc omtrek-ken (zie kolom 1). Tirpels moeten zolang mogelijk in pelcol worden gehouden. Deze 1e cie neemt doel C; melding door CC.</p>
<p>d. Bij versperring 1 o.o. en 1 ord van 2e tircie uit-schakelen (gewond). Twee tks buiten gevecht stellen, bemanning w.o. 1 pelc. zwaar gewond verklaren. Tks en bemanning zijn in fase 4 wederom ter beschikking van esk Vuur 5 afgeven (neutralisatie doel B).</p>	D en E	<p>d. B vuurt op aanvallende tks en inf.</p>	<p>d. Zodra C genomen: (1) 2e cie valt in wnw rg aan op B. (2) tegelijkertijd av tkesk in n rg op B (av slaagt). Max vuursteun van ostwprns op B.</p>
<p>e. Bij goede doelzuivering wordt 1 vij gewonde aangertraffen. Onder geen voorwaarde mag aanvallend bat inlichtingen krijgen omtrent aanwezigheid van vijand in D</p>	D en E	<p>e. 10 man kgv (armen omhoog), 1 man met inlichtingen (zie bijlage ... PM). Bezetting blijft tijdens av ter plaatse; verzamelt na doelzuivering en mar-cheert af via <b>Dichtbos</b> naar <b>Ha-zenbos</b>. Zie 1e regel kolom 1 (e.e.a. als nader mondeling geregeld).</p>	<p>e. 2e tircie neemt B over van tkesk. Tks verzamelen achterwaarts o van hgt 52.6 (her-groepering). Doelzuivering door tircie. Mel-dingen door esk- en ciesc.</p>
<p>f. Patrs niet verder laten komen dan o-w lopend voetpad n van C en B. Vij zwaar mrvu veron-derstellen indien verder voorwaarts wordt ge-gaan</p>	toeg. o.o.'n van C en D	<p>f. D vuurt onder geen enkele om-standigheid in deze fase. Indien patrs van 1e en 2e tircien zichtbaar, van uit F mitrvu af-geven door bezetting F.</p>	<p>f. Snelle consolidatie door 1e en 2e tircie op C en B. Uitzenden verkpairs in voor- en zij-terrein. Contactpatr van 2e cie naar C. Reorganisatie.</p>

zie vervolg

## HANDELINGEN

HULPLEIDING (1)	actie hulp. (2)	TEGENPARTIJ (3)	TE OEFENEN ONDERDEEL (gedacht verloop) (4)
<p>g. Afgifte vuur 7 met vlaggen indien 3e en 4e fircie teveel samenklonteren en geen dekking nemen. Per cie max 5 gewonden opleggen.</p> <p>h. tussen 08.50 en 09.30 uur: berichten 11 t/m 15 (o.a. omtrent vorderingen nevenonderdelen, zie bijlage 1, PM).</p>	<p>A en B</p> <p>L en SMI ...</p>	<p>g. Gereedhouden 3e en 4e fircie in lijn <b>brandtoren</b>-hgt 52.6 - kwg ter voortzetting van de aanval naar F.</p>	<p>g. Gereedhouden 3e en 4e fircie in lijn <b>brandtoren</b>-hgt 52.6 - kwg ter voortzetting van de aanval naar F.</p>
<p>a. Bevel van gppc tot voortzetting av op F. (<b>Oostbos</b> wordt thans gezuiverd door nevenbat).</p> <p>b. Cien laten vastlopen in dal (afgesproken lijn). Indien goed uitgevoerd, kan 4e (re) cie zich onder achterlating van 5 man (gewonden) terugtrekken en dekking vinden in bos n van C. 3e cie (links) kan alleen plaatselijk verspreiden en dekking verbeteren (10 man verliezen opleggen).</p> <p>c. Aanval op D met tk-inf-team lukt, mits goed uitgevoerd en terdege met vu ondersteund (controlleren!). 2 gewonden opleggen. Indien prikeldraadversperring niet snel en technisch juist wordt genomen, 4 gewonden aanwijzen. Vuur 8 afgeven. 2 tks worden vernield. Tks + bemanning gedurende 2 uren uitschakelen.</p> <p>d. Aanval slaagt, mits goed uitgevoerd. Indien niet juist, onderdelen terug naar uitgangsposities en actie doen herhalen in juiste uitvoering. Vuur 9 afgeven.</p>	<p>L</p> <p>C en D</p> <p>E en B</p> <p>Allen, muv HL</p>	<p>b. Zodra 3e en 4e cie op aflopende helling goed zichtbaar zijn, verrassend zwaar mitrvu af te geven door D in rg restaurant met brandtoren.</p> <p>c. D vuurt op aanvallende tks en inf. 1 kgv (armen omhoog) met inlichtingen omtrent bezetting <b>Daldorp</b>.</p> <p>d. Max vuur door bezetting F op aanvallende tks en inf. 3 kgvn (armen omhoog).</p>	<p>b. Voortzetting av op F door 3e cie (li) en 4e cie (re) z.s.m. na bevel gppc. Aanval vanuit B en C door deze cien mislukt (wordt op in n rg aflopende helling door vu uit D gesmoord - zie kolom 3). Art- en mrvu op F.</p> <p>c. Aanval vanuit B door tkesk met ob 1 fircie (bijv. 2e cie) op D. Alle mogelijke vuurondersteuning op D. 4e fircie neemt doel C over, wanneer 2e cie tegen D wordt ingezet.</p> <p>d. Voortzetting aanval op F: (1) 3e cie (li) en 1e cie (re) in n rg (2) tkesk in no rg Max vuursteun, o.m. door tkesk vanuit D. Tks en inf gelijkrijdig op F.</p>

Phase 2 (vergelijk schets)

Phase 3 (vergelijk schets)

zie vervolg



## HANDELINGEN

HULPLEIDING (1)	(2) actie hulpl.	TEGENPARTIJ (3)	TE OEFENEN ONDERDEEL (gedacht verloop) (4)
<p>a. Ontbieding bevelsontvanger bij ggpc. Aan deze bat-functionaris veranderde situatie meedelen, waardoor oefbat gpres wordt en zal consolidieren in lijn <b>kazerne-fabriek-drs betonweg</b>.</p> <p>b. Controle consolidatie en reorganisatie door bat Verplaatsing batcp (juiste procedure!) controleren.</p> <p>c. Tegenaanval lukt, indien goed uitgevoerd. Indien slecht uitgevoerd, over laten doen.</p> <p>d. Keukenvoertuigen voor warme maaltijd niet verder n-waarts dan restaurant met uitzichtoren. Hinderlaag „maakt“ 1 chauffeur gewond (buikschot).</p> <p>e. Controle.</p>	<p>L</p> <p>allen HL</p> <p>L, A, B, C en E</p> <p>D</p> <p>HL, A, B, D</p>	<p>b. Enige verkpatrs ageren, als beoefend, uit w en o rg.</p> <p>c. In n.m. (tijd wordt door L nader bepaald) tegenaanval uit rg E 1/m drs <b>betonweg</b> (als beoefend).</p> <p>d. Hinderlaag aan <b>Hoofdweg</b> ter hoogte van <b>Oostbos</b> (4 man). Na vuurafgifte op keukenwagens: via <b>Oostbos</b> naar ingang kazerne.</p>	<p>b. Consolidatie en reorganisatie (ingraven); verplaatsing batcp. Batres, bijv. tkesk + tircie wordt geformeerd. Beoefening tegenaanvalen.</p> <p>c. Inzet batres tegen vij penetratie. Herstel oorspronkelijke consolidatiestelling (hergroepering!).</p> <p>d. Beveiliging keukenwagens!</p> <p>e. Opvoer en nuttigen warme maaltijd in de stelling tijdens duisternis (eetgelegenheden, aflossing odln in voorste lijn, vervoer in draaglasten).</p>

## 5. WENKEN VOOR VERWERFING EN GEBRUIK VAN NIET-MILITAIRE OEFENINGSTERREINEN

### A. De verwerving

1. Bespreek het gebruik van het gekozen terrein met eigenaren, beheerders en/of gebruikers en met de burgemeester(s).

2. Raadpleeg:

a. op het platteland:

de Rijkspolitie en Kon. Marechaussee; deze organen zijn bijzonder bereidwillig en kunnen U door hun plaatselijke kennis waardevolle inlichtingen en tijdsparing verschaffen;

b. voor beboste terreinen:

Staatsbosbeheer, het Nationale Plan (voor recreatiegebieden), de rentmeester, boswachter en/of jachttopziener; zij zijn de belangrijke adviseurs van de eigenaars;

c. voor jachtterreinen: de jachttopziener;

d. voor grotere oefeningen:

o.m. de betr. schadecommissaris (zie legerorder 57154, codenr 15/5); deze kan U door zijn ervaring waardevolle tips omtrent de gebruiksmogelijkheden van particuliere terreinen geven.

e. voor het overschrijden van waterhindernissen: Rijks- c.q. Provinciale Waterstaat, waterschap of polderbestuur;

f. bij kruisingen van veldkabels met spoorlijnen: de onderdeel-V.O.V.; de door N.S. in rekening gebrachte kosten kunnen worden betaald uit het Fonds „Oefeningen Allerlei Aard”;

g. voor gebruik van particuliere PTT-tel. toestellen:

Legerorder 59109, codenummer 86/4.

3. De onder 1 en 2 genoemde personen en instanties bezoeken men bij voorkeur persoonlijk. Telefonische en schriftelijke verzoeken tot medewerking zijn in dit stadium van voorbereiding niet opportuun. Deze besprekingen zijn nodig om U — voordat U de officiële aanvragen indient — ten behoeve van de verdere oefeningsplanning te verzekeren van de in beginsel aanwezige bereidheid tot medewerking van de zijde van burgerij en civiele instanties.

4. Belet nadering door terreinen, waarvan de eigenaar weigert medewerking te verlenen, door bv. een brug vernield te verklaren, een mijnenveld te leggen of een terrein besmet te verklaren; maak er niet het zo langzamerhand traditioneel geworden „moeras” van.

5. Besef:

a. dat in de winter de landeigenaar meestal geen enkel bezwaar heeft, dat in zijn grasland en bevroren bouwland te voet wordt geoefend, mits U hem hiervoor eerst toestemming vraagt;

b. dat het in niet-militair oefeningsterrein juist de erven, terreinafscheidingen, heggen, begroeiende randjes en sloten zijn, die zich lenen voor nadering en opstelling van wapens en personeel, en



Zó niet!

dat ervaring leert, dat de eigenaren van deze „terreindelen” zich tegen gebruik daarvan voor militaire oefeningen niet verzetten. Uiteraard zal de militair zich daarbij als een goed staatsburger moeten gedragen.

6. Handel uiteindelijk als is aangegeven in punt 4.a. van dit deel (B): „Verwerving niet-militaire oefeningsterreinen”.

### B. Het gebruik

1. Laat niet ten gevolge van Uw oefening een volgend gebruik van het terrein door een ander onderdeel onmogelijk worden:

a. houd met officieren, kader en troep vóór de aanvang van de oefening een praatje over de beperkende terreinbepalingen. Doordring een ieder van de noodzaak om deze bepalingen na te leven en schadegevallen te melden;

b. behandel in brandgevaarlijke perioden de maatregelen ter voorkoming en tot eventuele blussing van de brand;

c. neem bij de troep de angst weg, dat alle schade „rekening man” is; wanneer U zulks na laat krijgt U nimmer schademeldingen binnen en U kunt nooit erger voorkomen;

d. „breng” te camoufleren personeel en materieel naar de camouflage en niet de camouflage naar personeel en materieel. Het is nooit nodig om voor camouflagedoeleinden hout te kappen;

e. houd toezicht en doe toezicht houden op een juiste naleving van de terreinbepalingen;

f. voorkom, dat de eigenaar met de „schillen en dozen” achterblijft;

g. draag zorg, dat per ongeluk veroorzaakte schade snel wordt vergoed of zo mogelijk met eigen middelen wordt hersteld. Vele malen is gebleken, dat eigenaren weigerachtig zijn in het verlenen van medewerking, doordat bij een vorige oefening aan hun eigendommen aangerichte schade ten gevolge van nonchalance of toepassing van een verkeerde procedure door de oefeningsleider na maanden nog niet was vergoed. Pas bij schadegevallen het bepaalde bij

legerorder 57154 L-Lu/codenummer 15/5 toe. Vergoeding van schade mag nimmer uit het fonds „Oefeningen Allerlei Aard” geschieden.

2. „Uit de vastgestelde hoogste bedragen voor Oefeningen Allerlei Aard kunnen alle onkosten worden bestreden voor de oefeningen welke ten doel hebben de opleiding van de troep te voltooien in de praktijk te velde, waarbij het streven er op gericht moet zijn zich los te maken van de onmiddellijke omgeving van de eigen garnizoenen”. (Legerorder Nr 57011, codenummer 04.2/14).

Het succes van Uw streven naar „het voltooien van de opleiding van Uw onderdeel in de praktijk te velde” is o.m. af te lezen uit het saldo van het U toegewezen deel van het fonds „Oefeningen Allerlei Aard” aan het einde van het jaar.

3. Voorkom tijdens de oefening het veroorzaken van overlast aan de bevolking. Vermijd café's voor legering en commandoposten.

4. „Lever” na afloop van de oefening het terrein „op”, d.w.z. loop met de eigenaar of diens vertegenwoordiger de gebruikte terreinen op schade en nethheid na; „maak de zaak af”!

5. Toon Uw dank zo spoedig mogelijk na afloop van de oefening aan landeigenaar en burgemeester:

- a. of door een schriftelijke dankbetuiging van Uw commandant,
- b. of door een persoonlijk bezoek,



Lever het terrein na afloop van de oefening op

c. of (indien zulks past) door een introductie in de officiersmess, bijvoorbeeld ter gelegenheid van een bridge-drive of bingo-avond. U zult zien, dat in vele gevallen een dergelijke uitnodiging gaarne wordt geaccepteerd.

6. KWEEK GOODWILL!

7. Leg alle bijzonderheden betreffende het verkrijgen van een niet-militair oefeningsterrein systematisch vast, zodat U over een half jaar niet opnieuw alle eigenaren moet opsporen. Bovendien kunt U op deze wijze Uw collega's en opvolgers veel werk besparen.

## C - het leiden van oefeningen

### 1. BEGINSELEN

a. Het hierna gestelde moet worden gehanteerd naast het bepaalde in voorschrift 2-1383, „Scheidsrechterlijke Dienst te velde”.

b. Ter vermindering van eventueel misverstand kunnen mogelijk de hieronder opgenomen begripsomschrijvingen van de scheidsrechter en de hulpleider verhelderend werken:

(1) **Scheidsrechters** treden op als „wedstrijdleiders” bij zg. vrije oefeningen (vgl. pt. 4b van VS 2-1383), dat zijn oefeningen, waarbij beide partijen — weliswaar met inachtneming van de bestaande „spelregels” — vrijheid van handelen of gelijke kansen hebben. De scheidsrechters straffen overtredingen van de spelregels af en beslissen over wie „wint” of „verliest” in de onderscheidene spelmomenten.

(2) **Hulpleiders** treden op bij oefeningen, waarbij een vastgesteld en ingestudeerd handelen van de tegenpartij plaatsvindt (vgl. pt 4 b van VS 2-1383), derhalve bij oefeningen met een tegenpartij die slechts een middel is om de andere partij zo instructief mogelijk te oefenen (zie on-

der punt 3.c. (4) in deel A van dit artikel). De hulpleiders zijn bij deze oefeningen tevens instructeurs en zij bevinden zich in beginsel doorlopend bij het te oefenen onderdeel.

(3) Aangezien reeds werd gesteld, dat bij veld-dienstoefeningen in het algemeen maar één partij wordt geoefend, wordt hierna alleen van „hulpleiders” gesproken.

c. Een oefening met troepen moet op een zodanige wijze worden gehouden, dat de interesse en het enthousiasme van de deelnemers blijven gewaarborgd; daartoe zijn o.m. tijdens de oefening nodig:

(1) zorgvuldige doorvoering van de in het gedacht verloop gelegde oorspronkelijkheid en realiteit;

(2) voorkomen van onnodig wachten van de troep zie ook onder punt 3.c. van dit deel;

(3) doorlopende informatie van commandant en troep t.a.v.:

a. het waarom en hoe van iedere gevechtsfase, het straks van het volgende gevechtsmoment;

b. de opdracht van het onderdeel en 's mans taak daarin;





'Aanvalsdoel'

c. het doen en laten van de ander (vóór, achter, opzij en boven).

Iedere gevechtspauze moet worden gebruikt om door het verstrekken van deze inlichtingen het beleven van de oefening door de troep te stimuleren.

d. De oefeningsleiding moet niet méér ingrijpen dan nodig is om de gevechtsrealiteit in stand te houden, en te verzekeren, dat het gevecht wordt gevoerd zoals de oefeningsleider zich dat heeft gedacht. Initiatief, gelegenheid om inzicht te krijgen in de situaties en bewegelijkheid moeten mogelijk blijven.

e. Het rendement van een oefening wordt bepaald door de doelmatigheid waarmee man, onderdeel en commandant worden geoefend, lees geleerd. Deze doelmatigheid wordt grotendeels bereikt door:

- (1) goede voorbereiding;
- (2) goede leiding door de instructeur (onderwijs-oefening) of hulpleider (geleide oefening).

De voorbereiding van een oefening is in het voorgaande deel besproken, de eisen waaraan een velddienstinstructeur moet voldoen, in deel A. Hierna volgen: de eisen waaraan een hulpleider moet voldoen.

## 2. DE HULPLEIDER

a. Hij bezit ervaringskennis (bij voorkeur gevechtservaring), staat boven de stof, is vakman.

b. Hij is in staat deze ervaringskennis over te brengen, is derhalve *instructeur*; hij treedt echter bij een geleide oefening niet in de bevoegdheden van de commandanten van het te oefenen onderdeel.

c. Hij beschikt over een grote mate van energie, takt, enthousiasme, vindingrijkheid, objectiviteit en uithoudingsvermogen.

d. Hij is volledig op de hoogte van de doelstelling, de lessen en het gedacht verloop van de oefening, evenals van de veiligheids- en terreinbepalingen; het oefeningsterrein kent hij als zijn broekzak.

e. Hij kent de organisatie, uitrusting, bewape-

ning, kentekenen en wijze van optreden van Agressor (vijand, tegenpartij).

f. Hij is op elk gevechtsmoment op de hoogte van de mogelijkheden en beperkingen van de aan de oefening deelnemende steunende onderdelen en de wijze van samenwerking tussen de verschillende wapens.

g. Hij vult zonodig de uitbeelding van elke beoogde gevechtssituatie aan op een zodanige realistische manier, dat commandant en troep die situatie zien in de geest van de gewenste probleemstelling.

h. Hij is in staat snel de situatie te overzien, de juiste beslissingen te nemen en die op overtuigende wijze kenbaar te maken aan het oefenend onderdeel; hij is o.m. steeds op de kritieke momenten op de juiste plaats aanwezig.

j. Hij is vertrouwd met, voelt zich één met, en beweegt zich als, behorende tot het onderdeel, waarbij hij is ingedeeld. *Hij geeft door zijn persoon of voertuig de aanwezigheid, de voorbereidingen en/of bewegingen van het onderdeel niet bloot.* Bij voorkeur verplaatst hij zich te voet als de commandant van het onderdeel zich te voet verplaatst.

k. Hij beschikt steeds over een goede verbinding met de oefeningsleider en licht deze tijdig in omtrent de situatie, de plannen van de commandant van het betr. onderdeel, de door hem genomen beslissingen en de geconstateerde goede en foute verrichtingen bij de uitvoering.

## 3. ENKELE PRAKTISCHE WENKEN

### a. De bevelsuitgifte

De uitgifte van het bevel („stuk 4”; punt 4.j. van deel B) door de hogere commandant (oefeningsleider) moet in de vorm van een mondelinge bevelsuitgifte steeds realistisch worden geensceneerd. Voer daarbij een levensecht toneelstuk op, waarbij de hulpleiders als commandanten van nevenonderdelen, van steunende wapens e.d. optreden; de gehele ordergroep van de hogere commandant wordt derhalve gefigureerd,

zodat na de bevelsuitgifte de commandant van het te oefenen onderdeel ook kan coördineren en afspraken maken met deze figuren. Studeer dit toneelstuk van tevoren in.

Laat zo mogelijk de bevelsuitgifte voorafgaan door een oriëntatie in het terrein.

#### **b. De verkenningsfase**

Draag zorg, dat de hulpleiders zich tijdens de verkenningsfase in het terrein bevinden, zodat de verkenningsgroepen van het oefenend onderdeel op de juiste plaatsen (onder-)commandanten van veronderstelde eigen (bv. te doorschrijden) onderdelen aantreffen, die hun de laatste gegevens omtrent terrein en vijand kunnen verstreken.

Bespreek deze aangelegenheid vooraf zorgvuldig met de voor dit „spel” aangewezen hulpleiders.

#### **c. Functie-opleiding tijdens de oefening**

Een oefening wordt goed geleid indien daarbij ook het element van de velddienstinstructie wordt ingevoegd, in het bijzonder dat van de functionele vorming.

Iedere gevechtspauze — en dat zijn er bij de grotere oefeningen voor de onderscheidene wapens vele — wordt tijdens oefeningen benut om het vakmanschap van bediening en ploeg te onderhouden en op te voeren.

Functie-opleiding wordt dan gegeven op eigen initiatief van de ondercommandanten, ook wanneer zulks in het kader van de oefening niet noodzakelijk is.

Mogelijke onderwerpen zijn:

Voorbereiden en gedekt innemen van reserve- en verwisselopstellingen (kruipend, robbend, voorwaarts, zijwaarts, achterwaarts), maken van vuur- en panoramaschetsen in hoofd-, reserve- en verwisselopstellingen, vuurbevelen en richtoefeningen in deze opstellingen, treffen van maatregelen teneinde bij nacht op de juiste wijze in stelling te komen en vuur af te geven, beoefening overdag van het bij nacht in stelling komen, het veronderstellen van wapenstoringen en het opheffen daarvan (directe storingsreacties), het veronderstellen van vernielingen aan bakens en/of richtmiddelen, uitvallen van een jeep 106 tlv, uitvallen radioverbindingen, verdubbelen van lijnverbindingen, maken van lijnlassen door stukspersoneel, stuksexercitie, gedragen transport, omwisseling nummers stuksbediening, doen uitvallen stukscommandant, wijziging camouflage bij veranderde terreinbegroeiing, „wapenpionieren”, onderhoud, maatregelen tegen vijandelijke infiltratie en beoefening daarvan, postdienst, het innemen van alarmopstellingen voor nabijbeveiliging, lucht- en gasalarm, maatregelen bij ABC-waarschuwingen. Bij nacht: geluidloos uiteennemen en ineenzetten van wa-

pens, geluidloos laden en lossen van de voertuigen, aanvragen stormvuren, vuurafgifte, geluidloos in en uit stelling komen waarbij niet tegen de skyline wordt afgestoken, beoefening nabijbeveiligingsmaatregelen (contra-infiltratie), pionieren, leggen van mijnen, maken van draadhindernissen. Zowel bij dag als bij nacht kan een gedeelte van deze functie-opleiding tijdens verondersteld gasalarm worden verricht.

#### **d. Handhaving discipline tijdens oefeningen**

Handhaaf, juist op het oefeningsterrein, een strenge *discipline*.

Discipline is een hoofdvoorwaarde voor een efficiënte opleiding tot de oorlogstaak. In een gedisciplineerde troep heerst rust, teamgeest en kameraadschap.

Veel voorkomende tekortkomingen zijn:

- (1) geen inspectie voor de aanvang van de oefening;
- (2) geen eenheid in tenue;
- (3) op weg naar het oefeningsterrein geen geordende marsvorm, eigenmachtig wijzigen van draagwijze wapens en van houding en tenue, zowel bij verplaatsingen te voet als bij gemotoriseerde marsen;
- (4) niet-automatisch overgaan tot het plegen van onderhoud aan uitrusting, bewapening, voertuigen; kleding en lichaam en geen controle daarop;
- (5) eigenmachtig eten, roken, praten;
- (6) rondhangen in het terrein;
- (7) geen inspectie na afloop van de oefening.

Vaak ontstaat het beeld, dat de soldaat de dienst uitmaakt; juist daardoor ontstaan de klachten dat de soldaat te weinig heeft te doen in zijn diensttijd.

#### **e. Het bericht „einde oefening”**

Een mogelijke inhoud van dit bericht kan zijn:

- (1) tijdstip einde oefening;
- (2) tijdstip sluiten radionetten, d.w.z. het leidersnet en de radioverbindingen met de onderdelen (sluit niet onmiddellijk, maar houd een ieder nog even „aan het lijntje”; U zult tot de ontdekking komen, dat U na de oefening daaraan nog behoefte hebt);
- (3) tijdstip aanvang afbreken lijnverbindingen;
- (4) tijdstip eindbespreking, eventuele herinnering aan de plaats daarvan;
- (5) aanwijzingen voor de hulpleiders, bv. verzamelpunt voor de voorbespreking;
- (6) nadere bepalingen t.a.v. de afmarsregeling zoals tijdstippen passeren aanvangspunt voor de terugmars;
- (7) uitleveringspunt voor de nog niet bij het onderdeel teruggekeerde krijgsgevangenen en oefengewonden.

Overtuig U, dat *alle* belanghebbenden het bericht „einde oefening” hebben ontvangen en begrepen (KVO).

#### 4. DE EINDBESPREKING

##### a. Algemeen

Een oefening is niet eerder voltooid dan nadat de eindbespreking heeft plaats gehad. Op welk niveau ook een oefening wordt gehouden, de eindbespreking is onmisbaar.

Commandanten en troep moeten uiteindelijk weten wat er goed en wat er fout was aan de oefening; het goede ter aanmoediging, het foute ter verbetering.

##### b. Enkele voorwaarden

(1) Houd vooraf een *korte* bespreking met de hulpleiders of instructeurs, waarbij deze hun ervaringen meedelen, die dan in de eindbespreking worden verwerkt. Op deze voorbespreking moeten de vooraf vastgestelde te behandelen facetten (vgl. voetnoot 11) systematisch worden afgewerkt.

(2) De vorm, waarin een eindbespreking wordt gehouden is minder belangrijk en varieert naar gelang de grootte en de aard van de oefening. Vaak is de beste methode om man en paard te noemen; doe dit echter op tactvolle wijze en doe in geval van het noemen van geconstateerde tekortkomingen een oplossing aan de hand om tot verbetering te komen; vermeld de juiste wijze van uitvoering. Daal niet af in details. Laat U niet tot een discussie verleiden, maar neem na afloop van de bespreking eventueel de tijd om „brandende problemen” met belanghebbenden uit te spreken.

(3) Primair is het „hot to the spot”, waarmee hier wil worden gezegd:

a. houd de eindbespreking zo spoedig mogelijk, zo het kan bij voorkeur onmiddellijk na de oefening. Stel niet uit: de volgende dag is iedere deelnemer (en ook U) met zijn hoofd bij de dingen van die dag, moet iedereen uit zijn werk worden gehaald;

b. houd — en dat kan bij oefeningen op het

niveau van compagnie, batterij of eskadron — de eindbespreking *in* het oefeningsterrein; houd deze bespreking bij grotere oefeningen bij voorkeur in de nabijheid van het aanvangspunt voor de terugmars;

c. beter een minder voorbereide bespreking nú, dan een tot in alle details verzorgde morgen.

(4) Houd de eindbespreking vooral *kort*.

(5) Verschaf zoveel mogelijk comfort aan de deelnemers, zorg voor koffie.

(6) Eis, in het geval dat een eindbespreking alleen wordt gehouden voor officieren, dat deze op een daartoe geschikte wijze (en zo snel mogelijk na de oefening) de oefening met de troep bespreken (*débriefen*); de troep heeft hierop recht. U zult verbaasd staan over de interesse die de troep bij zo'n nabetrachting aan de dag legt.

c. Neem bij de eindbespreking de aan de hulpleiders uitgereikte stafkaarten, armbanden, vlaggen, borden, oefeningsstukken e.d. in. Na de oefening spat dit personeel uiteen naar de verschillende onderdelen en dan wordt het innemen uiterst moeilijk.

#### 5. MAATREGELEN NA „EINDE OEFENING”

a. Zorg voor een goede en vooral niet-overhaaste afmarsregeling.

b. Controle vóór afmars naar betr. garnizoenen op:

(1) innemen munitie en springmiddelen;

(2) lopen doorhalen (kruitslijm!);

(3) oefeningsterrein; breng het in de oorspronkelijke staat terug, ruim papier en afval op, laat hiertoe zo nodig een „rear-party” achter. Lever het terrein op aan de eigenaar of toezichthouder;

(4) aanwezigheid personeel (*appel*) en materieel; wijs zo nodig een commandant-nakomers (eventuele toewijzing transportmiddelen) aan.

c. Handhaving van de marsdiscipline na afloop van de oefening heeft even veel, zo niet meer, waarde dan die tijdens de heenweg. *De beste waardemeter voor de discipline van een onderdeel is de wijze van handhaving-marsdiscipline na afloop van een oefening.*

d. Voorkom de bekende „staldrang”; laat men zich bij een gemotoriseerde terugmars houden aan de marstabel.

e. Zorg voor man en materieel bij terugkeer in kazerne c.q. legerplaats. Laat de troep aldaar niet zonder toezicht achter.

f. Nogmaals: denk aan de „nabeschuiving” voor de troep. *Interne voorlichting derhalve vóór, tijdens en ná de oefening!*

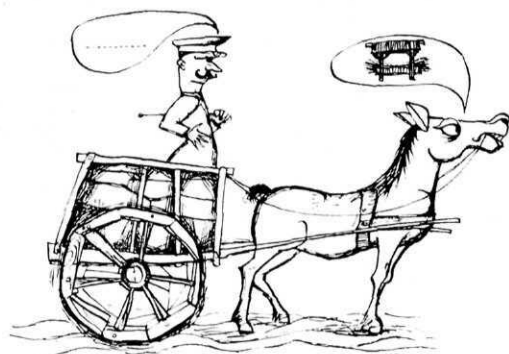

'Staldrang'



## Voorbeelden van indeling hulpleiders en leidersnetten

### 1. Oefening op peletonsniveau

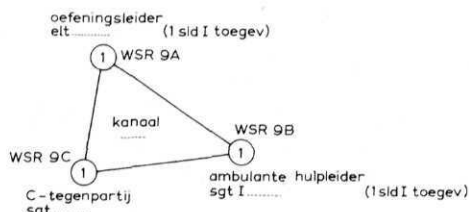

### 2. Oefening op compagnies- of overeenkomstig niveau

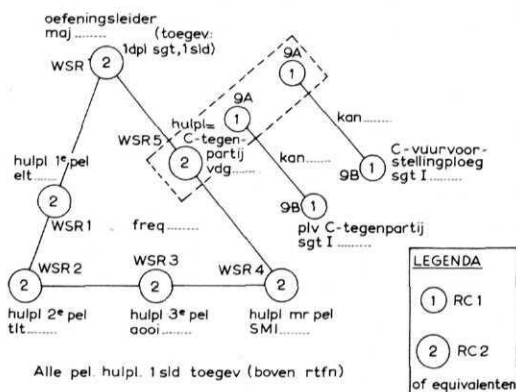

### 3. Oefening van een infbat (+ esk zw tks) in de aanval

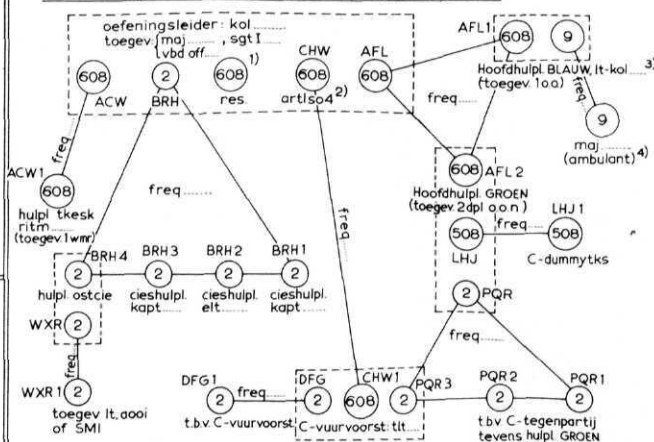

- 1) dit toestel naar behoefte in te zetten
- 2) beschikt voorts over org. artvbdn (2 freq)
- 3) houdt zich voornamelijk op in batcp
- 4) a.m. ten behoeve van contr in vgzbg

LEGENDA	
2	RC 2
9	AN/GRC 9
60B	SCR 60B
50B	SCR 50B
of equivalenten	

## D - vuurvoorstelling

### I. MARKEERVLAGGEN EN ARMBANDEN

#### A. Betekenis en gebruik

##### 1. Vuurvoorstellingsvlaggen

(Zie hierna onder B: Gebruiksaanwijzing vuurvoorstellingsvlaggen)

##### 2. Voorstelling van vijandelijke voertuigen en/of tanks

GROEN-WIT geblokte vlag:

Een voertuig/tank, waarop een dusdanige vlag is geplaatst, stelt een *vijandelijk(e)* voertuig/tank voor. (Hulp-)leiders kunnen bepalen, dat een

Eigen of vij. vuur	Kleur vlag	Doorlopend zwaaien	Enige malen zwaaien, afgewisseld met pauzen, waarin vlag rechtstandig omhoog	Oppervlakte, die onder vuur ligt (vlag in het midden)
Eigen vuur	Groen	Hevig eigen vlakbaanvuur, afgegeven met geweren en/of mitrailleurs	Matig eigen vlakbaanvuur, afgegeven met geweren en/of mitrailleurs	Vierkant met zijden van 100 m
	Blauw	Hevig eigen artillerie- en/of mortiervuur	Matig eigen artillerie- en/of mortiervuur	Cirkel met een middellijn van 100 m
Vijandelijk vuur	Rood	Hevig, gericht vijandelijk vlakbaanvuur, afgegeven met geweren en/of mitrailleurs	Matig vijandelijk vlakbaanvuur, afgegeven met geweren en/of mitrailleurs	Vierkant met zijden van 100 m
	Geel	Hevig vijandelijk artillerie- en/of mortiervuur	Matig vijandelijk artillerie- en/of mortiervuur	Cirkel met een middellijn van 100 m

van een dusdanige vlag voorzien voertuig (bv. een jeep) of rijwiel een vijandelijke tank voorstelt.

De te gebruiken bestrijdingsmethoden en -middelen dienen in overeenstemming te zijn met de vijandelijke tankconcentratie en met het terrein.

### 3. Witte vlaggen

#### a. Bevestigd aan voertuig, tent of onderkomen

In gebruik bij scheidsrechter, leider en/of hulpleider.

Behoren niet tot enige partij.

Mogen niet door een der partijen in hun actie worden betrokken. Dienen door hun opstellingen of bewegingen (voertuigen!) niet de plaats en handelingen van enig deelnemend onderdeel prijs te geven.

#### b. Opgestoken door scheidsrechter of hulpleider

Alle troepen houden ter plaatse halt, teneinde de scheidsrechter gelegenheid te geven een beslissing te nemen terzake van het gevecht, dan wel de leider de mogelijkheid te geven de oefening te staken ter wille van bv. bespreking over de in bepaalde fase(n) gemaakte fouten; in het laatste geval kan daarna de oefening worden voortgezet, dan wel geheel of gedeeltelijk overgedaan.

### 4. Groene vlaggen, bevestigd aan voertuigen<sup>12 13</sup>

Aanduiding van voertuigen van waarnemers en bezoekers.

Behoren niet tot enige partij. Mogen niet door één der partijen in hun acties worden betrokken.

### 5. Een serie blauwe vlaggen aan in de grond gestoken stokken

Aanduiding beloop van voorste lijn eigen troepen (bv. te doorschrijden eenheden).

### 6. Armbanden<sup>13</sup>

#### a. Wit, gedragen om linkerbovenarm

Aanduiding van scheidsrechters en (hulp-)leiders. Behoren niet tot enige partij. Mogen niet door één der partijen in hun actie worden betrokken. Scheidsrechters en (hulp-)leiders mogen niet door plaats en gedragingen de aanwezigheid en bewegingen van de ene partij aan de andere prijsgeven.

#### b. Groen, gedragen om de linkerbovenarm

Aanduiding van bezoekers en waarnemers.

Behoren niet tot enige partij. Mogen niet door één der partijen in hun actie worden betrokken.

## B. GEBRUIKSAANWIJZING VUURVOORSTELLINGSVLAGGEN

### 1. Inleiding

Zoals reeds eerder werd gesteld (zie punt 3.c. (4) van deel A hiervóór) is een veldienstoefening gericht op het oefenen van één partij; de tegenpartij is slechts een middel om de oefening voor het te trainen onderdeel goed tot zijn recht te doen komen („instructiemiddel”, figuranten). Zo hebben ook de vuurvoorstellingsvlaggen, die door gebrek aan voldoende betere vuurvoorstelingsmiddelen dikwijls *moeten* worden gebruikt<sup>14</sup> slechts betekenis voor het te oefenen onderdeel. Zouden de vlaggen vuur voorstellen voor beide partijen, dan zou immers verwarring ontstaan.

Een *voorbeeld* moge dit illustreren.

Bij een oefening zal een tirailleurcompagnie worden geoefend in de aanval. Tegenpartij is een peloton figuranten(vijand). Tijdens een bepaalde fase van de oefening wil de oefeningsleider aan de compagnie duidelijk maken, dat op een bepaald gevechtsmoment eigen vuuroverwicht bestaat. Er moet dus met een *groene* of *blauwe* vlag worden gezwaaid en wel op de plaats, waar het eigen vuur valt, i.c. op het compagniesaanvalsdoel, d.w.z. in de opstelling van het peloton vijand. Indien de bewuste groene of blauwe vlag ook voor deze vijand dezelfde betekenis zou hebben, is de verwarring geboren.

In een omgekeerde situatie is dit verschijnsel eveneens denkbaar.

Het behoeft geen betoog, dat er een nauw verband bestaat tussen de handelingen van de tegenpartij en het gebruiken van de vuurvoorstellingsvlaggen.

### 2. Hoofdgeregels voor het gebruik van vuurvoorstellingsvlaggen

#### a. Vuurvoorstellingvlaggen hebben alleen betekenis voor de partij, die men beoogt te oefenen

De andere partij (regie-orgaan) wordt door de eigen commandant of door hulpleider(s) terzake van het veronderstelde vuur en de daaraan voor deze figuranten verbonden handelingen en gedragingen (mogelijkheden, onmogelijkheden, beperkingen) mondeling ingelicht. Deze informatie van de tegenpartij is een integrerend deel van de oefeningsvoorbereiding; zij moet grondig met de tegenpartij *in het terrein* worden doorgesproken, voorgoefend en vooral gecontroleerd; één regiefout kan de gehele oefening doen mislukken.

#### b. Het bedieningspersoneel van de vlaggen

(1) moet terdege worden geïnstrueerd en opletend zijn;

<sup>12</sup> Niet zijnde de laatste voertuigen van een militaire colonne.

<sup>13</sup> Zie voor nadere gegevens Voorschrift 2-1383, „Scheidsrechterlijke Dienst te Velde”, blz. 6.

<sup>14</sup> Dit is in afwijking van het gestelde in VS 2-1383, pt 5, 3e en 4e regel: „Het gebruik van vlaggen e.d., waardoor een gekunsteld beeld ontstaat, moet worden vermeden.”

(2) zich gedekt (tegen waarneming oefenende troep) houden tot moment van zwaaien.

c. Plaats, van waar de vuurvoorstellingsvlaggen moeten worden gezwaaid

sen de vlaggen 100 m is, is de bundel 300 m lang.

(4) Twee RODE vlaggen in de „aanvalsas”: enflerend vij mitrailleurvuur (t.o.v. de gp in tir-kol).

Eigen of vijandelijk vuur	Het te oefenen onderdeel is:		
	Aanvallend of in de opmars	Verdedigend of verdragend	Een patrouille
<b>Eigen vuur</b> (groen en/of blauw)	Op het aanvalsdoel of op andere aanwezige vijand	Op de aanvaller of tussen de aanvaller en de eigen stelling/positie	Bij een gevechtspatrouille: als „aanvallend”
<b>Vijandelijk vuur</b> (rood en/of geel)	In of vóór de eigen aanvallende, cq opmarcherende formatie	In de eigen verdedigende opstelling/positie, cq op de „vertragingroute”	In of vóór de patrouille

d. Meer vlaggen kunnen/moeten gelijktijdig worden gebruikt

(1) Twee of meer GELE vlaggen naast elkaar, loodrecht op de aanvalsrichting: verbreding van de strook, die onder vij art- en/of mrvuur ligt.

(2) vlaggen, onderlinge afstand 100 m, duiden aldus een strook van 300 m aan)

(2) Eén RODE vlag, *doorlópend* gezwaaid en een andere RODE vlag (bv. ernaast met een tussenruimte van 100 m), met *pauzen* gezwaaid: de reacties van de aanvalspelotons moeten verschillend zijn (zie hierna onder punt 3. Praktijkvoorbeelden).

(3) Twee RODE vlaggen, diagonaal op de aanvalsrichting: Hevig, c.q. matig, flankerend, vijandelijk mitrailleur vuur. Indien de afstand tus-

(5) Combinatie van (een) rode en (een) gele vlag(gen), al dan niet in verschillend tempo (doorlópend en met pauzen) gezwaaid.

(6) In een aanvalssituatie: combinatie van een met pauzen op het aanvalsdoel gezwaaide GROENE vlag en een met pauzen gezwaaide rode vlag in of vóór de aanvaller: neutralisatie van de vijand niet afdoende.

e. Mondelinge toelichting van de (hulp)leider/instructeur noodzakelijk

Bij het gebruik van de vuurvoorstellingsvlaggen zal het noodzakelijk zijn de vijandelijke vuurorganen en -uitwerking nader — en realistisch! — aan te geven. Zie Voorschrift 2-1383 (Sch. dienst te velde), blz. 11.

3. Praktijkvoorbeelden voor een aanvallend \* onderdeel (Plaats vijand: bekend)

SITUATIE	GEBRUIK VLAGGEN (zie onder 2 hiervoor)	UITVOERING
<b>I. Afstand tot aanvalsdoel ± 1500-500 m</b> <b>A. Terrein met weinig dekking</b>  1. <b>Absoluut eigen vuuroverwicht</b> (vij vuuruitwerking nihil, of gering)  2. <b>Vij vuuruitwerking matig:</b>  a. Terrein gemakkelijk doorschrijdbaar	1. Op aanvalsdoel doorlópend zwaaien van <b>blauwe</b> vlag  2. Op aanvalsdoel met pauzen zwaaien van <b>blauwe</b> vlag. In of vóór aanvaller met pauzen zwaaien van <b>gele</b> vlag.	1. Elke gp in zijn geheel in tirkol in gewone, doch vlotte pas (Pel: V-formatie).  2.  a. Elke gp gaat in zijn geheel, in tirkol of ruitformatie, voorw. in looppas met lange sprongen van max. 100 m, afgewisseld (om op adem te komen) met de gewone, doch vlotte pas. (pel: V-formatie).

\* Toepassing voor een onderdeel in opmars in analoge zin.

SITUATIE	GEBRUIK VLAGGEN (zie onder 2 hiervóór)	UITVOERING
<p>b. Terrein moeilijk begaanbaar (versperringen)</p> <p>3. <b>Vij vuuruitwerking hevig:</b></p> <p>a. Flankerend zw mitr.vuur</p> <p>b. Enfilerend zw mitr.vuur</p> <p>c. Art- en mrvuur</p>	<p>3.</p> <p>a. doorlópend zwaaien met 2 diagonaal op aanvalsrichting opgestelde <b>rode</b> vlaggen</p> <p>b. Idem met 2 in „aanvalsas“ opgestelde <b>rode</b> vlaggen.</p> <p>c. doorlópend zwaaien met één of meerdere <b>gele</b> vlaggen.</p>	<p>b. Elke gp gaat in zijn geheel, in tirkol of ruitformatie, voorwaarts in de gewone, doch vlotte pas, zonder sprongen. (pel: V-formatie).</p> <p>3.</p> <p>a. Groep dekt, verspreidt, graaft in tot vuurpauze, waarin voorwaarts in tirkol (onderlinge afstanden 5 à 6 pas) (pel: V-formatie).</p> <p>b. (1) zo mogelijk strook omtrekken; (2) indien omtrekking niet mogelijk: dekken, kruipend verspreiden, ingraven tot vuurpauze, waarin voorwaarts in linie.</p> <p>c. Gp blijft in tirkol of ruitformatie. Pel in V-formatie. Verliezen opleggen. (1) z.m. omtrekken. (2) indien omtrekking niet mogelijk: in pauze voorwaarts als groep met sprongen van max 100 m. (3) indien vuur plotseling in troep valt: pel wordt uit elkaar geslagen; reorganisatie kost ± 15 min tijd.</p>
<b>B. Terrein met dekingsmogelijkheden</b>		
<p>1. <b>Absoluut eigen vuuroverwicht</b> (vij vuuruitwerking nihil of gering)</p> <p>2. <b>Vij vuuruitwerking matig:</b></p> <p>3. <b>Vij vuuruitwerking hevig:</b></p> <p>a. Flankerend zw mitr.vuur</p> <p>b. Enfilerend zw mitr.vuur</p> <p>c. Art- en mrvuur</p>	<p>1. als A. 1.</p> <p>2. als A. 2.</p> <p>3.</p> <p>a. als A. 3. a.</p> <p>b. als A. 3. b.</p> <p>c. als A. 3. c.</p>	<p>1. als A. 1.</p> <p>2. In snelste gang met korte sprongen van max 25 m, van dekking tot dekking – afhankelijk van terrein en vij vuuruitwerking als gp in zijn geheel of in ploegen – voorwaarts.</p> <p>3.</p> <p>Gp dekt, verbetert dekking, wacht vuurpauze af; gaat van dekking tot dekking – afhankelijk van terrein en vij vuuruitwerking als gp in zijn geheel, in ploegen, in buddy's of per enkele man – met korte sprongen van max 25 m, kruipend of rollend, voorwaarts; en wel:</p> <p>a. gp in tirkol</p> <p>b. gp in tir linie</p> <p>c. gp in tirkol of ruitformatie.</p>
<b>II. Van ± 500 m vóór aanvaldoel tot stormafstand</b>		
<b>A. Terrein met weinig dekking</b>		
<p>1. <b>Absoluut eigen vuuroverwicht</b> (vij vuuruitwerking nihil of gering)</p> <p>2. <b>Vij vuuruitwerking matig</b></p>	<p>1. Op aanvaldoel doorlópend zwaaien van <b>groene</b> en/of <b>blauwe</b> vlag.</p> <p>2. Op aanvaldoel en/of op meer zijwaarts opgestelde vij vuurorganen met pauzen zwaaien van <b>groene</b> en/of <b>blauwe</b> vlag. In of met pauzen zwaaien van <b>rode</b> en/of <b>gele</b> vlag.</p>	<p>1. Elke gp gaat in zijn geheel in open ruitformatie voorwaarts in gewone, doch vlotte pas. (pel: V-formatie).</p> <p>2. Elke gp gaat in gewone, doch vlotte pas in tir linie dan wel open ruitformatie, voorwaarts. Zo mogelijk omtrekken om vijand in de rug of op de flank te komen. Wpns ostgp kunnen eventueel in gunstige vuurposities worden achtergelaten (nadien aantrekken). (pel: V-formatie).</p>



SITUATIE	GEBRUIK VLAGGEN (zie onder 2 hiervóór)	UITVOERING
3. <b>Vij vuuruitwerking hevig</b>	3. a. Doorlópend zwaaien met <b>gele</b> en/of <b>rode</b> vlaggen in onder vuur liggende strook.  b. Indien aangevraagde onderst.vuur ter beschikking komt (zie re kol.) <b>groene</b> en/of <b>blauwe</b> vlaggen als onder 2 hierboven.	3. a. Indien zulks nog niet is geschied, wordt kruipend en rollend de tir linie aangenomen, waarbij de zeer schaarse dekkingen worden uitgebuit. Mits en 57 tlv verlenen vuursteun om dit mogelijk te maken. Liggend ingraven. Meer vuursteun wordt aangevraagd (op onderkende doelen)**.  b. Hervatting van de beweging alleen mogelijk indien meer vuur van onderst. wapens ter beschikking komt. Pel dan zo mogelijk in V-formatie.
<b>B. Terrein met dekkingmogelijkheden</b>		
1. <b>Absoluut eigen vuuroverwicht</b> (vij vuuruitwerking nihil of gering)	1. als A. 1.	1. De gp gaat in zijn geheel in tir kol, dan wel in open ruitformatie, voorwaarts in looppas (lange sprongen van max 100 m) afgewisseld – om op adem te komen – met de gewone, doch vlotte pas. Zo mogelijk omtrekken om de vijand in de rug of op de flank te komen (pel: V-formatie).
2. <b>Vij vuuruitwerking matig</b>	2. als A. 2.	2. In snelste gang, met korte sprongen van max 25 m, gaat de gp in linie van dekking tot dekking voorwaarts (met gehele gp, in ploegen, in buddy's of per enkele man – afhankelijk van terrein en vij vuuruitwerking). Niet springende delen nemen vijand onder vuur. Peloton blijft zo mogelijk in V-formatie.
3. <b>Vij vuuruitwerking hevig</b>	3. a. als A. 3. a.  b. als A. 3. b.	3. a. In de gp wordt met vuur en beweging, kruipend en rollend van dekking tot dekking en mogelijk met zeer korte sprongen van 5-10 m, terrein gewonnen, waarbij de ene ploeg of buddy de andere „vooruihelpt“ door vij vuurorganen onder vuur te nemen. Meer vuursteun wordt aangevraagd. Pel blijft zo mogelijk in V-formatie.  b. Indien meer vuursteun beschikbaar komt, kan terreinwinnen vlotter geschieden.
<b>III. Stormaanval</b>	Op aanvalsdoel met pauzen zwaaien met <b>groene</b> vlag. Achter het doel c.q. op zijwaarts gelegen vij vuurorganen doorlópend zwaaien van <b>blauwe</b> vlag	Is teken voor aanvaller, dat eigen ondersteunende vuren gelicht zijn. Uitvoering laatste fase van de aanval bekend. Peloton in linie.
<b>IV. Consolidatie</b>	Zie onder 4 hierna.	Zie onder 4. hierna.

\*\* Omtrekken van onder vuur liggend terrein veelal niet mogelijk (indien bij uitzondering wel mogelijk, dan omtrekken). Peloton handhaaft (c.q. herneemt zo spoedig mogelijk) V-formatie.

#### 4. *Praktijkvoorbeelden voor een verdedigend/vertragend onderdeel*

Betekenis voor en reactie door het oefenend onderdeel	Gebruik vlaggen	Handelingen VIJAND (aanvallend of in opmars)
a. <b>Hevig eigen art- en mr vuur op vijand.</b>	a. <b>Blauw</b> , doorlópend ge-zwaaid vóór of in aanvaller*	a. Vijand omtrekt concentratie of gaat in vuurpauzen met lange sprongen voorwaarts.

Betekenis voor en reactie door het oefenend onderdeel	Gebruik vlaggen	Handelingen VIJAND aanvallend of in opmars
<p><b>b. Hevig eigen vlakbaanvuur beheerst het voor-terrein.</b></p> <p><b>c. Matig vijandelijk vlakbaanvuur op eigen stelling.</b> Eigen troepen kunnen slechts matig tegenvuur afgeven. Verplaatsingen worden bemoeilijkt.</p> <p><b>d. Eigen troepen worden geneutraliseerd door vij hevig vlakbaanvuur.</b> Zich blootgevende soldaten worden gewond of gedood. Verplaatsingen alleen mogelijk indien gedekt tegen vij waarneming en vuur.</p> <p><b>e. Eigen troepen onder matig art- en/of mr vuur.</b> Eigen troepen zijn voor de duur van de beschieting niet in staat vuren af te geven, tenzij uit overdekte opstellingen. Verplaatsingen alleen mogelijk indien gedekt tegen vij waarneming.</p> <p><b>f. Eigen troepen onder hevig art- en/of mr vuur.</b> Eigen troepen en/of wapenopstellingen worden geneutraliseerd of vernietigd. Verplaatsingen in de stelling niet mogelijk. Verliezen opleggen. Verplaatsingen langs terugtochtsroute: zo mogelijk concentratie omtrekken; indien niet mogelijk, in vuurpauze met sprongen van max. 100 m voorwaarts. Verplaatsende troepen, waarop plotseling hevig art- en/of mr vuur valt, worden uit elkaar geslagen en hebben na beëindiging vuur 15 min nodig voor hergroepering (verliezen).</p>	<p>b. <b>Groen</b>, doorlopend gezwaaid vóór of in aanvaller**</p> <p>c. <b>Rood</b>, met pauzen gezwaaid in de stelling en/of terugtochtsroute</p> <p>d. <b>Rood</b>, doorlopend gezwaaid in de stelling en/of terugtochtsroute</p> <p>e. (1) <b>Geel</b>, met pauzen gezwaaid in de stelling en/of terugtochtsroute. (2) Eventueel in combinatie met (met pauzen) gezwaaide <b>blauwe</b> vlag in of vóór aanvaller.</p> <p>f. <b>Geel</b>, doorlopend gezwaaid in de stelling c.q. op de terugtochtsroute.</p>	<p>b. Vijand loopt vast, verplaatst zich individueel of in buddy's slechts voor plaatselijke(!) positieverbetering.</p> <p>c. Vijand wint tirailleur vlot terrein.</p> <p>d. Vijand wint in gewone, doch vlotte pas, dan wel met lange sprongen, afgewisseld met gewone pas, terrein.</p> <p>e. (1) Vijand wint tirailleur vlot terrein. (2) Vijand omtrekt concentratie dan wel doorschrijdt deze snel.</p> <p>f. Vijand wint terrein in gewone vlotte pas, dan wel met lange sprongen, afgewisseld met gewone pas.</p>

Alg. opm.: **combinatie van groene/blauwe vlaggen met rode/gele is hier mogelijk, doch niet noodzakelijk, zo niet ongewenst** (kost meer personeel, kan tot verwarring aanleiding geven)

\* Bij voorkeur gebruiken op afstanden boven 500 m vóór stelling

\*\* Bij voorkeur gebruiken op afstanden beneden 500 m vóór stelling

### C. Benodigd aantal vuurvoorstellingsvlaggen per infanteriebataljon

GROEN(licht-)	afm 100 × 100 cm, 40 stuks
BLAUW	afm 100 × 100 cm, 40 stuks
GEEL	afm 40 × 40 cm, 40 stuks
ROOD	afm 40 × 40 cm, 40 stuks
GROEN/WIT GEBLOKT	afm 50 × 60 cm, 20 stuks

### 2. VUURVOORSTELLING ANDERS DAN MET VLAGGEN<sup>15</sup>

Hoewel het mogelijk is m.b.v. vlaggen bepaalde vuren te doen voorstellen, worden deze vuren hiermee nog niet nabootst. Er ontbreekt im-

mers één factor: *het geluid*, dat de slagveldgeluiden nabootst. Daar waar de middelen aanwezig zijn en de omstandigheden zich ervoor lenen verdient het aanbeveling de werkelijkheid van het echte gevecht zo dicht mogelijk te benaderen door de verschillende vuren op realistische wijze te imiteren. Dit zal de belangstelling van de manschappen bij velddienstlessen aanwakkeren en derhalve hun geoefendheid ten goede komen.

Een en ander is op vrij eenvoudige wijze te

<sup>15</sup> De tekst van dit deel is ontleend aan gegevens van de Infanterieschool (o.a. *De Infanterist* (1959) (1)). Ter wille van de volledigheid van dit artikel werd niet volstaan met verwijzing naar de inhoud van het in dit tijdschrift gepubliceerde.

realiseren, zonder dat men over veel extra mid- delen beschikt. Achtereenvolgens worden hierna behandeld <sup>16</sup>:

1. het nabootsen van artillerie- en mortiervuur;
2. het nabootsen van de inslag van een napalm- bom;
3. het nabootsen van een A-bom explosie.

### 1. Het nabootsen van artillerie- en mortiervuur

#### a. Benodigheden

- veldkabel WD - 1 - TT;
- isolatieband;
- blokjes TNT van 250 à 500 g, c.q. kneed- bare springstof (springplastic nr 5);
- elektrische slagpijpjes nr 2;
- oude batterij van een radiotoestel RC-2;
- een springplank (zie afb. 1).

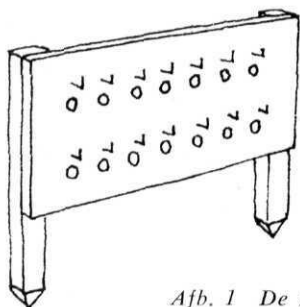

Afb. 1 De zg. springplank

#### b. Werkwijze

Afb. 1 toont voldoende duidelijk hoe een zg. springplank <sup>17</sup> kan worden gemaakt. Het gebruik wordt verderop duidelijk. Om het principe van de opbouw van een na te bootsen artillerievuur te bekijken neme men een „vuur” waarbij men bv. 5 blokjes TNT laat detoneren. Een dergelij- k vuur wordt als volgt gemaakt (zie afb. 2).

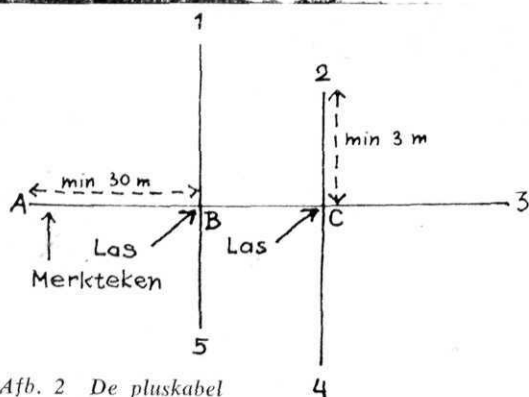

Afb. 2 De pluskabel

Loop een stuk veldkabel uit van bv. 50 meter en maak hieraan twee aftakkingen op de punten B en C. De minimum afstand van A naar B is 30 meter. De lengte van de aftakkingen is eveneens gebonden aan een minimum lengte — nl.

<sup>15</sup> Gegevens van Infanterieschool, Harderwijk.

<sup>17</sup> Kan evt. worden aangevraagd bij C.W.J. te Breda.

3 meter. Waarom dit zo is zal straks blijken. Overigens kunnen deze aftakkingen langer wor- den gemaakt als men meer diepte in het vuur wil brengen. De pluskabel wordt bij A nog even gemerkt met een stukje isolatieband. Hierna worden de minkabels uitgelopen, één naar elk uiteinde, op de manier zoals aangegeven in afb. 3.

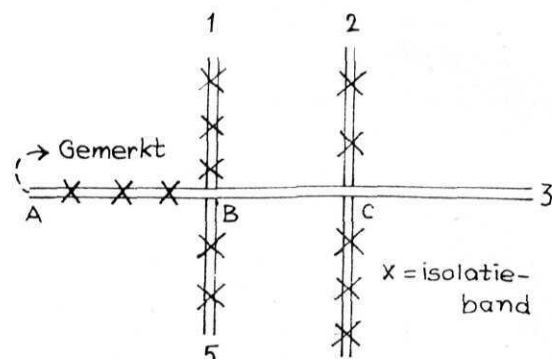

Afb. 3 Het complete vuur

Op de punten A, B en C en op enkele plaat- sen daartussen worden de 6 kabels gebundeld m.b.v. een stukje isolatieband. Verder worden de minkabels aan het begin bij punt A voorzien van een klein blank oogje. Het begin van de pluskabel wordt blank gemaakt evenals alle an- dere uiteinden van de kabels. Het vuur is nu klaar en het gebruik is simpel.

Op de plaats waar de 5 inslagen moeten kom- en legt men het vuur uit, steekt de oogjes van de minkabels van achteren door de gaten in de springplank en hangt elke minkabel m.b.v. het blanke oogje aan een haakje van de springplank. De pluskabel blijft los.

Om er nu zeker van te zijn dat alle blokjes trotyl detoneren gaat men eerst het vuur testen. Dit kan met zeer eenvoudige middelen, bv. met een batterij en een lampje.

De elektrische slagpijpjes komen nu aan de jes van de springplank, zodoende wordt de blanke uiteinden van de aftakkingen; hieraan de blokjes trotyl en nu is men klaar om te gaan springen, mits... alles eerst nog eens goed is gecontroleerd. De pluskabel wordt met een pos.- pool van de RC-2 batterij verbonden en een los stukje kabel met een bijbehorende neg.pool.

Om nu de trotyl te laten detoneren, raakt men met het losse einde van dit stukje kabel de haak- stroomkring gesloten en de inslagen worden hoorbaar en zichtbaar.

Bij grotere „vuren” worden de blokjes afgezet in aantallen, die overeenkomen met het aantal stukken van het onderdeel, waarvan de vuren worden nagebootst.

Op dezelfde wijze kunnen grotere en ook klei- nere vuren worden gemaakt. De grootte van de blokjes trotyl is afhankelijk van het kaliber van de vuurmonden, waarvan de vuren worden na-

gebootst. Eventueel kunnen staafjes kneedbare springstof of delen daarvan worden gebruikt.

Om nu een indruk te geven van de hoeveelheid veldkabel, die nodig is voor een groter vuur, het volgende voorbeeld. Bij de demonstratie „Tircie in de aanval” zoals deze vroeger op de Paalberg te Ermelo werd gegeven, gebruikte het Vuvo-peloton op het doel een vuur van 120/400 (d.w.z. 120 inslagen over een afstand van 400 meter). In dit vuur zat 25.960 meter veldkabel WD 1/TT verwerkt. Het eerste uitgewerkte voorbeeld toont echter dat het ook met minder middelen kan.

### c. Veiligheidsmaatregelen

Uiteraard dient men zich steeds te houden aan de voorgeschreven veiligheidsmaatregelen zoals genoemd in Vs 5-77/2, hoofdstuk 3, maar hierbij komen bovendien nog de volgende regels.

(1) Bij elk vuur komen minimaal 2 man. Eén om waar te nemen en één om de ladingen te laten detoneren. Bij grotere vuren is één van deze mensen zo mogelijk een officier of adjudant-onderofficier. Bij kleinere vuren steeds ten minste 1 onderofficier. Dit personeel draagt de binnen- en buitenhelmen.

(2) Geef nooit springstof of slagpijpjes uit voor alle vuren zijn doorgemeten.

(3) Neem voor het aanbrengen van de springstof of slagpijpjes alle batterijen in.

(4) Stop nooit een lading op, zelfs niet met los zand, verwijder alles wat evt. kan worden weggeslagen (grint, losse stukken hout enz.).

(5) Elk vuur moet, voordat de batterijen worden uitgegeven, door een officier worden gecontroleerd.

(6) Zorg dat bij elk vuur de 2e bedieningsmensen minimaal 30 m van het eerste springpunt zitten (zie afb. 2, afstand A-B) en dat deze mensen, voor zover mogelijk (zie punt a), zijn ingegraven.

(7) Houd elke aftakking op ten minste 3 m van het vuur om beschadiging van het vuur te voorkomen.

(8) Geef elk vuur aan met rode vlaggen bij begin en einde.

(9) Spring alleen in goed overzichtelijk terrein.

(10) Zet nooit ladingen af vóór duikende vliegtuigen het vuur zijn gepasseerd.

(11) Mocht onverhoopt brand optreden ga dan als volgt te werk:

— laat alle ladingen van het betreffende vuur afzetten;

— laat de bediening van het vuur de batterijen verwijderen en daarna beginnen met blussen.

(12) Bij elk vuur is steeds ten minste 1 schop aanwezig.

Het zal duidelijk zijn, dat met 2 kleine vuren

van elk 3 springpunten op eenvoudige wijze het afvuren van een tlv kan worden nagebootst, evenals de inslagen van de granaten.

Als variatie op het artillerie- of mortiervuur kunnen op dezelfde wijze de inslagen van een mitrailleurbundel worden nagebootst door alléén slagpijpjes, of slagpijpjes met 1 cm inleiders, aan het vuur te bevestigen. Hiervoor zijn echter zeer veel slagpijpjes (dus ook een groot vuur) nodig.

Moeten eigen troepen een vuur doorschrijden dat nog niet is afgezet, dan worden m.b.v. tape „trechters” afgezet. Deze trechters komen met de grootste opening in de richting van eigen troepen. De afstand van een blokje trotyl tot het

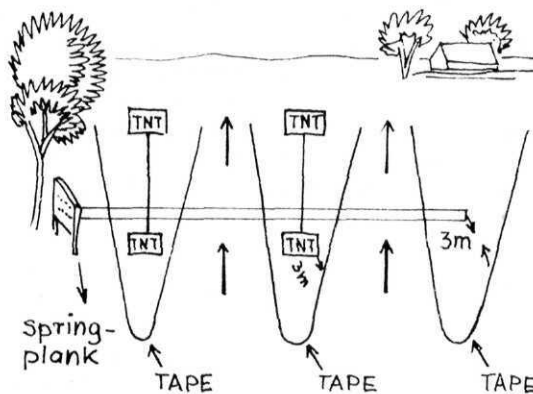

Afb. 4 Trechters van tape

tape is minimaal 3 meter (zie afb. 4). De eigen troepen doorschrijden dan in colonne de doorgangen tussen de trechters, waarbij hulpleiders en vuurvoorstellingspersoneel waarschuwend en regelend optreden.

## 2. Het nabootsen van een napalmbom

### a. Benodigheden

- oud jam- of verblik;
- benzine;
- afgewerkte olie;
- metafon;
- 2 elektrische slagpijpjes;
- 1 blokje trotyl;
- 1 fosforhandgranaat;
- veldkabel;
- oude batterij.

### b. Werkwijze

Meng de benzine en de afgewerkte olie in een verhouding van 2 : 1 en voeg per 40 liter van dit mengsel één blik metafon (= 2 kg) toe. Het verdient aanbeveling dit mengsel 1 dag van te voren klaar te maken. Ga nu als volgt te werk (zie afb. 5).

Graaf, op de plaats waar de napalmbom moet vallen, een rond gat; op de bodem daarvan komt het blokje trotyl, voorzien van een elektrisch slagpijpje. Boven op deze lading komt bij gebruik van een blokje van 250 g ongeveer 30 cm losse aarde (bij gebruik van een blokje van 500



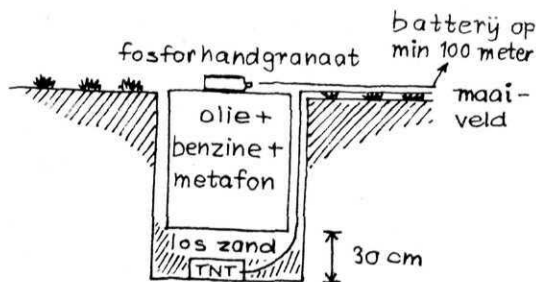

Afb. 5 De napalmbom

g: 50 cm). Hierop komt het blik gevuld met het eerder genoemde mengsel en op het deksel de fosforhandgranaat, voorzien van het andere elektrische slagpijpe.

Het uiteinde van de bedrading der slagpijpes wordt nu verbonden met minimum 100 m veldkabel (i.v.m. de veiligheid); m.b.v. een oude batterij kan het geheel worden afgezet (beide slagpijpes tegelijk). De lading zorgt ervoor, dat het blik met brandbaar mengsel wordt opgestuwd en de fosforhandgranaat zorgt voor een goede ontsteking hiervan.

Houd steeds rekening met de windrichting i.v.m. in de nabijheid zijnde troepen.

De lading onder het blik is uiteraard afhankelijk van de grootte van de napalmbom, doch mag niet te groot zijn, daar anders de bodem van het blik wordt stukgesprongen.

*I.v.m. de grote mogelijkheid van heidebrand enz. moeten ter plaatse voldoende blusmiddelen aanwezig zijn!*

### c. Veiligheidsmaatregelen

- (1) Neem strikt alle veiligheidsmaatregelen in acht, die gelden voor springstoffen en benzine.
- (2) Laat een gereed gemaakte bom nooit onbewaakt.
- (3) Controleer de omgeving van de bom of deze niet zal gaan branden.
- (4) Houd batterij op ontstekingstoestel steeds onder eigen controle.
- (5) Controleer, dat er niemand binnen de veiligheidszone is alvorens de bom te laten springen (windrichting calculeren).
- (6) Zorg voor brandblusmiddelen.
- (7) Markeer de plaats van de bom met bv. een oude rode lap aan een stok. Dit voorkomt dat inf. op de bom zal trappen of tks erop zullen rijden.
- (8) Zorg ervoor, dat de bom nooit vlak vóór of onder een laag vliegend vliegtuig springt. (Vlak achter een vliegtuig is het beste, doch denk ook aan eventuele andere vliegtuigen).
- (9) Denk eraan, dat wegsplattende fosfor zeer gevaarlijk is. Houd er rekening mee, dat soms stukken blik wegvliegen tot op 70 meter van het springpunt.
- (10) Bij vochtig weer is het mogelijk, dat de fos-

for niet geheel verbrandt. Deze kan dagen na dien nog brandgevaarlijk zijn.

### 3. Nabootsing atoombomexplosie

#### a. Benodigheden

- 20 blokjes trotyl nr 1 à 250 g;
- 20 fosforhandgranaten nr 16;
- 10 m slagsnoer;
- 2 slagpijpes, elektrisch, nr 2;
- 250 liter benzine;
- 1 drum of ton van 250 liter inhoud, zonder deksel;
- 1 deksel, gemaakt van zachtboard (karton);
- 400 meter tweedelige kabel (WD 1 TT);
- 1 batterij of ontstekingstoestel;
- isolatieband (2 à 3 rollen);
- 4 à 5 grote straatstenen;
- graafgereedschap.

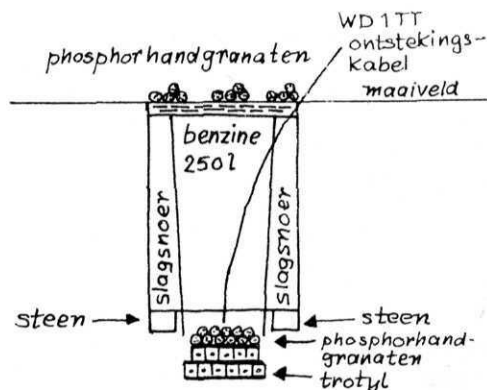

Afb. 6 'Atoombom-explosie'

#### b. Werkwijze

Graaf een rond gat waarin de bom past. Bovenzijde ton gelijk met maaiveld. Plaats de stenen zodanig, dat de ton met de onderkant erop rust. Graaf een holte uit tussen de stenen, groot genoeg voor 20 blokjes trotyl nr 1 en 12 fosforgranaten nr 16. Breng in twee blokjes trotyl een elektrisch slagpijpe aan. Verbind de ontstekingskabel parallel met de slagpijpes en isoleer.

Deel het slagsnoer in twee gelijke delen. Sla deze beide stukken dubbel. Wikkel één uiteinde van deze tweedubbele slagsnoeren driemaal om een blokje trotyl nr 1. Plaats deze blokjes (met slagsnoer omwikkeld) plus de twee blokjes trotyl, in de uitholling tussen de stenen. Geleid de twee dubbele slagsnoerleidingen plus de ontstekingskabel via aparte wegen naar boven. Plaats boven de springstof 12 fosforgranaten nr 16. Laat de lege ton in het gat vallen en zorg ervoor dat de bodem niet op de fosforgranaten rust. Draag zorg dat slagsnoerleidingen en ontstekingskabel niet worden beschadigd. Stamp de grond rondom de ton vast aan (desnoods water gebruiken). Vul de ton met benzine. Plaats het

deksel van zacht-board. Sla de uiteinden van de beide dubbele slagsnoerleidingen ieder drie maal om vier samengebonden fosforgranaten nr 16 en verbind het laatste overblijvende deel van de ene leiding door een platte knoop met het andere overblijvende deel. De slagsnoerleiding boven is dus nu gesloten. Plaats op de platte knoop een elektrisch slagpijpe nr 2, breng een ontstekingskabel aan en isoleer. Loop beide ontstekingskabels uit tot op minimaal een afstand van 200 meter van af het springpunt en sluit deze aan in parallelschakeling op een ontstekingsstoe-

stel of batterij. Laat de bom detoneren en controleer daarna de omgeving van het springpunt op niet gesprongen fosforgranaten.

c. *Veiligheidsmaatregelen*

Zie nabootsing napalmbom. Onveilige cirkel rond het springpunt is minimaal 250 m! Scherven kunnen wegliegen tot op 200 meter.

N.B. De hiervóór vermelde veiligheidsgrenzen gelden voor normale weersomstandigheden. Bij abnormaal sterke wind zullen fosfor en scherven verder met de wind worden meegevoerd.



**BETALING ABONNEMENT  
3e KWARTAAL 1960**

Tot 7 juli a.s. bestaat gelegenheid het abonnement voor het 3e kwartaal 1960 à f 3,— te voldoen per postwissel of door overschrijving op postrekening Nr 44715 ten name van Moormans Periodieke Pers N.V. met vermelding: „abonnement De Militaire Spectator, 3e kwartaal 1960”.

Wie na 7 juli gireert is f 0,40 incassokosten verschuldigd daar dan de kwitanties in omloop zijn.

**MOORMANS PERIODIEKE PERS N.V.  
ZWARTEWEG 1, DEN HAAG**

Door het enorm toegenomen auto-transport vragen wij voor onze reparatie-afdelingen:

**diesel- en benzinemonteurs  
bankwerkers  
motormonteurs**

Ook militairen, die de dienst verlaten, komen hiervoor in aanmerking.  
Sollicitaties aan: AUTOBEDRIJF P. VAN TILBURG-BASTIANEN N.V., BREDA

**B. PUTMAN / UTRECHT**

**SCHILDERSBEDRIJF**

Hoogravensweg 125  
Telefoon 191 64



**BISKWIE en BANKETFABRIEK LAREN N.H.**

**Gevulde koeken**

**Botersprits**

**Dennekoeken**