

125 jaren!

DE MILITAIRE SPECTATOR



waarin opgenomen de Officiële Mededelingen
van het MINISTERIE VAN OORLOG

Directeur: J. MOORMAN, Reserve Kolonel tit. der Grenadiers
Redactie: W. DEN TOOM, Commodore Koninklijke Luchtmacht
B. KONING, Kolonel van de Generale Staf
E. J. C. VAN HOOTEGEM, Kolonel van de Generale Staf
J. G. J. VAN DER HULST, Majoor der Artillerie

Abonnement f 3 per kwartaal. Buitenland f 15 p. jaar. Losse ex. f 1.25. NADRUUK VERBODEN
MOORMAN'S PERIODIEKE PERS N.V., Zwarteweg 1, Den Haag. Tel. 18.23.55, Postrek. 44.715

Inhoud

Officiële Mededelingen van het Ministerie van Oorlog

Uit de Landmacht- en Luchtmachtorders	564
Mededelingen van de Chef van de Generale Staf	565

Redactioneel gedeelte

Bij het aftreden van J. Moorman als directeur van De Militaire Spectator	566
De Militaire Spectator 125 jaar. Nu overdracht van de leiding	568
Bij het aanvaarden van de Hoofdredactie	570
Verslagen cursussen buitenland (I): Fort Benning doceert, door C. R. Dassen, Majoor der Infanterie en W. Oliemans, Kapitein der Infanterie	571
Von Clausewitz 1780—1831, door E. R. d'Engelbronner, Kolonel van de Generale Staf	580
Nieuwe uitgaven	579, 583
De landing bij Anzio, II (slot), door W. van Rijn, Majoor van de Generale Staf, Leraar Hogere Krijgsschool	584
Brandende vraagstukken bij de Koninklijke Landmacht (II): Schieten oefenterreinen, door E. J. C. van Hootegem, Kolonel van de Generale Staf	592
Geleide projectielen, door A. P. de Bruyn, Majoor der Artillerie....	599
De troepenaanvoering bij patrouilles, door T. E. C. J. Holland, Kapitein der Infanterie, Leraar K.M.A.	604
Leiderschap, gezag en verantwoordelijkheid, door J. Sjoerds, Majoor der Infanterie, Staf NTB	612
Uit de buitenlandse vakpers	619

DE MILITAIRE SPECTATOR, 125e Jaargang nr 12, 563—626, Den Haag, dec. 1956

125 jaren!

DE MILITAIRE SPECTATOR



waarin opgenomen de Officiële Mededelingen
van het MINISTERIE VAN OORLOG

Directeur: J. MOORMAN, Reserve Kolonel tit. der Grenadiers
Redactie: W. DEN TOOM, Commodore Koninklijke Luchtmacht
B. KONING, Kolonel van de Generale Staf
E. J. C. VAN HOOTEGEM, Kolonel van de Generale Staf
J. G. J. VAN DER HULST, Majoor der Artillerie

Abonnement f 3 per kwartaal. Buitenland f 15 p. jaar. Losse ex. f 1.25. NADRUUK VERBODEN
MOORMAN'S PERIODIEKE PERS N.V., Zwarteweg 1, Den Haag. Tel. 18.23.55, Postrek. 44.715

Inhoud

Officiële Mededelingen van het Ministerie van Oorlog

Uit de Landmacht- en Luchtmachtorders	564
Mededelingen van de Chef van de Generale Staf	565

Redactioneel gedeelte

Bij het aftreden van J. Moorman als directeur van De Militaire Spectator	566
De Militaire Spectator 125 jaar. Nu overdracht van de leiding	568
Bij het aanvaarden van de Hoofdredactie	570
Verslagen cursussen buitenland (I): Fort Benning doceert, door C. R. Dassen, Majoor der Infanterie en W. Oliemans, Kapitein der Infanterie	571
Von Clausewitz 1780—1831, door E. R. d'Engelbronner, Kolonel van de Generale Staf	580
Nieuwe uitgaven	579, 583
De landing bij Anzio, II (slot), door W. van Rijn, Majoor van de Generale Staf, Leraar Hogere Krijgsschool	584
Brandende vraagstukken bij de Koninklijke Landmacht (II): Schieten oefenterreinen, door E. J. C. van Hootegem, Kolonel van de Generale Staf	592
Geleide projectielen, door A. P. de Bruyn, Majoor der Artillerie....	599
De troepenaanvoering bij patrouilles, door T. E. C. J. Holland, Kapitein der Infanterie, Leraar K.M.A.	604
Leiderschap, gezag en verantwoordelijkheid, door J. Sjoerds, Majoor der Infanterie, Staf NTB	612
Uit de buitenlandse vakpers	619

DE MILITAIRE SPECTATOR, 125e Jaargang nr 12, 563—626, Den Haag, dec. 1956



Officiële Mededelingen van het MINISTERIE VAN OORLOG

UIT DE LANDMACHT- EN LUCHT- MACHTORDERS

LANDMACHTORDERS

Nr 56200 — Rang en standen bij de zee-, land- en luchtmacht.

I. Bij Koninklijk Besluit van 20 juni 1956, nr 35 (Stb. 361) is het volgende bepaald:

Artikel 1

De volgorde van en de verhouding tussen de rangen en standen bij de zee-, de land- en de luchtmacht — waarbij worden geacht te zijn inbegrepen de door Ons of door Onze Minister van Oorlog en (of) door Onze Minister van Marine daarmede gelijkgestelde rangen en standen — zijn aangegeven in de bij dit besluit behorende tabel, waarin een hogere rang is aangegeven door een lager nummer en onderlinge gelijkheid van rang of stand door een gelijk nummer.

Artikel 2

Een gewezen officier, die na zijn ontslag bij het voormalige Koninklijk Nederlands Indonesische Leger zijn rang heeft behouden, wordt voor wat het bepalen van rangsverhouding betreft, gelijkgesteld met de officier van de Koninklijke Landmacht, die een gelijknamige rang bekleedt.

Nr 56202 — Signalering militaire colonnes.

Ter kennis wordt gebracht de beschikking van de Minister van Verkeer en Waterstaat van 12 september 1956, Nr 58931, houdende signalering van militaire colonnes.

De tekst van deze beschikking luidt als volgt:

De Minister van Verkeer en Waterstaat, Gelet op artikel 1, lid 1, onder z. van het Wegenverkeersreglement;

Besluit:

in overeenstemming met de Minister van Oorlog en van Marine voor militaire colonnes de volgende herkenningstekens vast te stellen:

I. voor een militaire colonne motorrijtuigen:

a. bij dag: twee blauwe vlaggen, bevestigd aan de voorzijde van het voorste motorrijtuig, één blauwe vlag, bevestigd rechts aan de voorzijde van elk volgend

TABEL, behorende bij het Koninklijk besluit besluit van 20 juni 1956, nr 35.

<p>Zee-macht</p> <ol style="list-style-type: none"> 1. luitenant-admiraal 2. vice-admiraal 3. schout-bij-nacht 4. commandeur 5. kapitein ter zee 6. kapitein-luitenant ter zee 7. luitenant ter zee der 1ste klasse 8. luitenant ter zee der 2e klasse 9. oudste categorie 10. luitenant ter zee der 2e klasse 11. jongste categorie 12. luitenant ter zee der 3e klasse 13. adjudant-onderofficier 14. sergeant-majoor 15. sergeant 16. } 17. } 18. } 19. } 20. matroos } matroos der 1e klasse matroos der 2e klasse matroos der 3e klasse 	<p>Landmacht</p> <ol style="list-style-type: none"> 1. generaal 2. luitenant-generaal 3. generaal-majoor 4. brigadegeneraal 5. kolonel 6. luitenant-kolonel 7. majoor 8. kapitein 9. eerste-luitenant 10. tweede-luitenant 11. onderluitenant 12. kapelmeester 13. opzichter van fortificatiën 14. adjudant-onderofficier 15. sergeant-majoor 16. sergeant der 1e klasse 17. sergeant 18. korporaal der 1e klasse 19. korporaal 20. soldaat } soldaat der 1e klasse soldaat 	<p>Luchtmacht</p> <ol style="list-style-type: none"> 1. generaal 2. luitenant-generaal 3. generaal-majoor 4. commodore 5. kolonel 6. luitenant-kolonel 7. majoor 8. kapitein 9. eerste-luitenant 10. tweede luitenant 11. onderluitenant 12. kapelmeester 13. technisch opzichter 14. adjudant-onderofficier 15. sergeant-majoor 16. sergeant der 1e klasse 17. sergeant 18. korporaal der 1e klasse 19. korporaal 20. soldaat } soldaat der 1e klasse soldaat
---	--	---

motorrijtuig, met uitzondering van het achterste motorrijtuig, en één groene vlag bevestigd rechts aan de voorzijde van het achterste motorrijtuig;

b. *bij nacht*: een blauw licht doorlatend bedeksel van de rechter koplantaarn van elk motorrijtuig, met uitzondering van het achterste motorrijtuig, waarvan de rechter koplantaarn van een groen licht doorlatend bedeksel moet zijn voorzien;

II. voor een militaire colonne te voet: zowel bij nacht als bij dichte mist bij dag twee, tenminste naar voren wit licht uitstralende lantaarns aan de kop van de

colonne en twee, tenminste naar achteren rood licht uitstralende lantaarns aan de staart van de colonne.

Deze beschikking treedt in werking op 1 oktober 1956.

LUCHTMACHTORDERS

Nr 56660 — Rang en standen bij de zee-, land- en luchtmacht.

Overeenkomstig Landmachtorder nr 56200.

Nr 56661 — Signalering militaire colonnes.

Overeenkomstig Landmachtorder nr 56202.

Mededelingen van de CHEF VAN DE GENERALE STAF

OPGAVEN VAN VERSCHENEN VOORSCHRIFTEN ENZ.

1120-7 1e Opgave van wijzigingen op Voorschrift 1120 Velddienst deel 7 „Administratieve verplaatsingen”.

VR 2-1355 Erratum op „Aanwijzingen voor Basisopleiding en voortgez. opleiding tot geoefend soldaat”.

2505 8e Opgave van wijzigingen en aanvullingen op de Catalogus nr 2505 „Legerformulieren”, uitgave 1953.

VTH 5-263 Stellar Waterzuiveringsinstallatie, codenr 45.3820.

VTH 5-267/1 Aggregaat, dieselmotor-aandrijving, op slede, 35 KW, 3 fasen, omschakelbaar op 127/220 V of 220/380 V, 50 of 60 Per. codenr 45-1129, fabr. Kemper en van Twist.

VTH 5-267/2 idem.

VTH 9-1345/1 Motor en Koppeling van de Jeep M38A1, ¼ ton, 4 x 4, 24 V.

VS 10-203 PSU voor de mobiele Colones.

VR 44-1 (Confidentieel) Gevechtsleidings- en Meldingssysteem t.b.v. de Lua.

— Naam- en Codelijst Uitrustingsstukken Leger Intendance materieel. Sport en Gymnastiekmaterieel, uitgave september 1956.

— Naam- en Codelijst Uitrustingsstukken Leger Intendance Materieel. Kazer-neringsgoederen, uitgave september '56.

— Naam- en Codelijst Verbindingsmaterieel, herziene uitgave sept. '56 (vervangt herziene uitgave dd. juni '54).

De legerleiding stelt er prijs op vast te stellen, dat het adverteren in dit tijdschrift uiteraard het verkrijgen van voorkeur voor leveranties aan de Koninklijke landmacht of aan de Koninklijke Luchtmacht niet kan inhouden.

Einde van de Officiële mededelingen van het Ministerie van Oorlog.

— 5e Aanvulling (Vliegtuigherkenning) op de doos Epidiascoopkaarten.

SK9-212 Smeerkaart Tank, middelzwaar, Centurion Mk V (codenr 29-1850) (IK 161 vervalt hiermede).

IK 9-399 Richtlijnen voor het gebruik van rijwielen.

WP 9-328/1 Wandplaat DAF YA-328 Chassis.

PRÉSEANCE TUSSEN OFFICIEREN VAN GELIJKE RANG VAN VER- SCHILLENDE KRIJGSMACHTDELEN

De Minister van Oorlog en van Marine heeft bij beschikking van 29 augustus 1956, nr 223.460A het volgende bepaald:

Het blijkt mij, dat in het officierskorps geen eenheid van opvatting bestaat ten aanzien van de préséance tussen officieren van gelijke rang, behorende tot verschillende krijgsmachtdeelen.

Teneinde elk misverstand uit te sluiten bepaal ik bij deze, dat bij militaire en civiele plechtigheden alsmede in het onderling verkeer de préséance van officieren van gelijke rang, behorende tot verschillende krijgsmachtdeelen wordt bepaald naar de criteria, vastgelegd in art. 4 t/m 6a van het Reglement betreffende de krijgstuicht, met dien verstande, dat de Chef van de Marinestaf, de Chef van de Generale Staf en de Chef van de Luchtmachtstaf ongeacht hun anciënniteit steeds rang nemen vóór alle overige vlag- en opperofficieren.

Bij het aftreden van J. Moorman als directeur van De Militaire Spectator

Met het eerste nummer van de 101e Jaargang heeft de toenmalige Reserve-kapitein der Grenadiers J. Moorman als hoofdredacteur-directeur op verzoek van de Minister van Defensie de uitgave en de leiding van *De Militaire Spectator* op zich genomen.

Op het eerste nummer van de 126e Jaargang zal de naam van de inmiddels tot Reserve-kolonel-titulair bevorderde directeur niet meer voorkomen.

Deze twee als uit een controle-lijst overgenomen mutaties — waartussen 25 jaren liggen — omvatten echter een tijdperk, bewogener dan de vorige vier kwarteeuwen, waarin de *MS* verscheen, tezamen.

Uit de *Verklaring* bij de vernieuwing van de *MS* bij zijn 100-jarig bestaan blijkt, dat een gevaarlijke crisis, waarbij de mogelijkheid van staking van de uitgave ter sprake kwam, was overwonnen.

Het „Cavaleristisch tijdschrift” en het „Militair technisch tijdschrift” werden toen, gelijk reeds eerder het „Artilleristisch tijdschrift”, in de *MS* opgenomen, zodat deze bij zijn 100-jarig bestaan inderdaad geworden is het algemeen orgaan van de Koninklijke Landmacht. En de redactie besluit dan deze *Verklaring* met de woorden:

„Maar wij willen meer en hooger! Wij willen medewerken aan het handhaven van een hoog moreel en een sterke geest in onze weermacht. De MS zal in deze zoekende en troebele tijden zijn een bolwerk van warm nationaal gevoel, sterk en beheerscht, zonder chauvinistische uitwassen, van vertrouwen in onze volkskracht, van zin voor orde en recht, van trouw aan ons Vorstenhuis en het wettig gezag.”

Met deze ideeën bezielde werd een taak gesteld en aanvaard in een tijd, waarin afbraak van en bezuiniging op het leger hoogtij vierden en slechts zij aan het woord kwamen, die spraken van eeuwige vrede en eenzijdige ontwapening. Hoewel het diepste punt in de neergang nog niet was bereikt — immers nog datzelfde jaar moest een commissie onderzoeken of de vredes-organisatie van de infanterie en de artillerie versoberd kon worden — toch is de redactie van de *MS* onder de enthousiaste leiding van haar hoofdredacteur-directeur erin geslaagd het vuur

brandend te houden en het hare bij te dragen aan de instandhouding van de militair-wetenschappelijke basis voor de Koninklijke Landmacht.

Met het oktobernummer van 1945 herrijst de *MS* als een phoenix uit zijn as. En wederom richt dit eerste nummer zich met een *Verklaring* tot de lezers daarin zeggend:

„Wij allen hopen een leger op te bouwen, dat, onder bewaring der traditiën en goede eigenschappen van het leger van vóór 1940, de gebreken daarvan zal weten te vermijden en vooral hechter zal wortelen in het Nederlandse volk.”

Thans bij het 125-jarig bestaan van de *MS* — tevens het afscheid van de Res.-kolonel tit. b.d. M o o r m a n als directeur — terugblikkend, kan worden gezegd, dat hij er èn als hoofdredacteur-directeur èn als directeur met de hem terzijde staande redactie in geslaagd is met zijn grote enthousiasme en werkkraft de in de Verklaringen aangekondigde voornemens te verwezenlijken.

Namens de Koninklijke Landmacht betuig ik Kolonel M o o r m a n daarvoor dank en hulde.

De Generaal,
Chef van de Generale Staf,
tvs Bevelhebber der Landstrijdkrachten,

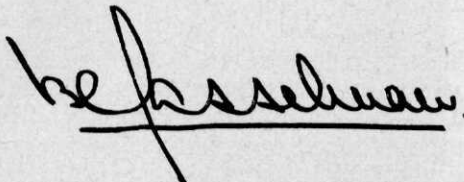
A handwritten signature in dark ink, appearing to read 'B. R. P. F. Hasselman', written over a horizontal line.

B. R. P. F. Hasselman

De Militaire Spectator 125 jaar

Nu overdracht van de leiding

Met dit december-nummer van 1956 is de 125ste jaargang van *De Militaire Spectator* voltooid. Op 29 januari 1957 zal het 125 jaren geleden zijn, dat dit oudste tijdschrift van Nederland in 1832 werd opgericht. Vele geslachten hebben dus de *Spectator* voortgedragen in tijden van voor- en tegenspoed. Vijfentwintig jaren geleden, kort voor het 100-jarig bestaan, toen reeds tot opheffing van het blad was besloten, heb ik de uitgave en de leiding ervan op mij genomen. Over de wederwaardigheden in de kwarteeuw, waarin de verschrikking van de Tweede Wereldoorlog viel, worde hier gezwezen. Volstaan wordt met vermelding van de gelukkige omstandigheid, dat na de oorlog, in 1945, een officiële band werd geslagen tussen het Ministerie van Oorlog en *De Militaire Spectator*, die sedert vanwege het Ministerie verstrekt wordt aan alle officieren en reserve-officieren in werkelijke dienst.

Bij het 125-jarig bestaan mag worden getuigd dat de aloude *Spectator* gezond en levenskrachtig is.

Na de 25 jaren van mijn leiding is de tijd gekomen om die over te dragen. Wegens mijn leeftijd (72) heb ik mij dit jaar teruggetrokken uit Moorman's Periodieke Pers N.V. De leiding van de *Spectator* heb ik vooralsnog behouden tot daarin zou zijn voorzien. Dat is nu geschied door de benoeming, met toestemming van de Minister van Oorlog en met instemming van de Chef van de Generale Staf, tot hoofdredacteur van de Kolonel van die Staf E. J. C. van Hootegem, met ingang van 1 januari 1957.

Tot mijn leedwezen is Generaal-Majoor B. Koning, die zeven jaren met grote activiteit de rubriek „Uit de buitenlandse vakpers” heeft verzorgd, wegens zijn benoeming tot divisie-commandant uit de redactie getreden. Voor zijn onvermoeide medewerking zeg ik hem gaarne dank. In de voortzetting van deze belangrijke rubriek is reeds voorzien en in de vacature in de redactie is benoemd de Majoor van de Generale Staf F. van Pelt.

Bij mijn afscheid van de mij zeer dierbaar geworden *Militaire Spectator* betuig ik mijn erkentelijkheid voor het vertrouwen, dat de opeenvolgende Ministers van Oorlog en Chefs van de Generale Staf in mij hebben gesteld en zeg ik dank aan allen, die in de laatste kwarteeuw met mij hebben samengewerkt.

Moge *De Militaire Spectator* voor onze tegenwoordige en de toekomstige generaties van officieren zijn en blijven wat hij, naar het oordeel van Generaal Snijders bij het 100-jarig bestaan, van zijn stichting af steeds onbetwist is geweest: „*ons eerste en meest gezaghebbende orgaan, uitmuntende door wetenschappelijke degelijkheid, gematigdheid, betrouwbaarheid en onpartijdigheid*”.

MOORMAN.



(Foto Elite)

*Reserve Kolonel tit. b.d. J. MOORMAN,
Directeur van De Militaire Spectator 1931-1956*

Bij het aanvaarden van de Hoofdredactie

Toen de res. Kolonel tit. Moorman mij de vraag voorlegde of ik mij wilde belasten met de functie van hoofdredacteur van *De Militaire Spectator*, heb ik geen ogenblik geaarzeld hem in positieve zin te antwoorden. Immers, vooral in onze militaire gemeenschap is een vakblad uitermate belangrijk. Het zou daarom onjuist zijn als men, indien hiertoe geroepen, zou weigeren medewerking te verlenen.

Van een nieuwe hoofdredacteur wordt doorgaans verwacht, dat hij meteen komt met evolutionaire veranderingen. Het overnemen van een hoofdredacteurschap evenwel, ook indien men reeds jaren redacteur was, is iets anders dan het overnemen van een goed gedreven compagnie infanterie. Inderdaad zullen veranderingen worden doorgevoerd voor wat betreft de inhoud van het blad. Vernieuwingen immers, mits oordeelkundig en met rustig overleg doorgevoerd, zijn altijd nuttig en vaak noodzakelijk. Een dergelijke vernieuwing kan evenwel slechts geleidelijk ten uitvoer worden gelegd. In een der volgende nummers zal ik hierop uitgebreider terug komen.

Mij is bekend, dat er kritiek bestaat op het militair-wetenschappelijk peil van het blad. Voorzover tot mij persoonlijk gericht, kwam deze echter vrijwel steeds van de zijde van hen, die nog nooit enige moeite hebben genomen om zelf ook maar één letter aan het papier toe te vertrouwen. Voorlopig moge ik volstaan met deze stuurlui aan de wal te verzoeken ook eens aan boord te komen.

Aan de andere kant is het mij een genoegen te kunnen meedelen, dat zeer vele, op hun gebied bijzonder deskundige, officieren mij hebben toegezegd op korte termijn hun daadwerkelijke steun te zullen verlenen. Het is mij uitermate aangenaam met die toezeggingen mijn arbeid te kunnen aanvangen.

E. J. C. VAN HOOTEGEM.

Verlagen cursussen buitenland (I)

VOORWOORD VAN DE REDACTIE.

Ingevolge een beslissing van de Chef van de Generale Staf zullen officieren van de KL, die in het kader van het MDAP-programma een cursus in Amerika volgen, zo spoedig mogelijk, doch uiterlijk één maand na hun terugkeer in Nederland, aan deze autoriteit een verslag indienen van de bij de cursus opgedane ervaringen. Dit verslag wordt opgemaakt in de vorm van een artikel, hetwelk geschikt dient te zijn om te worden opgenomen in *De Militaire Spectator*.

Een en ander is niet van toepassing op hen, die een cursus volgen aan de stafcolleges te Leavenworth of Camberley.

Ten aanzien van de overige cursussen in het buitenland (non-MDAP), waaraan door Nederlandse officieren wordt deel genomen, zal de Chef van de Generale Staf telkenmale incidenteel bepalen in hoeverre een soortgelijk verslag (artikel) moet worden opgemaakt.

Hieronder volgt thans het eerste resultaat van deze bepaling en het wil ons voorkomen, dat dit het nut hiervan meteen bewijst. Te meer, aangezien de auteurs blijk geven de bedoeling duidelijk te onderkennen. Het gaat er vooral om, dat nieuwe denkbeelden en wijzigingen in opvattingen worden uitgedragen en worden gezien op de merites, welke zij voor onze verhoudingen mogelijk zouden kunnen hebben. Slechts indien dit geschiedt wordt het volle rendement uit de buitenlandse cursussen gehaald. Het Rijk getroost zich de kosten, welke dergelijke cursussen met zich meebrengen *n i e t* om de blik van een of twee officieren te verruimen, doch om van de door hen opgedane wetenschap zoveel mogelijk anderen te laten meedelen.

Of tenslotte dergelijke denkbeelden en opvattingen in ons land zullen worden overgenomen ligt uiteraard in handen van de tot beslissen bevoegde militaire instanties.

Fort Benning doceert

door C. R. DASSEN, Majoor der Infanterie en
W. OLIEMANS, Kapitein der Infanterie.

„Salute the men that in every case must take the final and conclusive step to victory”.

General Dwight D. Eisenhower.

Inleiding

De cursus „Associated Infantry Officers Advanced”, die wij van maart tot juli 1956 mochten volgen, is te vergelijken met de B-cursus, zoals deze wordt gegeven aan de Infanterieschool te Harderwijk. Er wordt vanuit gegaan, dat de leerlingen op de hoogte zijn van de wapens,

welke bij het regiment in gebruik zijn. Taktiek beneden bataljonsniveau wordt niet onderwezen, doch uiteraard wel toegepast, terwijl, zowel op wapentechnisch gebied als op groeps-, pelotons- en compagniesniveau, oriënterende lessen en demonstraties worden gegeven. Wanneer hierna dan ook wordt gesproken over het technisch gebruik van wapens, dan gaat het om gegevens, welke bij de oriënterende lessen ter beschikking kwamen. Ook zullen in dit artikel geen sensationele onthullingen worden gedaan. Zelfs in het huidige atoomtijdperk vragen technische en tactische ontwikkelingen veel tijd.

De beginselen van de oorlogvoering blijven bovendien steeds dezelfde en dit geldt ook voor de infanterist. Op welke wijze deze het slagveld ook bereikt: te voet, gemotoriseerd of door de lucht, generaal Eisenhower bedoelt hem en niemand anders, als hij spreekt over de man, die moet worden geëerd, omdat hij het is, die, ook in de toekomst, de laatste en beslissende stap zal moeten doen welke naar de overwinning leidt.

Organisatie

De belangrijkste organisatiewijzigingen, c.q. afwijkingen welke in het Amerikaanse leger in het infanterie-regiment zijn doorgevoerd, zijn de volgende:

a. Tirailleurcompagnie

In het tirailleurpeloton vinden we, in elke tirailleurgroep, twee Browning Automatic Rifles (BAR's), terwijl in de ondersteuningsgroep twee lichte mitrailleurs .30, luchtgekoeld zijn ondergebracht. De raketwerper maakt deel uit van de pelotonscommandogroep. Het tirailleurpeloton heeft nu 1 officier en 44 minderen. Voor de tirailleurcompagnie zijn deze cijfers resp. 6 en 190.

b. Ondersteuningscompagnie

In deze compagnie vinden we thans, in het mrpel, drie groepen à twee stukken. In totaal dus zes mortieren 81 mm. Er zijn dan ook drie waarnemers in de organisatie van de pelotonscommandogroep opgenomen. Elke tirailleurcompagnie kan daardoor beschikken over een eigen waarnemer. De mortieren zelf zijn van een gewijzigde makelij. Zij hebben om te beginnen, een ronde grondplaat. Dit geeft, behalve een belangrijke gewichtsbesparing, het belangrijke voordeel, dat in een sector van 360° gevuld kan worden. De loop van het wapen is aan de buitenzijde geribd. Men heeft ook een nieuwe granaat ingevoerd, namelijk de M 362. Deze heeft een maximale dracht van 4200 yards en een minimale schootsafstand van 200 yards.

In het peloton terugstootloze vuurmonden (anti tank platoon) treffen we nog uitsluitend de terugstootloze vuurmond 106 mm aan. Ook hier zijn drie groepen van elk twee stukken. Dit peloton terugstootloze vuurmonden is nu dus werkelijk het voornaamste anti-tankwapen in handen van de bataljonscommandant. Zowel in de verdediging als in de aanval wordt het in algemene steun gebruikt. Ook hier geldt echter dat, afhankelijk van de omstandigheden, eenheden van het bataljon rechtstreeks kunnen worden gesteund of zelfs terugstootloze vuurmonden 106 mm onder bevel kunnen krijgen.

In dit verband moge nog worden opgemerkt, dat onlangs de taak-

omschrijving voor het eskadron zware tanks in dier voege werd gewijzigd, dat de voornaamste taak in de verdediging niet meer alleen ligt in de bescherming tegen vijandelijke tanks, doch dat het deelnemen aan de tegenaanval, tezamen hiermede, als de voornaamste taak voor het eskadron zware tanks moet worden gezien.

Individuele opleiding

In de oriënterende lessen werd veel nadruk gelegd op het leggen en ruimen van mijnen. Ieder, die met de vijand in aanraking kan komen, wordt met dit werk vertrouwd gemaakt. Ook de schietopleiding neemt een belangrijke plaats in. Met de mogelijkheid van het gebruik van atoomwapenen voor ogen, waarbij dus onder zeer moeilijke omstandigheden van de wapens gebruik moet worden gemaakt, wordt zeer veel aandacht aan de schietopleiding besteed. Gedachtig vooral aan de ervaringen, opgedaan in Korea, neemt de opleiding in het zien en vuren bij nacht ook een belangrijk gedeelte van de opleidingstijd in beslag. Er wordt niet alleen geoefend in het gebruik van infrarood apparatuur, *maar juist het vuren des nachts zonder hulpmiddelen wordt gepropageerd en beoefend.* Voor gewerschutters gelden voor het vuren bij nacht, zonder gebruikmaking van hulpmiddelen, de volgende regels:

- a. beide ogen open;
- b. het hoofd omhoog;
- c. geweer in de richting van het doel brengen;
- d. loop omlaag brengen;
- e. geweer een weinig naar rechts.

Deze wijze van vuren wordt uitsluitend liggend beoefend.

Stafdienst

De enige afwijking van de in ons land gevolgde werkwijze bestaat hierin, dat de mogelijkheid is opengelaten, op *alle* niveaux, vanaf bataljon en hoger, door alle secties o.m. een dagboek bij te houden. Wel wordt een dergelijk dagboek later ter oplegging aan de S1 overgedragen. In dit verband moge worden verwezen naar ons ontwerp voorschrift 1593 (Ontwerpleidraad voor de bevelvoering en de dienst in staven), waar op blz. 34 staat aangegeven, dat voor eenheden ter sterkte van een regiment of lager slechts één dagboek wordt bijgehouden.

Het operatiebevel

Operatiebevelen worden niet meer doorlopend voor de duur van een oorlog, doch doorlopend voor de duur van een *kalenderjaar* genummerd.

De aanval

Na het overschrijden van de startlijn wordt zolang mogelijk onder dekking van de steunende vuren voorwaarts gegaan. Indien noodzakelijk, werken de troepen zich naar voren door middel van vuur en beweging. Dit is niets nieuws. Wel worden de ondersteunende vuren zo laat mogelijk verlegd. De stormafstand bedraagt dan ook minder dan 150 meter. Indien enigszins mogelijk wordt de aanval, indien men op stormafstand is gekomen, zonder halt te houden voortgezet, teneinde zoveel

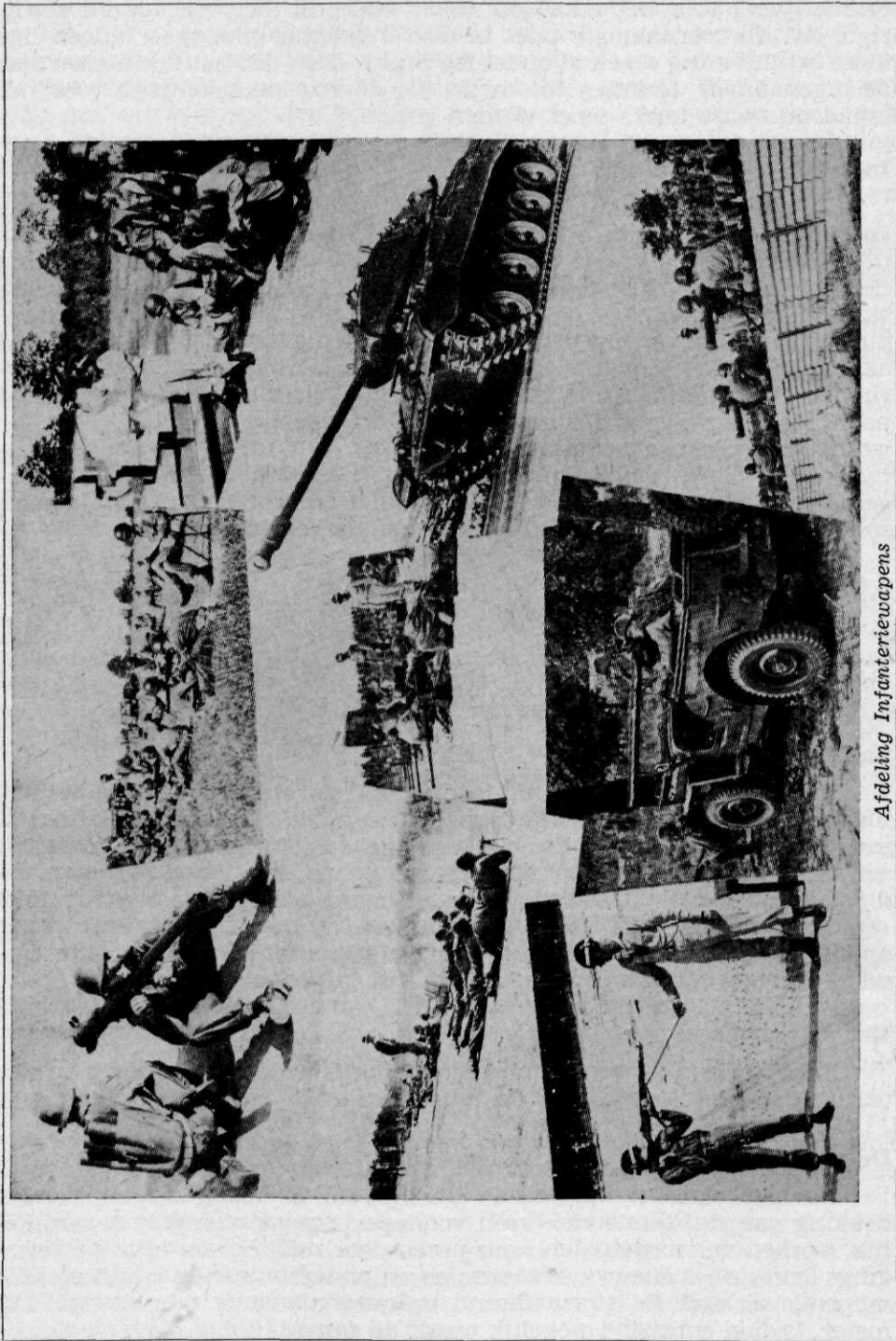

Afdeeling Infanteriewagens

mogelijk van de steunende vuren gebruik te maken. Wanneer de troepen uit hun opstellingen tot stormafstand voorwaarts gaan, gebeurt dit in een vlot tempo (geen looppas). Van tijd tot tijd wordt halt gehouden, teneinde een gericht schot te kunnen afgeven op bekende of veronderstelde vijandelijke opstellingen. Indien men op een afstand van minder dan 35 meter is gekomen, wordt snel voorwaarts gegaan, daarbij vurend van de schouder of van de heup en zonder halt te houden.

Luchttransport

Veel aandacht wordt besteed aan het gebruik van het vliegtuig en het hefschroefvliegtuig, zowel wat betreft het transport van troepen en materieel, als wel voor wat betreft het tactische aspect der „airborne” en „airlanded operations”. Bij het maken van plannen, van een operationele verplaatsing van troepen door de lucht, wordt op elk niveau de volgende volgorde aangehouden:

- a. het grond-tactisch plan (het gebruik van het onderdeel na de landing);
- b. het landingsplan;
- c. het luchtvervoerplan;
- d. het formerings- en ladingsplan.

Bevelen voor deze operatiën zijn gelijk aan die voor elke andere operatie. De vele bijzonderheden worden geregeld in een zeer omvangrijk aantal bijlagen, waarvan vooral het luchtvervoersplan zeer uitgebreid en gedetailleerd is. Het bepalen van het voor een verplaatsing benodigde aantal vliegtuigen is een der problemen, waar commandant en stafofficieren zich voor geplaatst zien. Hiervoor gebruikt men drie methoden:

a. „*de weight method*”. Deze wordt gebruikt op divisie en op hoger niveau om snel een globaal cijfer te krijgen. Men deelt hiertoe het totaal te vervoeren gewicht door het laadvermogen van het toegewezen vliegtuigtype.

b. „*type load method*”. Hierbij worden diverse typen ladingen vastgesteld, zoals die in een bepaald vliegtuig passen. Voor de lichte transporthefschroefvliegtuigen zijn „*type loads*” bijvoorbeeld (alternatief):

12 personen;

9 personen plus 1 tlv 106 mm plus 9 granaten tlv 106 mm;

7 personen plus 1-4.2 mr plus 12 granaten;

5 personen plus 1800 lbs lading.

Elke typelading is ongeveer 1½ ton, de „*payload*” van het lichte hefschroefvliegtuig. Deze methode wordt alleen toegepast bij het vervoer van kleinere eenheden.

c. de „*space method*”. Deze is een vereenvoudiging van a en b en wordt alleen gebruikt bij vervoer door de legervliegtuigeenheden. Het gemiddelde gewicht van een volledig uitgerust soldaat, met inbegrip van alle groepswapens (met uitzondering van tlv 106 mm en 4.2 mr) wordt hier gesteld op 240 lbs. Deze 240 lbs noemt men een „*space*”. Al het te vervoeren materieel wordt nu omgerekend in spaces. Door het aantal spaces, dat een toestel kan bevatten, te delen op het totaal te vervoeren aantal, krijgt men het aantal benodigde vliegtuigen. Het verdelen van

personeel en materieel over de vliegtuigen blijft uiteraard een probleem op zichzelf, waarbij ook de tactische inzet een woordje meespreekt. Voor het maken van een plan van de te vervoeren eenheden is het uitermate belangrijk of het transport zal geschieden door eenheden van de luchtmacht of door legervliegtuigeenheden. In het eerste geval wordt dit plan, op elk niveau, door het uitwisselen van liaisonofficieren in onderling overleg opgesteld. Dit zal gewoonlijk het geval zijn bij grote operatiën. Bij vervoer door de legervliegtuigeenheden wordt een en ander veel eenvoudiger. De commandant van de te vervoeren eenheid krijgt een legervliegtuigeenheid onder bevel, of als steunende eenheid toegevoegd. De commandant der vliegtuigeenheid fungeert, in dit geval, als speciale stafofficier, terwijl de verantwoordelijkheid, behalve voor het vliegtechnisch gedeelte, geheel bij eerstgenoemde berust. Ook de aard van het te gebruiken vliegtuig, in het laatste geval een hefschroefvliegtuig, vereenvoudigt het opstellen van plannen aanmerkelijk omdat geen vliegvelden benodigd zijn. Dit houdt in: geen concentratie van troepen voor het vertrek en, in de meeste gevallen, de mogelijkheid tot landen op, of in de onmiddellijke omgeving van het doel.

De hefschroefvliegtuigeenheden zijn georganiseerd in compagniën met respectievelijk 21 toestellen per „Helicopter Company light” en 16 per „Helicopter Company medium”. Twee of meer compagnieën vormen een helicopterbataljon. Men kent vier soorten luchtlandingsoperaties nl.: *a* het „early link-up type”; *b* het „independent type”; *c* het „raid type”; *d* het „special type”. Opdrachten voor luchtlandingsstroepen kunnen o.a. zijn: verticale omvatting, het uitbuiten van het succes van een atoomaanval, het snel versterken van troepen, diep doordringen in vijandelijk gebied, e.d. De luchtlandingsstroepen zijn uitermate mobiel, waardoor een commandant de mogelijkheid wordt geboden tot het uitvoeren van snelle, beslissende manoeuvres. Tactische en strategische verrassing kunnen worden verkregen door het snel verplaatsen van luchtlandingsstroepen over kleine of grote afstanden. Belangrijke terreinhindernissen zoals water, bergen of oerwouden verliezen hun betekenis als hindernis. Aan de andere kant zijn er verschillende beperkingen en moeilijkheden, die of de inzet van luchtlandingsstroepen kunnen verhinderen of hen, na inzet, voor grote moeilijkheden kunnen plaatsen. Voor grootscheepse luchtlandingsoperatiën is luchtoverwicht nodig; de huidige transportvliegtuigen zijn niet in staat middelzware of zware tanks te vervoeren; de mobiliteit is in de beginfase der operatie, direct na de landing, beperkt door gebrek aan grondtransportmiddelen, terwijl de weersgesteldheid van veel groter belang is dan bij normale landoperatiën.

Met nadruk wordt de aandacht gevestigd op het feit, dat, naast de organieke luchtlandingsdivisiën, elk infanterie-onderdeel in een luchtlandingsoperatie kan worden ingevlogen. De basisgevechtsgroep is in dit geval het infanterieregiment, versterkt met een afdeling artillerie, een compagnie pioniers en, naar behoefte, met andere onderdelen.

Normaal worden bij dergelijke operatiën de specifieke luchtlandings-eenheden (parachutisten), die de vliegvelden moeten veroveren, het eerst afgeworpen. Daarna worden de gevechtsgroepen ingevlogen, die, van de verrassing gebruik makend, de doelen nemen, die samen het zg. „airhead” vormen. Bij de verdediging van dit luchtlandingshoofd wordt

bijzondere aandacht besteed aan de antitank verdediging (tactische luchtmacht in plaats van tanks) en de verdediging tegen een atomische aanval. Is het luchtlandingshoofd op deze wijze veilig gesteld, dan kan worden begonnen met de opbouw der strijdmacht, die uit het „airhead” verdere operatiën moet uitvoeren. Geschiedt een dergelijke operatie door legereenheden, gesteund door legervliegtuigeenheden, dan wordt gehandeld volgens dezelfde beginselen, met dien verstande dat het bezit van vliegvelden van ondergeschikt belang is. Dat de tactische luchtmacht voor en tijdens een luchtlandingsoperatie een uitermate belangrijke rol speelt zal zonder meer duidelijk zijn. Het zou ons echter te ver voeren daar, in het kader van dit verslag, verder op in te gaan.

Pantser

De taken van de tank zijn:

1. zelfstandige acties, gebruik makend van de grote mobiliteit en vuurkracht van de tank;
2. vernietiging van vijandelijk pantser;
3. steun aan de infanterie.

Deze taken gelden zowel voor de tank van de pantserdivisie als voor die der infanteriedivisie, al zal de eerste meer bij de pantserdivisie voorkomen en de derde meer bij de infanteriedivisie. Aan de infanterieschool werd veel aandacht besteed aan de tank in de infanteriedivisie, waarbij men er vrijwel steeds van uitging, dat deze extra tankbataljons onder bevel kreeg, welke afkomstig waren van de pantsergroepen van het legerkorps.

Volgens de heersende opvattingen, zal een atomische oorlog het gebruik van gedeeltelijk zelfstandig optredende beweeglijke eenheden van gecombineerde wapens nodig maken, welke de mogelijkheid moeten bieden om verspreide formaties snel te concentreren. De vorming en opleiding van deze eenheden op regiments-, bataljons- en compagniesniveau wordt als noodzakelijk gezien. De in Amerika geldende benamingen zijn: voor het versterkte regiment: „combat command”; voor het versterkte bataljon: „task-force”; voor de versterkte compagnie: „team”. Een moeilijkheid hierbij is het vervoer; het spreekt van zelf dat in deze zelfstandige gevechtsgroepen de infanterie gemotoriseerd moet zijn. Daar pantser bij een atoombomexplosie, een goede bescherming geeft, is het voor de infanterie ook van belang over een gepantserd voertuig te beschikken. Het nieuwe gepantserde voertuig in gebruik bij de infanterie der pantserdivisie, de M 59, schijnt vele en goede mogelijkheden te bieden.

De te vormen gevechtsgroepen moeten elk soort gevecht kunnen voeren: aanval, verdediging, achterwaartse verplaatsing, verkennings- en beveiligingsopdrachten. De samenstelling van een gevechtsgroep wordt in de eerste plaats bepaald door de opdracht en voorts door de vijand, het terrein, het weer en de ter beschikking zijnde troepen. Deze uiterst bewegelijke eenheden, welke worden gesteund door een enorme vuurkracht, moeten zich zeer snel verplaatsen, hard toeslaan, een vijand vernietigen en terrein bezetten door bliksemsnelle aanvallen. Agressiviteit staat daarbij op de voorgrond. De commandant bevindt zich bij zijn voorste onderdelen om onmiddellijk te kunnen ingrijpen en uit elke gunstige omstandigheid voordeel te kunnen trekken. Deze geheel gemotoriseerde onderdelen roepen uiteraard grote logistieke problemen in het leven.

Invloed van A-wapens

a. Huidige organisatie

Het alles overheersende element bij oefeningen, welke te Fort Benning worden gehouden, is het mogelijk gebruik van strategische- en taktische A-wapens, zowel aan eigen als aan 's vijands zijde. In de toekomst zal geen enkele oefening meer ontworpen worden zonder dat de veronderstelling van het gebruik van A-wapens er in is verwerkt. Bij het ontwikkelen van theoriën in het gebruik van en de bescherming tegen A-wapens, kan uitsluitend worden afgegaan op de ervaringen, opgedaan bij het werpen van de A-bommen op Japan en van de resultaten, verkregen bij de proefnemingen van de laatste jaren. Bij alle gevechtshandelingen wordt de nadruk gelegd op verspreiding en ingraven met gebruikmaking van bovendeckking.

Bij het ontwerpen van de operatieplannen wordt de mogelijke uitwerking van verschillende soorten van wapens (2 KT-75 KT) nauwkeurig geanalyseerd. Bij het gereedstellen van een regiment voor een aanval zullen bv. de verzamelgebieden voor de bataljons tenminste 2½ kilometer uit elkaar moeten liggen. Dit brengt met zich mee, dat grote aandacht moet worden besteed aan de wijze, waarop deze troepen, voor de aanval, binnen de kortst mogelijke tijd kunnen worden geconcentreerd. Het vervoer per helicopter of ander soort vliegtuig neemt dan ook een steeds belangrijker plaats in.

b. Nieuwe organisaties

Veel lessen, waarin het gebruik van kernwapens en de invloed daarvan op de organisatie werden behandeld, mochten door buitenlandse officieren niet worden bijgewoond. Een volledig beeld van de Amerikaanse denkbeelden omtrent de nieuwe organisatie kan hier dus niet worden gegeven. In een lezing, gehouden door de toenmalige commandant van The Infantry School, de generaal-majoor Harper, werd gesproken over de divisieorganisatie „nieuwe stijl”. Dit is een in studie zijnde organisatie, waarbij de divisie bestaat uit zeven gevechtsgroepen.

Verondersteld wordt, dat deze gevechtsgroepen op zeer grote onderlinge afstanden zullen moeten optreden, terwijl de verticale omvatting als essentieel wordt beschouwd. Er zijn dan ook, behalve naast de thans reeds bekende modellen, talrijke nieuwe ontwerpen voor vliegtuigen, bestemd voor het vervoer van troepen. Er wordt o.a. gewerkt aan een ontwerp waarbij de in wereldoorlog II gebruikte „gliders”, worden voorzien van motoren en van een rotor.

Uit een andere bron blijkt dat, hoewel de nieuwe organisatie voor infanterie en gepantserde divisies nog in studie is, de 101 Luchtlandingsdivisie zal bestaan uit vijf gevechtsgroepen van elk vijf compagnieën. Onder divisieleiding staan voorts genie- en intendancetroepen en andere gespecialiseerde eenheden. De totaalsterkte bedraagt 11.500 man. Elke gevechtsgroep in deze divisie heeft een batterij 105 mm houwitser en een aantal terugstootloze vuurmonden 106 mm en 90 mm op motoraffuit. Tevens is in de organisatie van elke gevechtsgroep een groot aantal lichte vliegtuigen en helicopters opgenomen.

Besluit

In dit verslag is een overzicht gegeven van de meest in het oog lopende wijzigingen en afwijkingen, zowel op organisatorisch als op tak-

tisch en technisch gebied. Op de betrokken cursus kwam wel vast te staan, dat het optreden van bataljons en regimenten, tezamen met steunende eenheden van andere wapens, in de toekomst steeds grotere problemen met zich mede zal brengen. Zo zal vuursteuncoördinatie steeds meer de aandacht vragen, zowel van regiments- en bataljonscommandanten, als van de vuursteuncoördinatoren en de met hen samenwerkende functionarissen. De hiermede samenhangende problemen zullen in toenemende mate in oefeningen op de infanterieschool worden verwerkt, opdat zoveel mogelijk officieren hiervan kennis kunnen nemen.

Nieuwe uitgave

TUSSEN VUUR EN WATER, door Elles-ton Trevor, Uitg.: Hollandia N.V., Baarn, Prijs: ingen. f 6.—, geb. f 7,90.

26 mei 1940 seinde de admiraliteit in Londen: „Operatie Dynamo gaat beginnen”. Op die avond stonden meer dan 300.000 Engelsen op de westkust van het vasteland van Europa tussen het Duitse leger en het Kanaal en uit Engeland werd een telegram verzonden naar de opperbevelhebber van de B.E.F., lord Gort. Het was van Churchill en luidde:

„Worden de verbindingen verbroken, dan dient U volgens de gegeven directieven het commando over te dragen en terug te keren, wanneer de achterblijvende strijdkrachten de sterkte van drie divisies niet te boven gaan. De door U aan te wijzen korpscommandant zal de evacuatie in samenwerking met de Fransen — hetzij uit Duinkerken, hetzij van het strand voortzetten. Doch wanneer naar zijn mening georganiseerde evacuatie verder niet meer mogelijk is en de vijand verder geen schade kan worden toegebracht, die in redelijke verhouding staat tot de verliezen, is hij gemachtigd in overleg met de oudst-aanwezige Franse bevelhebber formeel te capituleren ter vermindering van onnodig bloedvergieten.”

Op hetzelfde moment ging er bij de Duitsers ook een telegram de lucht in. Het was van Goering aan het O.K.W. en luidde:

„Het grootste gedeelte van de Duitse bommenwerpers is ingezet, teneinde de vijand de voltooiing van zijn evacuatie

te beletten en hem in zijn huidige staat van ineenstorting te vernietigen.”

Snoevende taal, die niet in overeenstemming met de werkelijkheid was. Want de operatie Dynamo draaide op volle toeren. In Londen schatte men zelf dat 45.000 man zouden kunnen worden teruggehaald. Het werden er ruim 300.000.

In de middag van 4 juni 1940 seinde de admiraliteit in Londen: „Operatie Dynamo is voltooid”.

Het zijn de belevenissen van de gewone troep, in die 9 verschrikkelijke dagen, die Elleston Trevor beschrijft. Het verhaal van de ploeterende, scheldende, schertsende en vechtende mensen, op weg naar de op hen wachtende boten, wordt beheerst realistisch verteld. Trevor geeft de manier van denken en praten van de soldaten bewonderenswaardig natuurgetrouw weer, evenals het stoïcisme, waarmee heldhaftige daden worden verricht temidden van barstende bommen en granaten.

Een voortreffelijk boek, van zeer veel betekenis voor elke soldaat. Het toont ons moed zonder heroïek, de waarde van betrouwbaarheid, van kameraadschap, de wil om te blijven leven, het gebruik van humor als wapen tegen de angst, de allesbeheersende betekenis van het zich een eenheid gevoelen, alsmede de waarde van het inlichten van de troep, zodat een ieder weet waar het om gaat.

Een boek, dat wij gaarne in het bijzonder aanbevelen voor die officieren, die belast zijn met de instructie.

B. K.

Von Clausewitz 1780–1831

door E. R. d'ENGELBRONNER, Kolonel van de Generale Staf

„Die Gedanken des Generals von Clausewitz sind aber so klar . . . dass die Lektüre des Werkes notwendig zum Studium werden muss, so wie dieses unbedingt den entschiedensten Einfluss auf jeden Offizier ausgeübt haben wird“¹⁾

125 jaar geleden — op 16 november 1831 — overleed de Duitse Generaal Carl von Clausewitz. Het kan niet in de lijn van een Nederlands militair tijdschrift liggen de sterfdag van een Duits Veldheer te gedenken. Wat mij echter noopte met enige regelen Von Clausewitz te gedenken, is het wereldgrote belang dat de resultaten van zijn denken en schrijven over de oorlog heeft gehad, al moet daaraan direct worden toegevoegd dat velen hetgeen hij schreef verkeerd hebben gelezen of verkeerd uitgelegd.

Von Clausewitz — in 1780 in Pruisen geboren — trad volgens de gewoonte van die tijd op uiterst jonge leeftijd in dienst. Hij was dan ook pas 13 jaar toen hij als vaandrig zijn eerste oorlog meemaakte! Eerst enkele jaren later — in 1801 — werd hij toegelaten tot de militaire school te Breslau, alwaar hij tot 1803 verbleef, om daarna een eervolle, doch zeker niet opvallende militaire carrière te maken. Hij bracht het niet tot veldheer; wel was hij dikwijls een zeer gewaardeerd medewerker, onder meer als chef van de staf van een legerkorps. Dit neemt niet weg, dat hij getoond heeft de ogen goed te kunnen gebruiken, zoals onder meer zou kunnen blijken uit de titel van een zijner werken: *„Der Feldzug von 1813 bis zum Waffenstillstand. Von einem Augenzeugen“*.

Trouwens zijn levenswerk *„Vom Kriege“* is in feite in vele opzichten aan te merken als een beschrijving van de oorlog zoals deze door het genie Napoleon is gevoerd, in een tijdvak waarin de revolutie — ook op het gevechtveld — haar sterke invloeden deed gelden.

Dit onvoltooide werk, na zijn dood door de zorg van zijn echtgenote uitgegeven, is — althans wat de titel betreft — wereldberoemd. Het is jammer dat het veel te weinig lezers en ware bestudeerders heeft getrokken.

Von Clausewitz heeft getracht in algemene formules vast te leggen hoe hij de oorlog zag. *„Vom Kriege“* draagt een sterk filosofisch karakter, hoezeer het de oplettende lezer verbaast, wanneer hij ziet hoe fijntjes deze theoreticus de aandacht vestigt op verschillende typische praktijk-verschijnselen. Hetgeen hij schrijft over *„Friktion im Kriege“* (*„Es ist alles im Kriege sehr einfach, aber das einfachste ist schwierig“*; *„Friktion ist der einzige Begriff, welcher dem ziemlich allgemein entspricht, was den wirklichen Krieg von dem auf dem Papier unterscheidet“*), kon alleen door een grondige kenner van de praktijk der oorlogvoering zijn geschreven. Hetzelfde geldt voor hetgeen Von Clausewitz schrijft *„Von der Gefahr im Kriege“*, *„Von der körperlichen Anstren-*

¹⁾ Preussische Wehr-Zeitung 1854.

gung im Kriege”, over de dapperheid, over de morele factoren en zo zou ik kunnen doorgaan.

Zonder de verdienste van andere delen van „*Vom Kriege*” ook maar enigszins te willen verkleinen, geloof ik dat voor ons officieren vooral deze van werkelijkheidszin getuigende hoofdstukken van zo uitermate grote waarde zijn. Waarbij dan nog komt — en dit strekke zowel de makers als de bestudeerders van tactische voorschriften ten voorbeeld — dat Von Clausewitz zich in zijn gehele werk verre houdt van het geven van strakke regels en dogma's. Eerder is hij de beschrijver van de oorlog, zoals hij deze als verschijnsel en als „*Akt des menschlichen Verkehrs*” heeft waargenomen. Hij legt ons uit hoe de oorlog is, welke grote grondbeginselen deze vertoont, veeleer dan dat hij strenge regels geeft voor het voeren van die oorlog. Ik ben van mening dat juist deze mengeling van niet aan enige tijd gebonden abstractie met de grote zin voor realiteit, welke Von Clausewitz in „*Vom Kriege*” ten toon spreidt, hem van belang maakt voor alle tijden, zolang er oorlog is, ja zelfs zolang er strijd tussen de mensen is. Het is immers zo, dat veel van hetgeen hij in „*Vom Kriege*” schreef evenzeer van toepassing is op politieke strijd, zij het dat het gebruik van geweld dan tot een factor nul wordt gereduceerd. Het is geen wonder dat marxisten als Engels en Lenin door veel van wat Clausewitz heeft geschreven werden getroffen, getuige onder meer de briefwisseling tussen Engels en Marx, alsmede de kanttekeningen welke Lenin bij „*Vom Kriege*” stelde. In feite worden strategie en politiek één: „*Mit einem Wort, die Kriegskunst auf ihrem höchsten Standpunkte wird zur Politik, aber freilich eine Politik, die statt Noten zu schreiben, Schlachten liefert*” en „*... die Führung des Krieges in seinen Hauptumrissen ist daher die Politik selbst, welche die Feder mit dem Degen vertauscht, aber darum nicht aufgehört hat, nach ihren eigenen Gesetzen zu denken*”.

Mocht ik zojuist de aandacht vestigen op bepaalde facetten van Clausewitz' werk welke met name voor de officier van belang zijn, hier lijkt het moment gekomen om te stellen, dat behalve de officier zeer zeker ook en misschien wel in de eerste plaats de politicus en de staatsman veel waardevols in „*Vom Kriege*” kunnen vinden. Naar mijn mening dienen ook zij zonder enige twijfel Von Clausewitz te lezen, dat is: **te bestuderen**. Politiek en oorlog zijn immers onscheidbaar!

„*Vom Kriege*” is in de loop der jaren in verschillende talen verschenen en heeft dan ook in alle zich zelf respecterende legers ter wereld een grote invloed gehad op het militaire denken: op alle tactische voorschriften heeft de stempel van Von Clausewitz gedrukt! Het is overigens wellicht weinigen bekend dat er ook een Nederlandse vertaling bestaat, daterend van 1846, dus betrekkelijk kort na de eerste verschijning in 1832. De toenmalige bibliothecaris van de Koninklijke Militaire Academie E. H. Brouwer verzorgde die thans waarlijk antiquarisch geworden vertaling, welke voor onze tijd wel wat letterlijk aandoet. Het is dan ook te hopen dat spoedig iemand de moed zal opbrengen het zeer moeilijke werk te aanvaarden „*Vom Kriege*” opnieuw dichterbij de Nederlandse lezer te brengen, eventueel zelfs zich beperkende tot die hoofdstukken welke niet aan de tijd waarin Von Clausewitz leefde zijn gebonden. Het moge vanzelf spreken, dat voor de vertaling van dit werk

iemand zou moeten worden gevonden, die enerzijds uitnemend kenner van de Duitse en de Nederlandse taal zou moeten zijn, doch anderzijds tevens zou moeten beschikken over een diepgaande kennis van politiek en strategie. De taal waarvan Von Clausewitz zich bedient is niet altijd eenvoudig, evenmin is zijn dialectiek altijd gemakkelijk te begrijpen. Zulks ondanks het feit dat hij in zijn inleiding zegt dat hij zich niet heeft willen inlaten met gemeenplaatsen als die waarvan het volgende uittreksel (hier in de thans wel wat verouderde Nederlandse vertaling weergegeven) uit een brandblusreglement blijkt geeft:

„Als een huis brandt, dan moet men in de eerste plaats den regter muur van het ter linker zijde staande huis, en daarentegen den linker muur van het ter regter zijde staande huis trachten te beveiligen; want al wilde men bijv. den linker muur van het links staande huis beveiligen, de regter muur van het huis staat toch altijd regts van den linker muur, en gevolglijk, daar de brand ook regts van dezen muur en van den regter muur is (want wij hebben immers aangenomen, dat het huis links van den brand staat), zoo is de regter muur digter bij den brand dan de linker, en de regter muur van het huis zou kunnen afbranden, zoo hij niet beveiligd wierd, vóór dat de brand den linker muur, dien men beveiligd had, bereikte gevolglijk zou iets kunnen afbranden dat men niet beveiligt, en wel vóór dat iets anders zou afbranden, zelfs al beveiligde men dat niet; gevolglijk moet men dit nalaten, en het eerst beveiligen. Om zeker van de zaak te zijn, moet men zich slechts dit vast inprenten: als het huis regts van den brand staat, dan is het de linker muur, en staat het huis links van de brand, dan is het de regter muur.”

Geestig was Von Clausewitz waarlijk ook!
En dan laat hij daar bescheidenlijk op volgen:

„Om met zulke onbeduidende praat den verstandigen lezer niet af te schrikken, en het weinige goede, door eene groote waterigheid, niet smakeloos te maken, heeft de schrijver datgene willen geven, wat een veeljarig nadenken over den oorlog, de omgang met verstandige lieden, die den oorlog kenden, en veel eigene ondervinding in hem verwekten en vaststelden, en wel in kleine korrels van degelijk metaal. Zoo zijn de uiterlijk slechts zwak in verband staande Hoofdstukken van dit geschrift ontstaan, aan welke, naar hij hoopt, toch geen innerlijke samenhang zal ontbreken. Welligt doet zich spoedig een grooter denker op, die, in plaats van deze enkele korrels, het geheel geeft, als zuiver metaal, zonder sintels, in eenen vorm gegoten.”

In het tegenwoordige tijdperk van „koude” oorlog, waarin wij leven onder de druk van A- en H-bom, hebben velen de vraag gesteld of hetgeen Von Clausewitz over de oorlog schreef thans nog geldig is. In zijn onder auspiciën van de Vereniging ter Beoefening van de Krijgswetenschap in januari 1957 in Breda te houden lezing over „*Von Clausewitz en onze tijd*” zal de Majoor van de Generale Staf J. H. Jansen trachten hierop een antwoord te geven. Voorshands neem ik aan, dat het in algemene zin een bevestigend antwoord wordt!

Ik wil dit artikel niet beëindigen zonder U, lezer, te hebben opgewekt om, in afwachting van het wellicht ooit nog wel eens verschijnen van een nieuwe Nederlandse vertaling of uittreksel van Von Clausewitz' voornaamste werk, „*Vom Kriege*” in ieder geval ter hand te nemen. Het is in de meeste militaire bibliotheken te krijgen, zelfs ligt aanschaf binnen de financiële mogelijkheden. In 1952 verscheen in Duitsland de zestiende druk, bij Dümmlers Verlag te Bonn, voorzien van een uitne-

mend gedocumenteerde uitvoerige inleiding van Dr. Werner Hahlweg, het lezen ten zeerste waard!

Overigens moet ik er wel op wijzen dat „*Vom Kriege*” geen boek is dat men in een paar dagen of zelfs in een paar weken uitleest; de zojuist genoemde 16e druk telt met inbegrip van het „*Register*” 1165 bladzijden. Bovendien is het dikwijls moeilijk. Men moet het dus eigenlijk wel zelf bezitten en er af en toe naar kunnen grijpen. Telkens opnieuw zal men onder de indruk geraken van de rijkdom aan gedachten welke dit boek bevat!

Nieuwe uitgave

LA DOCTRINE MILITAIRE SOVIÉTIQUE, door Raymond L. Garthoff, Uitg.: Libraire Plon, Parijs. Imp. v. Ned.: N.V. Meulenhoff en Co., Amsterdam, Prijs: f 18,—.

Garthoff heeft bij de opstelling van dit boek niet minder dan ruim 1300 bronnen geraadpleegd, waaronder een zeer groot aantal Russische. Hij is in zijn beschouwing wel kritisch, maar o.i. toch ook zeer objectief.

Men kan gerust zeggen, dat schrijver — strategisch noch tactisch — één punt overslaat.

In het eerste deel bespreekt hij de politiek der Sovjet Unie met de daaraan verbonden en uit voortvloeiende strategie, waarbij ook de koude oorlog aan een nauwkeurige analyse wordt onderworpen en voorts de invloed van het Marxisme en Leninisme op de militaire doctrines wordt nagegaan, alsmede de invloeden van buitenaf.

Schrijver constateert dat de Sovjet doctrine geen wezenlijk onderscheid maakt tussen vrede en oorlog. Men ziet ze als twee fasen, waarin de strijdkrachten een verschillende rol spelen.

Zeer belangwekkend zijn de beschouwingen over de koude oorlog, waarin de Sovjets meesters zijn.

In het tweede deel toetst schrijver de Sovjet Russische opvattingen ten aanzien van de beginselen der strategie, zoals deze algemeen in het westen worden aanvaard.

In het bijzonder blijkt daaruit, dat men een allesbeheersende betekenis aan het offensief geeft.

De toepassing der beginselen wordt — met duidelijke schetsen — gedemon-

streerd in verschillende belangrijke acties van de tweede wereldoorlog.

Een afzonderlijk hoofdstuk wijdt schrijver aan Stalin. Het boek van Garthoff, verscheen vóór de verguizing van Stalin plaats vond. Het is daarom bijzonder interessant te lezen, welke waarde verschillende vooraanstaande militairen toen aan Stalin hechtten.

Diep gaat schrijver in op het moreel van en de politieke controle op het Rode leger, de militaire en politieke scholing, op de factor initiatief en op de kwaliteiten van de Russische soldaat. Daarvan roemt hij in het bijzonder diens dapperheid, volkomen discipline, uithoudingsvermogen en de grote vaderlandsliefde.

Ook de partisanenstrijd wordt grondig onder de loupe genomen, alsmede de totale organisatie der Rode strijdkrachten.

In het derde deel tenslotte wordt het tactisch gebruik der verschillende wapens nagegaan, waarbij alle soorten gevechten worden gezien.

Het geheel vormt als het ware een handboek over het Rode leger. Hoe recent het boek van Garthoff ook moge zijn, het maakt geen vermelding van de invloed van atomische wapens op de Sovjet strategie en tactiek. In zoverre is het dus niet geheel up to date.

Maar het geeft ons een zeer goed inzicht in de mentaliteit, de algemene militaire opvattingen, methoden en werkwijzen der Russen.

Daarom is dit boek van zeer grote betekenis, waarvan wij de grondige bestudering ten zeerste aanbevelen.

B. K.

De landing bij Anzio

door W. VAN RIJN, *Majoor van de Generale Staf,
Leraar Hogere Krijgsschool.*

II (Slot van blz. 531)

HET TOETSEN VAN DE OPERATIE AAN DE GRONDBEGINSELEN VAN DE OORLOGVOERING

We willen nagaan welke lering er valt te trekken uit de operatie Shingle en daartoe deze operatie toetsen aan de grondbeginselen van de oorlogvoering.

De coöperatie.

In deze operatie onderscheiden wij:

- De coöperatie tussen Engelsen en Amerikanen,
- De coöperatie tussen Marine, Landmacht en Luchtmacht en tussen de verschillende wapens,
- De coöperatie tussen het zuid-front en de Anzio-sector.

Tussen de Engelsen en Amerikanen onderkenden wij reeds op zeer hoog niveau een controverse over de inzet der LST's. Churchill meent dat hierdoor teveel tijd verloren ging en wijt daaraan dan ook de onbevredigende afloop. In elk geval wijst de serie compromissen niet op een gemeenschappelijke vaste lijn.

Een ernstige fout was dat Generaal Mark Clark als commandant van het 5e Leger niet bij de beslissende conferentie in Tunis was uitgenodigd, terwijl het toch reeds vaststond dat de voorbereidingen voor de landing onder zijn leiding moesten plaats vinden.

Op laag niveau kan de gemengde samenstelling van het korps, ondanks de verschillen in de logistieke verzorging, een succes worden genoemd. Toch bleven er nog wel enkele meningsverschillen. Zo wilde generaal Alexander een Britse brigade wegens vermoeidheid doen aflossen, waartegen generaal Mark Clark zich fel verzette omdat, naar zijn mening, ditzelfde motief met evenveel recht voor de Amerikaanse 3e Divisie kon worden gebruikt.

De samenwerking tussen Marine, Landmacht en Luchtmacht was redelijk goed, doch het gemis aan één commandant voor de gehele operatie deed zich toch wel gevoelen. Zo ontstond meningsverschil over de belading van LST's. Generaal Mark Clark wilde, bij een dreigend gebrek aan munitie, ook vrachtwagens met munitie *op de dekken* van de LST's vervoeren, tegen de bestaande voorschriften in. De marine weigerde dit. Een tweede voorbeeld is, dat de strategische luchtmacht pas tactisch kon worden ingezet na machtiging op zeer hoog niveau, wat veel tijd kostte.

De luchtmacht bombardeerde met veel succes de vijandelijke vliegvelden, maar slaagde er niet in de verbindingen af te snijden en

dus evenmin in het isoleren van het gevechtveld. Trouwens de opperbevelhebber van de luchtsrijdkrachten, generaal Eaker, was van te voren reeds overtuigd dat deze taken, gelet op het te verwachten slechte weer, te zwaar zouden zijn.

De marine heeft de landmacht aanzienlijke steun verleend, zowel door het overbrengen van troepen en voorraden, als ook met behulp van het scheepsgeschut.

Over de samenwerking tussen het zuid-front en de sector Anzio zal in het slot van de conclusies nog iets worden opgemerkt.

De concentratie.

Tegen het beginsel der concentratie werd aan weerszijden in ernstige mate gezondigd.

De Britse en de Amerikaanse divisie voerden elk een eigen strijd, respectievelijk om Campoleone en Cisterna. Beter ware geweest indien beide plaatsen niet gelijktijdig waren aangegrepen, doch wanneer de totale inspanning van het Korps achtereenvolgens op die doelen zou zijn geconcentreerd. En intern in de divisies was bovendien nog sprake van een druppelsgewijze inzet van troepen.

Aan Duitse zijde had Kesselring de grote tegenaanval van 16 februari nog enkele dagen willen uitstellen, omdat hij dan over meer troepen zou kunnen beschikken. Bovendien wenste Kesselring een flankaanval over een breed front uit de richting Cisterna. Maar de Führer wist het beter. Opgezweept door zijn vurig verlangen naar een, nu reeds zolang uitgebleven, succes, streefde hij ernaar dag D zo vroeg mogelijk te stellen. Een 1000 kilometer van het front verwijderd, was hij ook nog in staat de aanvalsrichting vast te stellen: recht op de kop van het landingshoofd, want dat was de kortste weg naar zee. En ter compensatie voor het gemis der troepen, die pas enkele dagen later beschikbaar zouden zijn, werd de concentratie door Hitler gevonden in een aanval op een smal front. Hij begreep niet dat de krachtsverhouding en de constellatie van het terrein een aanval op een breed front gewenst maakten. Slechts weinig Duitse troepen konden nu aan de aanval deelnemen en die troepen stootten bovendien nog op het sterkst verdedigde gedeelte van het front. Beseft men daarbij, dat Kesselring de aanval staakte, nadat de geallieerden reeds tot de aftocht hadden besloten, dan is het niet te gewaagd om te stellen, dat de redding van het VIe Korps uiteindelijk aan Hitler zelf te danken is geweest.

Het economisch gebruik van krachten.

Bij het toetsen van de operatie aan dit beginsel springt uiteraard onmiddellijk in het oog het oneconomisch gebruik van de parachutisten. Het 504e Parachutisten Regiment zou in januari naar Engeland teruggaan en werd nota bene met veel moeite achtergehouden om, zoals generaal Alexander het uitdrukte: de beslissing in de operatie te bevechten. Tot enkele dagen vóór dag D was het dan ook nog de bedoeling dit regiment achter de duinen af te werpen langs de weg naar Albano, maar deze dropping werd afgelast omdat het doel nagenoeg samenviel met dat van de Britse 1e Infanterie Divisie. Dit motief is natuurlijk niet te handhaven. Dan was het doel niet goed gekozen en had men het alsnog verder weg moeten kiezen. Welk een prachtig ge-

bruik had men, bij een betere planning — waarin ook onverwachte meevallers zouden zijn verdisconteerd — niet kunnen maken van deze keurtroepen door ze in de richting van Campoleone of Cisterna uit te werpen. Doch hoe het ook zij, de inzet als infanteristen van dit gespecialiseerde regiment is met geen enkel motief te rechtvaardigen.

De veiligheid.

Zowel Churchill als Hitler letten bij hun beslissingen teveel op politieke successen en de strategie werd door Churchill dan ook ondergeschikt gemaakt aan het politieke doel. De beslissing was in Tunis reeds gevallen voordat Churchill de G2 van het geallieerde opperbevel in het Middellandsche Zee-gebied om de keerzijde van de medaille vroeg. De G2 van de geallieerde 15e Legergroep speelde eveneens een vreemde rol. Hij wist dat er werkloze Duitse divisies in Noord-Italië stonden en hij kende Hitlers wens om Rome ten koste van alles te houden, maar hij heeft zijn analyse kennelijk gekleurd en naar het plan toegeredeneerd, zowel op politieke gronden, als om de troepen te stimuleren. En op deze wijze druppelde een verkeerde diagnose naar beneden.

De verrassing.

Een strategische verrassing was van het begin af aan uitgesloten. De hergroepering aan het front en de drukte in de omgeving van Napels konden onmogelijk verborgen blijven. Men streefde echter wel naar een tactische verrassing en die was dan ook volkomen. De maatregelen, welke men daartoe had genomen, waren:

- Het uitschakelen van de verkenningsbasis bij Perugia.
- De omweg welke het convooi maakte.
- De beschieting van en de schijnlanding bij Livorno en Civitavecchia op uur U.
- Het uitzenden van radioberichten uit Corsica over die schijnlandingen.
- Het uitvoeren van de landing bij nacht.

Een negatieve maatregel was dat een beschieting van het Anziostrand vóór uur U werd nagelaten. De acties aan het zuid-front hadden voorts als bijkomende bate dat het bombarderen der vliegvelden en aanvoerwegen door de vijand niet in verband met een dreigende landing werd gebracht.

Voor de geallieerden zelf was de grote verrassing de snelle reactie van de Duitsers, toen zij de landing eenmaal hadden onderkend. Hiertoe droegen bij:

- De uitstekende voorbereidingen van de Duitsers.
- Het falen van de geallieerde luchtmacht in het afsnijden van de verbindingen.
- De reeds gememoreerde onjuiste analyse van G2- 15e Legergroep.

Samengenomen kan men zeggen, dat de tegenstanders elkaar hebben onderschat. Interessant te vermelden in dit verband is, dat Canaris, het hoofd van de Duitse inlichtingendienst, Kesselring enige uren vóór de landing nog verzekerde dat een spoedige landing niet gevreesd behoefde te worden.

De aanval

Toetsen wij de operatie aan het grondbeginsel van de aanval, dan concentreert onze belangstelling zich natuurlijk op de aanval van generaal Lucas, welke *niet* loskwam. Iedereen heeft wel eens iets gelezen over de gemiste kansen en over het échec van generaal Lucas, omdat deze het aanvankelijke succes niet heeft uitgebuit. Hij had, zo stelt men, zonder consolidatie en zonder versterkingen af te wachten, onmiddellijk op de tweede dag de aanval op de Colli Laziali, op zelfs nog verder, moeten inzetten.

Vóóropgesteld dient echter te worden dat de plannen helaas geen rekening hielden met een onverwacht groot succes en met deze wetenschap voor ogen moet de vraag worden beantwoord of generaal Lucas dan toch direct had moeten doorstoten.

Eerst het antwoord van de Engelsen:

„Lucas had een Salerno-complex. Hij rekende te veel op tegenaanvallen. Een gedurfd en geïmproviseerd gebruik van lichte mobiele krachten zou een prachtige bedreiging hebben gevormd. Zelfs indien die krachten zouden zijn vernietigd, zouden zij een succes geboekt hebben dat door de vorming van het landingshoofd zonder meer niet bereikt werd”.

Dan de Amerikanen, kort en bondig:

„Alle critiek hierop is onzin en geklets van leunstoelstrategen. We zouden nog veel meer hebben verloren, wanneer we het gedaan hadden”.

En nu de Duitsers:

„Wij zaten twee dagen in angst. De geallieerden behoefden slechts koen aan te pakken om de landing tot een doorslaggevend succes te maken”.

Tenslotte onze eigen analyse.

De kansen van generaal Lucas waren natuurlijk afhankelijk van de factoren: eigen middelen, het terrein, het weer en de vijand. De eigen middelen kwamen uiteraard slechts successievelijk aan land. Het weer was van de tweede dag af uitgesproken slecht. Het terrein vormde als het ware een halve kom, tegen de wanden waarvan de geallieerden omhoog moesten gaan; stellig in hun nadeel. Het belangrijkste echter was wel de ontwikkeling van de vijandelijke kracht rondom het landingshoofd. De laagste, in de bronnen te vinden, schatting van de op 23 januari (dag D plus 1) te verwachten Duitse troepen komt op 30.000 man. En uiteindelijk bleken op die dag werkelijk aanwezig te zijn: twee divisies (plus), waaronder drie tankbataljons en twee pantsergrenadierregimenten. En daarbij dient men nog te beseffen dat een groot deel van deze krachten juist werd geconcentreerd aan de wegen die naar de Colli Laziali lopen.

Verder commentaar moet overbodig worden geacht. Generaal Lucas stond voor de bekende altijd weer zo uiterst moeilijke keuze: weinig maar snel, of veel maar langzaam. Hij koos het tweede. Zijn opdracht liet hem reeds weinig keuze, maar ook op grond van de verwachtingen kon hij niet veel anders doen. En de werkelijke ontwikkeling stelde hem tenslotte nog eens in het gelijk. Men dient bij het kennismaken van de eerder aangehaalde Duitse mening dan ook wel te beseffen, dat het in die tijd, onder de woedeuitbarstingen van Hitler omdat het

„ettergezwel” niet kon worden uitgesneden, voor de Duitsers wel verstandig was de geallieerde kansen zo rooskleurig mogelijk voor te stellen.

Generaal Lucas had de Colli Laziali misschien kunnen nemen, maar dan met zeer grote verliezen en zonder voorraden; daarbij een zwak landingshoofd achter latende, dat ongetwijfeld een gemakkelijke prooi voor de naderende Duitse divisies zou zijn geworden.

Zowel generaal Alexander als generaal Mark Clark zijn de tweede dag zelf in het landingshoofd geweest. Wanneer er inderdaad van gemiste kansen sprake zou zijn, dan zou het verwijt daarvoor dus allereerst deze beide chefs moeten treffen. Maar generaal Lucas werd de zondebok.

Men vraagt zich af of generaal Lucas dan werkelijk niets verweten kan worden. En deze vraag moet helaas in ongunstige zin worden beantwoord. Toen dat nog mogelijk was, bv. op de tweede dag, had hij alles op alles moeten zetten om Campoleone en Cisterna welke als het ware voor het grijpen lagen, te laten nemen, omdat het bezit van deze tactische belangrijke punten de verdediging van het landingshoofd veel gemakkelijker zou hebben gemaakt. En later, toen de tegenstand groeide, verzuimde de korpscommandant zijn troepen te concentreren, doch liet integendeel de beide divisies, zoals we reeds bij de bespreking van de concentratie onderkennen, divergeren.

Het doel.

En nu dan nog — onmiddellijk aansluitende op het voorgaande — het beginsel van het doel. Shingle was een uiterst riskante onderneming en men besepte dat ook volkomen. Het is het enige punt waarover in de literatuur geen verschil van mening bestaat. En daarom vraagt men zich af: Was het doel niet te hoog gegrepen? Was er wel sprake van een gezonde planning? En was het beoogde resultaat de ontzaglijke risico's waard?

Om op deze vragen een antwoord te kunnen geven is het nodig de doelen op de verschillende niveau's te ontrafelen en met elkaar te vergelijken.

Italië was stellig *niet* het operatietoneel waar de uiteindelijke beslissing werd gezocht. Het was een nevenoperatietoneel, waar een offensieve uitputtingsstrategie werd, en ook moest worden bedreven. Het moest zijn een steun voor andere fronten door het binden van Duitse troepen. Zelfs Churchill spreekt dan ook steeds angstvallig over het *derde* front om te accentueren dat het in belangrijkheid kwam na het nog te vormen tweede front in West-Europa.

En nu een trede omlaag.

Wat was het strategische doel, waaruit de operatie Shingle voortvloeide? Hierover is veel geschreven, maar uit de talrijke formuleringen kristalliseren toch wel twee gedachten: Het front weer in beweging brengen en Rome bezetten.

De beweging weer in het front proberen te krijgen, paste volkomen in het hoofddoel. Kan echter hetzelfde worden gezegd over het verlangen om Rome te bezetten? Dit verlangen sloot in een politiek doel en dit vloeiende zeer beslist niet voort uit het doel van de gehele Italiaanse veldtocht. Natuurlijk zou de bezetting een morele overwinning hebben

betekend, maar als doel diende het volkomen secundair te blijven. In wezen werd het primair en ter bereiking van dit politieke doel moest men reeds beginnen met scheepsruimte en onderdelen in te zetten, welke op hetzelfde ogenblik al naar andere operatietonelen hadden moeten vertrekken. Weliswaar zou de inzet voor korte tijd zijn, maar . . . hoe viel deze verwachting te rijmen met het erkend riskante karakter van de operatie? De inzet van deze middelen druiste volkomen in tegen het hoofddoel van de Italiaanse veldtocht. En ondanks de welsprekende pleidooien van Churchill was het fout, want men verzwakte er andere fronten mee, inplaats van ze te versterken, wat de primaire taak was, en men liep het risico, voor lange tijd. En het werd voor lange tijd, wat o.m. tengevolge had dat de landing in Zuid-Frankrijk met minder kracht dan mogelijk was geweest, werd uitgevoerd en bovendien te laat kwam, waardoor een concentrische opmars, samen met de legers in Noord-Frankrijk — zoals oorspronkelijk was beoogd — niet meer mogelijk bleek.

En dan nog: heeft er, zelfs met deze ongeoorloofde inzet, ooit een kans bestaan dat het doel op de geplande wijze bereikt kon worden? De appreciatie over de keuze van het tactische doel: de Colli Laziali is reeds eerder gegeven. Maar zelfs indien men daar nog iets bereikt zou hebben, zou dit een gevolg zijn geweest van een meevaller, waarop de planners beslist *niet* hadden gerekend. In wezen heeft de kans nooit bestaan, want men was op dit secundaire operatietoneel — waar 13 geallieerde divisies tegenover, in geheel Italië, 20 tot 24 Duitse divisies stonden — doodeenvoudig niet sterk genoeg voor een grote onderneeming op zò grote afstand, welke valse verwachtingen er ook zijn gekoesterd! Men staat dan ook verbaasd over de onderschatting van een vijand, wiens hardnekkigheid men toch zo grondig had leren kennen en men kan zich niet aan de indruk ontworstelen dat de geallieerde leiding zich — na het afzien van het eerste plan — niet meer van de namen Anzio en Colli Laziali heeft kunnen losmaken.

Volgens het eerste plan wilde men de landing uitvoeren op het moment dat het zuid-front zou zijn doorbroken. Dat was een gezonde opzet: positief, een juiste coördinatie en concentratie. Maar nu bouwde men zijn plannen op een negatieve samenwerking tussen de beide fronten: niet op wat men zelf ging doen, maar op wat de vijand zou gaan doen; op het de vijand toegedachte harmonica-complex, waarbij eigen succes volkomen afhankelijk werd gesteld van het aantal trekken dat de vijand zou doen. Door ten onrechte de Colli Laziali als tactisch doel te handhaven, kwam men in deze situatie, met een nog niet doorbroken zuid-front, tot een divergeren van krachten. Want voor een concentratie van krachten, door werkelijk een aanval in de rug uit te voeren, lag Anzio te ver verwijderd.

De beste stuurder staan aan wal, of, zoals Plutarchus, de biograaf van vele Griekse en Romeinse veldheren, het in de grijze oudheid reeds zeide: „Het is niet moeilijk het plan van een ander af te kraken, maar het is uitermate moeilijk om zelf een beter te ontwerpen”. Men zou dan ook verplicht zijn om te vertellen hoe het dan wel had moeten gaan, maar dit is niet meer nodig omdat Eisenhower dit reeds voor ons heeft gedaan en het was jammer dat hij juist op het kritieke moment uit het

Middellandse Zee-gebied verdween. Eisenhower's plan voor de winter '43—'44 was, om zorgvuldig opgezette kleinere offensieven te doen uitvoeren, waaronder landingen zo dicht mogelijk achter de vijandelijke linies. Een dergelijke operatie had op de oost-kust reeds tot succes geleid.

En men kan er van overtuigd zijn, dat dit de sleutel tot het succes zou zijn geweest, onder succes dan te verstaan het herstellen van de beweging in het front, met eerbiediging van het hoofdoel: steun aan andere fronten door het binden van Duitse krachten. En om dit beginsel op het concrete geval toe te passen: Een landing op een schaal, welke verband zou houden met het in het Middellandse Zeegebied werkelijk *beschikbare* landingsmaterieel, met een inzet van één divisie, bv. in de buurt van Terracina, gepaard gaande met een juist gebruik van parachutisten en gevolgd door een aanval in de rug van de vijand, zou stellig tot succes hebben geleid.

Slot

En nu tot slot de vraag: Heeft de operatie Shingle dan geen enkel succes opgeleverd?

Ongetwijfeld wel! Uiteindelijk had men een belangrijk landingshoofd gevormd en werden 7 à 8 Duitse divisies extra aangetrokken. Churchill suggereert dat het werkelijke verschil 13 divisies bedroeg omdat Hitler juist in die tijd 5 divisies uit Italië had willen wegtrekken.

Men kan het succes moeilijk in cijfers uitdrukken, maar het was er, gelukkig, als een compensatie voor de grote verliezen en voor het nadeel, andere fronten toegebracht. Beseffen wij echter goed, dat dit partiële succes uiteindelijk was te danken aan de doodgewone GI Joe en aan de doodgewone Tommy, die gezamenlijk, met hun rug naar het strand gekeerd, doodmoe, nat en koud, maar met een ontembare strijd-lust en met een verbeterd hardnekkigheid, ondanks een falende strategie en ondanks een verkeerde tactiek, uit een schijnbare onmogelijkheid de morele overwinning uit het vuur wisten te slepen, en — zoals de vijand Kesselring het uitdrukte — Anzio hebben gemaakt tot een heldendicht van dapperheid.

Geraadpleegde literatuur.

- | | |
|--|--|
| TRUSCOTT Jr., L. K. | Command missions. 1954. |
| TAGGART, D. G. | History of the Third Infantry Division in world war II. 1947. |
| HOWE, G. F. | The battle history of the 1st Armored Division „Old Ironsides“. 1954. |
| CLARK, M. W. | Calculated risk. 1950. |
| STARR Jr., Ch. G. | From Salerno to the Alps; a history of the Fifth Army, 1943-1945. [1948]. |
| WILSON of LIBYA, [H. MAITLAND]. | Eight years overseas, 1939-1947. [1950]. |
| EISENHOWER, D. D. | Crusade in Europe. 1948. |
| CHURCHILL, W. (L. S.) | Memoires over de Tweede Wereldoorlog; dl. 8. De grote omsingeling; de As gebroken; van Teheran tot Rome. 1952. |
| MARSHALL, G. C., H. H. ARNOLD, E. J. KING. | The War Reports. 1947. |
| LINKLATER, E. | The campaign in Italy. 1951. |
| McINNES, E. W. | The war; dl. 5. Fifth year. 1945. |
| WESTPHAL, S. | The German Army in the West. 1951. |

- KESSELRING, A. Soldat bis zum letzten Tag. 1953.
 TIPPELSKIRCH, K. von Geschichte des zweiten Weltkriegs. 1951.
 GÖRLITZ, W. Der zweite Weltkrieg, 1939-1945. [1951-'52]. 2 dln.
 PYLE, E. (T.) Dappere kerels. 1948.
 VAGTS, A. Landing operations. 1946.
 FITZPATRICK, G. R. D. Anzio and its lessons. In: Journal of the Royal United Service Institution, Vol. 95 [1950], August.
 COAKLEY, P. Reflections on Anzio. In: Military Review, Vol. 33 [1953-1954], October.
 BAX, J. S. Met Hr.Ms. „Flores” in de Middellandse Zee 1943-1944. (Orgaan Krijgswetenschap 1947/48,1).
 BAX, J. S. Batterij gereed..... vuur! 1948.
 ANZIO-BEACHHEAD; (22 Jan.-25 May 1944). [1948]. (American Forces in action, 14).
 BATTLE report; dl. 2. The Atlantic War; bij W. KARIG and E. BURTON. 1946.
 CRAVEN, W. F. [and] J. L. CATE. [red.]. The Army Air Forces in world war II; dl. 3. Europe: argument to V-E Day, Jan. 1944 to May 1945. [1951].
 REPORT by the Supreme Allied Commander Mediterranean [= H. Maitland WILSON of LIBYA] to the Comined Chiefs of Staff on the Italian campaign, dl. 1. 8 Jan. 1944 to 10 Mai 1944. [1946].
 ROSCOE, Th. United States destroyer operations in world war II. 1953.
 MORISON, S. E. History of United States naval operations in world war II; dl. 9. Sicily, Salerno, Anzio, Jan. 1943 - June 1944. [1954].

BETALING ABONNEMENT
1e KWARTAAL 1957

Tot 7 januari a.s. bestaat gelegenheid het abonnement voor het 1e kwartaal 1957 à f 3,— te voldoen per postwissel of door overschrijving op postrekening Nr 44715 ten name van Moorman's Periodieke Pers N.V. met vermelding: „abonnement De Militaire Spectator, 1e kwartaal 1957”.

Wie na 7 januari gireert is f 0,25 incassokosten verschuldigd, daar dan de kwitanties in omloop zijn.

MOORMAN'S PERIODIEKE PERS N.V.
ZWARTEWEG 1, DEN HAAG

Brandende vraagstukken bij de Koninklijke Landmacht II

Schiet- en oefenterreinen

door E. J. C. VAN HOOTEGEM, Kolonel van de Generale Staf.

Buiten de vele problemen, welke de KL gemeen heeft met de KM en de KLu, kent zij er één extra, dat der schiet- en oefenterreinen. Water en lucht moge er genoeg zijn, grond komt men aan alle kanten tekort in ons kleine, intensief gecultiveerde en overbevolkte land, dat tevens een grote behoefte kent aan recreatieterreinen.

Dit probleem gaat des te meer nijpen nu het er naar uitziet, dat oefenen in het buitenland — buiten de normale internationale manoeuvres om — moeilijker en vooral kostbaarder zal worden, in verband met de oprichting van de Duitse strijdkrachten en doordat Duitsland de bezettingskosten binnenkort zal achten tot het verleden te behoren. De geallieerden, die de bezettingsmacht uitmaakten, zullen dan de verblijfs- en onderhoudskosten van hun in Duitsland gelegerde troepen zelf moeten voldoen en het is niet meer dan logisch, dat eventuele gasten — en dat zijn ook wij — voor de te verkrijgen faciliteiten zullen moeten bijdragen. Op de kosten, welke dit met zich mee zal brengen, komen wij in deze beschouwing nader terug.

Beperkingen oefengelegenheid in Nederland

In verband met de algemene lijnen ware het goed te beginnen met het bezien van de mogelijkheden en beperkingen van de oefengelegenheid in eigen land, en ten dienste van de duidelijkheid ware daarbij eerst een blik te werpen op de beperkingen.

Het rijden met rupsvoertuigen (tanks, zg. „high-speed” trekkers, e.d.) over de openbare wegen, is gebonden aan beperkende bepalingen, in verband met de hoge kosten, verbonden aan eventuele schade. Het is al voorgekomen, dat Oorlog zelf stukken betonweg moest aanleggen om zonder bezwaar op de bestaande oefenterreinen te kunnen komen. Bij het oefenterrein in de buurt van Ermelo is er een van 500 meter lengte in aanbouw, aangezien het afrijden van het terrein op de bestaande verkeersweg zoveel klei op die weg bracht, dat het verkeer in gevaar zou kunnen worden gebracht. De kosten van deze aanleg worden geraamd op f 150.000. Dit is slechts één voorbeeld uit vele.

Voor zover zij zijn gelegen op militaire oefenterreinen is het doorschrijden van jonge bosaanplantingen, alsmede het betreden van afgepaalde delen van wetenschappelijke waarde en van cultuurgronden, niet toegestaan. Pionieroefeningen zijn slechts mogelijk op enkele, in het bijzonder daarvoor aangegeven terreinen. Op bepaalde militaire oefenterreinen is het afsnijden van takken en het hakken van hout, nodig voor camouflagedoeleinden, in verband met wettelijke bepalingen verboden,

terwijl in droge perioden uiteraard het gebruik van brandgevaarlijke projectielen en middelen niet is toegestaan.

Sommige terreinen zijn in bepaalde perioden niet voor militaire oefeningen beschikbaar in verband met recreatie, omdat er vogels broeden dan wel bepaalde gewassen zich moeten herstellen. In dergelijke gevallen mogen deze zaken van de militaire oefeningen geen hinder ondervinden; ten aanzien van andere terreinen daarentegen geldt dat recreatie slechts open staat wanneer geen oefeningen worden gehouden.

Het gebruik van enkele terreinen is tevens beperkt, doordat zij uitsluitend over paden mogen worden betreden of van grillige vorm zijn, als gevolg van de aanwezigheid van enclaves cultuurgronden.

Ook met betrekking tot de schietterreinen kent men beperkende bepalingen. Op het artillerieschietkamp Oldenbroek heeft de 8 inch hw een zeer klein doelengebied, de 155 lang kan er alleen schieten met kleine lading en de Britse 17 ponder slechts met verminderde lading (platkop). De Chaffee tanks kunnen alleen met verminderde lading uit een vaste opstelling vuren. Voor de Centurion zijn, in verband met de benodigde veiligheidsmaatregelen, in het geheel geen schietmogelijkheden.

Op het infanterieschietterrein de Harskamp is voor de 4.2. inch mortieren slechts een beperkte schietgelegenheid.

Als gevolg van een en ander kunnen de Nederlandse oefen- en schietterreinen de volgende faciliteiten voorlopig niet bieden:

- oefeningen in legerkorpsverband;
- oefeningen in divisieverband. Het is de parate divisie dus niet mogelijk, voorafgaande aan legerkorpsmanoeuvres in internationaal verband, in Nederland oefeningen te houden;
- redelijk ruim opgezette oefeningen in regimentsverband voor de parate troepen, voorafgaande aan oefeningen in divisieverband. Ten hoogste zou men een regimentsoefening kunnen houden, waarbij velerlei beperkingen moeten worden opgelegd, welke een bepaald deel van de waarde verloren zouden doen gaan;
- de mogelijkheid voor parate en mobilisabele divisies om het teamverband inf/cav/art ten volle te beoefenen;
- oefeningen in bataljonsverband met de Centurion tanks, zowel op het gebied der tactiek als voor verplaatsingen over grote afstanden;
- schietoefeningen met Centurion tanks, zelfs voor het inschieten van de vuurmonden. Schietoefeningen met Chaffee tanks, andere dan uit een vaste opstelling en met verminderde lading.

Tenslotte ontbreekt **voldoende** oefengelegenheid voor de tactische opleiding van de tankeskadrons en de verkenningseskadrons.

Voorwaar geen al te opwekkend beeld!

Kosten oefeningen in het buitenland

Bij de aanvang van dit artikel spraken wij over de toenemende kosten voor het oefenen in het buitenland, welke intussen zijn ingegaan en komen boven de reeds thans bestaande kosten van transport, manoeuvre rechten en toelagen-buitenland bij oefeningen. De bedragen van de toelagen kunnen, in verband met de grote overige kosten, worden verwaarloosd, terwijl manoeuvre rechten, die doorgaans neerkomen

op vergoeding voor schade aan terreinen, gebouwen en gewassen, ook bij oefeningen in Nederland zouden moeten worden betaald.

Anders ligt het echter met de transportkosten, aangezien bij oefenen in Duitsland veel grotere afstanden moeten worden afgelegd. Dat deze bedragen alles behalve kinderachtig zijn moge blijken uit het onderstaande.

a. *Voor tankoefeningen te Brilon (nabij Sennelager) in 1955*¹⁾.

Voor de twee tankbataljons, gezamenlijk:	
— treinvervoer tanks	f 560.000
— treinvervoer personeel	f 12.000
— treinvervoer logistieke verzorging	f 24.000
— wegvervoer (verbruikte benzine, enz.)	f 14.000

Totaal f 610.000

b. *Voor één regiment infanterie naar Sennelager.*

Drie bataljons infanterie	f 77.000
Zware mortier compagnie	f 3.500
Eskadrons tanks	f 79.000
Verzorgingscompagnie	f 6.000
Staf en Stafcompagnie	f 5.000
Geneeskundige compagnie	f 2.500

Totaal f 173.000

c. *Voor één regiment infanterie naar Vogelsang.*

Drie bataljons infanterie	f 55.500
Zware mortiercompagnie	f 2.500
Eskadrons tanks	f 66.000
Verzorgingscompagnie, Staf en Stafcompagnie en geneeskundige compagnie	f 11.000

Totaal f 135.000

d. *Voor één eskadron tanks naar schietterrein Hohne.*

Vervoer van 22 tanks met bijbehorend personeel per trein, alsmede wegvervoer van overige rollend materieel met personeel f 110.000.

e. *Voor artillerie naar schiet- en oefenterrein Munsterlager.*

— Afdeling 25 ponder, geheel langs de weg	f 21.000.
— Afdeling 155 mm hw, deels per trein, deels langs de weg	f 46.000.
— Afdeling 8 inch hw of afdeling 155 mm lang:	f 51.000.

f. *Voor luchtdoelartillerie naar schietterrein Todendorf.*

Gemiddeld per afdeling, deels per trein, deels langs de weg f 43.600.

Intussen is ook omtrent de bedragen, welke wij in de toekomst voor gebruik oefen- en schietterreinen in Duitsland moeten betalen het een en ander (zij het voorlopig) bekend geworden. Ook deze zullen waarschijnlijk niet gering zijn, waarbij nog komt dat het iets geheel nieuws is op onze oorlogsbegroting, aangezien tot heden West-Duitsland, middele de bezettingskosten, hieraan voldeed.

In *Munsterlager* en *Sennelager* betaalt men per man en per dag. Indien gebruik wordt gemaakt van accomodatie in bestaande barakken: DM 3.95 en indien wordt gelegerd in eigen tenten: DM 1.25.

¹⁾ Alle hierna volgende financiële opgaven zijn globaal.

Voor *Vogelsang* hebben de Belgen de regeling gemaakt, waarbij men het gehele terrein kan huren voor DM 12.000 per dag, dan wel DM 4 per man en per dag betaalt, of men van de bestaande barakken gebruik maakt of niet.

Daar *Vogelsang* niet de gelegenheid biedt om met een geheel regiment infanterie tegelijk te oefenen en slechts gelijktijdige oefening van twee bataljons toestaat, behoeft het geen betoog, dat de Nederlandse interesse in dit terrein voor de toekomst gering is.

Normaal gaan, per jaar, zes regimenten infanterie naar Duitsland. Drie van de parate divisie en in verband met de eisen van geoefendheid, 14 dagen. En drie van de, dat jaar voor herhaling opkomende, mobilisabele divisie en wel voor 7 dagen.

De transportkosten naar Sennelager zijn, voor deze zes regimenten tezamen, afgerond, te ramen op f 1.000.000.

Indien in barakken wordt gelegerd betekent het voorts een totale terreinhuur van ongeveer f 950.000; indien eigen tenten worden meegenomen komt dit neer op ongeveer f 310.000. Dit belangrijke verschil is reden geweest om te beslissen, dat in tenten zal worden gelegerd, zowel in Sennelager als in Munsterlager, in welke laatste plaats de artillerie schiet en oefent.

In *Hohne* wordt voor het seizoen 1956/1957 per schietbaan/per dag de som van f 1850 betaald. Het kamp heeft 20 banen. Indien men schiet op een baan, die het gebruik van nevenliggende banen om veiligheidsredenen uitsluit, moet ook voor deze niet te gebruiken banen worden betaald. Een battlerun, waarop dus rijdende wordt geschoten, geldt voor drie banen. Voor 1956/1957 heeft Nederland beslag moeten leggen op 166 baandagen, hetgeen ons aan baanhuur alleen al ruim f 300.000 kost. De parate troepen moeten tweemaal schieten om aan de eisen van geoefendheid te voldoen. In totaal komen hiervoor in aanmerking zes tankeskadrons en de tanks van drie verkenningeskadrons. Kosten van transport voor één tankeskadron, indien alle eskadrons met al het organiek materieel zouden worden uitgerust f 110.000. Commentaar overbodig.

In *Todendorf* tenslotte betaalt men ongeveer f 15.000 per week voor gebruik van het gehele oefenterrein van drie schietbanen. Hier overheersen de transportkosten dus wel zeer (ongeveer f 45.000 per afdeling luchtdoelartillerie).

Maatregelen om kosten omlaag te brengen

Het behoeft geen betoog, dat, daar Oorlog zeer zuinig met zijn gelden moet omspringen, de kosten voor oefeningen in het buitenland zo laag mogelijk worden gehouden. De graad van geoefendheid der troepen echter mag hierdoor evenwel niet onder het toelaatbare worden gebracht. De terreinhuur is daarom in sommige sectoren niet te drukken. Wie de artillerie in Munsterlager zag oefenen en de huzaren in *Hohne* zag schieten, en daartevens bij in aanmerking neemt, dat een en ander in eigen land eenvoudig niet mogelijk is, zal mede van oordeel zijn, dat bezuiniging in die richting *niet* in de eerste plaats moet worden gezocht. Vermoedelijk zal blijken, dat dezelfde normen moeten worden aangehouden voor de infanterie en tanks, die in Sennelager gaan oefenen.

De oefeningen zelf en het aantal troepen, dat daaraan deelneemt, zijn reeds zodanig kritisch gezien, dat terugbrengen hiervan wellicht fataal zou zijn voor de paraatheid van onze strijdkrachten.

Voor de luchtdoelartillerie liggen de zaken enigszins anders, aangezien thans voldoende oefenterreinen in eigen land zijn aangelegd. Todendorf wordt het lopende schietseizoen dus voor het laatst gebruikt.

Ten aanzien van de transportkosten worden maatregelen genomen, dat deze inderdaad zoveel worden teruggebracht als de vereiste graad van geoefendheid der troepen toelaat. Zo gaan slechts de tanks van één regimentseskadron naar Sennelager om tevens het personeel van de eskadrons van de beide andere regimenten, die daarna gaan, te bedienen. Door elk jaar tanks van een ander eskadron te nemen gaat de slijtage gelijk op.

Naar Hohne gaan, in één oefengroep, negen eskadrons aan personeel. Zij nemen een gecombineerde tankset aan Centurions en Chaffee's mee, ter sterkte van twee tot drie eskadrons. Het heeft trouwens geen zin om meer tanks mee te nemen, aangezien die toch niet allemaal tegelijk kunnen schieten. Het inschieten van de tanks gaat gestadig voort. Hiervoor worden intussen ook mogelijkheden in eigen land beproefd, waarop wij nog nader terug komen.

Tenslotte wordt thans nog gezocht naar een mogelijkheid om de tanks van Hohne, na gebruik aldaar, op Sennelager te dirigeren en deze, tezamen met de daar reeds aanwezige regimentstanks, te gebruiken voor de tactische oefeningen van het parate tankbataljon. Bij het aanvragen van de oefenperioden voor de diverse terreinen heeft men reeds met deze mogelijkheid rekening gehouden. Nog zal worden gezien of zij, al dan niet, grote bezwaren met zich mee brengt.

Het is hier tevens wellicht de goede plaats om een misverstand uit de weg te ruimen. Namelijk dat, bij het toewijzen van terreinen en mogelijkheden, ten aanzien van de legering voor de verschillende wapens met verschillende maten zou worden gemeten. Artilleristen protesteerden, bij een persoonlijk onderhoud, tegen het feit, dat de huzaren in Hohne in gebouwen legeren en de artilleristen in Munsterlager geen toestemming krijgen tot legering in barakken, doch te velde in tenten moeten bivakkeren. Na het lezen van het voorgaande moge een en ander duidelijk zijn. Munsterlager wordt per man en per dag gehuurd en de legering in tenten is, per man en per dag, ongeveer f 2,50 goedkoper dan legering in barakken. In Hohne evenwel wordt niet de accommodatie gehuurd, doch slechts schietbanen, waarbij dan het feit of men al dan niet in de gebouwen gaat legeren buiten beschouwing blijft. Het zou onjuist zijn tenten te vervoeren als men, zonder extra kosten, in gebouwen onderdak kan krijgen. Sorry voor de artillerie! Zij heeft pech gehad.

Toekomstige mogelijkheden en maatregelen

Indien men zich thans realiseert wat telkenjare moet worden opgebracht om in het buitenland te gaan oefenen — waarbij dus nog niet is gesproken over het oefenen zelf en het enkel en alleen ging over terreinhuur en transportkosten — zal het duidelijk zijn, dat de belangen van 's Rijks schatkist en daarmee onze oefenbelangen, gaan in de richting van het verwerven van oefen- en schietmogelijkheden in eigen land.

Voor 1956/1957 is, voor de *bijzondere kosten* verbonden aan het oefenen *in het buitenland* alleen, reeds meer dan 2½ miljoen uitgetrokken en dat komt telkenjare terug, waarbij de kosten eerder zullen stijgen dan teruglopen, omdat nu toevallig *volgend* jaar *geen* mobilisabele divisie naar het buitenland behoeft, aangezien een nieuwe wordt „gevormd” en oefeningen in groter verband achterwege kunnen blijven.

Vooraf ten aanzien van de tanks moet naar nieuwe mogelijkheden worden gezocht. Uit het voorgaande heeft men wel kunnen opmaken, dat *hier* vooral de grote bedragen kunnen worden gewonnen. Er wordt ook naarstig naar uitwijkmogelijkheden op dat gebied uitgekeken.

In de eerste plaats is daar de voorgenomen exploitatie van het tankschietterrein Vliehorst op Vlieland, dat in gebruik zal worden genomen gedurende perioden dat op dit eiland geen zomerrecreatie plaats vindt. De aanlegkosten zijn geraamd op ongeveer f 1.334.000. Indien een installatie wordt gemaakt voor het vuren op bewegende doelen zal hier nog anderhalve ton bijkomen. Vervoer van personeel zal per jaar komen op f 5000. Tanks zullen zoveel mogelijk met *militaire* middelen worden vervoerd, zowel over land als over zee. De transportkosten worden dus miniem en de kosten van aanleg van het terrein kunnen er in enkele jaren uit zijn. In de herfst van dit jaar worden de eerste proeven genomen. Gelukken zij, dan betekent dit, dat in de toekomst in elk geval de school- en inschietoefeningen in eigen land kunnen worden gehouden.

Het in vele dagbladen vermelde oefenterrein in de Lauwerszee dient nog in zijn geheel te worden onderzocht op voor- en nadelen. Indien het verleggen van de oorspronkelijk geprojecteerde zeedijk extra kosten met zich meebrengt, waarvoor Oorlog zou moeten betalen, zou dit bezwaren kunnen opleveren. Te meer aangezien niet mag worden verwacht dat het terrein (schietterrein voor tanks, luchtdoelartillerie en luchtmacht) vóór 1965 voor gebruik gereed zal zijn. Een dergelijk ver vooruitplannen wordt moeilijk als daarmee grote bedragen (wij denken aan ongeveer f 10 miljoen, alleen al voor het verkrijgen van het land) gemeoid zouden zijn.

Belangrijker kan, te zijner tijd, de nog droog te leggen Markerwaard in het IJsselmeer worden. Het gaat daar om een voor landbouwdoeleinden niet goed te gebruiken terrein van ongeveer 3000 ha, dat zeer wel zou kunnen worden bestemd voor oefeningen met tanks en tevens zou kunnen worden gebruikt voor recreatie, zoals dat ook met terreinen als Harskamp en Oldenbroek het geval is. Dit terrein zou geschikt zijn voor het houden van oefeningen met een bataljon tanks of met een regiment infanterie (verdediging en aanval). Hierdoor zou de noodzaak van oefenen in Sennelager veel geringer worden. Ook hier is sprake van droogvallen in 1965, doch het verschil met de Lauwerszee is, dat vermoedelijk belangrijk minder kosten door Oorlog zouden behoeven te worden gemaakt. Het is daarom de moeite waard dit project nauwlettend in het oog te houden.

Veel dichter bij realisatie — hoewel de beslissing nog niet is genomen — ligt evenwel het tankbetonbanenplan „de Vlasakkers”. Bij het gereedkomen hiervan zouden zowel burgerij als militairen ten eerste zijn gediend, aangezien het oefenen op de Vlasakkers thans, in ongunstige jaargetijden, vaak leidt tot modderbaden of woestijnstormen. De

kosten van het project gaan tot 5 miljoen, zij verzekeren echter het volledige behoud van het oefenterrein, dat anders binnen enkele jaren wellicht zou moeten worden afgeschreven, en geven mogelijkheid tot rij-oefeningen met tanks van velerlei aard.

Het betonbanenplan, zoals het thans is uitgestippeld, zou 100% van de individuele rij-opleiding en 80% van de pelotonsopleiding der in Amersfoort gestationeerde scholen en troepen kunnen opvangen. Van meet af aan wordt rekening gehouden met een mogelijke toekomstige uitbreiding. De kosten kunnen over enige jaren worden verdeeld, aangezien toch niet alles tegelijk kan worden aangelegd. Prioriteit van aanleg wordt mede uitgemaakt door de cavalerie-instanties.

Dan wordt intussen nog naarstig gespeurd naar mogelijkheden om door in gebruikname van nieuwe tankterreinen de noodzaak tot oefenen in het buitenland zoveel mogelijk te verminderen en de huidige terreinen te ontlasten. Het ideaal zou zijn, dat vele terreinen voor enkele weken per jaar zouden kunnen worden gebruikt, om daarna de tijd te hebben zich te herstellen. Het vinden van dergelijke mogelijkheden in ons land is echter zeer moeilijk. Vaak denkt men iets te hebben gevonden, doch dan zijn er zoveel instanties, buiten de militaire, welke er belang bij hebben en bezwaren opperen, dat het meestal op weinig of niets uitdraait.

Voorlopig zullen we het dus wel met de thans beschikbare terreinen moeten doen en ik moge besluiten de tankcommandanten op het hart te drukken hiermee rekening te houden. Het is onjuist en ook volkomen onnodig een terrein te vernielen, zoals dat met sommige reeds is geschied. Niemand heeft hier iets aan. In de eerste plaats maakt het de burgerinstanties die hun medewerking moeten verlenen aan het verwerven van nieuwe terreinen, terecht kopschuw. In de tweede plaats slacht men de kip die de eieren legt, aangezien het oefenen op dergelijke terreinen langzaam maar zeker aan waarde gaat verliezen.

Het is daarom zaak, dat deze aangelegenheid vast in handen wordt gehouden. Dit is een taak voor de Inspectie der Cavalerie, als de meest belanghebbende. Er dienen voor elk terrein oefeningen te worden ontworpen, waarbij bepaalde rijbanen worden gevolgd en er mag niet meer kris kras door het terrein worden gereden, waardoor alle vegetatie binnen korte tijd verdwijnt. Commandanten van oefenende eenheden dienen hiervoor verantwoordelijk te worden gesteld en een geregelde controle is nodig.

Ik ben mij er van bewust, dat ik met het vorenstaande niet alle aspecten van het onderwerp schiet- en oefenterreinen heb belicht. De voor het ogenblik meest belangrijke zijn evenwel aan een beschouwing onderworpen en mochten er leemten zijn achtergelaten, dan stelt *De Militaire Spectator* zich te allen tijde beschikbaar om hieraan publiciteit te verlenen. Want het onderwerp in zijn geheel is uitermate belangrijk en het zal nog in belangrijkheid toenemen als het nieuwe Duitse leger zich ontwikkelt en een claim gaat leggen op vrijwel alle terreinen in Duitsland, die thans nog mede door ons worden gebruikt.

Die tijd is vermoedelijk niet ver meer!

Geleide projectielen

door A. P. DE BRUYN, *Majoor der Artillerie*

Principes der geleiding.

Het meest geheimzinnige aspect der geleide projectielen is wel de mogelijkheid deze projectielen gedurende hun vlucht te besturen door middel van signalen vanaf de grond of vanuit de missile zelf, indien deze met een eigen automatische doelzoekende apparatuur is uitgerust.

Met het idee der eigen voortstuwing dezer projectielen door een straalmotor is men al veel meer vertrouwd, daar straalmotoren reeds zozeer gemeengoed geworden zijn, dat men zich heel wel kan indenken, dat op deze wijze ook niet bemande toestellen door het luchtruim kunnen worden voortgestuwd. Doch een niet door een menselijk wezen direct bestuurd apparaat, dat allerlei manoeuvres in de lucht kan uitvoeren en zich met een meer of minder grote nauwkeurigheid begeeft naar het voorbestemde doel, werkt toch altijd nog sterk op de verbeelding, vooral van diegenen, die de huidige mogelijkheden van de techniek steeds weer als een verrassing beleven.

Hieronder volgt een korte zeer globale beschrijving van enige typische bestanddelen, welke gebruikt worden in de geleidingssystemen voor geleide projectielen. Soms is geen poging gedaan de Engelse termen te vertalen, daar op dit gebied veelal reeds om één Engels woord een geheel begrip is gegroeid, dat in onze taal een veel langere omschrijving zou eisen. Voordat er bij een geleid projectiel sprake kan zijn van effectieve geleiding behoort het een stabiele ligging in de lucht te hebben d.w.z. de drie loodrecht op elkaar staande assen, langsas, verticale as en dwarsas (zie afb. 1 resp. roll, yaw en pitch) moeten ten opzichte van

Afb. 1 Typical Pitch Control System

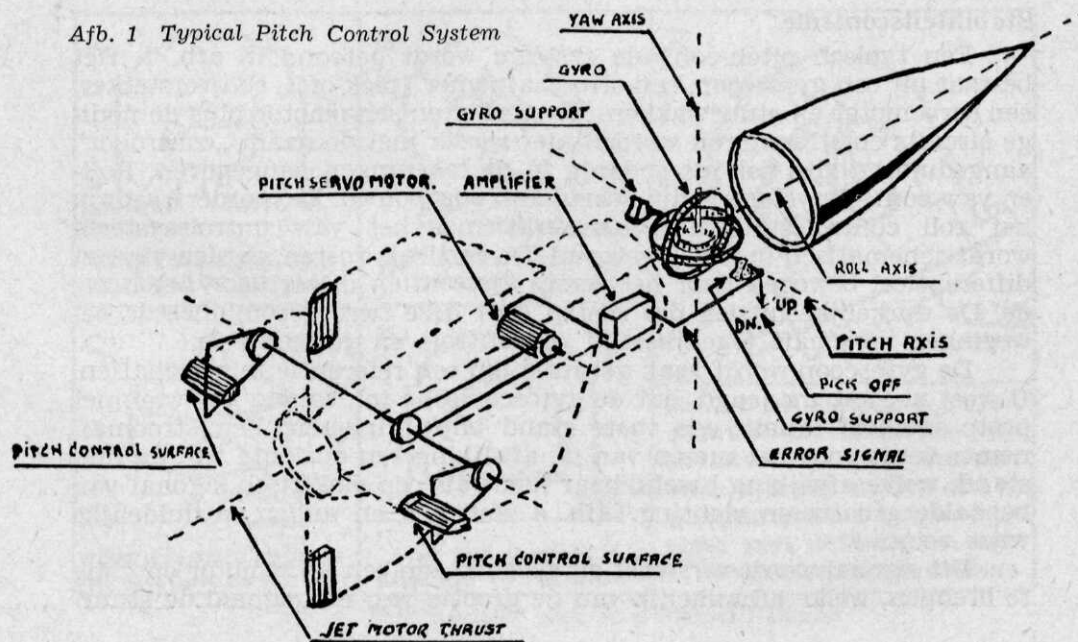

de baan van het projectiel een vaste stand blijven innemen. Is dit bereikt (attitude control) dan kan de geleiding (path control) er verder voor zorgen, dat het projectiel de gewenste baan gaat volgen. Iedere ongewenste beweging van het projectiel om een der drie assen en iedere gewenste beweging afwijkend van de oorspronkelijke baan moeten kunnen worden gecontroleerd. Het is duidelijk, dat na een wijziging in de baan de controle ten opzichte van ongewenste bewegingen om de drie hoofdasen van een ander beginpunt moet uitgaan. Hieruit volgt, dat attitude- en path-control — als u wilt stabiliteits- en baancontrole — in elkaar overvloeien, doch hier zullen ze afzonderlijk worden gezien ter wille van de duidelijkheid.

Beide systemen zijn onder te verdelen in 3 subsystemen; het eerste systeem in roll, yaw en pitch controle; het tweede in hoogte, zijdelingse en afstandscontrole (zie afb. 2).

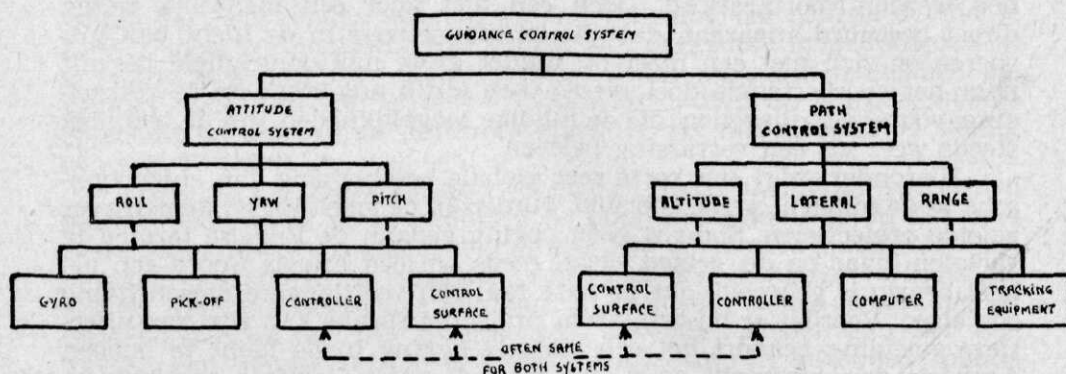

Afb. 2 Component Functional Block Diagram

Stabiliteitscontrole.

Een typisch pitch-controle systeem wordt getoond in afb. 1. Het bestaat uit een gyroscoop, een stroomafnemer (pick-off), een versterker, een servomotor en stuurvlakken. Versterker en servomotor plus de nodige circuits en stroombron worden hier verder met de naam „controller” aangeduid en zijn ook als zodanig in de tekeningen aangegeven. Roll- en yaw controlesystemen zijn soortgelijk opgebouwd. De manier, waarop het roll controlesysteem samenwerkt met het yaw-controlesysteem wordt schematisch in afb. 3 getoond. De verticale roeren worden via een differentieel bewogen door het eerste systeem en direct door het tweede. De werkelijke uitslag der roeren door deze twee gecombineerde bewegingen verschaft tegelijkertijd rollcontrole en yawcontrole.

De gyroscoop wordt vaak gebruikt om een referentie te verschaffen. U weet nog uit uw jeugd, dat de gyroscopische tol, zolang het wiel met grote snelheid draait, een vaste stand blijft innemen. Een stroomafnemer zorgt voor het meten van de afwijking ten opzichte van de nulstand, welke afwijking beschikbaar komt als een elektrisch signaal van bepaalde grootte en richting. Afb. 4 stelt een en ander op duidelijke wijze voor.

Dit signaal wordt versterkt en gebruikt om een servomotor op gang te brengen, welke afhankelijk van de grootte van het signaal de stuur-

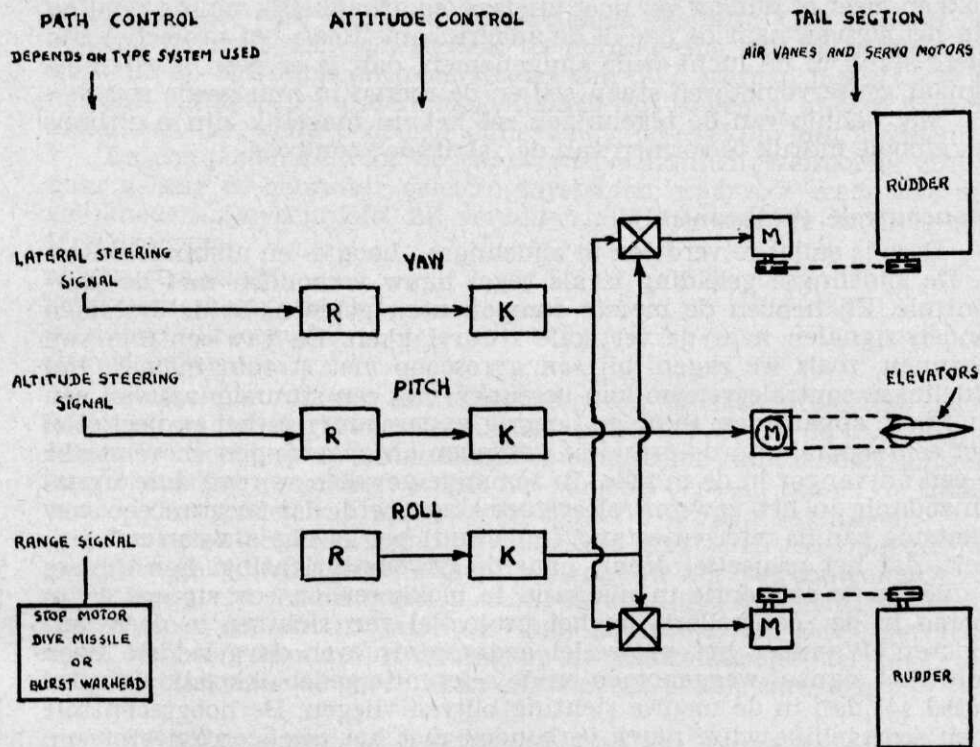

R REFERENCE (GYRO, ETC) **K** CONTROLLER **M** SERVO MOTOR **X** DIFFERENTIAL (MIXING YAW AND ROLL)

Afb. 3 Operation of Roll and Yaw System

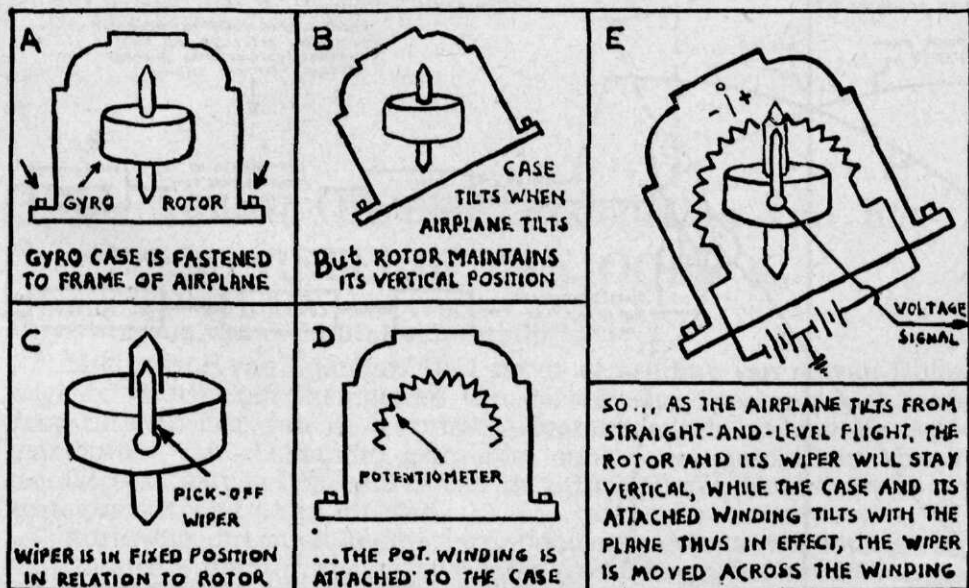

Afb. 4 Potentiometer used as a Pick-Off Device

vlakken meer of minder ver doet uitslaan en afhankelijk van de richting van het signaal naar de ene of de andere kant. Heeft het projectiel zijn juiste stand in de lucht weer aangenomen, dan is er geen afwijkings-signaal, de servomotoren staan stil en de roeren in hun goede stand.

Met behulp van de tekeningen zal het nu mogelijk zijn u althans een globale indruk te vormen van de „attitude” controle.

Baancontrole (pathcontrol).

Deze is onder te verdelen in zijdelingse-, hoogte- en afstandscontrole. De zijdelingse geleiding is als regel nauw verbonden met de yawcontrole. Zij hebben de meeste componenten gemeen. Beide systemen zenden signalen naar de vertikale stuurvlakken. De yawcontrole kan beginnen, zoals we zagen, bij een gyroscoop met stroomafnemer. Het zijdelingse controlesysteem kan beginnen met een stuursignaal van een of andere apparatuur (bijv. de homing apparatuur) in het projectiel of met een signaal van de grond af gezonden en opgevangen en versterkt in een ontvanger in de missile. In sommige gevallen worden deze signalen zodanig in het yawcontrolesysteem ingevoerd, dat hiervan een verplaatsing van de referentiestand (nulstand) het gevolg is, waaruit resulteert, dat het projectiel draait naar de gewenste richting. Een andere manier is de referentie in nulstand te blokkeren en een signaal in te voeren in de „controller” om het projectiel van richting te doen veranderen. Wanneer het projectiel gedraaid is over de gewenste hoek wordt het signaal weggenomen en de referentie gedeblokkeerd. Het projectiel zal dan in de nieuwe richting blijven vliegen. De hoogtecontrole is op soortgelijke wijze nauw verbonden met het pitchcontrolesysteem.

Het afstandscontrolesysteem is bijv. verbonden met de aandrijvende

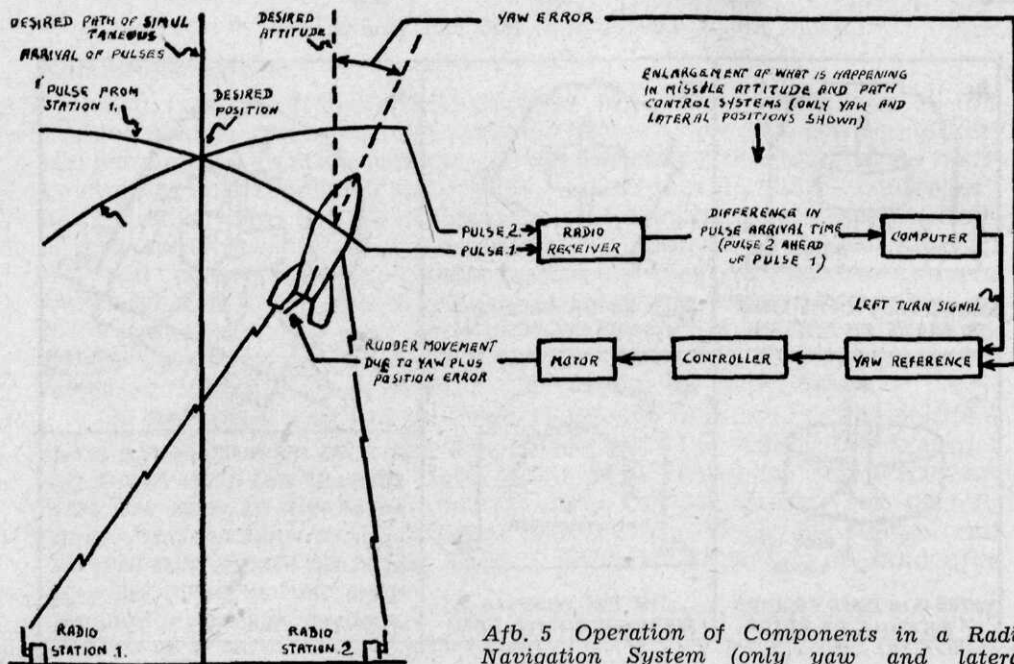

Afb. 5 Operation of Components in a Radio Navigation System (only yaw and lateral positions shown).

motor en kan deze dan automatisch doen stoppen. Ook kan op een bepaald moment door een signaal ter verandering van de hoogte (dus werkend op het pitchcontrolesysteem) een duik worden ingezet, die op het doel eindigt. Een andere mogelijkheid ligt in een of andere tijds- of afstandsmeter, welke door een signaal bijv. de explosie kan inleiden.

De componenten voor de baancontrole kunnen veelsoortig zijn al naar gelang de gebruikte geleidingssystemen, waarvoor reeds vele mogelijkheden zijn beproefd. Zij vervullen alle de volgende functies achtereenvolgens:

volgen (tracking)
berekenen (computing)
geleiding (directing)
sturen (steering).

In afb. 5 wordt nog een schets gegeven van een projectiel, geleid door een radionavigatie-systeem. Het projectiel dient de richting te volgen loodrecht op de verbindingsas tussen beide radiozendstations. In haar ontvanger (tracking) wordt het verschil bepaald tussen de tijden, waarop de signalen van zender 1 en zender 2 worden ontvangen.

Een rekentoestel (computing) berekent grootte en richting van het gewenste geleidingssignaal (directing), dat in het yawcontrolesysteem wordt ingevoerd. In dit systeem wordt tevens ingevoerd een „yaw error signal” voor de fout in „attitude” van het projectiel. Beide gecombineerd hebben zodanige uitwerking op de stuurvlakken (steering), dat het projectiel naar de goede baan en de goede positie terugkeert.

Lezers die het onderwerp nader willen bestuderen kan worden aanbevolen:

Guidance - A. S. Locke - 713 pag.

Order from D. van Nostrand. Co. Inc. Dept.

AA 9 250 Fourth Ave. New York 3 N.Y. Prijs: \$ 12.50.

Guided missiles in War and Peace (Am.), NA Parson jr.

Guided missiles - K.W. Gatland Phil. Library.

Inc. New York 2nd ed. 1954.

Nagekomen Officiële Mededeling van het MINISTERIE VAN OORLOG

De verzending van de Militaire Spectator

Met ingang van 1 januari 1957 zal de verzending van de van Rijkswege te verstrekken exemplaren van de Militaire Spectator niet meer door tussenkomst van de garnizoenscommandanten en van de commandanten van zelfstandig gelegerde onderdelen geschieden, maar rechtstreeks aan het huisadres van de officieren die recht hebben op kosteloze ontvangst van dit blad.

Adreswijzigingen en andere correspondentie over de toezending van de Militaire Spectator dienen te worden gericht aan het hoofd van de afdeling Personeelspubliciteit, Grote Marktstraat 40, 's-Gravenhage.

De troepenaanvoering bij patrouilles

door T. E. C. J. HOLLAND, Kapitein der Infanterie, Leraar K.M.A.

Inleiding

Bij voortdurende blijkt, zowel op onderwijsinstellingen als bij de parate troepen, het gemis aan duidelijke richtlijnen ten aanzien van de troepenaanvoering bij de verschillende soorten van patrouilles. De hier volgende beschouwing, welke is gebaseerd op Amerikaanse voorschriften en persoonlijke ervaringen in Korea gedurende de periode 1950—'51, beoogt slechts een richtlijn te zijn, waarbij ik geenszins pretendeer het „enig” juiste over deze materie te bieden.

Alvorens de gang van zaken nader toe te lichten, lijkt het mij wenselijk eerst tot een begripsbepaling te komen met betrekking tot:

- a. een patrouille,
- b. de troepenaanvoering bij een patrouille.

Deze zou kunnen zijn:

- a. „een *patrouille* is een afdeling manschappen, welke door een grotere afdeling of eenheid wordt uitgezonden om een verkennings- of gevechtsopdracht uit te voeren, beveiliging te verschaffen, eigen troepen op te sporen of contact met deze eigen troepen te onderhouden”.
- b. „de *troepenaanvoering* omvat daarbij alle handelingen en gebeurtenissen, tussen het ontvangen van de opdracht door de patrouillecommandant en het vertrek op patrouille”.

De gang van zaken

1. Ontvangst van de patrouille-opdracht van een Hogere Commandant of een Stafofficier (meestal S2 of S3).

a. De patrouillecommandant zal bij deze bevelsuitgifte in de regel notities maken. Indien de patrouille-opdracht niet voldoende duidelijk of onvolledig is, dient de patrouillecommandant na afloop van de bevelsuitgifte vragen te stellen, bovendien is het wenselijk om een kaartvergroting of een luchtfoto van het patrouilledoel en de naaste omgeving te vragen.

b. De hogere commandant of de stafofficier geeft het bevel voor een patrouille doorgaans tijdig te voren uit, met de bedoeling de resterende tijd zo nuttig mogelijk te kunnen laten gebruiken door de patrouillecommandant en de leden van de patrouille.

c. De keuze van een patrouillecommandant is doorgaans gebaseerd op de bijzondere capaciteiten van de officier of onderofficier, zoals bijvoorbeeld: initiatief, goed verstand, goede lichamelijke en geestelijke conditie, moed, geduld en agressiviteit.

Gezien het bovenstaande mag van de uitgekozen patrouillecommandant verwacht worden dat hij de hem verstrekte opdracht zo goed mogelijk ten uitvoer zal brengen. Hij dient zijn patrouilleplan zo grondig mogelijk voor te bereiden, waarbij geen enkel aspect over het hoofd gezien mag worden. Het mag niet voorkomen, dat het risico voor de leden van de patrouille door gebrek aan goede voorbereiding zou worden ver-

groot of dat de kansen op het bereiken van het gestelde doel daardoor zouden verminderen.

2. *Het maken van een voorlopig plan.*

De patrouillecommandant moet in de hierna vastgestelde volgorde:

- a. een nauwkeurige kaartstudie maken. Hierbij dient in het bijzonder te worden gelet op de schaal van de kaart of luchtfoto, alsmede op de datum waarop de kaart voor het laatst is verkend. Het laatste in verband met terreinveranderingen langs de routes en in de omgeving van het doel. Op de kaart moet worden vastgesteld waar de posities van de eigen troepen zijn. Nimmer mogen echter op een kaart, welke wordt medegenomen op patrouille, aantekeningen worden gemaakt.

- b. de overzichtskaart in de S2—S3 sectie bekijken, teneinde een beeld te krijgen van de posities van de vijand en aan de hand hiervan een schatting maken op welke wijze en in welke mate de vijand de uitvoering van de opdracht kan beïnvloeden;

- c. een besluit nemen ten aanzien van het gebruik van ondersteunende vuren en de sterkte en samenstelling van de patrouille;

- d. beslissen welke uitrusting en bewapening door de patrouille dient te worden mede genomen. Bij uitstek geschikte wapens voor patrouilles van geringe tot gemiddelde sterkte zijn: geweren, karabijnen, pistoolmitrailleurs, handgranaten, lichte mitrailleurs. Grote patrouilles kunnen dit uitbreiden met mortieren en mitrailleurs van middelbaar kaliber;
- e. vooral beseffen dat ieder uitrustingsstuk dat niet strikt nodig is uiteindelijk ballast is;

- f. rekening houden met klasse IV goederen, welke door de patrouille moeten worden medegenomen. Een gevechtspatrouille kan bijvoorbeeld vlammenwerpers nodig hebben. De verstrekking van klasse IV goederen gaat doorgaans minder vlot dan men zou verwachten, hier dient dus terdege en tijdig rekening mee te worden gehouden;

- g. plannen maken in verband met de voeding. In beginsel verdient het aanbeveling uitsluitend gevechtsrantsoenen te gebruiken. Bij patrouilles van langere duur, bijvoorbeeld achter de vijandelijke linies, kan, indien het luchtoverwicht dit mogelijk maakt, bevoorrading uit de lucht plaats vinden.

3. *Coördineren.*

Na het voorlopig plan te hebben gemaakt, stelt de patrouillecommandant zich in verbinding met:

- a. de S4, ten aanzien van de voeding en de benodigde klasse IV goederen. Plaats en tijd van ontvangst door de plaatsvervangend patrouillecommandant of een ander, nader aan te wijzen lid van de patrouille, moet worden vastgesteld door de commandant van de patrouille, nadat overleg is gepleegd met de S4;

- b. de verbindingsofficier, voor het eventuele onder bevel te stellen verbindingspersoneel en voor de verbindingsmiddelen, welke door de patrouille zullen worden medegenomen. Bij grotere patrouilles, meestal dus gevechtspatrouilles dient bijzondere aandacht te worden besteed aan grondlappen voor samenwerking infanterie-luchtstrijdkrachten. Voorts krijgt de patrouillecommandant van de verbindingsofficier alle bijzonderheden ten aanzien van de verbindingen, zoals codes, roepnamen, frequenties enz.;

c. commandanten van onderdelen, welke vuursteun zullen verlenen of personeel in een specialistische functie onder bevel zullen stellen. Bij kleinere patrouilles zullen deze regelingen doorgaans worden getroffen door de hogere commandant of de stafofficier, die de opdracht heeft verstrekt;

d. de S2, indien deze althans de patrouille-opdracht niet heeft verstrekt, en wel in verband met kaarten op grote schaal, kaartvergrotingen, luchtfoto's, inlichtingen over de vijand en gidsen. Bovendien moet de patrouillecommandant nagaan of de S2 - S3 sectie de nevenonderdelen en eigen troepen met inbegrip van de voorposten van de patrouillegang op de hoogte heeft gesteld;

e. de compagniescommandant, indien een stafofficier de opdracht rechtstreeks aan de patrouillecommandant heeft verstrekt. De patrouillecommandant dient zijn compagniescommandant op de hoogte te stellen van de hem verstrekte opdracht en zal hem het voorlopig plan voorleggen.

4. *Het uitkiezen van de leden van de patrouille.*

a. De patrouillecommandant zal door de compagniescommandant in de gelegenheid moeten worden gesteld om het meest geschikte personeel voor de patrouille uit te kiezen, rekening houdende met de opdracht. Indien bv. een rivier moet worden overgestoken, is het wenselijk uitsluitend zwemmers uit te kiezen. Bij deze selectie is, naast militaire vaardigheid, de algehele lichamelijke- en geestelijke conditie van de man doorslaggevend. Bij grotere patrouilles, van tenminste een tirailleurgroep sterk, moet een gewondenverzorger bij de patrouille worden ingedeeld. Indien de patrouillecommandant in de gelegenheid is om enige manschappen uit te kiezen die de taal van de vijand beheersen, dient dit te geschieden, een en ander vooral in verband met het verhoren van krijgsgevangenen direct na de vangenneming. Bij een dergelijk verhoor ter plaatse kunnen vaak inlichtingen verkregen worden, welke van ogenblikkelijk belang voor de patrouille zijn, zoals bijvoorbeeld: opstellingsplaatsen van vijandelijke zware wapens, minder goed verdedigde terreingedeelten, locaties van commando-posten.

b. Direct na het uitkiezen van de leden van de patrouille moet een plaatsvervangend patrouillecommandant worden aangewezen. Deze plaatsvervanger blijft *niet* bij de patrouille voor de controle van de voorbereidingswerkzaamheden, doch zal de patrouillecommandant vergezellen en behulpzaam zijn bij de verkenning en het opstellen van het uiteindelijke plan. De plaatsvervangend patrouillecommandant dient immers bij de aanvang van de patrouille volledig op de hoogte te zijn van de plannen van zijn commandant, zodat hij, indien dit nodig mocht blijken, onverwijld het commando kan overnemen.

c. Slechts die gidsen mogen worden ingedeeld, welke door de S2 als betrouwbaar zijn verklaard. Het zelf medenemen van onbekende gidsen kan levensgevaarlijk zijn, o.a. in verband met vijandelijke hinderlagen.

5. *Uitgifte van het waarschuwingsbevel.*

De patrouillecommandant moet er naar streven zo spoedig mogelijk na de selectie van het personeel het waarschuwingsbevel uit te geven. Dit moet o.a. inhouden:

- a. een korte mededeling over de vijand en de bedoelingen van de eigen troepen;
- b. de opdracht van de patrouille;
- c. instructies ten aanzien van tenue, uitrusting, bewapening, verwijdering van alle onderscheidingstekenen, achterlating van alle documenten en brieven;
- d. richtlijnen voor camouflage van uitrusting en bewapening;
- e. orders voor het in ontvangst nemen van gevechtrantsoenen, water, munitie en klasse IV goederen;
- f. de commandoverhoudingen, hierbij ook aan te wijzen een lid van de patrouille, dat het commando heeft gedurende de periode dat de patrouillecommandant en diens plaatsvervanger op verkenning zijn. Deze functionaris heeft tevens de leiding bij de voorbereidingswerkzaamheden, waarbij de naleving en uitvoering van het gestelde in de voorgaande punten c, d en e primair zijn;
- g. tijdstip en plaats van de bevelsuitgifte.

6. *De terreinverkenning.*

De terreinverkenning is een zeer belangrijk onderdeel van de voorbereiding voor de patrouille door de patrouillecommandant en zijn plaatsvervanger. Als basis voor deze verkenning gebruikt de patrouillecommandant zijn voorlopig plan. Hij moet, uit verschillende waarnemingsposten, het terrein waarin de patrouille wordt gelopen intensief bestuderen. Indien deze terreinstudie plaats vindt voor een patrouille welke 's nachts zal worden gelopen, moet de patrouillecommandant het terrein zoveel mogelijk in zijn geheugen opnemen, teneinde daar 's nachts gebruik van te kunnen maken. In algemene zin dient te worden overwogen hoe de vijand, door zijn optreden, invloed kan uitoefenen op de patrouilleopdracht. In de terreinstudie dient bijzondere aandacht te worden besteed aan:

- a. beheersende terreingedeelten voor wat betreft: terreinkenmerken, hoge grond, ravijnen, bossen, doorsnijdingen en heggen;
- b. waarneming en schootsvelden: waarnemingsposten langs de te volgen route, welke kunnen worden gebruikt; bepaalde terreingedeelten langs de route waarin de vijand goede schootsvelden heeft om de naderende patrouille onder vuur te nemen;
- c. hindernissen: natuurlijke hindernissen, die de snelheid van de patrouillegang kunnen vertragen zoals steile hellingen, moeilijk doorwaadbare rivieren en moerassen; de juiste plaats van bekende en veronderstelde kunstmatige vijandelijke hindernissen, zoals draadversperingen en mijnevelden;
- d. dekking en maskering;
- e. naderingswegen: bij een patrouille is de uiteindelijke naderingsweg de resultante van alle voorgaande terreinfactoren. Indien een der factoren genoemd onder a t/m d niet zo nauwkeurig mogelijk wordt bekeken, is de gekozen naderingsweg stellig niet „de beste”. In deze laatste factor moet ook rekening gehouden worden met de terugtochtsweg, welke beslist niet dezelfde mag zijn als de heenweg, doch deze wel op verschillende plaatsen zal moeten kruisen. Deze kruispunten zijn dan de verzamelplaatsen voor de gewonden, welke de patrouille eventueel

onderweg zal krijgen. De gewonden blijven met beveiliging van 1 of 2 man wachten tot de patrouille hen, na uitvoering van de opdracht, mee terug neemt.

Bij patrouillegang uit een verdedigende opstelling kan een patrouillecommandant ook zijn gewonden achterlaten bij een gevechts- of algemene voorpost; levensgevaarlijke gewonden kunnen van hieruit, indien het luchtoverwicht aan eigen zijde is, door middel van een hefschroefvliegtuig worden afgevoerd.

7. *Het opstellen van het uiteindelijke plan.*

a. Tijdens de nauwgezette terreinverkenning heeft de patrouillecommandant de verschillende mogelijkheden voor het ten uitvoer brengen van de patrouille vergeleken en de uiteindelijk meest geschikte uitgekozen. Ter verduidelijking van de bevelsuitgifte kan de patrouillecommandant een zandbakmodel maken van het terrein, waarin de patrouille zal worden ingezet.

b. De route, zowel heen als terug, wordt vastgelegd op een oleaat, dat wordt verstrekt aan degene die de opdracht heeft gegeven.

c. In het uiteindelijke plan zal de patrouillecommandant tevens vaststellen waar de gewonden-verzamelpaatsen komen, omdat immers op deze punten de heen- en terugroute elkaar zullen kruisen.

d. Bij het opstellen van het uiteindelijke plan kan het nodig blijken om, na de aanvankelijke coördinatie, nogmaals overleg te plegen met de commandanten — en/of de waarnemers van de onderdelen welke vuursteun zullen verlenen teneinde tot een in de finesses uitgewerkt vuurplan te komen. Voorts verdient het aanbeveling eveneens ten tweede male contact op te nemen met de S2 sectie en zo mogelijk een blik te werpen op de overzichtskaart in verband met de laatste inlichtingen over de vijand.

e. Indien het uiteindelijke plan is geformuleerd moet de patrouillecommandant voor zichzelf enige notities maken, omdat dit plan de basis vormt voor het patrouillebevel, dat straks zal worden uitgegeven.

8. *Inspectie over de leden van de patrouille.*

De patrouillecommandant en zijn plaatsvervanger hebben zich na het opstellen van het patrouillebevel verder gereed gemaakt voor de patrouille. Zij wachten de leden van de patrouille op, op tijdstip en plaats zoals vastgesteld in het waarschuwingsbevel voor een laatste inspectie en de uitgifte van het patrouillebevel.

Deze inspectie houdt in:

a. het nagaan of iedere man fysiek in orde is; in verband met eventuele uitvallers is het altijd raadzaam 1 à 2 reserves aan te wijzen, welke zich eveneens algeheel voorbereiden en op het daartoe vastgestelde tijdstip met de overige leden van de patrouille aantreden. Indien zij niet behoeven in te vallen kunnen ze weer inrukken;

b. controle op de bevolen tenue, uitrusting en camouflage waarbij men iedere man een paar sprongen laat maken in verband met eventuele rammelende onderdelen van de uitrusting of lawaai makende inhoud van de broekzakken.

c. het nagaan van de bewapening en munitie; het is een goede ge-

woonte om met de wapens te vuren in verband met eventuele storingen in de werking en het veiligheidssysteem;

d. het controleren of de man in het bezit is van zijn herkenningsplaatjes. Verder moeten alle documenten worden ingenomen, welke de vijand inlichtingen zouden kunnen verschaffen, zoals kaarten, zakboekjes, brieven enz. Deze documenten worden door toedoen van de patrouillecommandant ingeleverd bij de naasthogere commandant en mogen pas worden teruggegeven na terugkeer van de patrouille.

9. *Bevelsuitgifte.*

Het bevel moet kort maar volledig zijn. Bij een patrouillebevel mag voorts niet worden afgeweken van de normale bevelsvorm.

Het verdient aanbeveling om bij de bevelsuitgifte onderstaande volgorde aan te houden:

a. 1. controle over de aanwezigheid van een ieder, die bij de bevelsuitgifte aanwezig moet zijn, dus ook eventuele waarnemers van ondersteunende wapens en specialisten;

2. bekendmaking van de samenstelling van de patrouille. Dit in verband met het feit dat de sterkte en samenstelling, afhankelijk van de opdracht, kan variëren;

b. terreinoriëntatie aan de hand van het vooraf gereedgemaakte model van het terrein, op een kaartvergroting of op een normale topografische kaart;

c. de mondelinge uitgifte van het patrouillebevel:

Toestand.

Vijand:

1. inlichtingen omtrent vijandelijke posities, activiteit en sterkte;
2. zo mogelijk identificatie van vijandelijke onderdelen.

Eigen troepen:

1. toestand eigen troepen;
2. patrouille-acties welke door andere eenheden zullen worden uitgevoerd; routes van deze patrouilles;
3. vuursteun welke aan eigen patrouille zal worden verleend;
4. bijzonderheden met betrekking tot de samenwerking van de patrouille met de tactische luchtstrijdkrachten.

Opdracht.

Volledig en duidelijk de opdracht van de patrouille.

Uitvoering.

Plan:

van de patrouillecommandant; hierin te vermelden de globale gedachtengang van de patrouillecommandant ten aanzien van de te volgen routes (heen en terug) en de te ondernemen acties bij het patrouilledoel.

Groepering:

1. uitgangsformatie;
2. tijd uit — tijd in.

Gang van zaken tijdens de patrouillegang:

1. te volgen route;
2. taken van ieder lid van de patrouille, niet specialist zijnde;
3. actie bij contact met de vijand;
4. ontmoetingspunten langs de heenroute ingeval van verplaatsing langs verschillende routes naar het patrouilledoel;
5. eventueel verspreidingspunt van de patrouille bij het patrouilledoel;
6. acties bij het patrouilledoel;

7. ontmoetingspunt na de acties bij het patrouilledoel;
8. eventueel bijzondere opdrachten voor specialisten die bij de patrouille zijn ingedeeld.

Coördinerende bepalingen:

1. commando verhoudingen;
2. ontsnappingsman(nen);
3. tijdstip en plaats van rapporteren aan de patrouillecommandant van bijzonderheden, waargenomen tijdens de patrouille, door de leden van de patrouille en specialisten.

Verzorging.

Bevoorrading:

1. richtlijnen ten aanzien van de bevoorrading van rantsoenen, water en munitie;
2. aanwijzingen met betrekking tot de verstrekte klasse IV goederen;

Geneeskundige afvoer en verpleging:

1. wijze van handelen met gewonden;
2. nauwkeurige aanduiding van de gewonden-verzamelaarsplaatsen langs de routes.

Personeel:

1. wijze van handelen met krijgsgevangenen;
2. taakomschrijving van de eventueel ingedeelde tolken in verband met verhoren ter plaatse van krijgsgevangenen.

Bevelvoering en verbinding.

Verbindingen:

1. verbindingen met de commandopost of een ander vastgesteld controlestation, roepnamen, frequenties, tijdstippen van rapporteren en eventuele codes, welke zullen worden gebruikt;
2. tekens en signalen welke tijdens de patrouillegang dienen te worden gebruikt;
3. wachtwoord en herkenningsteken.

Bevelvoering:

plaats van de patrouillecommandant;

na de bevelsuitgifte moeten de leden van de patrouille in de gelegenheid worden gesteld om vragen te stellen;

het stellen van controlevragen door de patrouillecommandant om na te gaan of ieder lid van de patrouille, met inbegrip van de specialisten, volkomen op de hoogte is van hetgeen er staat te gebeuren;

het gelijk zetten van de horloges.

10. Vertrek van de patrouille.

Het tijdstip van de bevelsuitgifte wordt zo laat mogelijk gekozen, om de patrouillecommandant in de gelegenheid te stellen de laatste inlichtingen over de vijand alsnog in het patrouillebevel te verwerken.

In de regel zal de patrouille dus zo kort mogelijk na de bevelsuitgifte, op het daartoe vastgestelde tijdstip, vertrekken.

Slechts bij hoge uitzondering mag het voorkomen dat de patrouille niet direct na de bevelsuitgifte vertrekt.

Conclusie.

Aan de hand van het bovenstaande lijkt het mij nuttig vast te stellen op welke belangrijke punten de troepenaanvoering bij patrouilles afwijkt van de troepenaanvoering bij de 3 andere hoofdtypen van gevechten, de aanval, opmars en verdediging. In de volgorde waarin deze materie in het bovenstaande artikel is behandeld treffen we de hieronder volgende verschillpunten aan:

a. slechts bij patrouilles is het mogelijk dat commandanten beneden compagnies-niveau hun opdracht krijgen van een stafofficier;

- b. het coördineren met de S2 door commandanten van betrekkelijk kleine patrouilles zal veel intensiever zijn dan door commandanten van organieke eenheden van gelijke sterkte bij andere typen van gevechten;
- c. uitsluitend bij patrouilles bestaat voor de commandant de mogelijkheid tot het uitkiezen van de leden van zijn onderdeel, mede in verband met het feit dat men veelal niet werkt met een organieke eenheid, doch met het geselecteerde personeel uit verschillende eenheden;
- d. de plaatsvervangend patrouillecommandant vergezelt zijn commandant doorlopend bij de voorbereiding van de patrouille; hij blijft dus niet achter bij de leden van de patrouille voor controle op de voorbereidingswerkzaamheden. Hiervoor wordt een der leden van de patrouille aangewezen;
- e. het waarschuwingsbevel voor een patrouille is meer in details uitgewerkt, dan dat voor een der andere typen van gevechten;
- f. ten aanzien van de 5 terreinfactoren valt, bij de beoordeling toestand van een patrouillecommandant, het accent in hoofdzaak op de naderingswegen, hindernissen en dekkingsmogelijkheden, terwijl bijvoorbeeld de schootsvelden langs de route naar het doel, in tegenstelling tot de beoordeling toestand van een aanvallend of verdedigend gevecht, niet zo belangrijk zijn.
- g. in het uiteindelijke plan voor een patrouille moeten richtlijnen worden vastgesteld voor de gewonden in verband met het feit dat deze, met uitzondering van de levensgevaarlijken, voorlopig op van te voren vastgestelde verzamelplaatsen en of de gevechts- en algemene voorposten moeten achterblijven en bij voorkeur niet op eigen gelegenheid naar de opstellingen van de eigen troepen mogen terugkeren;
- h. het tijdstip van de bevelsuitgifte wordt bij een patrouille zo kort mogelijk voor het tijdstip van vertrek gekozen in tegenstelling met de andere typen van gevechten, waarbij als gemiddelde mag worden aangenomen, dat de beschikbare tijd van voorbereiding na de bevelsuitgifte circa $\frac{2}{3}$ van de totaal beschikbare tijd voor aanvang van de operatie moet zijn;
- i. de inspectie over de leden van de patrouille vindt plaats vóór de bevelsuitgifte door de patrouillecommandant; dit kan omdat in het waarschuwingsbevel reeds tot in detail uitgewerkte orders zijn gegeven over de tenue, uitrusting, camouflage, bewapening enz.

Slot.

Tot slot van dit artikel zij vermeld, dat ook Generaal Van Fleet, Commandant van het 8e Amerikaanse Leger in Korea in 1951, het grote belang onderkende van de goede uitvoering van patrouille-opdrachten. Bij het uitreiken van een Amerikaanse dapperheidsonderscheiding aan een Nederlandse officier, die zich had onderscheiden als commandant van een gevechtspatrouille, zei deze Generaal hem onder meer het volgende:

„Well done Lieutenant, remember in the future when you will be a battalion commander, that it is much more difficult to be a rather good patrol-leader than a very good battalion-commander in a regular battle.”

Leiderschap, gezag en verantwoordelijkheid

KRIJSGESCHIEDKUNDIGE VOORBEELDEN UIT DE STRIJD OM YPENBURG

door J. SJOERDS, *Majoor der Infanterie, Staf NTB.*

„De officier is leider van zijn mannen, oefent gezag uit over de onder zijn bevelen gestelde militairen en draagt verantwoordelijkheid voor alles wat hij doet of nalaat.

Leiderschap, gezag en verantwoordelijkheid zijn voor de jonge officier van evenveel, zo niet van meer belang dan kennis en bekwaamheid. Slechts weinigen is leiderschap aangeboren. Veel van hetgeen een officier ontbreekt kan hij echter door studie of oefening verwerven”.

Generaal Hasselman, Chef G.S.

Kort geleden is een uitgave verschenen van het Ministerie van Oorlog, Hoofdkwartier van de Generale Staf, getiteld: *Leiderschap, gezag en verantwoordelijkheid*, waarin het motto boven dit artikel als voorwoord van de Chef van de Generale Staf voorkomt. Dit voorwoord bevat een opdracht, namelijk om door studie en oefening te verwerven wat de officier nog ontbreekt aan leiderschap. Dit artikel wil aan de jonge officieren tot wie het boekwerkje zich in de eerste plaats richt een voorbeeld geven van een dergelijke studie.

Een zeer belangrijk aspect van de aanvullende studie voor leiderschap, gezag en verantwoordelijkheid wordt gevonden in het bestuderen van de krijgsgeschiedenis, zoals in meergenoemd boekwerkje ook wordt gememoreerd. Hierbij kan men constateren hoe temidden van de spanningen van de strijd het leiderschap werd uitgeoefend, het gezag werd gehandhaafd en de verantwoordelijkheid werd gedragen. Juist terwille van onze jongere officieren heb ik een voorbeeld gekozen uit de recente krijgsgeschiedenis; ja, meer nog; ik heb gemeend het best de voorbeelden te kunnen laten spreken van het optreden van onze eigen officieren op ons eigen terrein. Ik bedoel hier de krijgsverrichtingen op Nederlands grondgebied in Wereldoorlog II.

Het tot onderwerp kiezen van dit deel der krijgsgeschiedenis heeft tevens een ander groot voordeel nl. dat nog eens de aandacht kan worden gevestigd op het voortreffelijke stafwerk hetwelk door de Krijsgeschiedkundige Afdeling van het Hoofdkwartier over deze strijd is gepubliceerd. Weliswaar werden in de jaargangen 1947—1949 van *De Militaire Spectator* regelmatig publicaties opgenomen van de Krijsgeschiedkundige Afdeling betreffende door haar bewerkte gedeelten van de strijd op Nederlands grondgebied, maar deze artikelenreeks werd afgedrukt in een tijdperk, waarin honderden jonge officieren in Indonesië dienst verrichtten en bovendien reeds bijna tien jaren geleden, zodat onze jongste officieren van deze interessante en belangrijke publicaties geen kennis hebben genomen. Bestudering van deze boek-

werken, welke verduidelijkt zijn met een groot aantal overzichtskaarten en foto's moet dan ook dringend worden aanbevolen.

De strijd op Nederlands grondgebied tijdens de jongste wereldoorlog moet zeker voor ieder Nederlands officier een noodzakelijk deel van zijn kennis worden geacht. Het verslag van deze krijgsverrichtingen bevat zeer illustratieve voorbeelden van krachtige gezagshandhaving en slap optreden, van het aanvaarden van een grote verantwoordelijkheid en van vlucht voor het dragen daarvan, van goed en van slecht leiderschap.

Het hieronder volgende is slechts een greep uit deze geschiedenis en beoogt een voorbeeld te geven van de wijze, waarop de officier kan voldoen aan de opdracht om zich door studie en oefening datgene eigen te maken, dat hem nu nog ontbreekt of waarin hij nog kan groeien in kracht.

Vooraf echter eerst nog enige gegevens over de inhoud van het genoemde boekwerkje „Leiderschap, gezag en verantwoordelijkheid”.

Welke aspecten worden in dit boekwerk behandeld? Het geeft een uiteenzetting van het karakter van de leider en geeft in het bijzonder aan welke eigenschappen de officier moet bezitten om een goede leider te zijn.

Een officier van de KL is tegenover land en volk verplicht om de eigenschappen van een goed leider te verwerven door de op ervaring berustende beginselen terzake te bestuderen. Door zelfstudie zal hij eigen tekortkomingen moeten leren kennen en eigen fouten en tekortkomingen moeten corrigeren. Op deze wijze zijn taak opvattend en zijn roeping uitvoerend zal hij een maximum rendement opleveren aan de staat, die hij dient. Want de waarde van een officier voor de Staat wordt bepaald door zijn plichtsbetrachting, de aandacht welke hij aan zijn werk besteedt en het enthousiasme waarmee hij zijn taak vervult. Niet zozeer wat hij *kan*, maar wat hij *doet* is van betekenis.

Als eigenschappen voor een officier worden voorts in behandeling genomen: loyaliteit, geestdrift, ernst, energie, zelfbeheersing, tact, initiatief, fantasie, verantwoordelijkheidsgevoel, gezag, besluitvaardigheid, eenvoud, gehoorzaamheid, rechtvaardigheid, oprechtheid, orde-lievendheid, offervaardigheid, moed, vertrouwen en stuwkracht.

Het zeer levendig geschreven verslag van de krijgsverrichtingen van het Nederlandse Leger in Wereldoorlog II biedt ruimschoots gelegenheid om bovenstaande eigenschappen en kwaliteiten al of niet te zien gedemonstreerd in het optreden van de Nederlandse officier in de praktijk. Ook lenen veel gedeelten uit deze krijgsverrichtingen zich om op de periodiek bij het onderdeel of op de staf of op de school te houden tactische voordrachten door jongere officieren te worden besproken.

De strijd om Ypenburg

Hieronder volgt dan het door mij gekozen voorbeeld uit de strijd om en in de vesting Holland en wel een gedeelte van de strijd door de Nederlandse troepen geleverd tegen de Duitse luchtlandingstroepen op en bij het vliegveld Ypenburg.

Het vliegpark Ypenburg was gelegen aan de oostzijde van de kunstweg Rijswijk-Rotterdam omstreeks 1500 m zo van de Hoornbrug. De afmetingen bedroegen 750 bij 800 m. Op het veld waren geen versper-

ringen aangebracht. Radiodienst, fotodienst en herstellingsafdeling waren in de gebouwen tussen het vliegpark en Rijswijk ondergebracht. Bij de verspreid opgestelde vliegtuigen waren wachten ingedeeld van het technische personeel. Overigens verrichtte dit personeel werkzaamheden in de hangars en in de herstellingswerkplaats.

In de vroege ochtend van 10 mei bevonden zich de bemanningen in de vliegtuigen, de motoren waren warm gedraaid en het technisch personeel was in de onmiddellijke nabijheid. Bij de opstelling der verdedigende troepen was naar de volgende beginselen gehandeld.

1. *De directe verdediging van het vliegveld diende te geschieden door de opstelling van vuurorganen aan de nw en de zw zijde, welke een vernietigend vuur moesten kunnen brengen op vliegtuigen, landende op het veld zelf.*
2. *Ter beveiliging van het vliegveld tegen van buiten optredende onbetrouwbare elementen (vijfde colonne) en valschermtroepen moest, op enige afstand van het veld, een „scherm” worden gevormd.*
3. *Tussen vliegveld en scherm moest een reserve beschikbaar zijn om, afhankelijk van de omstandigheden, te worden ingezet ter versterking van de directe vliegveldverdediging dan wel van het scherm.*

Overeenkomstig de verstrekte bevelen en aanwijzingen waren op 10 mei te 0315 uur de opstellingen, geschetst in afb. 1, ingenomen.

De verdediging van het vliegveld was opgedragen aan o.a. het 3e bat van het Regiment Grenadiers. Op het vliegveld bevond zich de 1e cie; als scherm trad op de 3e cie langs de Vliet en in Delft; tussen vliegveld en scherm bevond zich in boerderijen de 2e cie. De 1e en 2e cie waren opgesplitst in pels, zoals op de schets aangegeven. Voorts waren op het vliegveld nog een aantal zware mitrailleurs en een aantal pantserwagens. Afgezien van geweer- en karabijnvuur kon direct vuur op het vliegveld worden uitgebracht door 9 zware en 11 lichte mitrs, alsmede door de mitrs en de kanonnen van de paws. Een belangrijk deel der gevechtsoptellingen was echter geheel onvoldoende beveiligd tegen luchtbombardementen, zelfs met lichte scherfbommen.

Van het bat was de 1e cie om 0230 uur uit Ypenburg afgemarcheerd naar de alarmkwartieren, nadat de cc de manschappen gewezen had op de ernst van de toestand. Om 0315 uur legerde het 1e pel in de hoeve Loos, het 2e in de hoeve Ypenburg, het 3e in hangar 2 en het 4e pel in de Johannahoeve. De manschappen sliepen gekleed met de wapens in hun onmiddellijke nabijheid. Posten waren uitgezet. De cc bevond zich op de cp van de bc op het vliegveld.

Van 0300 uur af vlogen grote aantallen vliegtuigen op grote hoogte over Ypenburg, aanvankelijk van o naar w, later in omgekeerde richting. De Nederlandse luchtdoelbestrijdingsmiddelen openden het vuur zodra de vlieghoogte daartoe aanleiding gaf. Dit was vooral het geval toen kort na 0400 uur talrijke vliegtuigen uit no richting naderden, boven Delft draaiden en daarna uit zw richting naar het vliegveld vlogen, hevig bevuurd door de Nederlandse luchtdoelartillerie. Deze vliegtuigen begonnen een vrijwel ononderbroken luchtbombardement uit te voeren door meerderde kort na elkaar aanvliegende golven tot 0445 uur. De materiële uitwerking op Ypenburg was, gelet op de lange duur en de

hevigheid van het bombardement, betrekkelijk gering, hoewel verschillende gebouwen getroffen werden en enige in brand stonden.

De morele uitwerking van het bombardement op de verdedigers was echter zeer groot. Zolang de vreemde vliegtuigen overvlogen zonder tot vijandige handelingen over te gaan, waren zij door de vliegparkbezetting vol belangstelling gadeslagen. Toen zij lager kwamen en de eigen luchtdoelbestrijdingsmiddelen begonnen te vuren, volgde men dit gebeuren met grote spanning en de gevechtsoptellingen werden door velen verlaten om beter te kunnen zien. Dat men door dit ongedisciplineerde optreden bovendien zijn leven onnodig in de waagschaal stelde,

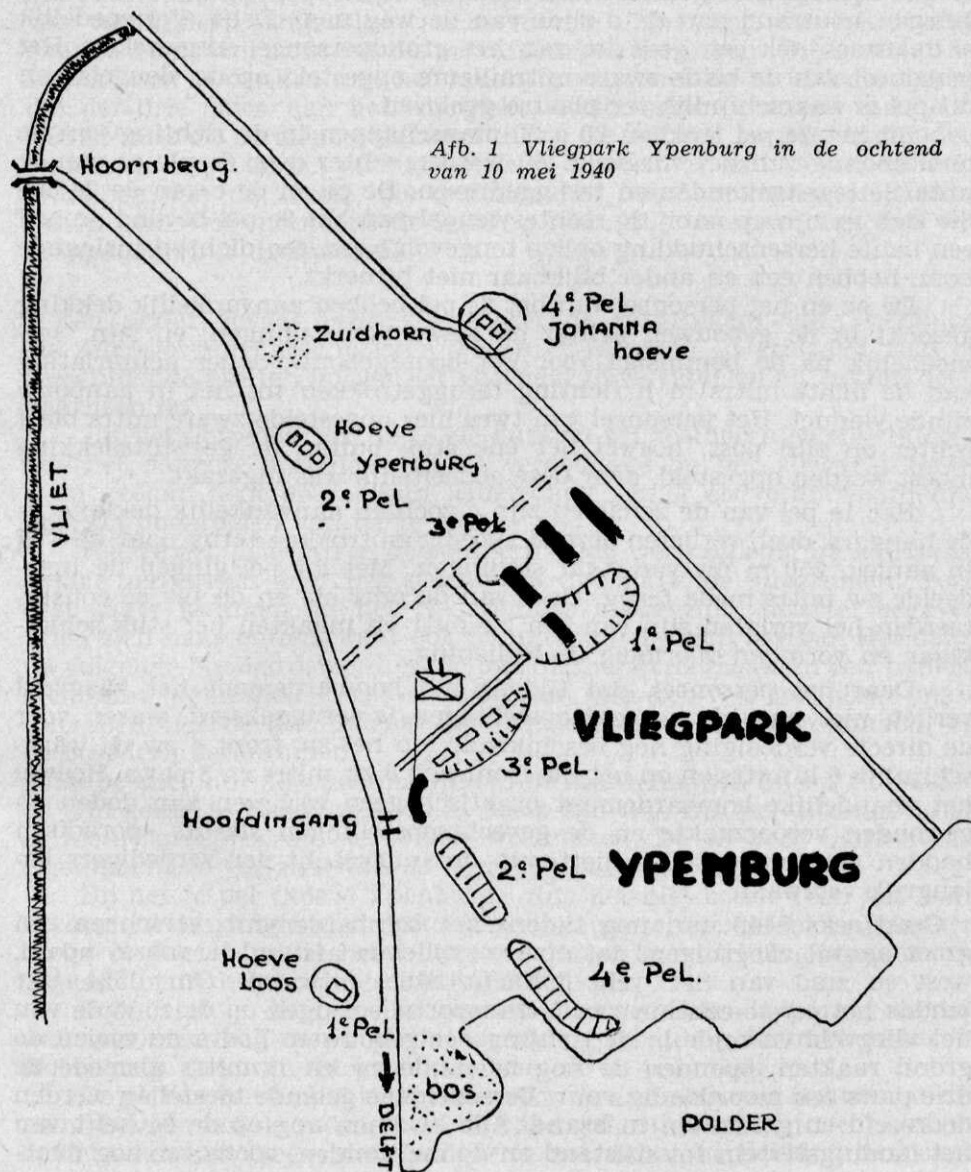

werd blijkbaar niet beseft en het kader trad hiertegen niet voldoende krachtig op. Toen gelijktijdig met het haastig opstijgen der eigen vliegtuigen de eerste bommen gierend op het veld neersloegen, werd men zich eindelijk van het gevaar bewust en sprak nog slechts de drang naar zelfbehoud. Deze uitte zich bij velen allereerst in een vlucht naar de schijnbaar goede dekking biedende gebouwen aan de nw rand van het vliegveld, zodat de gevechtsoptellingen aldaar grotendeels onbezet bleven.

Het is van belang deze reactie van kader en manschappen op dit eerste vijandelijke optreden nader te bezien. Het 4e pel van de 2e cie verliet zijn opstellingen en zocht dekking in de op ruim 200 m afstand gelegen houtrand aan de o zijde van de weg naar Delft. Vermoedelijk is daarheen ook een gedeelte van het grondpersoneel uitgeweken. Het personeel van de beide zware mitrailleurs opgesteld op de vleugels van dit pel is waarschijnlijk ter plaatse gebleven.

Bij het 2e pel trokken 20 à 30 manschappen in de richting van de hoofdingang van het vliegveld. Zij werden echter door de plv cc van de mitr cie tegengehouden en teruggedreven. De pc en de c van de 2e cie, die zich in zijn cp nabij de rechtervleugel van het 2e pel bevond en zelf een lichte hersenschudding opliep tengevolge van een dichtbij inslaande bom, hebben een en ander blijkbaar niet bemerkt.

De pc en het personeel van het 3e pel hebben aanvankelijk dekking gezocht in de gebouwen achter de gevechtsoptellingen, en zijn, vermoedelijk na de bominslag voor het hoofdgebouw, onder achterlating van de lichte mitrs in n richting teruggetrokken tot het in aanbouw zijnde viaduct. Het personeel van twee hier opgestelde zware mitrs bleef echter op zijn post, hoewel het ene stuk buiten de gevechtsdekking moest worden opgesteld, daar deze gedeeltelijk was ingezakt.

Het 1e pel van de 2e cie en zijn c zochten aanvankelijk dekking in de hangars, doch verlieten deze al spoedig en trokken terug naar de weg in aanleg, 250 m nw van haar stellingen. Met dit pel gingen de ingedeelde zw mitrs mede terug. De c van de mitr cie en de plv cc constateerden het verlaten zijn van een zw mitr en maakten het stuk schietklaar en vormden voorlopig de bediening.

Daar het personeel, dat tijdens het bombardement het vliegveld verliet, niet naar de gevechtsoptellingen is teruggekeerd, waren voor de directe verdediging nog beschikbaar: op het zw front 4 zw en waarschijnlijk 6 lt mitrs en op het nw front nog 3 zw mitrs en 3 paws. Hoewel het vijandelijke bombardement praktisch geen verliezen aan doden en gewonden veroorzaakte en de gevechtsoptellingen slechts sporadisch hadden geleden, was dus niettemin de vuurkracht der verdedigers belangrijk verzwakt.

Omstreeks 0445 uur, nog tijdens het bombardement, verscheen een groot aantal vliegtuigen, dat op verschillende afstanden, vooral noord, west en zuid van het veld parachutisten uitwierp. Om 0524 uur landde het eerste echelon van 8 transportvliegtuigen op de zo zijde van het vliegveld en rolde in de richting der gebouwen. Zodra de wielen de grond raakten, openden de nog bemande zw en lt mitrs alsmede de drie paws een moorddadig vuur. Verscheidene gelande toestellen werden doorzeefd en geraakten in brand. Alle kwamen nog op de zo helft van het landingsterrein tot stilstand en de inzittenden, voorzover nog daar-

toe in staat, waagden het niet de vliegtuigen te verlaten. Het tweede echelon had bij de landing om 0540 uur onvoldoende uitloop en liep gedeeltelijk op het voorgaande. Het onderging hetzelfde lot. Het derde echelon trachtte voorbij de reeds op het veld staande toestellen te landen, waartoe het laag over deze heen streek, doch werd eveneens hevig bevuurd, zodat vele toestellen in de vuurpoel terecht kwamen. Zeventien transporttoestellen stonden tenslotte brandend of zwaar beschadigd in zodanige wanorde op het veld, dat verdere landingen uitgesloten konden worden beschouwd en het vierde echelon boog dan ook af boven Ypenburg en verdween in zo richting. De landing was dus volkomen mislukt, ondanks het feit dat de vuurkracht der verdedigers belangrijk was verminderd tengevolge van de morele uitwerking van het voorafgaande bombardement en de mitrailleurbeschietingen. Dit gunstig resultaat was te danken aan het krachtig vuur van de luchtdoelmitrs en dat der drie paws, aan het energieke, doelbewuste optreden van de cc van de mitr cie en diens plaatsvervanger, die zelf een zw mitr bedienden, en aan de moed en het plichtsbesef van die weinige kaderleden en manschappen van de 2e cie, die ondanks het bombardement ter plaatse waren gebleven en tijdens de landing met volle overgave aan het vernietigende vuur deelnamen.

Een ander gevaar bedreigde echter de verdedigers van Ypenburg. De uitgeworpen parachutisten waren er intussen in geslaagd zich op verschillende punten buiten het vliegveld te verzamelen en rukten deels daarheen op.

Uit het optreden van de 1e cie kunnen wij veel leren en constateren hoe het dappere optreden van de verdedigers op het vliegveld teniet werd gedaan door gebrek aan leiderschap, gezag en verantwoordelijkheid bij onderdelen van de 1e cie.

Het 1e pel, gelegerd in de boerderij Loos, werd spoedig na aankomst aldaar verontrust door het geluid van overkomende vliegtuigen. Toen deze lager kwamen en het Nederlandse afweervuur inzette, begaven velen zich naar buiten, waar ook de luitenant pc zich bevond. Het daarna volgende bombardement en de beschieting veroorzaakten een paniekstemming welke nog werd vergroot toen van het veld gevluichte manschappen van de gronddienst der lsk, waaronder enige gewonden, bij de boerderij aankwamen.

De pc deed onvoldoende moeite om de manschappen bijeen te houden en zijn gezag te handhaven en in korte tijd was zijn pel uiteengevallen in kleine groepjes, die de polder invluchtten. De cc werd omtrent dit eigenmachtige verlaten van de boerderij Loos niet ingelicht.

Bij het 2e pel (hoeve Ypenburg) ging het niet beter. Toen het bombardement aanving liet de luitenant zijn manschappen dekking zoeken onder de bomen bij de hoeve, vanwaar later in n richting werd teruggegaan tot in het bosperceeltje bij Zuidhorn.

Toen vanuit dit bosje in no richting neerdalende para's werden waargenomen, zag de pc hierin aanleiding om terug te trekken tot de Hoornbrug. Ook van dit gebeuren bleef de cc onkundig.

De pc van het 3e pel kreeg kort voor de aanvang van het bombardement bezoek van de cc, die hem de raad gaf, bij een eventueel bombardement van het vliegveld de hangar te ontruimen en dekking te zoeken

in het open veld. Toen dan ook vlak daarop de eerste bommen vielen werd deze raad opgevolgd, waardoor echter het verband in het pel geheel verloren ging en al spoedig volgde een algemene vlucht in n richting.

Het 4e pel (Johannahoeve) bleef tijdens het bombardement ter plaatse. Toen echter o van de Postenkade para's neerkwamen, zag de sergt pc daarin aanleiding de hoeve te verlaten en eveneens terug te trekken op de Hoornbrug. Hij meende deze handelwijze te kunnen motiveren door te verklaren, dat het onmogelijk zou zijn geweest zich bij de Johannahoeve, waar zich geen gevechtsdekkingen bevonden, te handhaven. Later werden de Duitse para's, die deze hoeve hadden bezet, hier omsingeld, maar zij wisten geruime tijd stand te houden.

De cc had tijdens het bombardement dekking gezocht nabij de hoofdingang. Na het bombardement bleek de wacht verdwenen, evenals de cies staf en de ordonnansen. De cc ging er toen zelf op uit, maar vond de boerderij Loos verlaten, evenals de stellingen der luchtdoelmitrs. Alleen de pc, een sergt en drie korporaals en manschappen bedienden nog de vuurmonden. Ook de hoeve Ypenburg vond hij verlaten.

Toen de cc bij de Hoornbrug vele manschappen had ontdekt en de pcn had opgedragen weer op te rukken naar het vliegveld, zag hij op de terugweg naar Ypenburg uit z richting een afdeling para's aankomen, voorafgegaan door een aantal Nederlandse soldaten met omhooggeheven armen. Het was toen omstreeks 0700 uur. Gedekt door deze krijgsgevangenen kwamen de aanvallers op het vliegveld en omsingelden de bat cp. De bc, beïnvloed door de houding der Nederlandse krijgsgevangenen op het voorplein, die schreeuwden het vuren toch te staken, omdat zij er anders allemaal aan zouden gaan, besloot te capituleren.

De reeds meer genoemde cc van de mitr cie ontdekte de vijand bij de cp en opende het vuur. Dit energieke optreden van deze cc en zijn weinige getrouwen had ten gevolge, dat de vijand voorlopig geen pogingen deed om de nw zijde van het veld te bezetten.

Ook hierna bleef deze cc een lichtend voorbeeld voor ons allen. Hij hield met twee zware mitrailleurs en een gering aantal onderofficieren en manschappen stand totdat eerst in de loop van de namiddag door een ingezette Nederlandse tegenaanval opnieuw contact met dit dappere groepje werd gemaakt. De cc en zijn mannen hadden zich al die tijd in hun opstelling weten te handhaven en verschillende aanvallen van op het veld gelande vijanden door mitrailleurvuur afgewezen. Zelfs hadden in de loop van de morgen enige Duitsers zich aan hem overgegeven. Helaas was, tijdens de ontwapening van deze krijgsgevangenen, de cc door een schot van onbekende herkomst dodelijk gewond geraakt.

Dit voorbeeld is er een uit vele, dat bewijst, dat een officier-leider, die zijn verantwoordelijkheid kent en zijn gezag doet gelden, een onvervangbare bijdrage levert tot de overwinning. Het nog vele voorbeelden bevattende verdere verhaal van de herovering van dit vliegveld kunt u lezen in het betrokken Hoofddeel III/Deel 4 van de Krijgsverrichtingen van het Nederlandse Leger in Wereldoorlog II.

Vele vragen rijzen op als ik dit spannende verslag lees van wat er werkelijk gebeurde toen de Nederlandse officier geconfronteerd werd

met de oorlog. Een belangrijke vraag is: „Wat zoudt u gedaan hebben, luitenant?”

Maar nog belangrijker is de vraag: hoe zult gij u gedragen in een onverhoopte Wereldoorlog III. Wat doet u dan, luitenant? Het antwoord op deze vraag is moeilijk te geven. Zelfanalyse, zelfkritiek en zelfstudie zullen noodzakelijke hulpmiddelen moeten zijn om een juiste opvatting en een juist optreden onder kritieke omstandigheden te bevorderen.

Uit de buitenlandse vakpers

De strategische betekenis van het Zuidpoolgebied

Voor de buitenwereld spreken de grote politici allemaal over de vrede, maar in hun achterhoofd moeten zij helaas rekening houden met de mogelijkheid van een nieuwe oorlog. In een dergelijke oorlog zal het materiaal een nog veel grotere rol spelen, dan reeds in de eerste en tweede wereldoorlog het geval is geweest. Het is dan ook te begrijpen, dat men zich in elk geval voor wat betreft het ter beschikking hebben van de nodige grondstoffen allerwege veilig wil stellen. In het bijzonder geldt dit ten aanzien van het Uranium, de grondstof voor de atoomwapens. Daarnaast kan geconstateerd worden, dat in een nieuw onverhoopt conflict het vliegtuig eveneens een nog veel grotere rol zal spelen dan ooit het geval is geweest. Dit zal niet alleen het geval zijn ten aanzien van de intensiteit maar óók voor wat betreft de afstanden. Er zijn geen afstanden meer, die niet door vliegtuigen kunnen worden overbrugd. Daarom is het als het ware een noodzakelijkheid geworden om over zoveel en zo goed mogelijke meteorologische gegevens te beschikken, om de inzet der vliegtuigen zo juist mogelijk te kunnen regelen. En dit geldt te meer, daar in tijd van oorlog de meteorologische gegevens uit de gebieden van de vijand zullen wegval- len. Hoe beter het inzicht in de meteorologische verhoudingen, met des te groter zekerheid kan men van de verschillende luchtbases, die over de gehele aarde verspreid liggen, gebruik maken.

Allerwege speurt men dan ook op energieke wijze naar de geheimen van het Zuidpoolgebied — het antarktische gebied, waar men nog maar weinig van weet, maar waarvan de meteorologische invloed ongetwijfeld groot is.

Koudste fase van de koude oorlog.

In november 1955 zonden de Verenigde Staten van Amerika, de Sovjet-Unie, En-

geland, Canada, Australië en Nieuw-Zeeland grote expedities naar het Zuidpoolgebied. Aan de Commonwealth expeditie — Engeland, Canada, Australië en Nw.-Zeeland — nam ook de Himalaya-bestormer, de Nieuw-Zeelander Sir Edm. Hillary deel.

Theoretisch behoort deze „drang naar de Zuidpool” thuis in de voorbereidingen van het internationaal geofysisch jaar 1957—1958. In de praktijk zijn al deze expedities een onderdeel van de koude oorlog. In dit opzicht is het niet overdreven om deze wedren naar de Zuidpool de koudste fase van de koude oorlog te noemen.

Het Antarktische Kontinent is een hoogvlakte 2000 m boven de zeespiegel, met bergen van meer dan 5000 m hoog. Behalve de bergen is het geheel bedekt met een „ijskap” van 200 m dik. Er is geen begroeiing en vrijwel permanent gieren over de ijsvlakte ijsskoude stormen, die soms een snelheid van meer dan 200 km per uur hebben. De oppervlakte van dit zg. zevende werelddeel bedraagt $\pm 14.000.000$ km², en het is derhalve net zo groot als Europa. Lange tijd beschouwde men het Zuidpoolgebied als waardeloos. Nadat de Engelse kapitein Bransfield in 1820 en de Rus Bellinghousen in 1821 dit gebied hadden ontdekt en de Engelsman Ross het in 1839 in naam van koningin Victoria in bezit had genomen, hoorde men tot in het begin van de 20e eeuw nauwelijks meer over dit gebied spreken. Men was druk bezig met het ontdekken en exploiteren van gebieden, die gemakkelijker te bereiken waren en meer opleverden.

Eerst tussen 1908 en 1938 annexeerden Engeland, Australië, Nieuw-Zeeland, Noorwegen en Frankrijk bepaalde gebieden van het 7e werelddeel. Hoewel de Verenigde Staten er meerdere expedities hadden heengestuurd, annexeerden zij geen gebied, maar erkenden de annexaties der anderen ook niet. De getrokken grenzen waren niet behoorlijk vastge-

Afb. 1

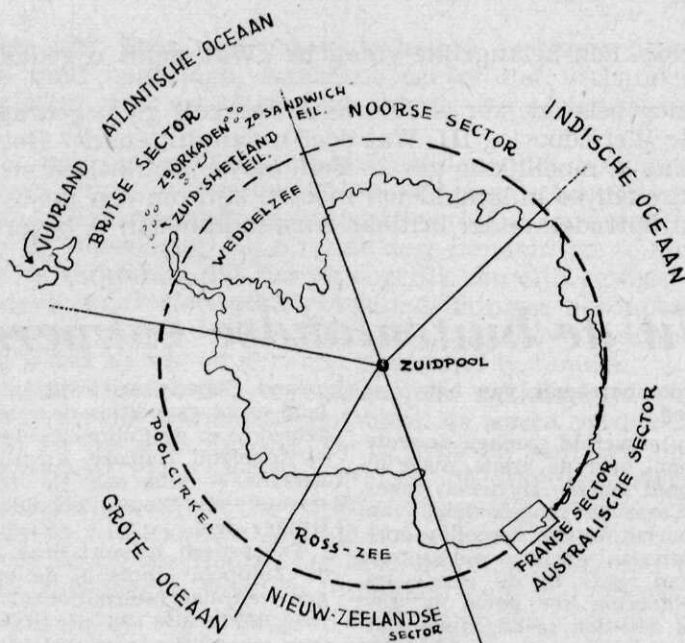

legd (zie afb. 1). Dat kon ook niet. Maar daardoor ontstonden ernstige politieke wrijvingen. Toen na de tweede wereldoorlog de betekenis van het Zuidpoolgebied niet alleen steeds groter werd, maar die betekenis in steeds ruimer kring werd ingezien, verklaarden Chili en Argentinië, dat het antarktische gebied in feite niets anders was dan een voortzetting van Amerika en dus in eerste instantie tot deze landen behoorde. Zij eigenden zich daarbij — op papier — al het Engelse gebied toe. De Unie van Zuid-Afrika liet nu ook haar stem horen en wenste ook een deel van de buit en de Sovjet Unie verklaarde, dat zij met het oog op de ontdekking van Bellinghausen ook aanspraak maakte op bepaalde gebieden.

In 1947 spitsten zich de moeilijkheden tussen Engeland enerzijds en Chili en Argentinië anderzijds zó toe, dat deze landen oorlogsschepen en troepen naar dit gebied zonden. Maar men wist de moeilijkheden, voorlopig althans, tot een oplossing te brengen. Het probleem als zodanig bleef onopgelost en het werd daardoor steeds akuter, vooral toen men ontdekte, dat er in dit gebied enorme kolenvoorraden in de grond zaten en . . . uranium, het meest begeerde metaal van het heden.

Daar werd weliswaar niet over gesproken, maar men kan veilig aannemen, dat een „Zuidpool Uraniumkoorts” de grote mogelijkheden in zijn greep had gevangen.

Wetenschap en strategie.

Zorgvuldig gecamoufleerd achter een scherm van zuiver wetenschappelijke onderzoeken begon de wedloop om het uranium in het Zuidpoolgebied. De Commonwealth expeditie is de grootste en grootst opgezette expeditie van alle ondernemingen in dit gebied. Deze expeditie wil dwars over het Zuidpoolgebied doorstoten van de Weddellzee via de Zuidpool naar de Ross zee, een tocht van ruim 3000 km. In 1912 poogde Scott langs deze weg ook de Zuidpool te bereiken. Hij ging er aan ten onder. Twee jaar later deed Shackleton een nieuwe poging. Na een tocht van 80 km moest hij terugkeren. Maar de techniek is sindsdien met zulke sprongen vooruitgegaan, dat men nu vol vertrouwen is in de goede afloop van deze expeditie. De algemene leider van de expeditie dr. Fuchs — merkwaardige naam, ook al omdat een andere dr. Fuchs zijn naam aan het Uranium had verbonden — zal van de Weddellzee naar de Pool oprukken, terwijl de Nieuw-Zeelander Hillary hetzelfde zal doen van de Ross-zee uit. Zij hopen elkaar midden in het Zuidpoolgebied te ontmoeten, zoals Stanley en Livingstone het indertijd midden in de gloeihitte van Afrika deden.

De meteorologen en geologen van de expeditie zullen het druk hebben. Om de 30 km zullen diepe gaten in het ijs worden geboord en springladingen daarin tot explosie worden gebracht. Uit de veroorzaakte trillingen zal men niet alleen

in staat zijn om de dikte van de ijskap te bepalen, maar ook welke mineralen in de grond aanwezig zijn. Met geigertellers zal naarstiglijk gespeurd worden naar de aanwezigheid van uranium. De wetenschapsmensen zullen tevens de mogelijkheden van en voor het luchtvaartverkeer bestuderen. Door de vrijwel ongelimiteerde actieradius van de zware straalbommenwerpers en andere vliegtuigen is de wereld verhoudingsgewijs steeds kleiner geworden. Men zoekt naar de ruimte, die men nodig heeft voor het voeren van een doelmatige verdediging in de moderne lucht oorlog. Want men kan wel met een zekerheid grenzende waarschijnlijkheid aannemen, dat in een nieuw wereldconflict het Suez- en Panamakanaal niet te gebruiken zullen zijn. En in dat geval zullen de Westelijke mogendheden dus gedwongen zijn om de oude wegen rondom Kaap de Goede Hoop en Kaap Hoorn weer te gebruiken. Om deze — alsdan zo belangrijke — zee- wegen geheel te kunnen beheersen moet men zelf over zoveel mogelijk bases rondom dat gebied beschikken en de potentiële tegenpartij geen of zó weinig bases, teneinde deze in korte tijd onschadelijk te kunnen maken.

Dat de grote mogendheden dit klaar en duidelijk voor ogen staat, staat vast. Anders werden er daar niet zulke enorm kostbare expedities heen gezonden. In de hoge politiek doet men niets uit filantropie of voor zuivere wetenschapsdoel-einden. Daar staat altijd de strategie op de achtergrond.

Zowel de exploitatie van de aanwezige bodemschatten als de aanleg van militaire bases zal in dit gebied op ontzag-gelijke moeilijkheden stoten. Maar de moderne mens laat zich heden ten dage door technische moeilijkheden niet meer afschrikken en vooral niet als de strategische noodzaak er achter staat. Er is geen uitvoering van de voorgenomen projecten denkbaar, zonder dat men eerst een zo volledig mogelijk inzicht heeft in de daar heersende klimatologische en meteorologische omstandigheden. Dat is alleen mogelijk door het uitzetten van een alles omvangend net van waarnemingsposten, die allemaal met dezelfde instrumenten, op dezelfde wijze en op dezelfde ogenblikken hun waarnemingen verrichten. En dat denkt men in het geofysisch jaar 1957-'58 te doen. Aan het onderzoek in dat jaar — een onderzoek dat zich over alle delen van de wereld uitstrekt — zullen wetenschapsmensen uit 39 landen deelnemen. Maar er is alle grond om aan te nemen, dat het zwaartepunt van de onderzoekin-

gen voor de grote mogendheden op het Zuidpoolgebied zal worden gelegd. De wetenschapsmensen zullen hun bevindingen op schrift stellen in de koele en nuchtere taal der wetenschap. Op even koele en nuchtere wijze zullen de politici en strategen in hun behaaglijke bureaus op tienduizenden kilometers van de ongere ijsvlakten van het zevende kontinent hun berekeningen maken en hun konklusies trekken, teneinde zoveel mogelijk profijt voor hun eigen land te kunnen halen uit de gehouden onderzoeken. Wat dus in feite neerkomt op een wedren om het uranium en het verzeke-ren van het meesterschap in de lucht in en rondom dat gebied.

Wellicht zal de tijd niet meer ver af zijn, dat de boorinstallaties het Zuid-poolgebied een totaal ander aanzien zullen geven en vliegtuigen van Sydney en Adelaïde in Australië via de Zuidpool naar Buenos Aires en New York vliegen en van Nieuw Zeeland via de Pool naar Kaapstad (zie afb. 2), alles ter wille van het ontzagwekkende politiek-strategische schaakspel dat in de vorm van de koude oorlog over de hoofden der mensen heen wordt gevoerd.

Waarom een Sovjet-basis?

De vraag, welke ongetwijfeld velen zich hebben gesteld, waarom de Sovjets zoveel moeite doen, om zich ook een basis in het Zuidpoolgebied te verschaffen, ligt voor de hand.

Immers in een eventuele oorlog is deze basis voor de Sovjets verloren. Men kan natuurlijk zeggen, dat, zolang die basis er is, de Sovjets daar nut van kunnen hebben. Dit geldt zowel ten aanzien van het verkrijgen van meteorologische gegevens, het lanceren van geleide projectielen en als steunpunt van duikboten. Er worden ook — al is het dan niet veel — toch weer enige Westerse krachten door gebonden. Maar uiteindelijk zal dit onverbiddelijk een verloren post zijn. Nu, in tijd van vrede — of als men wil in de koude oorlog — speelt het prestige vraagstuk vanzelfsprekend ook een rol, alsmede de mogelijkheid om er wellicht op grote schaal Uranium te winnen, welke zo uitermate strategisch belangrijke grondstof nu juist net niet op grote schaal in de door de Sovjets beheerste gebieden wordt gewonnen.

Dit zijn allemaal mogelijkheden, waarom de Sovjets meedoen in de race naar de Zuidpool.

Maar er is — in het kader van de koude oorlog — nog een belangrijke reden voor de Sovjets om een basis in het Zuidpoolgebied te vestigen.

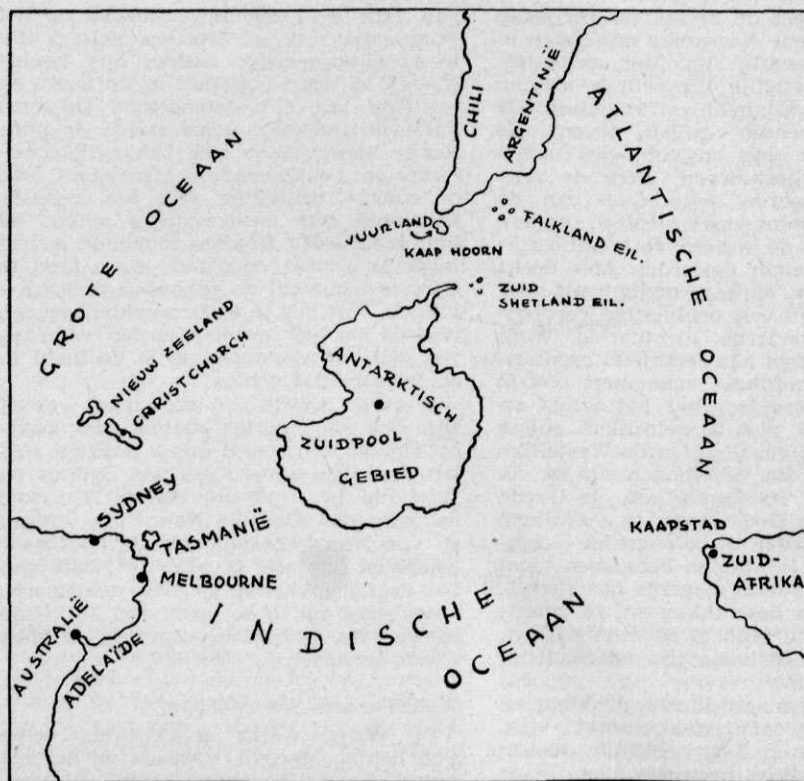

De belangrijkste verbinding met de Zuidpoolbases zal in het algemeen het vliegtuig worden. Het is bekend, dat de Russen van plan zijn, om voor de verbinding met hun basis in het geofysisch jaar, twee luchtverbindinglijnen in gebruik te nemen en wel:

a. Moskou—Caïro—Nairobi—Johannesburg—Durban—Kergueleneilanden—Sovjetbasis Zuidpoolgebied en

b. Moskou—Teheran—Karachi—Colombo—Djakarta—Fremantle—Sovjet basis Zuidpoolgebied (zie afb. 3).

Het is voor de wetenschap en het ziet er dus zo op het eerste gezicht onschuldig uit.

Maar de ontworpen luchtlijnen gaan over Turkije, Cyprus, Egypte, Soedan, Midden- en Zuid-Afrika en over Iran, Pakistan, India, Ceylon, Malakka, Indonesië, Australië. En in meerdere van deze gebieden bevinden zich uitermate belangrijke westerse bases, of men is met de aanleg daarvan bezig. Niets belet de Russische vliegtuigen, om nu op ruime schaal — gedurende een langere periode — regelmatig luchtfoto's van deze gebieden te maken, iets waarvoor zij anders wellicht nooit zo de kans kregen.

Bovendien zit er ook weer een belangrijk stuk propaganda in, dat Russische vliegtuigen boven en in deze gebieden komen. Natuurlijk bestaat de mogelijkheid, dat men geen toestemming geeft tot landen of het overvliegen van deze gebieden. Maar daar zit dan meteen óók weer veel propaganda in. Want het gaat toch in het geofysisch jaar om het dienen van de „wetenschap”. De wetenschap die internationaal is en die er is om de gehele mensheid te dienen!

En legt men de voorgenomen Russische luchtverbindinglijnen geen moeilijkheden in de weg, dan doet zich daarbij het merkwaardige geval voor, dat het voorstel van president Eisenhower tot wederzijdse inspectie uit de lucht van elkaars gebieden, dan toch voor een deel zal worden gerealiseerd, zij het dan ook éénzijdig en alléén ten bate van de Russen, die — merkwaardig genoeg — Eisenhower's plan niet wilden aanvaarden.

Zo zien wij, dat achter het geofysisch jaar heel wat meer staat, dan alleen maar de wetenschap en niets dan de wetenschap. Het zijn — zoals vrijwel altijd — de politiek en de strategie, die hier in feite de toon aangeven.



Geraadpleegde bronnen:
verschillende afleveringen van

- Wehrkunde
- Military Review
- News and World Report
- Het Leger de Natie
- Allg. Schweiz. Militärzeitschrift
- Dagbladartikelen.

B. K.

Naar een omsingeling van het Westen.

In het *Congres Journal* van 29 april 1954 publiceerde de Amerikaanse senator Knowland een uittreksel van een memorandum betreffende een nieuw programma van de wereldrevolutie, dat Mao Tsé-Toeng in maart 1953 in Moskou zou hebben laten overhandigen. Hoewel de authenticiteit van dit stuk niet werd bewezen, is sedert gebleken, dat de loop der gebeurtenissen merkwaardig goed met het uitgestippelde programma overeenkomt. In grote lijnen kan dit als volgt worden samengevat:

1. Azië moet het eerste doel zijn.
2. Een wereldoorlog moet tijdelijk worden vermeden.

3. De Verenigde Staten moeten worden geïsoleerd van hun bondgenoten.

4. De communistische landen van Oost- en Zuid-Oost Azië moeten worden gewapend, laatstbedoelde na te zijn bevrijd.

5. In Korea moet een wapenstilstand worden aanvaard, omdat wij de zee niet beheersen en dus geen volledige overwinning kunnen behalen.

6. Formosa moet bij de Chinese Volksrepubliek worden ingelijfd, wellicht via een „trusteeship” van de Ver. Naties.

7. De operaties in Indo-China moeten met de grootste kracht worden doorgezet tot de Fransen zijn verdreven; daarna moet het Zuiden worden geïnfiltreerd, hetgeen twee jaar zal vragen (d.i. gerekend van de wapenstilstand in 1954 af, tot 1956).

8. Daarna komt de bevrijding van Z.O.-Azië: Birma is reeds sterk ondermijnd, in Siam is de regering in handen van een kleine reactionaire klik, Indonesië zal als een rijpe vrucht vallen, de Engelsen op Malakka zijn dan geheel geïsoleerd. Dit zal in 1960 zijn voltooid.

9. Tegen 1960 zal de economische en

militaire kracht van China zo groot zijn, dat Japan de zijde van het communisme zal kiezen; India zal op vreedzame wijze meer en meer naar het communistische kamp overhellen. Ieder geweld hierbij moet worden vermeden, om Amerika niet tot een voortijdige oorlog te provoceren. Niettemin moeten de eigen militaire voorbereidingen voor 1960 zijn voltooid.

10. Nadat India zal zijn gewonnen, kunnen de gevallen van de Philippijnen en de Arabische staten gemakkelijk worden opgelost door economische samenwerking en infiltratie via vakverenigingen e.d. Deze taak zal in 1965 zijn voltooid en een golf van revoluties zal dan het gehele Afrikaanse vasteland schoonvegen van kolonialisten en imperialisten. Deze beweging kan echter reeds veel vroeger worden begonnen.

11. Nadat Azië en Afrika geheel zullen zijn gescheiden van de kapitalistische wereld, zal in West-Europa een economische crisis ontstaan, die vanzelf tot de capitulatie zal leiden. Deze economische crisis zal zich overplanten naar Amerika, dat economisch en strategisch in een hopeloze positie zal zijn geraakt. In 20 jaar, d.w.z. omstreeks 1973 zal de wereldrevolutie zijn voltooid.

Sedert Chroesjtsjow de toon aangeeft in het Kremlin ziet men duidelijk hoe wordt gestreefd naar het vermijden van de warme oorlog op grote schaal en het intensiveren van het communistische offensief tegen Azië en Afrika.

Zijn drie leidende beginselen daarbij kunnen als volgt worden samengevat:

a. De communistische infiltratie in geheel Afrika zoveel mogelijk versterken.

b. Alle communistische organisaties zich doen aansluiten bij de nationalistische bewegingen.

c. Volledige steun aan alle revolutionaire bewegingen, inbegrepen die gebaseerd op religieus fanatisme.

De leiding van dit offensief berust bij Soeslow, lid van het presidium van de Communistische Partij en leider van het Internationaal bureau hiervan, terzijde gestaan door een driemanschap: *Shepilow*, hoofdredacteur van de *Prawda* (sedert Minister van Buitenlandse Zaken geworden), Kolonel-generaal *Serow*, hoofd van de Veiligheidsdienst en *Rasadin*, directeur van het Bureau voor Afrikaanse zaken van het Sowjet Instituut voor de Psychologische oorlogvoering.

De eerste vier bekend geworden maatregelen van Soeslow zijn de volgende:

1. Oprichting van opleidingsscholen voor inheemse agitators, die in geheel

Afrika worden gerecruiteerd, waarvan het voornaamste centrum te Praag is.

2. Het naar Afrika uitzenden van wetenschappelijke onderzoekers, die, onder de dekmantel van de wetenschap, een net van de inlichtingsdienst organiseren en spionnen aanwerven; ook hiervan is het centrum te Praag.

3. Aanstoken en steunen verlenen aan nationaal-revolutionaire bewegingen in gebieden, die op enigerlei wijze onder Europese voogdij staan (Marokko, Algerië, Belgische Congo, enz.), waartoe in Praag leiders voor guerillaoorlogen worden opgeleid uit veteranen uit de Spaanse burgeroorlog, deserteurs uit het vreemdelingenlegioen, tot het communisme bekeerde gevangenen uit Indo-China, enz.

4. (Een maatregel die ongeloofwaardig lijkt, maar niettemin is vastgesteld):

Infiltreren van communistische agenten in de missies.

„De strijd om Afrika is begonnen, het is zaak deze niet te verliezen”.

De fout van het Westen is, dat het denkt met materiële hulp de volkeren der aarde voor zich te kunnen winnen (hulp aan onderontwikkelde gebieden), terwijl de communisten spelen op de werkelijke beweegkrachten van de mensheid: de religieuze en nationale (ras)sentimenten. De enige werkelijke en blijvende wijze van „kolonisatie” is die, gebaseerd op bekering tot een gemeenschappelijk geloof. De Westelijke beschaving heeft volkeren van zo grote verscheidenheid kunnen omvatten, omdat zij allen waren bekeerd tot het Christendom. Het gevoel van samenhoorigheid, dat zich heden ten dage (niet ten voordele van het Westen) in de Mohammedaanse wereld vertoont, berust uitsluitend op het gemeenschappelijk geloof. De pseudo-religie van het communisme scheidt eenheid tussen mensen van de meest verscheiden landaarden. Zij doet een beroep op het geloof van de mensen in een komende heilstaat op aarde, gebaseerd op de beheersing van de materie en dit uitzicht trekt de massa's meer dan de dollars van Amerika. De strijd is dus uiteindelijk van geestelijke aard. Wij moeten het geloof behouden in onze op het Christendom gebaseerde beschaving; onze opvoedende taak in de gebieden, die nog niet in staat zijn zich zelf te regeren, niet voortijdig prijs geven; zelf zorgen sterk en vrij te blijven. Dan zullen wij het uur beleven, dat de greep van het communisme verzwakt, dit gaat „verburgerlijken”, en de nationale sentimenten de communistische wereld doen

uiteensplijten, zoals wij dit — helaas — ook in het Christelijke Westen hebben gezien. De strijd van het einde der XXe eeuw zal wellicht niet die zijn tussen de Atlantische wereld en het communisme, maar tussen het blanke ras (met inbegrip van de Russen) en het gele ras.

„Vers un encerclement de l'Occident”
door Général L. M. Chassin in *Revue de Défense Nationale*, mei 1956.

M. R. H. C.

Dit is het nieuwe leger.

Wat een toekomstige oorlog zal betekenen voor de landtroepen, kan worden afgeleid uit de drastische veranderingen, welke door het Amerikaanse leger worden gepland. De nieuwe opvattingen werden getest in de manoeuvre „Sage Brush”, die de grootste manoeuvre van na de tweede wereldoorlog was.

De belangrijkste veranderingen van inzicht omvatten:

1. Frontlijnen, zoals men ze tot nu toe kende, zullen verouderd zijn. Het gevecht zal bestaan uit een reeks heftige botsingen, ieder van korte duur, verspreid over een brede gevechtszone rondom en op de sleutelpunten, waarbij de beslissing in enkele uren kan vallen.

2. De belangrijkste gevechten zullen des nachts worden uitgevochten. Een nieuwe tactiek voor nachtgevechten wordt mogelijk door een serie technische uitvindingen, die het opereren bij duisternis mogelijk maken.

3. De aanvallen zullen drie dimensionaal zijn. Verplaatsingen door de lucht met helicopters en parachutes zullen snelle verrassende concentraties mogelijk maken. Na de strijd zullen deze eenheden zich door middel van vervoer door de lucht weer snel verspreiden, teneinde geen atoomdoel te vormen.

4. De bevoorrading zal voornamelijk door de lucht geschieden.

5. Nieuwe vernietigingswapens zullen worden ingezet.

6. De gevechtszones zullen zich over veel diepere en bredere oppervlakten uitstrekken dan in de tweede wereldoorlog het geval was.

Geleide projectielen zullen hun uitwerking over zeer grote diepte doen gevoelen.

7. De te voeren gevechten zullen tot doel hebben om de vijand tot concentratie van zijn middelen te dwingen, opdat hij een gunstig atoomdoel zal gaan vormen. Met andere woorden, het doel van de toekomstige operatiën zal zijn de vijandelijke strijdkrachten nucleair schaakmat te zetten.

Om dit alles te kunnen bewerkstelligen moet men komen tot gevechtsgroepen, die — hoewel relatief klein — een harmonisch geheel moeten vormen. Deze eenheden moeten in hun geheel door de lucht kunnen worden verplaatst en aan een zo groot mogelijke mobiliteit een ongekende vuurkracht paren. Om snel inlichtingen te kunnen verkrijgen worden proeven genomen met „sky car” eenheden. Eenheden die naast gewone vliegtuigen, ook over helicopters, tanks en jeeps beschikken. De inlichtingen worden overgebracht door middel van televisie, radio, radar en foto's. Het aantal vliegtuigen en helicopters zal aanzienlijk worden uitgebreid.

Nieuwe wapens omvatten een anti-tankkanon van 90 mm, zich automatisch voortbewegend op rupsbanden, waardoor het de indruk maakt van een kleine tank. Dit wapen, de T-101, kan per parachute worden neergelaten. Andere wapens worden — met behoud van dezelfde uitwerking — tot kleinere afmetingen teruggebracht, waardoor ze door de lucht kunnen worden vervoerd.

De „Corporal” is reeds weer verouderd. Het sterk verbeterde type, vooral wat betreft dracht en nauwkeurigheid luistert naar de naam van „Sergeant”. Ook aan de „Honest John” zijn verschillende verbeteringen aangebracht. Ook aan verbetering van de „Nike” wordt gewerkt.

Ook aan de verbetering van conventionele wapens wordt het nodige gedaan. Zo wordt gewerkt aan een nieuwe tank, die een viermaal grotere actieradius heeft, teneinde zonder bezwaar in de veel grotere operatiegebieden te kunnen ageren.

Snelle personeelscarriers — die ook per parachute kunnen worden neergelaten — zullen de infanterie zo vlug mogelijk kunnen vervoeren.

Veel aandacht wordt besteed aan verbindingsmiddelen, om de verbindingen tussen de semi-onafhankelijke gevechtsgroepen en de coördinerende hogere staven te verzekeren. Televisie-eenheden worden opgeleid om de commandanten die de operatiën leiden een voortdurend beeld van het verloop van het gevecht te geven. Voorts worden eenheden gevormd voor het voeren van de guerilla-oorlog achter de vijandelijke linies. Dit zijn allemaal vrijwilligers en parachutisten.

Hoever echter de evolutie van de oorlog te land zich zal voortzetten, hangt voor een groot deel van de luchtmacht af. Het leger baseert zijn nieuwe plannen voor een belangrijk deel op de grote beweeglijkheid door de lucht. Het leger

moet zowel een grote tactische als strategische beweeglijkheid hebben. De luchtmacht moet dit mogelijk maken. Of de luchtmacht daartoe ook alle daarvoor benodigde middelen moet hebben is een niet uitgemaakte zaak. Maar een ding is zeker, n.l. dat de toekomstige oorlog op de grond een heel ander beeld zal ver-

tonen dan tot nu toe het geval was, indien de plannen welke nu worden beproefd, algemeen worden ingevoerd.

Artikel uit „U.S. News and World report” besproken in Tijdschrift voor militaire documentatie, aug. 1956. B. K.

BANDEN 1956

Geheel linnen banden zijn voorradig voor de jaargang 1956 à f 3.25 per stuk.

Levering uitsluitend na vooruitbetaling per giro (nr 44715) of per postwissel. Bestellingen kunnen reeds thans worden opgegeven aan

MOORMAN's PERIODIEKE PERS N.V.
Zwarteweg 1 - Den Haag

AANNEMERSBEDRIJF **A. v. d. MAREL**

HOOFDDORP - TELEFOON K 2540 - 6654

GROND-
RIOLERINGS- EN
BETONWERKEN

Electronisch Installatiebureau

Ergon

Licht

Leiden



Electric

Kracht

Apeldoorn

PIJPLEIDINGFABRIEK J. C. DE JONG c.v.

NIEUW-LEKKERLAND (opgericht 1919)

COMPLETE PIJPLEIDINGINSTALLATIES
VOOR ZEE- EN BINNENSCHEPEN

SPECIALITEIT COMPENSATOREN
VOOR UITLAATGASSENLEIDINGEN