

DE MILITAIRE SPECTATOR



waarin opgenomen de Officiële Mededelingen
van het **MINISTERIE VAN OORLOG**

Directeur: J. MOORMAN, Reserve Luitenant-Kolonel b.d.
Redactie: W. DEN TOOM, Kolonel-Waarnemer
B. KONING, Kolonel van de Generale Staf
E. J. C. VAN HOOTEGEM, Kolonel van de Generale Staf
J. G. J. VAN DER HULST, Majoor der Artillerie

Abonnement f 3 per kwartaal. Buitenland f 15 per jaar. Losse ex. f 1.25. NADRUK VERBODEN

MOORMAN's PERIODIEKE PERS N.V., Zwarteweg 1, Den Haag. Tel. 18.23.55, Postrek. 44.715

123ste Jaargang

Nr 5

Mei 1954

Inhoud

Officiële Mededelingen van het Ministerie van Oorlog

Uit de Landmacht- en Luchtmachtorders	188
Mededelingen van de Chef van de Generale Staf	188

Redactioneel gedeelte

Een leemte in onze militaire publicaties	190
Legercorpsartillerie, door H. Adriaansen, Kolonel der Artillerie	192
De ABC-oorlogvoering, door G. K. Fraay, Majoor der Infanterie	196
Logisch denken in het gevecht, door J. Sjoerds, Majoor der Infanterie	202
Geruchten, door P. J. Houtzager, Kapitein der Infanterie	206
Radio-spreeknetten, door W. H. Gout, Majoor van de Verbindings- dienst	211
Military Government/Civil Affairs, onderdeel van de taak der sectie JZ/MG van Legerkorps en Divisie, door Mr L. F. de Groot, Luitenant-Kolonel Militair Juridische Dienst	217
Crisis in moed, III, bewerkt door O. A. L. Korinth, Majoor der Infanterie	221
Rapport van de Commissie Organisatie Militair Geneeskundige Diensten	227
Uit de buitenlandse vakpers	229

MILITAIRE SPECTATOR, 123e Jaargang, Nr 5, blz. 187—232, Den Haag, Mei 1954

DE MILITAIRE SPECTATOR



waarin opgenomen de Officiële Mededelingen
van het **MINISTERIE VAN OORLOG**

Directeur: J. MOORMAN, Reserve Luitenant-Kolonel b.d.
Redactie: W. DEN TOOM, Kolonel-Waarnemer
B. KONING, Kolonel van de Generale Staf
E. J. C. VAN HOOTEGEM, Kolonel van de Generale Staf
J. G. J. VAN DER HULST, Majoor der Artillerie

Abonnement f 3 per kwartaal. Buitenland f 15 per jaar. Losse ex. f 1.25. NADRUK VERBODEN

MOORMAN's PERIODIEKE PERS N.V., Zwarteweg 1, Den Haag. Tel. 18.23.55, Postrek. 44.715

123ste Jaargang

Nr 5

Mei 1954

Inhoud

Officiële Mededelingen van het Ministerie van Oorlog

Uit de Landmacht- en Luchtmachtorders	188
Mededelingen van de Chef van de Generale Staf	188

Redactioneel gedeelte

Een leemte in onze militaire publicaties	190
Legercorpsartillerie, door H. Adriaansen, Kolonel der Artillerie	192
De ABC-oorlogvoering, door G. K. Fraay, Majoor der Infanterie	196
Logisch denken in het gevecht, door J. Sjoerds, Majoor der Infanterie	202
Geruchten, door P. J. Houtzager, Kapitein der Infanterie	206
Radio-spreeknetten, door W. H. Gout, Majoor van de Verbindings- dienst	211
Military Government/Civil Affairs, onderdeel van de taak der sectie JZ/MG van Legerkorps en Divisie, door Mr L. F. de Groot, Luitenant-Kolonel Militair Juridische Dienst	217
Crisis in moed, III, bewerkt door O. A. L. Korinth, Majoor der Infanterie	221
Rapport van de Commissie Organisatie Militair Geneeskundige Diensten	227
Uit de buitenlandse vakpers	229

MILITAIRE SPECTATOR, 123e Jaargang, Nr 5, blz. 187—232, Den Haag, Mei 1954



Officiële Mededelingen van het MINISTERIE VAN OORLOG

UIT DE LANDMACHT- EN LUCHT- MAGTORDERS

Nr 54044 — Vaandel Garderegiment Fuseliers Prinses Irene.

(K.B. van 30 Januari 1954, nr 15).

WIJ JULIANA, bij de gratie Gods, Koningin der Nederlanden, Prinses van Oranje-Nassau, enz., enz., enz.

Overwegende, dat het wenselijk is dat het invasiekoord, bedoeld in de Ministeriële Beschikking van 14 November 1945, Militair Kabinet, Bur. 2, Nr. 417, als een blijvend herinneringsteken aan de landing van de Koninklijke Nederlandse Brigade Prinses Irene nabij Courseulles sur Mer, in Normandië, op 8 Augustus 1944, bij de Koninklijke Landmacht zal voortbestaan;

Hebben goedgevonden en verstaan:

1. De gouden koorden en kwasten, behorende tot het vaandel van het Garderegiment Fuseliers Prinses Irene, worden vervangen door koorden en kwasten zoals in het volgende lid omschreven.

2. Elk koord bestaat uit twee om elkaar gedraaide koorden van onderscheidenlijk oranje en nassaublauwe zijde. Aan het uiteinde van elk koord bevindt zich een bol van gevlochten nassausblauw zijden koord en gouddraad, daaronder een peer-vormig deel van gevlochten oranje zijden koord en gouddraad en daaronder een kwast van gouden bouillons.

3. Het vaandel zal de nieuwe koorden voeren vanaf 8 Augustus 1954.

Nr 54058 — Ouderdom in de rang van tijdelijk benoemden en tijdelijk bevorderden.

Ter kennis wordt gebracht dat bij Ko-

ninklijk besluit van 6 Februari 1954, Stb. 52, het Reglement betreffende de Krijgstucht is gewijzigd als volgt:

„Achter artikel 6 wordt een nieuw artikel ingevoegd, luidende:

Artikel 6a

De militair, aan wie een tijdelijke rang is toegekend, wordt voor wat betreft de bepaling van zijn ouderdom in de rang geacht die rang titulair te bekleden”.

Nr 54070 — Mouwonderscheidingsteken Basiscommando.

De militairen, die tot het Basiscommando behoren, zullen op de rechterbovenmouw van de veldtenue en de dagelijkse tenue een mouw-onderscheidingsteken dragen, waarvan de omschrijving luidt als volgt:

een vierkant veld van donkergroene stof, lengte der zijde 44 mm, waarop in goudgele stof is geborduurd:

a. de omtrek van een vestingwerk met 4 bastions, elk gericht naar een hoek van het veld; de omtrekslijn ter breedte van 2 mm;

b. in het midden van het veld, in de richting van de diagonaal, een kasteel uit het schaakspel met drie kantelen van welke de buitenste twee 2 mm en de middelste 4 mm breed; tussenruimte tussen de kantelen 2 mm, hoogte der kantelen 2 mm; hoogte van het kasteel 17 mm, breedte langs de onderzijde 15 mm.

Het mouwonderscheidingsteken wordt zodanig op de bovenmouw geplaatst, dat het kasteel verticaal staat en de boven het kasteel gelegen hoekpunt 6 cm beneden de schoudernaad ligt.

MEDEDELINGEN VAN DE CHEF VAN DE GENERALE STAF

VERSCHEENEN VOORSCHRIFTEN

1325 *Preventief onderhoud.*

1399 *1e Verzamelopgave van wijzigingen op Voorschrift nr 1399 (Voorloper) Organisatieschema's Infanteriedivisie.*

1539-3 *1e Opgave van wijzigingen op Voorlopige Richtlijnen nr 1539-3, „Ge-weer Garand .30-in, M1, deel 3 - Opleiding”.*

Dit wijzigingsblad regelt o.a. de scherp-schuttersproeven, zoals deze, ingevolge de beslissing van de Chef van de Generale Staf, moeten worden afgelegd.

Het wijzigingsblad kan, in evenveel exemplaren, als bij de eenheid voorschriften aanwezig zijn, worden aangevraagd bij de Inspecteur der Infanterie.

De aandacht wordt erop gevestigd dat — hoewel het onderscheidingsteken voor scherpschutter, alsmede het bijbehoren-

de brevet, nog niet zijn aangemaakt — toch reeds kan worden begonnen met het afnemen van de proeven.

1681 2e Opgave van wijzigingen en aanvullingen op Voorschrift nr 1681, „Buiszontester I-177-B”, vbdd nr 4/12/38.

Aanvullende beschrijving voor de buisgegevens in het Voorschrift 1681.

1683 Supplement voor Laadaggregaat PE-210-C. op Voorschrift nr 1683, vbdnr 4/11/9 Laadaggregaat PE-210B.

Aanvullende beschrijving voor de bediening van het laadaggregaat PE-210-C.

1688-VI Camouflages, deel VI — Camouflage der Luchtdoelartillerie.

1901B Platenatlas behorende bij Voorschrift nr 1901-A, Beschrijving materieel houwitsers van 155 mm.

2050-1 Voorlopige Richtlijnen voor het leggen van mijnevelden, 2e druk, (1e druk vervalt hiermede).

2441 Voorlopige Richtlijnen Schietopleiding der Cavalerie.

2460 Het Tankeskadron van het Regiment Infanterie.

3308 1e Opgave van wijzigingen op Voorschrift nr 3308, „De Psychiatrische Verzorging van een strijdend leger”.

3311 Voorlopige Richtlijnen Inleiding tot de organisatie en werkwijze van de Tandheelkundige Dienst te veld.

3424 Beladingslijst van een afdeling Lichte Luchtdoelartillerie Mobiel.

3425 Beladingslijst van een afdeling Lichte Luchtdoelartillerie Territoriaal.

3429 Beladingslijst van een afdeling Zware Luchtdoelartillerie Mobiel.

IK 185 Instructiekaart nr 185 „Wekelijks en maandelijks preventief onderhoud voor kraan, hydraulisch, voor tankbrugslag, gemonteerd op vrachtauto.

IK 186 Instructiekaart nr 186, Dagelijks preventief onderhoud voor Luchtcompressor met benzinemotor, 6 M3/min, Le Roi, model 210 G, met Le Roi-motor, model D 471.

IK 187 Wekelijks en maandelijks preventief onderhoud voor idem.

IK 192 Smeerkaart Kleispade, pneumatisch Gardner-Denver model 28A (28G). Wandplaten Tanksilhouetten, t.w.

nr 18062 M-37

„ 18063 M-41

„ 18064 M-40

„ 18065 Sherman-M4-A1-E8

„ 18066 BA-64

„ 18067 M-47

„ 18068 SP.Sexton

„ 18069 M-19

„ 18070 M-36

„ 18071 SP-17 Pdr M10 „Slugger”.

SCHRIFTELIJKE CURSUSSEN

D. Cursussen van de Inspecteur der Artillerie.

30-6 „Infanterietactiek - De Compagnie”.

Einde van de Officiële mededelingen van het Ministerie van Oorlog.

Kaartprojecties

Binnenkort zal er een gewijzigde herdruk verschijnen van de handleiding „Kaartprojecties en het Universeel Transversaal Mercator coördinatennet. Dienstgeheim. School Militaire Inlichtingen Dienst, LFI/M.A. Februari 1953.

Deze handleiding geeft een zeer goed inzicht in de opzet van het U.T.M.-coördinatensysteem.

Een leemte in onze Militaire publicaties

De Nederlandse militaire vakliteratuur vertoont een leemte als men in geen enkel buitenlands vakblad aantreft. Doorgaans zijn er genoeg artikelen in portefeuille, die zich bewegen op een hoog niveau of zaken van algemene aard behandelen. Ook hebben wij niet te klagen over bijdragen van jongere officieren, die zich dan echter, en terecht, doorgaans met het lagere niveau bezig houden.

Daartussen ligt echter een hiaat, dat feitelijk niet mag voorkomen bij een leger, dat beschikt over parate en mobilisabele divisies, welke laatste toch ook periodiek terreinoefeningen houden en aan manoeuvres deelnemen. Ik doel hier op artikelen op het niveau van compagnie, eskadron, batterij, bataljon, afdeling en regiment. En dan op bijdragen, die de tactiek en stafdienst in de praktijk behandelen. Dit toch is de stof, waar het Nederlandse officierskorps behoefte aan heeft, aangezien ieder lid van dat korps, op de een of andere dag, tot troependienst zal worden geroepen.

Verschijnt een dergelijke weergave van troepenervaring niet, dan zullen zij, die voor de eerste maal een commando moeten voeren, noodzakelijkerwijs steeds weer in fouten vervallen, die anderen reeds vóór hen bedreven.

Dit euvel kan slechts worden voorkomen, indien de practici van het ogenblik hun ervaringen, goede en slechte, publiceren.

Het aangewezen middel hiertoe is *De Militaire Spectator*, omdat met deze het gehele officierskorps wordt bereikt, terwijl algemene aanwijzingen binnen een eenheid doorgaans slechts een beperkte kring omvatten.

Nog nooit is iemand er op aangekeken als hij ervaringen durfde uiten. Zelfs niet als hij een „mea culpa” uitsprak, en zeker niet als hij hieraan conclusies vastknoopte. In dit verband moge ik wijzen op enige artikelen uit de tijd, dat ik een bataljonscommando vervulde. In *De Militaire Spectator* van April 1952 vindt men een artikel, getiteld: „Een mogelijke personeelsbezetting der organieke voertuigen”. Hiervoor had ik geen enkel officieel gegeven, louter ervaringen. Zeer gaarne vernam ik later de opbouwende kritiek van de toenmalige Eerste Luitenant Clumpkens, oud-compagniescommandant in Korea. En even gaarne plaatste ik zelf die kritiek in het Juni-nummer.

Waarom zou men iedereen telkens weer voor dezelfde puzzle's laten staan?

Ook thans worden nog vele ervaringen opgedaan. Het is lofwaardig, dat legercorps- en divisiecommandanten de hunne boekstaven, doch het

is op zijn minst genomen betreurenswaardig, dat geen der commandanten van lagere eenheden hun voorbeeld volgde, vooral omdat zij het zijn, die het praktische veld van veel meer officieren rechtstreeks kunnen betreden. Waar blijven de ervaringen bijvoorbeeld van de commandant stafcompagnie, die hij opdeed bij de oefening in strenge kou? Is er niets geïmproviseerd? Is het niet van belang, dat die improvisaties algemeen bekend worden?

Aan de herfstmanoeuvres in Duitsland namen 3 regimenten, 9 bataljons en 27 tirailleurcompagnieën der infanterie deel. Heeft nu geen dier troepencommandanten of ingedeelde officieren ervaringen opgedaan, die de moeite van het publiceren waard zijn? De tactische handelingen waren toch zo verschillend! Legering, opmars, aanval, verdediging na consolidatie! Er is doorschreden! Er is opnieuw gegroepeerd!

Nog een enkele opmerking.

Het is mij bekend, dat velen zich verschuilen achter de bepaling van de Chef van de Generale Staf, waarin deze beval, dat de doctrine der tactiek zou worden vastgesteld door de Wapeninspecteurs en de Directeur van de Hogere Krijgsschool. Nooit kan hier zijn bedoeld, dat persoonlijke ervaringen, waarbij de omstandigheden tot afwijkingen noopten, niet mochten worden gepubliceerd en besproken. Zou dat het geval zijn, dan zou men het officierskorps maken tot een domme massa, die het grondbeginsel der tactiek „verrassing van de vijand” uit zijn boekje had geschraapt. En iemand, van wie men tevoren weet dat hij altijd en immer het boekje volgt, is al heel gemakkelijk te overwinnen. Trouwens, dat de Chef van de Generale Staf deze uitleg niet aan zijn bepaling wenst te geven, moge blijken uit het feit, dat het artikel van de toenmalige Kapitein J. Sjoerds: „Niet vechten uit een boekje” in De Militaire Spectator van Maart 1952, door hem zelf is goedgekeurd.

Als dus iemand zijn ervaringen uit Korea of Duitsland, of van welke oefening in Nederland dan ook, wil bespreken, staat hem dit volkomen vrij. Zelfs als deze in sommige opzichten van voorschriften zouden afwijken. De factoren: vijand, eigen krachten, terrein en bijzondere omstandigheden kunnen hiertoe noodzaken. Maar laat hij dan bij zijn bespreking niet vergeten deze omstandigheden te vermelden en te zeggen, dat hij zijn ervaringen bijvoorbeeld in Korea heeft opgedaan. En laat hij tevens duidelijk aangeven, welke wijziging van optreden hierdoor nodig was, en waarom.

Mocht er desondanks toch nog kans op verwarring kunnen bestaan, dan is de redactie er in de eerste plaats om met de steller hierover te corresponderen en in de tweede plaats om het artikel, zo nodig, van een aantekening te voorzien.

Het bovenstaande heeft de instemming van de Chef van de Generale Staf.

Namens de Redactie,

E. J. C. VAN HOOTEGEM,
Kolonel van de Generale Staf.

Legerkorpsartillerie

door H. ADRIAANSEN, Kolonel der Artillerie.

1. Inleiding

Nu bij de opbouw van de Koninklijke Landmacht grote vorderingen zijn gemaakt met de vorming van de artillerie-eenheden, buiten Divisieverband, is de tijd gekomen, bekendheid te geven aan de taken, de groepering en de wijze van inzetten van deze zo belangrijke legerkorps-troepen.

De beginselen, zoals deze thans bij de opleidingen aan het „Artillery Training Centre” in de Verenigde Staten van Amerika worden onderwezen, zijn ook in ons land, aangepast aan de Nederlandse organisatie, overgenomen door de legerkorpsartillerie.

2. Enige begrippen

Ter verduidelijking van het hieronder gestelde, is het noodzakelijk enige begrippen te omschrijven:

a. *Organieke legerkorpsartillerie.*

De artillerie, die volgens de oorlogsorganisatie tot het Legerkorps behoort, t.w.

Staf en Stafbatterij Legerkorpsartillerie,
Artillerie Meetafdeling.

b. *Legerkorpsartillerie.*

De organieke legerkorpsartillerie en alle artillerie-eenheden die onder bevel van het Legerkorps zijn gesteld, en die niet verder ter versterking onder bevel (c.q. operatief bevel) van de divisien zijn gesteld ¹⁾.

c. *Artillerie in het Legerkorps.*

Legerkorpsartillerie plus Divisieartillerieën.

3. Samenstelling van de legerkorpsartillerie

Uit het bovenstaande blijkt, dat de legerkorpsartillerie *geen vaste samenstelling* heeft. Deze samenstelling houdt verband met de aan het Legerkorps verstrekte opdracht. Ter uitvoering van deze opdracht stelt de legercommandant de benodigde middelen, i.c. een hoeveelheid artillerie uit de legerartillerie beschikbaar.

Aangezien in het Nederlandse leger nog geen legerartillerie voorkomt, is de thans bestaande artillerie, buiten divisieverband, reeds rechtstreeks bij het Legerkorps ingedeeld en onder de bevelen gesteld van de Legerkorpsartilleriecommandant.

Een *voorbeeld* van de samenstelling van de legerkorpsartillerie is aangegeven in afb. 1.

Toelichting

a. *Staf legerkorpsartillerie (afb. 2).*

Voorziet in de mogelijkheid van bevelvoering, zowel in tactisch als

¹⁾ Onder bevel stellen: Volledige bevelsbevoegdheid en verantwoordelijkheid voor logistieke ondersteuning.

Onder operatief bevel stellen: Volledige bevelsbevoegdheid, logistieke ondersteuning echter door hogere echelon.

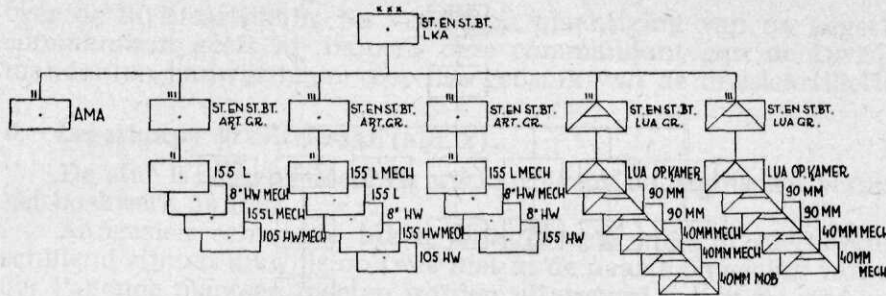

Afb. 1 Voorbeeld samenstelling legerkorpsartillerie

in administratief opzicht over de organieke en onder bevelen gestelde eenheden.

b. *Artillerie Meetafdeling.*

Bestaat uit een staf en stafbatterij en drie batterijen. De batterijen kunnen zowel afzonderlijk als in afdelingsverband worden ingezet. De commandant van de artilleriemeetafdeling kan worden beschouwd als de legerkorpsartillerie triangulatieofficier.

c. *Staf artillerie groep (afb. 3).*

Voorziet in de mogelijkheid van bevelvoeren, zowel in tactisch als administratief opzicht, over twee tot en met zes afdelingen veldartillerie. De afdelingen in een groep zijn in de regel van verschillend kaliber.

d. *Staf luchtdoelartillerie groep.*

Als onder c. In de groep kan men zowel zware als lichte afdelingen aantreffen. In elke groep kan een luchtdoelartillerie operatiekamer ingedeeld worden.

e. *Afdelingen veldartillerie, -luchtdoelartillerie en luchtdoel operatiekamer* volgens de oorlogsorganisatie.

4. **Taken legerkorpsartillerie**

a. *Veldartillerie.*

De veldartillerie van de legerkorpsartillerie steunt de gevechtsacties van het Legerkorps door:

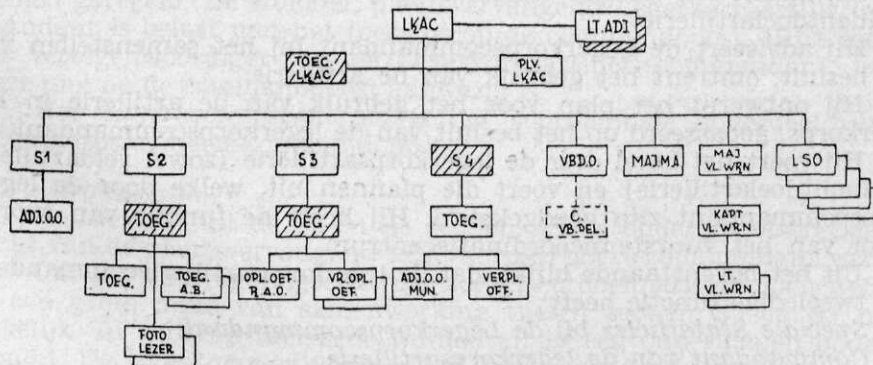

Afb. 2 Legerkorps-Art-Staf

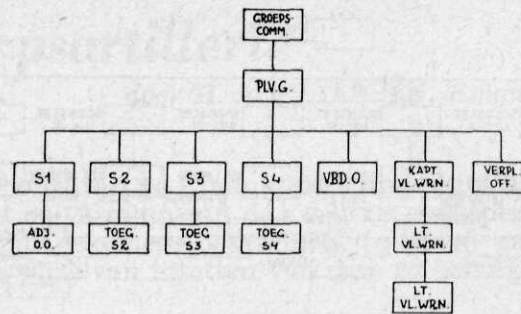

Afb. 3 Art-Groeps Staf

1. De vuren van de veldartillerie van de divisieartillerieën te versterken;
2. De doelen, welke op een te grote afstand voor de veldartillerie van de divisieartillerieën liggen, onder vuur te nemen;
3. Vijandelijke artillerie te neutraliseren en zo mogelijk te vernielen;
4. Vijandelijke reserves onder vuur te nemen;
5. Het verplaatsen van vijandelijke reserves te beletten;
6. De vijandelijke verbindingen en de bevelvoering te desorganiseren;
7. Belangrijke installaties te ontwrichten.

Ter uitvoering van het bovengestelde is het noodzakelijk, dat de inzet van de artillerie in het Legerkorps op het *hoogste* niveau, door de legerkorps artilleriestaf wordt gecoördineerd.

b. *Luchtdoelartillerie.*

De luchtdoelartillerie van de legerkorpsartillerie geeft de onderdelen, de kwetsbare gebieden en kwetsbare punten in het legerkorpsgebied, een zo groot mogelijke bescherming tegen vijandelijke aanvallen uit de lucht.

Aan de luchtdoelartillerie van de divisieartillerieën wordt zoveel mogelijk steun verleend.

Ten einde een goede coördinatie te verkrijgen, dient zo mogelijk de inzet van de luchtdoelartillerie in het legerkorps, onder gecentraliseerde leiding te geschieden.

5. **Verantwoordelijkheid legerkorpsartilleriecommandant**

Hij maakt een analyse van de artilleriesituatie (zowel veldartillerie als luchtdoelartillerie).

Hij adviseert de Legerkorpscommandant bij het samenstellen van het besluit, omtrent het gebruik van de artillerie.

Hij ontwerpt het plan voor het gebruik van de artillerie in het legerkorps, gebaseerd op het besluit van de legerkorpscommandant.

Hij voert het bevel over de legerkorpsartillerie (zowel veldartillerie als luchtdoelartillerie) en voert die plannen uit, welke door de legerkorpscommandant zijn goedgekeurd. Hij heeft de functie van coördinator van het vuursteuncoördinatiecentrum.

Uit het bovenstaande blijkt, dat de legerkorpsartilleriecommandant een tweeledige functie heeft:

- a. *Speciale Stafofficier bij de Legerkorpscommandant.*
- b. *Commandant van de legerkorpsartillerie.*

De Legerkorpsartilleriecommandant heeft geen bevelsbevoegdheid

over de divisieartillerie. Na verkregen machtiging van de Legerkorpscommandant geeft hij namens deze commandant aan de Divisiecommandanten aanwijzingen voor het gebruik van de divisieartillerie.

6. Legerkorps Artilleriestaf (afd. 2)

De staf is samengesteld en werkt volgens de beginselen vermeld in het boekwerk nr 1593.

Aangezien echter de taken, omschreven onder 5 hierboven, verschillend zijn en dikwijls op twee niet in de naaste omgeving van elkaar liggende plaatsen moeten worden uitgevoerd, wordt de staf in twee delen gesplitst, n.l.:

- a. Legerkorpsartillerie sectie.
- b. Legerkorpsartillerie commandopost.

a. De *Legerkorpsartillerie sectie* vormt een onderdeel van de legerkorpscommandopost en fungeert als staf voor de Legerkorpsartilleriecommandant ter uitvoering van de functie genoemd onder 5a.

Op de legerkorpsartillerie sectie worden artillerie-plannen ontworpen voor *toekomstige* gevechtsacties. Met de overeenkomstige Legerkorps Stafsectiën wordt doorlopend samengewerkt. Op grond hiervan, wordt de sectie in den regel als volgt samengesteld:

Kolonel toegevoegd Legerkorpsartilleriecommandant, hoofd van de sectie. Treedt op als vertegenwoordiger van de Legerkorpsartilleriecommandant, indien deze zich niet op de legerkorpscommandopost bevindt.

Majoor toegevoegd S2,

Majoor toegevoegd S3,

Luitenant Kolonel S4,

Bij de voorbereiding van grote gevechtsacties is in den regel de Majoor S1 tevens bij de legerkorpsartillerie sectie aanwezig. Indien de S1 zich op de legerkorpsartillerie commandopost bevindt, vervult een der Luitenants Adjutant de functie van toegevoegd S1 bij de Sectie.

b. De *legerkorpsartillerie commandopost* fungeert als staf voor de Legerkorpsartilleriecommandant in diens functie genoemd onder 5b. Op de legerkorpsartillerie-commandopost worden de operationele werkzaamheden voor de *aan de gang zijnde* gevechtsacties uitgevoerd. Voorts worden aangelegenheden op gebied van opleidingen en op administratief gebied geregeld. De Kolonel, plaatsvervangend Legerkorpsartilleriecommandant is belast met het toezicht op de commandopost. Hij treedt op als vertegenwoordiger van de Legerkorpsartilleriecommandant, indien deze niet op de commandopost aanwezig is.

Het vuurregelingscentrum is het voornaamste onderdeel van de Legerkorpsartillerie-commandopost.

(1) *Organisatie.*

Het bestaat uit de S2 en S3 sectiën, welke onder rechtstreeks toezicht van de plaatsvervangend Legerkorpsartilleriecommandant werken.

Om het vuurregelingscentrum soepel en doelmatig te doen werken, is een grote mate van samenwerking tussen sectiën S2 en S3 noodzakelijk. In verband hiermede worden zij in één onderkomen ondergebracht. De legerkorpsartillerie is het centrum van de artillerie bestrijdingsinlichtingen. Met het oog hierop behoort tot de sectie inlichtingen

een speciaal onderdeel ten behoeve van de artilleriebestrijdings-inlichtingen.

(2) *Taken van het vuurregelingscentrum.*

1. De legerkorpsartillerie is de hoogste artillerie eenheid, welke belast is met vuurregeling.
2. Het vuurregelingscentrum is zodanig uitgerust, dat het met de nodige soepelheid de vuren van een groot aantal groepen en zelfstandige afdelingen kan regelen, terwijl het tevens het geheel van inlichtingen, uit vele bronnen ontvangen, kan verwerken. Uitstekende verbindingen zijn hiervoor een eerste vereiste.
3. Indien er steun van artillerie van de marine en/of directe luchtsteun gegeven kan worden, is *het vuurregelingscentrum de kern van het vuursteuncoördinatiecentrum* van het legerkorps.

De ABC-oorlogvoering

door G. K. FRAAY, *Majoor der Infanterie*

„That new weapons would have no effect on the composition of military forces would be shutting your eyes to all history”.
President Dwight Eisenhower.

Het is een vaststaand feit dat de ABC-oorlogvoering de laatste jaren, zowel in de militaire sector als in de burgersamenleving, meer en meer in het middelpunt van de belangstelling is komen te staan. Een groot deel dezer belangstelling is in de eerste plaats gericht op het A-gedeelte, waardoor de Biologische en Chemische oorlogvoering min of meer op het tweede plan werden gedrongen. Ook zij verdienen evenzeer de aandacht, daar de moderne techniek en wetenschap nieuwe mogelijkheden hebben geschonken, die nog geen algemene bekendheid hebben verworven. Het doel van deze artikelen is, te trachten de drie onderdelen van de ABC-oorlogvoering in hun juiste verhouding, zowel wat gevaar als mogelijkheden betreft, te beschrijven.

Algemeen

De ABC-oorlog wordt gevoerd met drie in wezen verschillende middelen. Bij de atomische middelen wordt gebruik gemaakt van de energie die vrijkomt bij kernsplittingsingen, die natuurkundige verschijnselen zijn. De chemische oorlog maakt gebruik van chemische reacties om de gevechtskracht te belemmeren, terwijl de biologische strijdmiddelen (dit zijn bacteriën, schimmels of vira — dus levende wezens — of hun afgescheiden stoffen) hetzelfde beogen.

Hoe verschillend in wezen de drie onderdelen van de ABC-oorlog ook mogen zijn, toch is het niet vreemd dat zij in één categorie zijn ondergebracht en daardoor als één soort oorlogvoering worden beschouwd, want zij hebben op het terrein der bescherming en de ontmetting, maar ook bij het gebruik onder verschillende weersomstandigheden, veel overeenkomsten.

In afwijking van de volgorde waarin zij altijd genoemd worden, zullen achtereenvolgens de biologische, de chemische en tenslotte de atomische oorlog aan een korte beschouwing worden onderworpen, die zich uiteraard slechts tot hoofdzaken zal beperken.

I DE BIOLOGISCHE OORLOGVOERING

Onder de biologische oorlog wordt verstaan de oorlogvoering, die gebruik maakt van micro-organismen of hun afgescheiden stoffen, met het doel zoveel mogelijk vijanden uit te schakelen, gewassen te vernietigen en de veestapel aan te tasten. Uit deze definitie blijkt, dat deze middelen gericht zijn tegen het dieren- en plantenrijk, doch niet tegen materieel. Een belangrijk verschil met de explosieve middelen waarmee de oorlog in het algemeen wordt gevoerd.

Alvorens deze strijdmiddelen verder te behandelen, rijst de vraag of toepassing ervan al of niet bij internationale overeenkomsten is verboden.

De ondertekenaars van de Conventie van Genève kwamen in 1925 met elkaar overeen, geen biologische middelen in een toekomstig conflict te gebruiken. Ook Rusland tekende deze Conventie in 1928, de Verenigde Staten van Noord-Amerika echter hebben de overeenkomst niet mede ondertekend. In 1949 werd op het 4e internationale congres voor micro-biologie nog eens vastgesteld, dat toepassing van biologische strijdmiddelen op grond van internationale overeenkomsten, alsmede naar de mening der aanwezige geleerden, niet was toegestaan. Ondanks internationale overeenkomsten echter beweegt men zich in diverse landen actief op dit terrein en dient met een mogelijke toepassing rekening te worden gehouden.

In het verleden vonden deze middelen ook reeds hun toepassing. Reeds in de grijze oudheid en door alle eeuwen heen hebben strijdkrachten getracht, elkaars waterbronnen te vergiftigen door middel van cadavers. Het is een bekend feit, dat b.v. in de Middeleeuwen legers zwaar geteisterd werden door besmettelijke ziekten; in hoeverre daarbij echter biologische strijdmiddelen opzettelijk werden toegepast, is hier slecht te beoordelen. Een bekend voorbeeld van opzettelijke toepassing van besmettelijke ziekten om de tegenstander afbreuk te doen, vond plaats in 1780 toen een Engels generaal in de strijd tegen de Indianen in Noord-Amerika aan deze met gulle hand dekens liet verstrekken, waarin nog kort tevoren pokkenpatiënten hadden gelegen. Het succes was groot, want de Indianen bleken weinig weerstand tegen deze ziekte te hebben en stierven in groten getale.

Ook de Eerste Wereldoorlog kent voorbeelden van toepassing van biologische strijdmiddelen. De Duitsers maakten hiervan het eerst gebruik, doch het succes van de poging om de Roemeense cavalerie met droes te besmetten was gering. Ook probeerden zij door middel van sabotage in de havens van Baltimore en Rio de Janeiro de paarden, die daar werden ingescheept, te besmetten. Deze pogingen hadden niet veel succes.

In 1941 hebben de Japanners een poging gedaan om de Chinezen door besmetting verliezen toe te brengen. Door middel van vliegtuigen verspreidden zij besmette rijst, die bij ratten bulenpest veroorzaakte en bij de mens dezelfde ziekte teweegbracht. Ook hier slechts een gering resultaat.

De Egyptenaren hebben in 1948 de strijdkrachten van Israël ervan beschuldigd, water met paratyphus te hebben besmet en de Noord-Koreanen hebben nog kort geleden getracht een ieder te doen geloven dat de UNO-strijdkrachten pestbacillen hadden gebruikt.

Dieren staan, evenals mensen, bloot aan infectieziekten; de bekende konijnenziekte myxomatose, die in het afgelopen jaar ook in West-Europa voorkwam, is hiervan een goed voorbeeld. Mond- en klauwzeer, runderpest en miltvuur, zijn eveneens bekende ziekten die de veestapel van sommige landen van tijd tot tijd teisteren. De mogelijkheid om door verspreiding van ziekten de veestapel en daardoor de voedselvoorziening van een land ernstige schade toe te brengen, is aanwezig en de definitie van biologische oorlogvoering houdt hiermee rekening, terwijl zij hetzelfde doet t.a.v. de plantenwereld, die evenmin gevrijwaard is voor aantasting door biologische strijdmiddelen.

Er bestaat, voor zover bekend, geen micro-organisme, dat zowel mens, dier als plant aantast, wel echter zijn er voorbeelden (b.v. miltvuur), dat mens en dier voor één soort bevattelijk zijn.

Hoewel toepassingen in het verleden weinig of geen succes hebben gehad, sluit dit niet in, dat in de toekomst weinig of geen waarde aan dit strijdmiddel mag worden gehecht. Nieuwe ontdekkingen speciaal op het gebied van de door de bacteriën enz. afgescheiden giftige stoffen, brachten stoffen die in zeer geringe hoeveelheid een grote dodelijke werking hebben.

In geen geval mag de grote psychologische invloed van het gebruik van deze middelen worden onderschat, zeker niet, wanneer in vreedstijd de nodige maatregelen ter bestrijding ervan niet zijn genomen, waardoor de strijdkrachten en de burgerbevolking onvoorbereid daaraan zouden worden blootgesteld.

Bacteriën, schimmels en vira zijn levende wezens, die, wanneer zij eenmaal o.a. in het menselijk lichaam zijn terechtgekomen, de eigenschap hebben zich te vermenigvuldigen. Is er eenmaal een voldoende hoeveelheid aanwezig, dan wordt het slachtoffer ziek. De tijd tussen de infectie en het uitbreken van de ziekte (incubatietijd) is voor elke ziekte anders en kan dagen, doch ook weken bedragen.

Het gebruik van micro-organismen enz. voor oorlogsdoeleinden

Niet elke willekeurige ziekteverwekkende bacterie, virus of schimmel is echter als strijdmiddel te gebruiken. Oorlogsgebruik stelt bepaalde eisen, zoals:

- a. hoge virulentie (d.i. kwaadaardigheid) en grote besmettelijkheid;
- b. de weerstand van de mens ertegen moet gering zijn;
- c. de bacterie moet goed houdbaar zijn en ongunstige omstandigheden kunnen verdragen;
- d. de vijand moet geen immuniteit voor deze bacteriën hebben; de gebruiker daarentegen wel;
- e. de ziekte moet moeilijk te bestrijden zijn;
- f. de ziekte moet moeilijk te identificeren zijn;
- g. de productie moet in het groot kunnen geschieden zonder veel risico er bij te veroorzaken.

Voorwaarden dus, die het aantal soorten bacteriën dat gebruikt kan worden, aanzienlijk beperken. Er zijn nog meer beperkingen, want

ook de wijze waarop de besmetting moet plaatshebben is niet voor alle soorten gelijk. Al naar gelang de wijze van besmetting worden onderscheiden:

I. De contactziekten

Veroorzaakt door direct contact, zoals geslachtsziekten, schurft en tetanus. De bacteriën die deze ziekten veroorzaken zijn als strijdmiddelen niet geschikt, omdat de verspreiding slechts langzaam gaat.

II. De darm-infecties

Hieronder vallen o.a. cholera, typhus, paratyphus A en B en dysenterie. Tegen deze ziekten bestaan de nodige vaccins, enz. waardoor zij weinig kans hebben om in een modern leger een epidemie te veroorzaken. De troepen kunnen er tegen worden ingeënt, terwijl voedsel en water gekookt kunnen worden verstrekt.

III. De vectorziekten

Deze ziekten worden overgebracht middels insecten zoals b.v. de malaria, de pest (middels de rattenvlo) en de vlektyphus, die door de kleerluis wordt overgebracht. Tegen de overbrengers van deze bacteriën bestaan bestrijdingsmiddelen als DDT en andere insectendoders. Deze groep heeft dus ook weinig kans.

IV. Luchtinfecties

Onder deze groep vallen die infecties, die via de luchtwegen het lichaam binnenkomen, zoals b.v. griep, influenza, de papagaaienziekte e.d. en juist tegen deze infecties bestaan geen goede beschermingsmiddelen. Het gasmasker biedt wel bescherming, doch het is moeilijk te weten, wanneer deze bacteriën aanwezig zijn. Bovendien is het niet doenlijk om dagen achter elkaar het gasmasker op te houden.

De groep bacteriën die via de luchtwegen in het lichaam komen biedt derhalve mogelijkheden voor de B-oorlogvoering.

Het aantal bacterie-soorten voor oorlogsgebruik is door deze beperkingen reeds aanzienlijk verminderd.

Er dient echter met nog andere factoren rekening gehouden te worden en wel bij de verspreiding. Immers, bacteriën zijn levende wezens, die de hoge temperaturen, welke ontstaan bij een explosie, niet kunnen doorstaan; bovendien moeten ze, nadat ze het projectiel hebben verlaten, lang genoeg kunnen leven om een redelijke kans te hebben een slachtoffer te vinden. Artillerieprojectielen en bommen met een grote springlading zijn dus niet geschikt.

De door bacteriën afgescheiden stoffen (toxinen) die, zoals uit de definitie bleek, ook gebruikt kunnen worden, zijn evenmin tegen hitte bestand, daar zij dan ontleden.

Raketten zijn geschikte verspreidingsmiddelen, terwijl een bom met biologische lading slechts zoveel lading mag hebben, dat zij op de grond alleen maar openscheurt.

Verspreiding middels sproeiërs in of aan vliegtuigen verdient de voorkeur, doch dan mag het vliegtuig *niet hoger* dan 200 m en slechts langzaam vliegen. Als laatste beperking dient ook nog rekening te

worden gehouden met windrichting en windsterkte, vochtigheid en temperatuur.

Het zal duidelijk zijn dat door al deze beperkingen het aantal geschikte bacteriën niet zo uitgebreid is als dit bij een oppervlakkige beschouwing wel zou kunnen worden verondersteld. Uit de voorbeelden bleek, dat sabotage in het verleden werd toegepast, zij het met gering succes. Dit sluit de mogelijkheid van toepassing in de toekomst niet uit, temeer daar thans beschikt wordt over zeer giftige toxinen, die in geringe hoeveelheden een dodelijke uitwerking hebben, b.v. het botuline-toxine. Wanneer een tegenstander kans zou zien een geringe hoeveelheid daarvan in de drinkwatervoorziening van een grote stad te deponeren, zou dit voor een groot deel der bevolking fatale gevolgen hebben. Zo kan ook sabotage plaatsvinden in conservenfabrieken en koelhuizen, waardoor de voedselvoorziening ernstig gestoord zou worden.

Door de vele beperkingen, waaraan het gebruik van biologische strijdmiddelen is gebonden en de incubatietijd, zijn deze voor tactisch gebruik minder geschikt dan voor gebruik in 's vijands achterland, daar van het gebruik nooit direct resultaat op het slagveld kan worden verwacht.

Er zijn echter gevallen denkbaar, dat ze ook een tactische rol kunnen spelen, b.v. tegen geïsoleerde steunpunten of eilanden. Ook tijdens een terugtocht waarbij de eigen troepen het terrein voorgoed verlaten is het gebruik mogelijk, maar in dit laatste geval dient ernstig rekening te worden gehouden met wind-invloeden, opdat de eigen troepen de gevolgen niet eveneens ondervinden.

Maatregelen tegen biologische gevaren

Als tegenmaatregelen kunnen worden onderscheiden de actieve en de passieve maatregelen.

Onder de actieve moeten worden verstaan die maatregelen, welke moeten verhinderen dat de vijand zijn biologische middelen kan gebruiken, zoals:

- het bombarderen van laboratoria en opslagplaatsen;
- het uitschakelen van saboteurs, e.d.

De passieve zijn die, welke de uitwerking van de biologische middelen moeten teniet doen of beperken, waarvan een groot deel in vredes-tijd kan geschieden, b.v.:

1e. *immunisatie* van de troep door inenting, waardoor hoofdzakelijk die ziekten worden tegengegaan, die onder de darminfecties genoemd werden;

2e. *goede voorlichting en opleiding*. De man moet begrip voor hygiëne worden bijgebracht en dat hij zich daaraan dient te houden (b.v. kokspersoneel handen wassen!!);

- 3e. *verhoging van het algemeen hygiënisch peil* van de troep door:
- contrôle op het water
 - contrôle op het voedsel
 - contrôle op het kokspersoneel
 - wering van insecten in keukens en gebouwen
 - bouw van latrines
 - op tijd schone kleding enz.

Door deze maatregelen worden de infectiekansen verlaagd.

4e. Zodra echter biologische strijdmiddelen worden gebruikt, dient de inspanning van de *Medische Dienst* gericht te zijn op:

- a. snelle opsporing van het soort bacteriën enz.
- b. isolering van geïnfecteerden
- c. behandeling van geïnfecteerden.

Om dit te kunnen doen moet deze Dienst zich in vreedstijd daarop prepareren en haar personeel in deze richting opleiden;

5e. Bovendien dienen de individuele beschermingsmiddelen als gasmasker en beschermende kleding op de biologische oorlog te worden afgestemd, terwijl

6e. beschikt moet worden over collectieve ontsmettingsinrichtingen waarin het personeel zowel als kleding en uitrusting kan worden ontsmet.

In de burgersector is de afgelopen jaren bij het optreden van besmettelijke ziekten gebleken, dat men in staat is in zeer korte tijd grote massa's mensen in te enten en daardoor het gevaar voor besmetting snel onder controle heeft. Hetzelfde geldt voor de militaire samenleving waarin eveneens over een medische organisatie wordt beschikt om het gevaar tot een minimum te beperken.

De samenwerking tussen militaire- en burgerinstanties moet uiteraard op dit terrein nauw zijn hetgeen uit de praktijk der laatste jaren in ons land gebleken is het geval te zijn en goed bleek te werken. Naast de bestrijding van besmettelijke ziekten bij de mensen bestaan de plantenziektenkundige dienst en de veterinaire dienst, die elk op hun terrein zich bezighouden met de bestrijding van epidemieën in planten- en dierenwereld.

Conclusie

De biologische oorlogvoering leent zich meer voor strategisch dan voor tactisch gebruik. Reeds in vreedstijd kunnen vele maatregelen worden genomen om de gevaren van biologische strijdmiddelen te voorkomen.

Wil de bestrijding na het uitbreken van een biologische oorlog snel en doelmatig geschieden, dan dient over een organisatie te worden beschikt die de aard der ziekte snel kan vaststellen en bestrijden.

Op grond van de ervaringen in het bestrijden van besmettelijke ziekten in de laatste jaren opgedaan, kan worden vastgesteld, dat Nederland in staat is, snel het gevaar te bestrijden.

(Wordt vervolgd)

In spite of the fact that air power alone can never be decisive in total war, the air-battle must be won. In spite of all the new developments in the field of atomic energy and the various military applications, the airplane continues to be the best method of projecting the power of the atom to the battle-field and to the heart of the enemy country.

Logisch denken in het gevecht

door J. SJOERDS, *Majoor der Infanterie, Hoofd Sectie 3 - 42 R.I.*

Vechten is voor elke commandant — van luitenant tot generaal — een voortdurend beoordelen van de toestand, een constant logisch denken tijdens het gevecht. „Slechts weinigen zal het van nature gegeven zijn om in alle omstandigheden logisch en gecoördineerd te denken. En toch zal dit van iedere commandant dienen te worden gevraagd wil hij tot een besluit komen, dat een zekere mate van succes in zich heeft.” (Inspectie Infanterie).

Deze uitermate belangrijke handeling op het gevechtveld moet dus op de een of andere manier tijdens de opleiding worden geleerd en daarna onderhouden. Behalve het logisch denken zijn er nog twee andere manieren om tot een oplossing te geraken n.l. de intuïtie en de herinnering. De eerstgenoemde is alleen te gebruiken door het genie, de tweede manier alleen is te gevaarlijk; zodat we niets anders kunnen doen dan tevens trachten door middel van geordend denken vast te stellen wat er in bepaalde omstandigheden moet gebeuren. Gelukkig hebben onze voorschriften ons al geholpen op deze moeilijke weg. Voor ons is reeds vastgelegd in een logisch schema de volgorde waarin wij een bevel moeten geven. Voorts is een logische werkwijze gegeven bij het treffen van de voorbereidingen voor het gevecht. Zo vinden wij in onze voorschriften vele regelen, die gesteld zijn om ons het proces van logisch denken te vergemakkelijken. Maar het belangrijkste denkproces in het gevecht is het bij de voortduur beoordelen van de toestand. Ook hiervoor heeft het voorschrift ons een hulpmiddel gegeven in de vorm van een schema. En het is het beoefenen van het inrichten van dit schema, dat elk kaderlid van laag tot hoog kan brengen tot het zozeer gewenste logisch denken op het gevechtveld.

Het logisch leren denken in het gevecht kan het best worden aangeleerd door het maken van vele beoordelingen toestand, door het nemen van vele besluiten en het maken van daarop gebaseerde bevelen. Het voorschrift geeft geen nadere uitwerking van het gegeven schema voor een beoordeling toestand. Het moeilijke van het maken van een beoordeling toestand nu is, op welke wijze, langs welke lijnen, kom ik logisch tot de beste conclusie.

Laten we de 5 punten van een beoordeling toestand eens neerschrijven.

Par. 1. Opdracht.

Par. 2. Toestand en wijzen van optreden:

- a. factoren welke invloed uitoefenen op de mogelijke wijzen van optreden;
- b. mogelijkheden van de vijand;
- c. eigen mogelijkheden.

Par. 3. Analyse van de eigen en de vijandelijke mogelijkheden.

Par. 4. Vergelijking tussen de eigen mogelijke wijzen van optreden.

Par. 5. Conclusie.

Deze 5 punten waarlangs Uw logisch denken zich moet bewegen, zijn gegeven. Maar tussen deze 5 punten liggen een kleiner of groter aantal contactpunten die U bij het logisch ontwikkelen van Uw beoor-

deling niet moogt passeren. Een analyse van deze 5 punten levert u dan de volgende contactpunten:

- par. 1 opdracht* — opdracht.
- par. 2. toestand & wijzen v. opt.* — terrein: tactisch belangrijke terreindelen; waarneming & schootsvelden; hindernissen; gezichts- en vuurdekking; aan- en afvoer; — bijzondere omstandigh.: tijd en ruimte; weer; belichting; grondwaterstand.
- vijand: sterkte; opstelling; moreel; geoefendheid; verpleging.
- eigen tr.: zie vijand.
- mog. vij.: aanvallen; verdedigen; vertragen; — terugtrekken; versterken.
- mog. ons: zie mog. vijand.
- par. 3. vergelijking mog. vij en mog. ons* — grondbeg. gev. v.: doelstelling; offensief; zwaartepunt; bewegelijkheid; verrassing; veiligheid; samenwerking; eenvoud.
- par. 4. vergelijking eigen mog.* — zie 1, 2, 3.
- par. 5. conclusie* — wie; wat; waar; wanneer; hoe; waarom.

Al deze zaken moeten in deze volgorde worden overwogen teneinde tot een goed besluit te geraken.

Is het overwegen van al deze factoren nu wel nodig voor een lager commando? Zal een pc of cc in vele gevallen niet kunnen volstaan met een veel eenvoudiger beoordeling toestand?

Deze vraag is reeds meerdere malen opgeworpen, zowel hier als in het buitenland. En inderdaad heeft men getracht een schema vast te stellen voor het maken van een beoordeling toestand, waarbij rekening werd gehouden met het commando, dat werd bekleed. Geen van deze schema's bleek echter te voldoen, omdat ze geen rekening hielden met de wisselende omstandigheden in het gevecht. Nu eens zal een pc kunnen volstaan met een zeer eenvoudige beoordeling, dan weer zal het nodig zijn een veel uitgebreider beoordeling te maken. Op welk niveau dan ook toegepast, vanzelfsprekend moeten die factoren, die niet van toepassing zijn in een bepaald geval niet nader worden bekeken. Het door mij in beeld gebrachte gedachtenproces in afb. 1 kan dus, indien de omstandigheden dit meebrengen zeer vereenvoudigd worden. Een voorbeeld hiervan is gegeven in afb. 2. Het is juist de verdienste van het logisch hebben leren denken, dat alle contactpunten worden aangedaan en die factoren, die de uitvoering van de opdracht niet beïnvloeden onmiddellijk worden geëlimineerd. Logisch denken is niet: ingewikkeld denken. Maar integendeel: eenvoudig en geordend denken.

Het aanleren van het logisch denken met behulp van de beoordeling toestand moet nu in de volgende fasen verlopen:

- I het gegeven schema volledig leren begrijpen;
- II het invullen van dit schema leren begrijpen;
- III het schriftelijk maken van een beoordeling toestand;
- IV het mondeling maken van een beoordeling toestand;
- V het mentaal maken van een beoordeling toestand.

Deze procedure zal tot resultaat hebben: een harmonische ontwikkeling van het denkproces, zozeer nodig om te voldoen aan de dringende eis die aan elke aanvoerder moet worden gesteld: weet logisch te denken! Een korte toelichting bij enkele fasen is noodzakelijk.

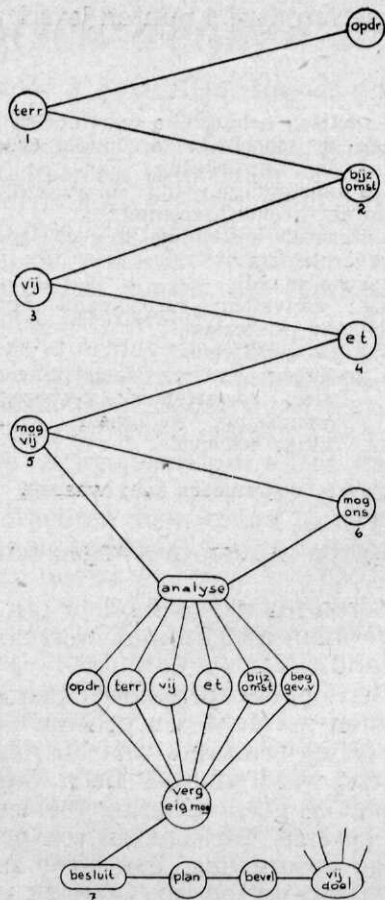

Afb. 1

1 = tact. bevel, wng & schv., hindern., dekking, aanvoer & nad.wegen. 2 = weer, tijd, belichting. 3 = sterkte, moreel, opstelling, geoefendh., verpleging. 4 = sterkte, moreel, opstg., geoefendh., verpl. 5 = aanval, verdediging, vertragen, terugtrekken, versterken. 6 = verst., terugtr., vertr., verded., aanval. waarom.

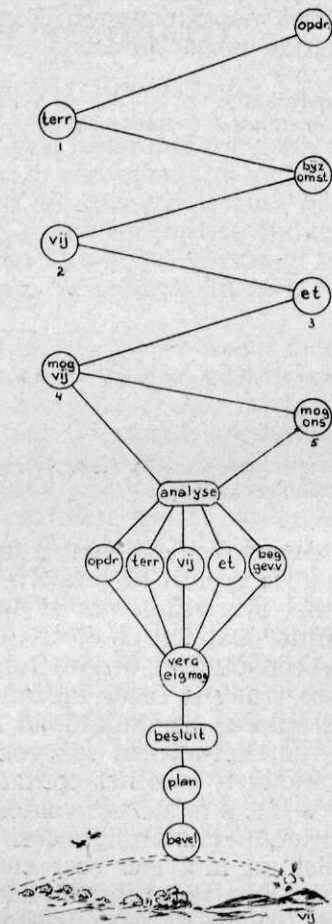

Afb. 2

1 = nad. wegen, dekking. 2 = sterkte. 3 = sterkte. 4 = verdedigen, terugtrekken, 5 = aanval, verd.

Fase II.

Het invullen van het schema moet geheel worden vrijgelaten. Men moet niet trachten een andermans werk en denkwijze te copiëren. Uitdrukkelijke voorwaarde blijft echter, dat hoe ook ingevuld — de genoemde contactpunten worden aangedaan. De een zal het invullen doen in verhaaltrant; de ander zal de voorkeur geven aan het maken van een tabel; een derde zal door middel van + en — een overzicht samenstellen. De wijze van invullen moet dus niet worden voorgeschreven, temeer om-

dat het slechts een hulpmiddel is in het ontwikkelingsproces voor logisch denken. Dat zal *fase III* U duidelijk maken. In deze fase worden schriftelijke beoordelingen toestand gemaakt. Dat is een urenlang karwei. Dat lijkt zinloos en onpractisch. Immers op het gevechtveld zal een c nooit of te nimmer de kans krijgen om op een stuk papier urenlang allerlei factoren te gaan analyseren. Lang voordat hij tot een beslissing is gekomen heeft de vijand al over hem beslist. Het is om deze reden en omdat gemeend wordt, dat je een beslissing op een bepaald ogenblik neemt, omdat je „het zo aanvoelt”, dat velen beweren, dat het zich oefenen in het schriftelijk maken van beoordelingen toestand onzin is. In het begin van dit artikel heb ik reeds gewaarschuwd voor het nemen van beslissingen bij intuïtie. Het schriftelijk maken van een beoordeling toestand is dringend noodzakelijk omdat er geen beter leermiddel bestaat en het voor U zelf en de instructeur een goede controle mogelijk maakt om het gedachtenproces te controleren.

Fase IV en V gaan steeds verder in de richting van het maken van een beoordeling in het gevecht.

In *fase V* wordt slechts het resultaat van het logisch denken gevraagd in de vorm van het gemotiveerde besluit.

Het maken van een beoordeling toestand is niets anders dan een denkflits, die door Uw hersens schiet en de vastgestelde contactpunten aandoet. Het is dus mogelijk — mits goed geoefend — een beoordeling toestand in enkele seconden te maken. Dit is ook noodzakelijk. De vijand laat U dikwijls niet meer tijd en dwingt U tot een onmiddellijke reactie. Dan zal deze flits door Uw hersenen moeten gaan — snel, bliksemsnel — maar langs de geleerde contactpunten. Als Uw denken deze contactpunten automatisch aandoet, dan denkt U logisch. En dat is wat het gevecht van U eist. Deze flits is voor U in beeld gebracht in afb. 1 en 2. Deze tekening is voor U het machtige hulpmiddel om logisch te leren denken in het gevecht.

Eerst na deze 5 fasen doorlopen te hebben komt de proef op de som als U een beoordeling toestand moet maken in het gevecht.

Het logisch kunnen denken in het gevecht is geen sinecure. Dit wordt de toetssteen voor ons kunnen. Daarom moet, indien enigszins mogelijk, met het maken van een beoordeling toestand onder „gevechtsomstandigheden” de opleiding in het logisch leren denken worden afgesloten. Hierna moet het geleerde worden onderhouden. Er is geen toverspreuk om U onder alle omstandigheden logisch te laten denken! Een gezond verstand, zin voor realiteit en jarenlang hard werken zijn nodig om een goed aanvoerder te maken. Talloze malen zult U een beoordeling toestand moeten hebben gemaakt en evenzo vele malen de daarbij horende bevelen moeten hebben uitgegeven, alvorens U ten volle de verantwoordelijkheid als c kunt dragen.

Het gevechtveld laat U zien, dat de één faalt en de ander slaagt. Het gevechtveld geeft U maar één kans om iets te doen. Herhalen of verbeteren is uitgesloten, aangezien de omstandigheden nooit meer gelijk zijn. Benut dan die ene kans en buit haar uit, omdat U weet, dat het gevecht ook voor wat dit onderwerp betreft, geen geheimen meer voor U heeft.

Geruchten

door P. J. HOUTZAGERS, Kapitein der Infanterie.

Inleiding

Nooit hadden wij, nuchtere Hollanders, kunnen vermoeden, dat wij ons door fantastische verhalen zo van ons stuk konden laten brengen als in de Mei-dagen van 1940 is geschied. Iedereen wist mee te praten van mensen, die vergiftigde bonbons uitdeelden, over burger-auto's, waaruit vuur werd geopend op niets vermoedende troepen, over parachutisten in vrouwenkleding of vermomd als politie-agent of priester . . . Even legio waren de verhalen over vooraanstaande figuren uit het bedrijfsleven en belangrijke regeringsfunctionarissen, die als verraders zouden zijn ontmaskerd en gearresteerd. En al die verhalen berustten uitsluitend op verbeelding. Maar het resultaat van deze geruchten-chaos — en dat was de bedoeling van de tegenpartij — was dat er een nerveuze, gespannen sfeer ontstond, die wantrouwen in de leiding kweekte en waardoor veel energie werd verspild, ja, hier en daar zelfs nodeloos bloed werd vergoten.

Ongetwijfeld kent men uit eigen ervaring wel gebeurtenissen, waaruit blijkt hoe achterbaks geroddel iemand ernstig in zijn carrière kan schaden. Iedereen heeft wel eens — zij het niet opzettelijk — aan iets dergelijks meegewerkt. En de toehoorders gaven dan veelal het commentaar: „Als het niet waar is is het in ieder geval een mooi verhaal!” of zelfs: „Men noemt geen koe bont of er is wel een vlekje aan!”

Het gevaar

Helaas realiseert men zich niet het gevaar van al deze verhalen. Hoe vaak is een bepaalde lichtung (steeds dezelfde!) niet „naar huis gegaan”? Welke troep aan het front heeft niet meermalen tevergeefs op aflossing gerekend? „Men zei het toch immers? Waar kwamen die verhalen dan vandaan?” En toonde Hitler niet over een kattenleven te beschikken? In de loop der jaren werd hij zo vaak vermoord of pleegde zelfmoord, dat, toen hij werkelijk stierf, niemand het wilde geloven. En, over geruchten gesproken . . . is hij nu wel echt dood?

Die wilde geruchten tijdens de bezetting, de verhalen in de gevangenkampen, de vertelsels, die onder de soldaten in Indië de ronde deden, het geloof van onze mensen in Korea aan onware verhalen . . . , wat bleef er uiteindelijk van over? Een kater! Een zware geestelijke kater, die zo deprimerend werkte, dat voor velen alleen wanhoop en gelatenheid overbleef. Of, in het gunstigste geval, een zeer gedrukte stemming, die extra energie vereiste om er overheen te komen. In oorlogstijd leven wij echter reeds veel te veel in spanning om er deze overbodige energieverpilling nog bij te kunnen nemen. Geruchten zijn in de eerste plaats gevaarlijk omdat ze een *bedreiging vormen voor het moreel*.

Er is echter nog een ander gevaar verbonden aan het verspreiden van geruchten. Als deze leiden tot grote nervositeit, tot hysterie, als iedereen zijn bezinning verliest en daarmee het vertrouwen in de leiding, als de soldaat zijn commandant wantrouwt en daarom zijn bevelen niet meer opvolgt, dan verandert een gedisciplineerde, gevechtswaardige

troep in een onordelijke horde, die groot gevaar loopt te worden vernietigd. Geruchten kunnen dus de *leiding ontwrichten!*

Wat is een gerucht?

Een gerucht beschrijft men meestal als een verslag, waarvan de bron niet meer na te speuren valt en waarvan de inhoud van twijfelachtige betrouwbaarheid is. Geruchten duiken altijd op, als er voor een groep mensen grote belangen op het spel staan — als het dus voor deze groep om zeer belangrijke onderwerpen gaat — en er geen of weinig inlichtingen over te krijgen zijn. Als het nieuws maar lang genoeg uitblijft steken de eerste geruchten de kop op. Waar ze vandaan komen is meestal niet na te gaan. Tracht men de herkomst op te sporen, dan wordt men van de een naar de ander verwezen en alle mensen, die het hebben doorgegeven hebben er bewust of onbewust iets aan veranderd of toegevoegd. Er zijn zeker geruchten waar een kern van waarheid in schuilt, doch een halve waarheid is minstens even onbetrouwbaar als een leugen en geeft dus nooit de feiten juist weer. En geruchten met een kern van waarheid zijn gewoonlijk het moeilijkste te ontzenuwen!

Soorten geruchten

Men heeft getracht het opsporen en tegengaan van geruchten te vergemakkelijken door ze in bepaalde rubrieken onder te brengen. Daarbij werd ontdekt, dat de meeste geruchten worden veroorzaakt door drie belangrijke menselijke gemoedsaandoeningen: *vrees*, *hoop* en *haat*. Men spreekt daarom wel van *vrees*-, *hoop*- en *haat*-geruchten.

Indien mensen tegen een komende gebeurtenis opzien en zich angstig afvragen hoe het wel zal aflopen, zijn velen geneigd bij voorbaat al met het ergste rekening te houden. Dit komt ook voor, als de gebeurtenis reeds heeft plaatsgevonden, maar de uitslag nog niet bekend is. De redenering, dat men beter met het ergste rekening kan houden, omdat het dan alleen nog kan meevallen, is zeer gevaarlijk! Onbewust heeft men zich dan reeds op tegenslag ingesteld, zodat men geneigd is het „ergste” te *geloven!* Doet dan een gerucht de ronde, waarin wordt verteld hoe onfortuinlijk het oordeel zich heeft voltrokken, dan zeggen de meesten: „Zie je wel?”, geloven het en vertellen het zo snel mogelijk verder.

Na de aanval van de Japanners op Pearl Harbor kwam in de V.S. het gerucht in omloop, dat de hele Amerikaanse vloot in de grond was geboord. De Amerikanen wisten, dat hun vloot door die aanval volkomen verrast was en dat daardoor de verliezen zeer ernstig moesten zijn geweest. Hierdoor werd aan dit (door de Japanners verspreide) vreesgerucht zoveel geloof gehecht, dat het moreel een sterke daling vertoonde. Het daalde zelfs in die mate, dat president Roosevelt een belangrijk deel van een radiorede nodig had om dit verhaal te ontzenuwen.

Als een oorlogvoerende mogendheid erin slaagt zijn tegenstander door het verspreiden van geruchten zo beangst te maken, dat deze angst een verlamme werking vertoont, bestaat inderdaad een kans, dat die tegenstander zich zonder slag of stoot overgeeft. De oude veroveraar Djenghis Khan liet reeds door agenten geruchten verspreiden, waarin zowel de grootte van zijn krijgsmacht als de vechtlust en woestheid van zijn legerbenden zeer sterk overdreven werden. Het resultaat was, dat

hij slechts weinig tegenstand ondervond en zelfs thans nog vele mensen geneigd zijn zijn krachten hoger aan te slaan dan ze in werkelijkheid waren.

Hoop- of wens-geruchten komen voort uit iemands verlangen of begeerte. Men gelooft nu eenmaal graag wat men verlangt, vooral als dat verlangen vurig is en al lang bestaat, zodat men er als het ware geheel van vervuld is. Niet voor niets zegt het spreekwoord: „De wens is de vader der gedachte!” Als er nu een gerucht opduikt, dat aan de vervulling van die wens tegemoet komt en er vaste vorm aan geeft, zullen vele mensen er direct geloof aan hechten. Tijdens het verblijf in de gevangenkampen, waar voortdurend honger heerste, vond geen enkel gerucht zo gretig onthaal als dat de rantsoenen zouden worden verhoogd of voedselpakketten waren gearriveerd.

Ten slotte de haat-geruchten. Zodra — als in tijd van oorlog — mensen grote ontberingen moeten lijden en in voortdurend gevaar verkeren zal men spoedig geneigd zijn schuldigen voor deze situatie te zoeken. Worden de ware schuldigen niet spoedig ontdekt, dan zal men anderen voor zondebok laten fungeren. De (groeierende) afkeer tegen deze mensen of groepen van mensen kan omslaan in haat en is er oorzaak van, dat elke verdachtmaking, elk lasterverhaal, elke smaad, tegen deze mensen gericht, gretig geloof vindt en even gretig wordt rondgebazuind. Meestal is de vijand onbereikbaar voor dergelijke verdichtfels en dan zoekt men het dichterbij huis: men lanceert aantijgingen tegen bondgenoten, vooraanstaande figuren, leden van de regering enz. De leugens, die over vele mensen de ronde doen en die veelal worden ingegeven door afgunst en naijver kunnen in deze rubriek worden ondergebracht. Een betere illustratie hiervoor dan het „gesprek” tussen twee buurvrouwen is bezwaarlijk te vinden.

Hoe geruchten ontstaan

In de eerste plaats kan een gerucht spontaan ontstaan. Van een bepaald bericht wordt slechts een klein deel begrepen of opgevangen en misschien wordt er iets aan veranderd of toegevoegd, tot het geheel beter aanpast bij de haat-, begeerte- of angstgevoelens, die reeds aanwezig zijn en het gerucht is geboren. Een gerucht kan ook door de vijand worden verspreid. Wij hebben gezien hoe waardevol het voor hem kan zijn, zodat hij dit belangrijke wapen niet ongebruikt zal laten. Om geruchten uit te zaaien kan hij gebruik maken van agenten, Vijfde Colonne, pamfletten, radio-uitzendingen, etc. En evenals in 1940-1945 zullen in een toekomstige oorlog talrijke geruchten de ronde blijven doen. Wij kunnen veilig aannemen, dat de meeste daarvan door de vijand zijn verspreid, waarmee hij ongetwijfeld een bepaalde bedoeling heeft. Het gerucht is dan een deel van een vijandelijke aanval en — evenals tegen een gewone aanval — moeten wij ons daartegen verdedigen.

Waarom geruchten verspreid worden

Als geruchten echter zo gevaarlijk zijn, waarom vertelt men ze dan toch verder? Men weet immers — of dient althans te weten — dat ze uiterst schadelijk zijn. Voor het verder vertellen zijn verschillende oorzaken aan te wijzen. De belangrijkste is wel, dat de meeste mensen niet weten met een gerucht te maken te hebben. In tijd van oorlog of oorlogsdreiging zijn er zoveel onzekerheden, men weet zo weinig van hetgeen

er aan de hand is, terwijl bovendien alles voor iedereen van vitaal belang is, dat ieder antwoord dat men op een of meer vraagpunten krijgt en dat maar even aannemelijk klinkt, voor waar wordt aanvaard en rondverteld. Geruchten zijn dergelijke antwoorden. Men realiseert zich echter te laat of helemaal niet, dat ze onwaar zijn en dus *een valse oplossing* geven!

Een andere reden om een gerucht rond te vertellen is dat het kan dienen als een verontschuldiging voor ons eigen optreden. Indien (in oorlogstijd) de burgerij wordt verweten op onverantwoordelijke wijze met voedingsmiddelen om te gaan, is een gerucht dat de strijdkrachten nog veel meer voedsel verspillen een mooie verontschuldiging voor sommige burgers om rustig op de ingeslagen weg voort te gaan.

Een gerucht is voorts een geschikt middel om bepaalde opgekropte gevoelens ontspanning te geven. Wanneer iemand een andere groep om zijn ras, godsdienst, beroep, politieke richting, enz. haat, zal hij graag elke gelegenheid te baat nemen om die groep bij anderen in discreditie te brengen. Het rondvertellen van een lasterverhaal in bredere kring schenkt deze man een gevoel van opluchting en een zekere gemoedsrust. Tenslotte vindt een gerucht altijd wel iemand, die het graag wil rondvertellen, omdat het de verteller zo belangrijk doet schijnen. De een zal het doorgeven omdat hij altijd met belangrijke nieuwtjes komt: hij is het min of meer aan zijn stand verplicht. De ander is wellicht een kleine, onopvallende figuur, die nu eindelijk zijn kans krijgt; anders wordt immers nooit naar hem geluisterd! Eindelijk kan hij het middelpunt van een kring zijn en zal iedereen aan zijn lippen hangen.

Waarom de inhoud van een gerucht verandert

Lang niet iedere verteller brengt zijn verhaal precies zo over als hij het van zijn voorganger heeft doorgekregen. Als dat zo was, zou waarschijnlijk de onbetrouwbaarheid en het onzinnige van een gerucht reeds na de eerste ronde zo duidelijk zijn, dat niemand het meer wilde geloven. Het zou alleen nog voor een bizarre anecdote kunnen doorgaan.

Een gerucht is echter net een vloeistof: het neemt de vorm aan van het vat waarin men het giet. Is het vat te klein dan gaat er wat van de vloeistof verloren. Heeft het vat een grillige vorm, dan zal ook het gerucht een grillige vorm aannemen. De een heeft het maar half verstaan of begrepen, de ander zal — om de strekking meer in overeenstemming met zijn smaak te brengen — er iets bij fantaseren. Dit laatste gebeurt bijna altijd onbewust, maar het gebeurt! Een bepaalde figuur zal „één dode en één zwaar gewonde” waarschijnlijk veranderen in „twee doden” omdat dat meer indruk maakt. Ook mensen, die „het zelf gezien” hebben, zijn onbetrouwbare berichtgevers. Uit talloze proeven is gebleken, dat maar weinig mensen in staat zijn precies weer te geven wat zij gezien hebben. Iemand, die „alles gezien” heeft kan met alle reden worden gewantrouwd, want zeer waarschijnlijk zal zijn fantasie hem te hulp komen om onzekerheden aan te vullen. Liegen in de ware betekenis van het woord kan hem dan nog niet eens verweten worden.

Veelal bevredigt het de verteller meer, als hij een verhaal wijzigt en meestal is hij al lang vergeten hoe zijn bron het hem precies verteld heeft. Als hij liegt, liegt hij „in commissie” (althans naar zijn overtuiging).

De verdediging tegen geruchten

Nu is aangetoond, hoe uiterst gevaarlijk geruchten zijn omdat wij onszelf ermee kwetsen, zal geen enkel verstandig mens nog dubieuze verhalen rondvertellen, laat staan dat hij zelf een zal scheppen.

Wij kunnen en *moeten* ook als enkeling *actief* tegen geruchten optreden. Hiervoor gelden de volgende regels:

1. *Verzamel de juiste feiten. Feiten zijn het beste tegengif tegen geruchten.* Als iemand een verhaal vertelt, waarvan men door kennis van de feiten weet, dat het onwaar is, dient men de betrokkene op zijn plaats te zetten. Hierdoor kan een gerucht al gesmoord worden. Het verzamelen van feiten betekent het bijeenbrengen van *alle* feiten. Dat heeft meer waarde dan het aanhoren van een paar zinnen van een nieuwsuitzending en het oppervlakkig lezen van de koppen in de krant. Feiten verzamelen betekent ook — indien dat mogelijk is — de bron opzoeken die over deze feiten beschikt. Voor de militair betekent dit, dat hij zich *onder alle omstandigheden tot zijn naaste commandant wendt*. Het is onzinnig om een gerucht dat bij een onderdeel de ronde doet te geloven, als men door een eenvoudige contrôle de juiste feiten te weten kan komen. Ten slotte komt het verzamelen van feiten soms neer op wachten tot de bevoegde autoriteiten deze hebben bekend gemaakt.

2. *Wees sceptisch en kritisch ten aanzien van elk verhaal.* Loop niet in de val. Ga van het standpunt uit, dat de tegenstander ons wil bedriegen. Als men aan geruchten geloof hecht betekent dat, dat men minder snugger is dan men zelf denkt en in tegendeel: net zo dom als de vijand hoopt dat men zal zijn. Men moet zich steeds weer afvragen: „Klinkt het betrouwbaar?”; „Is het waarschijnlijk, in vergelijking met de feiten, die wij kennen?”; Een paar kritische vragen aan de verteller kunnen soms al licht op de zaak werpen. Door de verspreider zelf aan het twijfelen te brengen ten aanzien van de juistheid van zijn verhaal kan hij wellicht zelf meehelpen om achter de waarheid te komen!

3. *Tracht uit te vinden wie het verhaal in het onderdeel heeft gelanceerd.* Als een opzienbarend nieuwtje afkomstig blijkt te zijn van iemand, die altijd vol verhalen zit, dan bestaat al een reden, om de betrouwbaarheid van het verhaal ernstig in twijfel te trekken.

4. *Lach erom en vergeet het.* Door er een grap op te vertellen en het hele verhaal belachelijk te maken wordt menig onzinnig en gevaarlijk gerucht uit de wereld geholpen.

5. *Weest op uw hoede voor geruchten.* Door eraan te denken, dat onder omstandigheden dat weinig officiële berichten worden vrij gegeven iemand snel geneigd is geruchten te geloven, kan men reeds de kans om „voor gek te worden gezet” aanmerkelijk verkleinen.

Conclusie

Geruchten zijn uiterst gevaarlijk omdat ze het moreel van volk en leger ondermijnen en onder bepaalde omstandigheden kunnen leiden tot paniek en massa-hysterie, waardoor iedere contrôle wegvalt en men wordt blootgesteld aan vernietiging. Daarom moeten geruchten met kracht bestreden worden. Reeds nu, *in vreedestijd*, moet geruchten-discipline worden onderhouden. Iedere militair dient actief aan de bestrij-

ding van geruchten mede te werken en hij moet ervan op de hoogte zijn hoe hij dit kan doen. Men dient te bedenken, dat geruchten in een toekomstig conflict door onze tegenstanders als een voornaam wapen zullen worden toegepast.

Literatuur

- Allport and Postman: Psychology of Rumor.
F. Tenhaeff: Rumor est, uit Mededelingen Psych. Bur. K.L.
L. de Jong: De Duitse Vijfde Colonne in de tweede Wereldoorlog.
Psywar School: Students' Summaries „Rumors”.
Armed Forces Talk 424.

Radio-spreknetten

door W. H. GOUT, *Majoör v. d. Verbindingsdienst*

1. Inleiding

De Radio-telefonie, de overbrenging van de menselijke stem per „draadloze” is in haar praktische militaire toepassing nog niet zo oud. Haar ontwikkeling nam eerst tussen de beide wereldoorlogen een grote vlucht, nadat in de eerste wereldoorlog de technische mogelijkheden in geforceerd tempo waren uitgebuit.

In de eerste wereldoorlog kwam de zeer grote militaire betekenis van de draadloze signaal-overbrenging naar voren, doch, zoals het dikwijls gaat bij de toepassing van technische hulpmiddelen bij de oorlogvoering, te laat.

De aanvang van wereldoorlog II kenmerkte zich in de Blitzkrieg o.a. door goed geplande en goed gebruikte radio-sprekverbindingen.

2. Karakteristieken van radioverbindingen

De volgende beschouwing beoogt de voornaamste dier factoren nader onder de aandacht te brengen.

2.1. *Radio: de stopwol voor de gaten in het verbindingssysteem*

Zo werd en wordt „de radio” gebruikt. Waar de telefoonlijn niet of niet snel kan komen, waar het veldkabelsysteem door artillerie en bommen keer op keer aan gruzels wordt geslagen; waar het telefoonnet te zwaar belast wordt, moet de radio uitkomst bieden. Dit houdt in, dat de radioverbindingen *tevoren* in de plannen dienen te zijn verwerkt en dat men op de juiste plaats en op het juiste moment het juiste apparaat ter beschikking heeft.

Hoe eenvoudig deze regel ook is, de uitvoering ervan is bijzonder moeilijk. In de aanvang van W.O. II dacht men de radioproblemen voor een goed deel meester te zijn en zo was het wellicht ook bij het *begin*. Beter dan in 1914 was in 1939 de ontwikkeling der radiowetenschap gelegd in de militaire apparatuur, beter ook was deze apparatuur opgenomen in de plannen, maar twee factoren bedreigden reeds spoedig de evengenoemde regel. Enerzijds kon de techniek de evoluering van de opvattingen van de tactici niet voldoende volgen, omdat de ontwikkeling van de apparatuur zich langzamer voltrekt dan de eisen welke de

krijgskunde stelt. Anderzijds hielden de tactische plannen vaak te weinig rekening met de mogelijkheden en beperkingen van de radio-apparatuur.

De draad(loze) stopwol moet — en dit dient men steeds te bedenken — de goede kleur, de goede lengte en de goede sterkte hebben voor het dichten van een bepaald gat.

2.2. Radio: niet altijd betrouwbaar

Bij radioverbindingen gebruikt men een medium, dat de commandant NIET onder controle heeft; de „aether”. De ionosferische of atmosferische toestand heeft grote invloed op de kwaliteit der verbinding — meestal ten kwade. Deze toestand kan worden voorspeld, doch de gewaarschuwde radiogebruiker telt hierbij veelal slechts voor de helft!

De enorme uitgebreide toepassing van radioverbindingen in W.O. II en daarna, schiep het zgn. „frequentie-probleem”. In de praktijk-tervelde komt een en ander er op neer, dat elke frequentie (elke „golflengte” in de volksmond) door meer stations tegelijk moet worden gebruikt. Resultaat: vele storingen en daardoor een onrustig, wat de verbindingdienstman noemt moeilijk „leesbaar”, verkeer.

Met eenvoudige middelen kan ons radioverkeer door de vijand worden gestoord. Ik meen, dat dergelijke storingen NIET te verwachten zijn op tactisch niveau om de eenvoudige reden, dat ook de vijand de zelfde problemen heeft als wij en dat hij, door ons te storen, ook zichzelf bij de neus neemt. (Storing op strategisch niveau valt buiten de draagwijdte van dit artikel). Hoezeer daarom ook de radio dient te worden gewaardeerd als vervolmaking van het verbindingssysteem, men mag er nimmer geheel en al op vertrouwen.

3. Radio: hoe eenvoudiger, hoe ingewikkelder

Merkwaardige tegenspraak, die doelt op het *uiterlijk* en op het *inwendige* van het toestel. De ontwikkeling van de radio voor militair gebruik gaat twee richtingen uit: Een ervan is de vervolmaking van toestellen met een groot vermogen, die verschillende soorten verkeer (vnl. telex-verkeer) kunnen verwerken, voor bediening en onderhoud waarvan uiterst goed geschoold personeel wordt vereist. De andere richting is die, waarbij de „gebruiker” het toestel zelf bedient en waarbij derhalve naar uiterste eenvoud in de bediening wordt gestreefd.

De uiterlijke eenvoud maakt het inwendige van het toestel ingewikkelder, vooral daar, waar grotere vermogens (grotere reikwijdten) nodig zijn. Een gevolg hiervan is, dat de verzorging van deze apparatuur meer eisen stelt aan speciaal opgeleide monteurs en dat het voorradingsstelsel er niet eenvoudiger op wordt.

4. Radio: een verbindingmiddel met karakter

Radio is zeer *beweeglijk*: De *mobilititeit* van de radiostations heeft een zeer grote vooruitgang doorgemaakt in en na W.O. II. Vrijwel alle stations kunnen zelfs al rijdende verbindingen onderhouden; een dergelijke verbinding is en blijft echter een zorgenkindje, dat bijzondere eisen stelt. Voor de zwaardere stations blijft gelden, dat voor een goede verbinding het apparaat behoorlijk in stelling dient te worden gebracht, een tijdverlies, dat ruimschoots wordt ingehaald door het snelle tot stand komen van de verbinding.

Radio is soms *traag*: Het gebruik van de radio-telefonie legt — normaal gesproken — een *vertragende factor* op aan het spreekverkeer. Men is gedwongen een bepaalde „procedure” te volgen, omdat zonder bepaalde afspraken het verkeer nog veel slechter wordt afgewikkeld. Voortvarende commandanten kijken daarom vaak verachtelijk neer op dit trage spreekding, waarbij zij alles „over” moeten doen, als waren zij onmondige kinderen.

Radio is *nukvig*: De toepassing van zeer hoge frequenties (i.v.m. het hiervoren genoemde „frequentie-probleem”) noodzaakt de gebruikers, te bedenken, dat de *straling* van de antenne merkwaardige eigenschappen vertoont: de directe omgeving van het station en overigens de terrein-omstandigheden spelen een bijzondere rol. De gebruiker moet zich aanpassen aan het karakter van het toestel, omdat het laatste dit niet vermog te doen t.o.v. zijn baas.

De radio is *openhartig*: Zij stelt zich ook toegankelijk voor de vijand. Men mag haar niet „bespreken”, zoals de vijand dit gaarne hoort. Men moet zich dus steeds beperkingen opleggen; niet meer zeggen dan nodig; steeds versluieren; gesprekken steeds voorbereiden. In dit opzicht is radio-spreken inderdaad een remmende factor, doch zij schept hiermede tevens een nieuwe Kunst: die van radio-spreken.

De radio is niet *eenkennig*, zij vindt haar beste tactische toepassing in NETTEN: meer stations, die op één frequentie onder leiding van een contrôlestation met elkander werken. Een bevel, een inlichting kan, door één station uitgezonden, door alle overige tegelijk worden ontvangen.

Ik veronderstel, dat bovenstaande zaken voor ons geen nieuw nieuws meer zijn. Maar de onderkenning van deze feiten geschiedt toch vaak door de harde practijk. Telkens opnieuw werd en wordt aan de waarde van radioverbindingen getwijfeld, totdat men zich een bepaalde karakteristiek bewust werd en zich in het tactisch gebruik van radio hieraan aanpaste.

5. Typen van radio-spreek-netten

5.1. In wezen dienen radio-spreeknetten op alle niveaus voor het *persoonlijk contact* tussen commandanten, staf-functionarissen en organen, belast met een speciale opdracht. Als zodanig voorziet het radio-telefonieverkeer in *korte* bevelen, die dienen ter uitvoering of aanvulling van tevoren gemaakte uitgebreide (schriftelijke) bevelen, dan wel om aan de veranderende situatie op het operatieterrein tegemoet te komen. *Korte* inlichtingen kunnen worden uitgewisseld, om de leider van de operatie op de hoogte te stellen.

Het doorgeven van *langere* berichten, welke van administratieve (logistieke) aard zijn moet *in beginsel* niet geschieden over radio-spreeknetten. De stations immers, die op een net aangesloten zijn, zijn niet in staat hun verkeer af te werken, indien één der stations bezig is met een lang (gesproken) bericht en daarmede het overige net stillegt.

Men duidt dit type net doorgaans aan met *commando-net* en het kan aldus gekarakteriseerd worden:

„De commandant en zijn ondercommandant bedienen de stations in het net zelve. Het radio-telefonieverkeer bestaat uit korte gesprekken, alleen in uiterste noodzaak andere onderwerpen omvattend, dan de operatie welke aan de gang is”.

Indien op hoger niveau de staven uitgebreider worden, kunnen meer „commando-spreek-netten” ter beschikking komen van de staf en zullen voornamelijk S 3 of G 3, S 2 of G 2 over een eigen spreek-net beschikken met de op hun dienst betrekking hebbende organen. Ofschoon de aanduiding „commando-net” hierbij minder past, zijn deze netten „spreek-netten” in optima forma en blijven de uiteengezette karakteristieken gelden. Uitdrukkelijk mag nog naar voren worden gebracht, dat, hoe hoger het niveau ligt, hoe meer aandacht aan de radioveiligheid bij de gesprekken moet worden gewijd.

5.2. Een tweede type spreek-net is het *omroepnet*. De bedoeling hierbij is het rechtstreeks voor de luisteraar, die geen morse-tekens kent, toegankelijk („leesbaar”) maken van berichten. Het gesproken woord is hier de oplossing. Karakteristiek voor een dergelijk net is het grote aantal stations op dit net, waarbij het contrôlestation berichten omroept en de andere stations voornamelijk luisteren. Slechts in bijzondere gevallen wordt gezonden door enkele stations, die daartoe gerechtigd en in staat zijn. (Voorbeelden: Divisie-waarschuwingsnet en Lua-waarschuwingsnet.)

Bij het omroep-net vermijdt men derhalve de vertraging, die de vertaling in en uit het morse-schrift veroorzaakt, komt men tegemoet aan het personeelsprobleem (vak-telegrafisten), maar neemt men het risico, dat men niet kan nagaan of alle stations het bericht wel hebben ontvangen. Er komt nimmer „Rudolf uit” terug. Het spreekt vanzelf, dat een dergelijk net NIET kan worden gebruikt als „commando-net” of als een net, waarlangs een normale berichtgeving moet geschieden.

Opmerking verdient, dat sommige radionetten bij tankeenheden, welke netten in beginsel commando-netten zijn, veel gelijkenis vertonen met omroepnetten, terwijl de vuurregelingsnetten der artillerie als tussenvorm van dit type en het eerstgenoemde zijn te beschouwen.

5.3. Een bijzonder soort spreeknet vormt het *rechtstreekse radiospreekkanaal*, de „point-to-point”-radioverbinding, die geschapen is voor bijzondere doeleinden, bv. ten behoeve van:

- Stafliasion-officieren (coördinatie van de stafdienst op verschillende niveaux);
- Onderdeelliaison-officieren voor de tactische samenwerking van onderdelen;
- Waarnemingsposten.

Bij deze radio-kanalen behoeven geen beperkingen aan de tijdsduur van de gesprekken te worden opgelegd, althans uit een oogpunt van bemerking van de nevenstations. Overigens zijn alle vermelde factoren van toepassing op dit type spreekverbinding.

„Point-to-point”-radioverbindingen vormen dikwijls een groot gemak voor de gebruikers ervan, doordat zij zich niet behoeven te storen aan medegebruikers. Anderzijds zijn dergelijke verbindingen weinig populair bij de Hoofden Verbindingsdienst, omdat zij een laag rendement hebben uit een oogpunt van verwerking van het verkeer, omdat zij veel materieel vergen en omdat zij steeds „exclusieve” frequenties behoeven.

6. De apparatuur

Hantering van spreeknetten geschiedt door bediening van radio-installaties. Daarom thans enige beschouwingen over de apparatuur:

In onze KL kent men radio-installaties, bestemd, *uitsluitend* voor radio-telefonie (spreek)-verkeer en toestellen, *voornamelijk* bestemd voor telegrafie(morse)-verkeer. De laatste installaties zijn veelal *eveneens* ingericht voor telefonie. In hoofdzaak is de verdeling dezer apparaten als volgt: op de spreeknetten op regiments- en lager niveau komt het eerstgenoemde type voor; de hiertoe behorende toestellen zijn eenvoudig op de juiste frequentie in te stellen, hetzij met drukknoppen (SCR-508/528, -608/628), hetzij met eenvoudige schakelaars (SCR-510/519, -610/619; WS 88). De SCR-300 bezit een continue frequentie-instelling. De verdere bediening (= in bedrijfstelling) is eveneens zeer eenvoudig. De mobiliteit is groot, nadeel vormt het betrekkelijk kleine afstands-bereik; voor al deze toestellen practisch beneden 100 km. Voeding en inwendige afregeling na het inzetten van andere kristallen vormen problemen, die telkens opnieuw de aandacht vragen.

Op de spreeknetten op andere niveaus vindt men als voornaamste toesteltypen de AN/GRC-9, SCR-193, SCR-506 en SCR-399. Het spreekbereik bij deze toestellen is ongeveer de *helft* van het telegrafie-bereik, zodat zich de eigenaardigheid voordoet, dat de voor spreekverkeer opgezette netten vaak bij de ontplooiing van het gevecht voor telegrafisch verkeer worden benut. Ik acht dit laatste geen groot bezwaar, omdat bij hogere staven de behoefte aan radio-*spreken* andersoortig en minder frequent is dan bij de regiments- en overeenkomstige staven. Uit het vorengaande moge blijken, dat de eigen aard van het type radio-installatie en het net, waarin ze werkt, aangepast is aan de normale tactische toestand bij de gebruiker op de verschillende niveaus.

Om verschillende tactische redenen kan het voorkomen, dat gebruiker en radio-installatie verder dan handbereik van elkaar zijn gescheiden. Er is nu voor vrijwel elk type toestel een *afstandsbedienings-apparaat* (aba; Engels: remote control) ontworpen, dat de gelegenheid geeft, het net op afstanden, die tot 2 à 3 km kunnen oplopen voor de zwaardere installaties, te bespreken. Afstand-bediening veroorzaakt geen essentieel verschil in de hantering van radionetten, zodat verdere behandeling op deze plaats niet van belang is.

De onderscheiding in AM (amplitude-modulatie) en FM (frequentie gemoduleerde) apparatuur, welke menig radiogebruiker veel hoofdbreken kost, is er een, welke in feite slechts de technicus in hoge mate interesseert. De consequenties van toepassing van AM of FM bij militaire radio-apparatuur moeten zeer zeker worden doorgetrokken in het tactisch gebruik dier toestellen, maar men behoeft zich voor de bespreking van de tactische inzet van radio niet te verliezen in beschouwingen over de aard der toegepaste modulatie. Het is nuttig, om bij bespreking van militaire radioverbindingen een onderscheid te maken tussen radio-*spreek*- en radio-*telegrafie*-verbindingen; dit onderscheid loopt in hoofd-zaken parallel met het verschil in FM- en AM-toepassing, terwijl de terminologie voor de tactische gebruiker beter toegankelijk is.

7. Hantering van radiospreeknetten

7.1. Recapitulatie van het voorgaande

Op de verschillende bevelsniveaus worden verschillende eisen gesteld aan spreeknetten. Draagbaarheid, mobiliteit, afstandbereik, bedieningsmogelijkheden der gebruikte installaties spelen een meer of

minder belangrijke rol. Zijn in het ontwerp van de verbindingsorders (al dan niet in overeenstemming met de standaard-oplossingen), radio-spreeknetten opgenomen, dan zal door de eigen-aard van de ingezette apparatuur het net een beperkte toepassing kunnen hebben, waarvan *niet zonder meer* zal kunnen worden afgeweken. De gebruikers van dit soort netten zullen zich derhalve een duidelijke voorstelling dienen te maken van de doelstelling en het karakter ervan.

7.2. Het gebruik van radio-telefonie levert dan pas nut op, indien er geen telefoonverkeer mogelijk is. Bij onderdelen met een weinig mobiele taak en op de hogere niveaus dient eerst dan van radio-telefonie gebruik te worden gemaakt, als het ter beschikking staande telefoonnet gestoord, dan wel overbelast is. Ik teken hierbij aan, dat het *voor oefening* van commandanten en staven hoogst nuttig is, van deze doctrine bij oefeningen in vreedstijd af te stappen.

7.3. Het is goed, er zich duidelijk van bewust te zijn, dat het gebruik van radio-verbindingen, vooral voor hogere staven, hoogst remmend kan werken. Dit gebruik eist nl. een parate kennis van vele details in verband met de radio-veiligheid. Naast de overstelpende hoeveelheid zorgen, welke de stafdienst met zich brengt, moeten op elk ogenblik deze details kunnen worden toegepast. Radio kan immers in sommige periodes de enige uitkomst zijn. Deze periodes gaan dikwijls gepaard aan tactisch gevaarlijke omstandigheden, waarin het prijsgeven van gegevens zeer ernstig kan zijn.

7.4. De hantering van radionetten vereist een goede geoefendheid. Men moet de bediening van het toestel (dan wel aba) kennen, men moet de procedure kennen en men moet zijn stem en spreeknelheid beheersen. Daarnaast moet men gewend zijn aan alle nare bijgeluiden welke radio-verkeer met zich brengt en tenslotte moet het oor geoefend worden in het verwerken van de doorgaans zwak doorkomende spraak.

Ontvalt de lezer de moed, om het meesterstuk der techniek van de 20e eeuw zèlf te hanteren bij het gevecht? Dit is wat de radio kan geven, of zij verdragend werkt of niet, of zij veilig is of niet, of zij gestoord is dan wel rustig:

De radio kan, ondanks haar belemmeringen, het gevecht nauwkeurig volgen en stoort zich niet aan 's vijands vuur. Zij draagt veel bij aan het élan van de troep. Zij brengt het slagveld bij de jeep of in de operatietent van de Commandant en zij brengt „His master's voice” bij de onderdelen. Zij geeft de Commandant de mogelijkheid om de krijg persoonlijk te blijven leiden.

Wie ausgedehnt der Schauplatz einer Schlacht, wie gross die beteiligten Armeen, für den Einzelnen reduziert sich der Kampf doch stets auf eine Auseinandersetzung zwischen seiner Seele, die das Opfer will, und seinem Leib, der sich dagegen sträubt. Der Leibe hat immer Angst, es ist die Seele die waat.

Generaal Sprecher.

„Military Government/Civil affairs”

onderdeel van de taak der sectie JZ/MG van Legerkorps en Divisie

door Mr L. F. DE GROOT, Luitenant-Kolonel Militair Juridische Dienst.

II. (Vervolg van October 1953, *Militaire Spectator*, blz. 565 v.)

Hebben wij in het voorafgaande gezien, dat onder de huidige omstandigheden in Duitsland op grond van het nog steeds geldende Bezettingsstatuut zo nodig wederom „Militair Bewind” kan worden ingesteld, ook na de inwerkingtreding van de Conventies van Bonn zal deze mogelijkheid voor de drie mogendheden, (USA, UK en Frankrijk), blijven bestaan. De inwerkingtreding van deze Verdragen is gekoppeld aan die van het EDG-Verdrag: indien de Verdragen van Bonn eerder door alle betrokken parlementen zullen zijn goedgekeurd, zal tussen de Verdragspartijen overlegd worden welke voorzieningen uit deze Verdragen inmiddels reeds van kracht kunnen worden, doch niet dan nadat de Franse en Duitse parlementen ook het EDG-Verdrag hebben goedgekeurd! Niettemin verdient het aanbeveling hier nog even wat nader in te gaan op de mogelijkheid tot het instellen van een Militair Bewind onder vigeur van de Verdragen van Bonn.

In deze Verdragen namelijk hebben „de Drie” zich de volgende bevoegdheden voorbehouden:

- a. de bescherming van de geallieerde troepen op Duits territorium;
- b. de bepaling van de positie van de stad Berlijn;
- c. aangelegenheden geheel (Oost- en West-) Duitsland betreffende;
- d. de afkondiging van een noodtoestand.

In het bijzonder de sub d. genoemde bevoegdheid is voor ons van belang.

Artikel 5 lid 2 van het Algemeen Verdrag („Convention on relations between the three Powers and the Federal Republic of Germany”) bepaalt dat:

„Indien de Bondsrepubliek en de EDG niet in staat zijn af te rekenen met een situatie, ontstaan door een aanval op de Republiek of op Berlijn, door „subversion of the liberal-democratic basic order”,¹⁾ door ernstige verstoring van de openbare orde, dan wel door ernstige dreiging daarvan, en indien naar het gevoelen van „de Drie” daardoor de veiligheid van hun troepen in gevaar wordt gebracht, *de drie mogendheden na zoveel mogelijk overleg te hebben gepleegd met de Bondsregering, een noodtoestand kunnen afkondigen voor het gehele gebied van de Bondsrepubliek of een gedeelte daarvan*”.

Na afkondiging van de noodtoestand („state of emergency”) kunnen „de Drie” alle voor de handhaving of het herstel van de orde of voor de verzekering van de veiligheid der troepen noodzakelijke maatregelen nemen (artikel 5 lid 3). Tijdens de noodtoestand zal de Bondsregering zo veel mogelijk worden geraadpleegd en zal van de bijstand van de Bondsregering en de bevoegde Duitse autoriteiten gebruik wor-

¹⁾ Omverwerping van het op liberaal-democratische principes gegrondveste staatkundige stelsel.

den gemaakt (artikel 5 lid 5). Uit het bovenstaande blijkt, dat de afkondiging van een noodtoestand door „de Drie” automatisch de instelling van een „Militair Bewind” (van „de Drie”) zal meebrengen, waaraan dus de Duitse Bondsregering en andere Duitse autoriteiten ondergeschikt zullen zijn. Om aan de Verdragspartner West-Duitsland te waarborgen, dat deze noodtoestand en het daaraan verbonden „Militaire Bewind” niet langer dan strikt noodzakelijk zal worden gehandhaafd, bepaalt artikel 5 lid 6, dat, indien aan een verzoek van de Bondsregering tot opheffing van de noodtoestand na dertig dagen niet is voldaan, deze de zaak ter beoordeling aan de NATO-COUNCIL kan voorleggen.

Artikel 5 lid 7 bepaalt, dat iedere militaire commandant, ook al is er geen noodtoestand, bij rechtstreekse bedreiging van zijn troepen de tot afwending van het gevaar noodzakelijke maatregelen kan nemen, met inbegrip van wapengeweld.

Geeft dus het Verdrag van Bonn aan de andere Verdragspartners het recht om als het ware over het hoofd van de Bondsregering heen, — weliswaar „na zoveel mogelijk met die regering overleg te hebben gepleegd” —, een noodtoestand af te kondigen, welke de Duitse autoriteiten wederom aan de voormalige bezettingsautoriteiten ondergeschikt maakt hetgeen uiteraard een wederinstelling van een „Militair Bewind” betekent, het spreekt wel vanzelf, dat onder de huidige omstandigheden het terugnemen van de „full authority”, dat eveneens de wederinstelling van het „Militaire Bewind” medebrengt, ook zal worden voorafgegaan door — of gepaard zal gaan met — de afkondiging van een noodtoestand.

We zien dus in het Verdrag, waarin overigens West-Duitsland als vrijwel gelijkwaardige partner wordt beschouwd, in dit opzicht — zij het met de extra-waarborg van artikel 5 lid 7 — de huidige toestand gecontinueerd.

Hoe zal nu in geval van nood dit Militaire Bewind in Duitsland eruit zien? Het antwoord op deze vraag kan slechts in algemene zin worden gegeven en zal verschillend moeten zijn naar gelang van diverse factoren die op de vorm van dat Militaire Bewind van invloed zijn. Zo zullen de militaire autoriteiten in gedeelten van het Duitse territorium, die — ingeval van een aanval vanuit het Oosten — in de nabijheid van de (te verwachten) frontlijn liggen, aanmerkelijk uitgebreider bevoegdheden moeten hebben dan verder achterwaarts; hier zal het nodig zijn, dat de aanwezige Duitse autoriteiten volkomen aan de militaire autoriteiten ondergeschikt zijn en dat bij alle te nemen maatregelen het militaire belang van het welslagen der operatiën geheel op de voorgrond staat.

In verder achterwaarts gelegen streken zal aan de Duitse civiele autoriteiten — vooropgesteld dat zij willig en betrouwbaar zijn — meer zeggenschap kunnen worden verleend en zal ook in meerdere mate van hun diensten gebruik worden gemaakt.

Blijkt echter — of is te voorzien — dat de wil tot medewerking van de Duitse civiele autoriteiten en ambtenaren niet zeer groot is, dan wel ingeval hun betrouwbaarheid aan twijfel onderhevig is, dan zal ook verder achterwaarts het Duitse civiele bestuursapparaat zo goed als volledig moeten worden vervangen door een militair bestuursapparaat, dat

in staat moet zijn alle takken van bestuur te doen functionneren, uiteraard in de eerste plaats ten behoeve van de militaire operatiën.

Anders dan in Nederland, waar de bevoegdheden van „het Militair Gezag” tot in details wettelijk zijn geregeld, zal in West-Duitsland het „militair bewind” op de algemene beginselen van het oorlogsrecht zijn gebaseerd en zich, al naar gelang het gedeelten van het Duitse territoir betreft waar troepen van Frankrijk, de Verenigde Staten of Groot-Brittannië opereren, voor het overige voordoen in Frans, Amerikaans of Brits „gewaad”.

Voor ons is speciaal het laatstgenoemde, doch ook het Amerikaanse „gewaad”, waarmede immers het Britse veel overeenkomst vertoont, van belang, omdat, indien het Nederlandse Legerkorps buitenslands zou moeten optreden, dit vermoedelijk, tezamen met een Belgisch en een Brits Legerkorps in de Northern Army Group verenigd, in de huidige Britse bezettingszone zal geschieden.

Aangezien elk systeem van „militair bewind” in staat moet zijn de meeste der tot dusver door het civiele bestuursapparaat geleide takken van dienst, hetzij zelf over te nemen, met eventueel de betrokken burger-autoriteiten of -ambtenaren als adviseurs naast zich, hetzij, ingeval aan de civiele instanties geheel of gedeeltelijk de uitvoering van hun taak is overgelaten, daarop voortdurend toezicht uit te oefenen, zal de organisatie van het „militaire bewind” in vele opzichten een soort afspiegeling van het civiele bestuursapparaat zijn. Het is daarom voor ons onderwerp van belang enig inzicht te hebben in de huidige staatkundige constellatie in West-Duitsland en, meer in het bijzonder, in de Britse zone.

Deze zone omvat drie van de elf „Länder”, namelijk het Land Nord-Rhein-Westphalen, met hoofdstad Düsseldorf, het Land Niedersachsen, met hoofdstad Hannover, en het Land Schleswig-Holstein, met hoofdstad Kiel. Bovendien de stad Hamburg, welke een bijzondere positie binnen de Bondsrepubliek heeft. Bremen en het omliggende gebied aan de monding van de Weser vormen een Amerikaanse enclave.

De elf Länder van de Bondsrepubliek hebben elk een eigen regering en volksvertegenwoordiging.

De Bondsrepubliek zelf heeft als Staatshoofd de *Bondspresident*, door de Bundesversammlung (Bondsparlement in verenigde vergadering) gekozen. Regeringshoofd is de *Bondskanselier*, op wiens voordracht de Bondsministers door de Bondspresident worden benoemd. De Bondskanselier, die zelf bij meerderheid van stemmen door de Bundestag gekozen wordt, is tevens Minister van Buitenlandse Zaken; hij staat aan het hoofd van de Bondskanselarij, waarin o.a. de Staatssecretarissen van Binnen- en Buitenlandse Zaken zijn ondergebracht; onder de Staatssecretaris voor Buitenlandse Zaken ressorteren o.a. de consulaire dienst en het „*Liaison-office to the Allied High Commission*”. Het *Bondsparlement* bestaat uit de „*Bundestag*” („Lagerhuis”: 402 leden, rechtstreeks gekozen) en de „*Bundesrat*” („Hogerhuis”: afgevaardigden der „Länder”, door de Landsregeringen aangewezen; ieder Land heeft een bepaald aantal stemmen in de Bundesrat). De *Landsregeringen* bestaan uit een minister-President en de Ministers; het Lands-parlement wordt rechtstreeks verkozen.

Nog steeds functionneert in Duitsland de *Geallieerde Hoge Com-*

missie, de Amerikaans-Brits-Franse instantie ter contrôle van de naleving van het Bezettingsstatuut door de Duitse Bondsregering. Door de steeds groter wordende zelfstandigheid van West-Duitsland is het Bezettingsstatuut nog slechts in zeer afgezwakte vorm van toepassing en in verband daarmee is de taak van deze Allied High Commission aanmerkelijk minder omvattend geworden.

Voor wat het door de Britten bezette gebied betreft, bestaat een (Britse) *Control Commission Germany* (CCG), welke tegenwoordig, om gevoeligheden te ontzien, liever als *High Commission* wordt aangeduid. Deze — te Wahnerheide bij Bonn gevestigde — instantie is verleden jaar drastisch ingekrompen, in verband met de in de toekomst te verwachten inwerkingtreding van de Conventies van Bonn. De Britten „werken hier thans reeds op aan”.

Bij de *Landesregierungen* bevinden zich de *Landcommissioners*, die rechtstreeks aan de CCG ondergeschikt zijn. Oorspronkelijk was de Landcommissie „Military Governor”, doch tegenwoordig is hij liaison-officer van de CCG (HC) en bovendien „executive officer” inzake aangelegenheden welke de Britten zich bij het Bezettingsstatuut hebben voorbehouden. De bedoeling is dat de Landcommissie in de toekomst Consul-Generaal zal worden.

De Länder zijn, voor wat het vroegere Pruisen betreft, administratief verdeeld in *Regierungsbezirke*; deze omvatten *Stadt- en Landkreise* (Buiten het vroegere Pruisen zijn de Länder rechtstreeks onderverdeeld in Kreise). De Kreise wederom omvatten Gemeinden.

Aanvankelijk was niet alleen in elke Regierungsbezirks-hoofdstad een „British Resident” (rechtstreeks ondergeschikt aan de Landcommissie), doch vond men deze functionarissen ook in iedere Kreis-hoofdplaats. De inkrimping van de CCG-organisatie heeft meegebracht, dat men tegenwoordig nog slechts weinige British Residents aantreft. Hun taak is thans nog slechts in hoofdzaak de bespreking en regeling van aangelegenheden betreffende de Britse (en Belgische) bezettingstroepen met de Duitse autoriteiten en o.a. het treffen van regelingen voor oefeningen en betreffende daarbij veroorzaakte schaden. Ook de British Residents waren oorspronkelijk functionarissen van het na de bezetting ingestelde „Military Government”.

Het ligt echter voor de hand dat, indien onder de huidige omstandigheden, bij afkondiging van een noodtoestand, een „militair bewind” zou worden ingesteld, in het algemeen geen aansluiting kan worden gezocht op deze „overblijfselen” van het na-oorlogse militaire bewind, dat immers bestemd was om de overgang naar normaler toestanden te overbruggen, nadat de oorlog was beëindigd en de operatiën waren afgelopen.

Een in de tegenwoordige verhoudingen in te stellen „militair bewind” zal in de eerste plaats ten doel hebben de operatieplannen in alle opzichten te bevorderen en te vergemakkelijken, de militaire eisen zullen op de voorgrond staan en aan militaire commandanten zal dan ook op dit gebied uitgebreide macht en bevoegdheid moeten worden gegeven.

(Slot volgt)

Crisis in moed

door Col. Anthony Standish, U.S. Army
in „Combat Forces Journal”, April 1952.
bewerkt door O. A. L. KORINTH, Majoor der Infanterie.

III. (Slot van blz. 171, April 1954, nr. 4)

De roep uit Korea

Helaas stonden gedurende W.O. II de voorstanders van de „tegendrangen” (nl. strenge tucht en oefening onder omstandigheden, welke die te velde zo veel mogelijk benaderen) aan heftige critiek bloot. Het geringe quantum aan vechters bewijst, dat er vele tekortkomingen waren geweest in de opvoeding van de meeste van onze mannen. Maar deze ongunstig in-werkende krachten deden méér kwaad dan alleen het voortbrengen van een laag percentage aan vechters. Zij welden tijdens de oorlog op tot een vloed, die geweldige druk uitoefende op de publieke opinie voor de opheffing van de „tegendrangen” en wel in een periode, dat de behoefte aan tegendrangen groter dan ooit was.

Zelfs nu vloeit deze stroom nog steeds, gestuwd door personen, die zichzelf opgeworpen hebben tot critici van de militaire dienst. Deze voorstanders van „melk en honing”-praktijken waren toen de spreekbuizen van de niet-vechters-typen. Na afloop van de oorlog vielen zij alles aan wat nog aan tegendrangen overgebleven was. De machinerie, die de meeste militaire tegendrangen produceert is het Officierscorps en daar vielen zij derhalve het heftigste op aan. Waarom? De niet-vechters-typen onder de burgerij zowel als onder de militairen voelden diep in hun onderbewustzijn, dat zij óf niet meegevochten hadden óf daar niet toe in staat waren geweest. Wie hadden dit wel? De jongere officieren, in het bijzonder die, welke als pel.cdt. de kleine groepen van 6 of 7 vechters hadden aangevoerd. Vaak hadden zelfs hogere officieren en zelfs generaals mee moeten vechten, maar de pel.cdt. hadden het leeuwendeel te dragen gehad.

Toen wij aan mankracht een dieptepunt hadden bereikt, werd een grote bron van aanvulling van jongere Infanterieofficieren gevormd middels het systeem van „slagveld-promoties”. Deze officieren werden gekozen uit de v e c h t e r s. Zowat de enige vragen, die daarbij werden gesteld waren: „Zal hij flink genoeg zijn om te vechten? Zal hij zijn troep vóórgaan? Zal hij de eerste durven zijn om de vijand in het wit van de ogen te zien?” Want nog slechts zelden kwam het voor, dat een pel.cdt. de aanval op een bepaald object leidde en dirigeerde, zoals het behoort, — dat was niet meer mogelijk. „Volg mij” was nu het motto van de off.pel.cdt. geworden, tot aan het bittere einde, aangezien „Ik volg jou — een eind achter je aan” het wachtwoord was van de niet-vechters. Maar teruggekeerd uit de oorlog en weer opgenomen in het grote publiek voelden deze niet-vechters hun geweten knagen. Hoe moest dat, als de werkelijke toedracht algemeen bekend zou worden?

Hoe moest dit voorkomen worden?

Hier moest actie genomen worden en wel met bekwame spoed. En dus

namen zij actie, en wel een zodanige, die de lage g.l. in dergelijke gevallen typeert: zij vielen een symbool aan: het officierskorps.

De officier-leider, die het leeuwendeel van het vecht-werk van hen had moeten overnemen, was voor hen het voor de hand liggende symbool van hun eigen innerlijke schaamte. Dus zetten zij hem, zoals zij hem zagen, op als een stropop en schopten deze omver. En de burger-toeschouwer in het Amerikaanse burgerlijke leven, was gemakkelijk overtuigd, wegens de plaats, wààr hij zat. De niet-vechter was hun favoriet! Hij was immers de zoon, vader, familielid, vriend of verloofde van millioenen burgers. En de tegenstander, die hij tegenover zich had, meenden zij zo goed te kennen, door vergelijkingen te trekken met personen uit hun eigen burgerlijk leven, de ruwe, tyrannieke en heerszuchtige baas, voorman, schoolmeester e.a. Toen dus de stropop neergeslagen werd, had hun favoriet gewonnen.

Vorm geen papsoldaten meer, maar vechters!

Maar er is hoop. Uit Korea komt een roepstem van het 8e Leger, dat in vele veldslagen getoond heeft een percentage aan **vechters** te bezitten, dat ruim 3 maal groter is dan het gemiddelde percentage van W.O. II. „Schei uit met dat papwerk en die honing- en stroopkwast en zendt ons gedisciplineerde soldaten.”

Onze gehele disciplinaire instelling weer op hoog peil te brengen is de eerste directe oplossing. Maar tevens moeten wij het aankweken van „gunstige situationele krachten” bevorderen. Het doel hiervan is, het totaal van de gunstige krachten, die op een bepaalde situatie inwerken, zovéél sterker te maken dan het totaal van de óngunstig daarop inwerkende krachten, dat de uiteindelijke geestelijke spanningslimiet van deze situatie lager getaxeerd wordt door meer onderbewust-zijns. Dan zullen méér onderbewustzijns in een dergelijk geval zeggen: „Ja, je kunt het wel fixen.”

De methode is dus: gunstig inwerkende krachten aan te kweken en ongunstig inwerkende krachten te verzwakken of te elimineren.

Een mooi voorbeeld van dit proces zijn Generaal Marshall's verbeterde **aanvalsmethoden**. Alles wat hij hierbij uitgedacht heeft zou als standaard-doctrine genomen moeten worden bij de militaire opleiding.

Kogelvrije kleding, die een infanterist niet in zijn bewegingen belemmert, zou voor hem de spanningslimiet van de situatie „aanvallen” aanmerkelijk verlagen. In dit opzicht is reeds veel vooruitgang geboekt. Het onmiddellijk beschikbaar zijn van bloed voor bloedtransfusies ter plaatse en mogelijkheden tot snelle afvoer van gewonden door helicoptères hebben de sterk op alle gevechts-situaties ongunstig inwerkende krachten aanmerkelijk verzwakt, doordat nu iedere soldaat wéét, dat àis hij gewond raakt, zijn kansen om er toch uiteindelijk goed vanaf te komen, sterk verhoogd zijn.

Verzwarend van de gevechtsopleiding

Elke fase van elke situatie, waar een infanterist op het gevechtsveld in kan komen, dient bestudeerd en beoefend te worden: aanval, verdediging, achtervolging, terugtrekken, bij dag, bij nacht, in nevel en mist enz. enz. Elke mogelijke kracht, die op deze situaties van gunstige invloed kan zijn, moet aangewend of versterkt worden en elke ongunstige kracht verzwakt of geélimineerd. **Onze huidige behoefte aan**

vechters in geval van een totale oorlog is van dermate vitaal belang, dat er geen tijdsruimte van een jaar mag liggen tussen het goedkeuren van een nieuwe vorm van gevechtsopleiding en de praktische toepassing daarvan bij de onderdelen.

Tijdige aflossing van de troepen in voorste lijn

De volgende actie, die ondernomen moet worden, staat in verband met de geestelijke spanningslimiet (s.l.) bij voortgezet verblijf onder gevechtsumstandigheden. Dit schuift die limieten bij de vechters telkens en telkens omhoog en hun onderbewustzijns beginnen nu hiertegen te rebelleren en komen hiertegen soms openlijk in opstand als dat bij andere vechters ook reeds plaats heeft. Maar als het gehele onderdeel op vaste tijden afgelost wordt, komt dergelijk openlijk massaal rebelleren niet voor. Op velen zal de zekerheid, op een gegeven ogenblik afgelost te zullen worden, zich als een sterk gunstig inwerkende kracht doen gevoelen. Als elke aanval slechts één uit een eindeloze reeks van aanvallen betekent, staat de s.l. van elk dezer aanvallen hoger dan de s.limiet van een aanval uit een reeks, waarvan het einde te overzien is.

Daarom is een gezonde, algemeen toegepaste, vaste aflossingspolitiek van doorslaggevend belang, om te voorkomen, dat goede vecht-eenheden degenereren tot terrein-bezettende eenheden. Zelfs wanneer wij met de rug tegen de muur staan bij toepassing van 't regelmatige roulerings-systeem, kan althans 't **principe** ervan toch steeds worden doorgevoerd.

Als een crisis in de gehele situatie geen roulering mogelijk maakt, hetzij individueel, hetzij onderdeelsgewijze, zouden b.v. de Bat.reserves aangewend kunnen worden als mogelijke „rust-centra”, interne aflossing dus. Voor een infanterist, die reeds geruime tijd onder werkelijke gevechtsumstandigheden verkeert, doet het belachelijk aan, in een of ander frontblaadje te lezen, dat iemand, die niet verder is gekomen dan een Div. of Regts.Commandopost vertelt van zijn bezoek aan het „front”. Voor deze infanterist in voorste lijn is de Bataljons commandopost al een van de veiligste oorden, die hij kent. Voor hem is op elk willekeurig uur van de dag het „front” het gebied van het door eigen troepen bezette terrein, dat het dichtste bij de vijand is en dat zich van daar af verder naar voren uitstrekt. Het is het gebied, dat de vijand met direct gericht vuur kan bestrijken. Op elk willekeurig tijdstip van de nacht is het „front” het gebied, dat bereikbaar is voor vijandelijke patrouilles. **Een ieder, wiens normale activiteits-zone in dit gebied gelegen is, is een front-soldaat. Ieder ander is in zijn ogen een „etappedier”.** De staven en troepen op Bat.niveau begrijpen precies wat hij bedoelt. Wanneer zij zich in observatieposten of andere plaatsen in voorste lijn ophouden, is voor hen de oorlog „aan”. Op het moment dat zij terug gaan en de eerste heuvelplooï, die hen aan 's vijands zicht onttrekt gepasseerd zijn, is de oorlog „uit”. Op de Bataljons commandopost zelf is de oorlog zelden „aan”. Op de Pel. commandopost is de oorlog zelden „uit”; op de Cies. commandopost is het ongeveer 50—50.

Op het ogenblik, dat gij in achterwaartse richting deze „lijn” passeert, die het „front” scheidt van „hetgeen daarachter ligt”, ondervindt gij datzelfde gevoel van intense opluchting dat gij zoudt hebben, wanneer gij van het front uit rechtstreeks naar huis zoudt gaan.

Daarom kunnen 1 of 2 dagen verblijf in de opstelling van de Bat.-

reserve op een frontsoldaat al zeer verfrissend werken, vooral als hij daarbij ook wat ongestoorde slaap krijgt. Op z'n minst kan hij nu ongehinderd overeind staan en op en neer wandelen, indien ten minste de vij. luchtwaarneming en de dekking, die het terrein biedt, dat toelaten. Hier is hij, naar 's vijands zijde behoorlijk beveiligd, betrekkelijk veilig en om die reden alleen al komen zijn lichaam en geest tot rust.

En andere kleinigheden, die „etappe“-soldaten vanzelfsprekend vinden, verschaffen aan de werkelijke frontsoldaten een groot gevoel van comfort: zich wassen en scheren, brieven schrijven, lezen e.d. Vergeleken bij het leven van een frontsoldaat is dit een goede ruil. Zelfs als de eenheid in de mars is, komt het nog vaak voor, dat de reserves gedurende enige uren op een bepaalde plaats verblijven en ook zoiets maakt al veel goed. Als nu een Bat.C. er een bij de troep bekende gewoonte op na houdt, de Cie. regelmatig bij toerbeurt als Bat.res. te doen optreden, heeft iedere Cie. en iedere vechter daarin een doel in zicht. En zij zullen in het gevecht hun beste beentje voorzetten, omdat zij zeker weten, dat de tijd zal komen, dat hieraan een einde komt, al was het maar voor kort. Front-lijn soldaten denken niet te ver in de toekomst. Zij zijn niet slechts bij tijden aan gevaren blootgesteld: zij leven in voortdurend gevaar. Een plotselinge gewelddadige dood staat hun steeds voor ogen en kan iedere man elk volgend moment overkomen. Onder dergelijke omstandigheden zien deze mannen niet in een verre toekomst. Hun volgende beurt om als Bat.reserve op te treden is geen verlof naar huis, maar is toch zoveel beter dan frontsoldaat zijn, dat het een d o e l wordt voor mensen, die slechts op de dag van vandaag leven. **De strijdende infanterist en enige andere categorieën front-lijn soldaten zijn de enigen, die de volle zwaarte van de oorlog ondervinden** en daarom moeten zij de hoogst mogelijke geestelijke stabiliteits-limiet bezitten. Alle cdt., van B.C. af en hoger, kunnen hen helpen deze te behouden door een bij de troep bekend gemaakte aflossingspolitiek en deze ook toe te passen, afgezien van het al of niet bestaan van een algemeen aflossings-schema.

De weerbare natie

En nu komen wij tot slot aan het gedeelte van de oplossing, dat geen directe resultaten zal afwerpen aangezien tijd nodig is om het effect voelbaar te doen worden. Dit is het meten van de geestelijke stabiliteitslimiet. In W.O. II werden bij de Luchtmacht „afspoelings“-procedures ontwikkeld, die beter werkten dan elke andere daarvoor bekende methode. Met bijna ongelooflijke nauwkeurigheid werden door deze proeven de mensen met de vinger aangewezen, die aanleg hadden om een goed vlieger te worden. Ook het Leger zal in de eerste plaats „vliegers“ nodig hebben in de vorm van vecht-infanteristen, maar daarnaast ook vele andere militairen met mindere kwaliteiten dan die, welke een vechter typeren. Wij moeten onmiddellijk beginnen met het opzetten van een dergelijk schiftings project, noem het b.v. project S 1. Roep hiervoor psychiaters en mensen met hoogste spanningslimiet (s.l.) verbonden aan elke bepaalde Leger-functie, teneinde te weten te komen, aan welke eisen een recruit moet voldoen om in een bepaalde categorie ingedeeld te kunnen worden. Stel voor elke categorie een kenmerkend recruten-type vast, rangschik deze types en nummer ze b.v. van 1 t/m 10. Groep 1,

de hoogste, zou de geweer-schutters, bedieners van de lt.mitr., bazooka en andere soorten vechters moeten bevatten. En zo vervolgens afdalende tot groep 10, de groep die volstaan kan met het minimum vereiste aan g.l.

Stel daarna door een systeem van test-proeven de werkelijke stabiliteits-limiet van elke recruit vast en deel hem in een categorie in. Een recruit, geschikt bevonden voor indeling bij Cat. 3 kan elke functie uit de categorieën 3 t/m 10 toegewezen worden, maar is ongeschikt voor indeling in functies van de categorieën 1 en 2.

Wat zullen wij dan krijgen? Voor de infanterie 100 % infanteristen-vechters, 0 % niet-vechters. Iedere infanterist een v e c h t e r! En weinig of geen van deze vechters zal ooit „afknappen” en voor zijn verdere levensdagen pensioentrekker worden.

Mogelijk kan het hier aanbevolen systeem niet tot in de perfectie worden doorgevoerd. Maar de voordelen ervan zijn zó groot, dat iedere poging gedaan moet worden, om dit systeem succes te doen hebben. Waarschijnlijk zal het enige goede test-laboratorium het werkelijke oorlogstoneel zijn. Hoe lang wij over het Korea-laboratorium zullen kunnen beschikken, weten wij niet, maar laten wij dit laboratorium thans in ieder geval gebruiken! En laat ons evenmin aarzelen andermans laboratorium te gebruiken (Indo-China). Wij zijn het aan ons Vaderland en onze tegenwoordige en toekomstige vecht-soldaten verplicht, de oplossing van dit vraagstuk vandaag aan de dag onder ogen te zien.

Voorts dienen wij de geestelijke spanningen te analyseren, die voor alle categorieën gelden bij langdurig verblijf op het oorlogstoneel. Aan de hand hiervan dient een juist roulerings-schema zowel voor het oorlogs- als voor het niet-oorlogs-toneel te worden opgesteld, evenals een aflossingsschema voor de reserves op het gevechtsterrein.

Onze eisen voor de lichamelijke geschiktheid kunnen herzien en aangepast worden aan de eisen, voor elke categorie. Dan zal bijna ieder burger beschikbaar komen voor de een of andere soort van militaire dienst, terwijl wij weten, h ó e lang wij hem in een bepaalde functie kunnen handhaven voordat hij „Moeder!” begint te roepen.

Dan keert hij terug in het burgerlijke leven en is tot op een bepaald tijdstip vrijgesteld van alle militaire diensten. Dan zal hij vermoedelijk ook niet „afknappen”. Hij w é é t nu b.v. dat hij een categorie -9- persoon is, die nooit uitgezonden zal worden. Maar **niemand** zal dan meer vrijgesteld zijn van militaire dienst, behalve diegenen, die voor indeling bij geen enkele categorie in aanmerking komen.

Onze te verwachten tegenstander is zeer sterk aan militaire mankracht en aan moed ontbreekt het hem niet. Zo wij hem in moed evenaren, laat ons hem dan in kwaliteit overtreffen, opdat wij zijn horden aan kunnen als het moet en ze ook kunnen verslaan. Het project „S 1” zal ons doen weten, welke „speciale” behandeling nodig is om dit doel te bereiken. W.O. II heeft duidelijk bewezen, dat een „globale” behandeling niet goed genoeg voldoet. De categorie 1 uit een dergelijke speciale behandeling zal zichzelf s o l d a t e n kunnen noemen, en met recht.

De oplossing „op lange termijn” zal enige tientallen jaren in beslag nemen voordat positief effect geboekt zal worden. De beste oplossing is natuurlijk, de ouders er toe te krijgen hun kinderen zodanig op te voe-

den, dat deze een hoge g.l. verkrijgen. Ook de onderwijzers, speciaal die van de lagere klassen, zouden hard moeten meewerken ter verkrijging van dit resultaat.

De duidelijkste reden voor onze behoefte aan deze van vitaal belang zijnde omschakeling is het laag percentage aan potentiële vechters onder ons volk, dat hen moet voortbrengen. Het gemiddelde percentage vechters (15% zoals W.O. II aantoonde) kan zeker met 10% vermeerderd worden door het aanwenden van de „tegendrangen” teneinde de gedragslijns-limiet omhoog te werken. Maar dan nóg hebben wij nog 75% mannen over met geestelijke stabiliteits-limieten, die te laag zijn voor het weerstaan van hoge geestelijke spanningen.

Wij kunnen zelf nagaan, hoe dicht wij thans aan de situatie toegekomen zijn, waarin Rome verkeerde even voor de ondergang van het Romeinse Imperium.

Ineenstorting te voorkomen betekent een grote omschakeling in onze levenshouding en er zullen vele experts, artikelen en boeken nodig zijn om ons duidelijk te doen inzien wat ons te doen staat. Om ons te wijzen, wát de beste manier is om de vader de moeder te doen vervangen als „Baas” van het gezin en mannelijke, op tucht- en regelmaat afgestemde invloeden te doen wederkeren in de opvoeding van de kinderen, en welke wegen moeten worden gevolgd opdat onderwijzers van lagere scholen de wonderlijke kans, die hun geboden wordt, ten volle uitbuiten om de kinderen van de natie een zodanige geestelijke discipline bij te brengen, dat mannen en vrouwen worden gevormd met hoge geestelijke stabiliteitslimieten. Het welzijn van onze natie en niet in de laatste plaats haar vrijheid en voortbestaan hangt zeker vroeg of laat af van de algemene erkenning van deze behoeften.

Ziehier de lessen uit deze
Amerikaanse verhandeling
over de tegenwoordige

CRISIS IN MOED

bij de opvoeding der kinderen:
niet verwekelijken, maar harden!

*bij oefening en training van
recruten:*

de vermoeienissen en spanningen
van het gevechtsveld zoveel
mogelijk benaderen ter
harding;

door strenge krijgstucht kader
en manschappen gewinnen elk
bevel onder alle omstandigheden
uit te voeren;

in de voorste gevechtslijn:
regelmatige aflossing, al is het
maar voor de bataljonsreserve

VERMELDING VAN ADRES

Vele inzenders van artikelen verzuimen op de kopij hun adres te vermelden. Dit adres is nodig voor het toezenden van de drukproeven en het overmaken van het honorarium.

VERMELDT DUS STEEDS UW ADRES

Rapport van de Commissie Organisatie Militair Geneeskundige Diensten (Commissie-Mol) ¹⁾

De regelmaat en de onbewogenheid, waarmede hier te lande telkenmale commissies verschijnen met de opdracht om een onderzoek in te stellen naar opzet, organisatie en werking der geneeskundige diensten bij de strijdkrachten, hebben iets onheilspellends. De *regelmaat* lijkt bijna komisch, in elk geval tellurisch, van aard: de periodiciteit van haar verschijnen ligt tussen die der zonnevlekken en der nutaties van de aardas in; zij is ongeveer twee malen zo groot als die in de wereldschommelingen van de grootste gesel der mensheid: de malarie. De *onbewogenheid* uit zich in de ongenaakbare, min of meer administratief-harteloze praemisse, waarvan zij steeds weer moesten uitgaan: „Het gaat slecht met de militaire geneeskundige diensten; hoe kunnen de tekorten en gebreken zo radicaal mogelijk worden verkleind door omvang en taak dezer diensten dan ook maar zo ingrijpend mogelijk te beknotten?”

De commissie-Ruvsch in 1917, de commissie-Rutgers in 1931 en de commissie-Mol in 1949 werden alle op ongeveer hetzelfde spoor gezet:

„In pers en volksvertegenwoordiging treedt een gebrek aan vertrouwen in de geneeskundige dienst der landmacht aan de dag” (1917).

„Welke mogelijkheden bestaan er — uitgaande van het streven om te geraken tot de meest-economische organisatie van de med — om de diensten der militaire hospitalen te doen overnemen door burgerziekeninrichtingen?” (1931).

„Het is voor de ministeries van oorlog en van marine onmogelijk (sic!!) om de onenvallende plaatsen in de organisatie te bezetten, zodra de verplichtingen der talrijke thans (d.i. in 1949) onder de wapenen zijnde (oudere) reserveofficieren-arts zijn beëindigd en deze officieren de dienst zullen hebben verlaten. Derhalve worden gesteld: de mogelijkheid om het aantal plaatsen voor beroeps-officieren-arts te beperken en de hieruit voortvloeiende wenselijkheid om burger-artsen in te schakelen bij de geneeskundige verzorging der troepen in vredetijd, alsmede om een zo groot mogelijk deel der werkzaamheden van militaire hospi-

talen over te dragen aan burgerziekeninrichtingen” (1949).

De situatie van uitgang was telkenmale gelijk: een ondervoede, bloedarme, dienstengevolge overbelaste en buiten adem voorttobbende dienst. Ook was de hieruit getrokken conclusie gelijk: de geneeskundige diensten der strijdkrachten zijn dus niet voldoende levensvatbaar en verdienen derhalve zo veel mogelijk te worden ingekort dan wel ten dele afgeschaft.

Zoals Assepoester gering was in de ogen harer (boze) stiefmoeder en stiefzusters, en daarom maar steeds meer achteraf moest worden gezet, zo gaat het ook onze militair geneeskundige diensten in de gevoelens van het Nederlandse volk, zijn vertegenwoordigers en de geneeskundige professie in de burgermaatschappij (de goeden niet te na gesproken).

Verheugend is het, dat geen der drie commissies in haar beschouwingen en conclusies de praemisses wilde bevestigen, of de vooraf in overweging gegeven maatregelen wilde onderschrijven. In het bijzonder doet de commissie-Mol (1949) zeer positief uitkomen, dat de militaire geneeskunde een arbeidsveld heeft van een duidelijke eigen aard, en dat zij zich voltrekt in een bijzonder bestel (zoals dit vooral wordt bepaald door de militaire rechtssfeer en de situatie te veld onder oorlogsomstandigheden). De militaire geneeskunde moet derhalve in handen worden gegeven van een bijzondere — namelijk militaire — organisatie, werkende met eigen overwegingen en methodes om de moderne geneeskunde in haar volle omvang en zwaarte dáár te brengen, waar zij nodig is. En wáár die militaire geneeskunde wel overal nodig is kan de buitenstaander nauwelijks bevroeden, laat staan beheersen.

Dit is in alle strijdkrachten, die meetellen, een praktijkervaring van — naar het huidige beeld — een anderhalve eeuw. Men mag het daarom een axioma noemen. De commissie-Mol concludeert dan ook terecht onder meer, dat:

— de geneeskundige, militaire of militair-geneeskundige leek niet vermag te beoordelen, welke de juiste doelstelling en werkwijze der militaire geneeskundige diensten behoren te zijn;

— deze diensten een praeventieve en

¹⁾ Uitg. Staatsdrukkerij. Prijs f 2,75.

curatieve oorlogstaak hebben, die zó belangrijk is, dat de voorbereiding hiertoe alleen kan geschieden door een goed-ingerichte eigen organisatie;

— de burgerarts of een burgerlijke geneeskundige dienst nimmer de verantwoordelijkheid van de militaire overheid (Minister van Oorlog en Minister van Marine) en van de militaire commandant kunnen honoreren;

— de gezagsverhoudingen, mentaliteit en werkmethodes van een militaire geneeskundige dienst moeten worden gedragen en gehanteerd door met deze sfeer vertrouwde vaklieden, zulks om te waarborgen, dat en de strijdkrachten de beste man op de beste plaats krijgen, en de gewonde of zieke militairen naar het grootste aantal collectief en individueel het beste worden verzorgd, en voor striidmacht en volk de meeste mankracht in de beste staat behouden blijft;

— goedkoop ook in dit verband in alle opzichten duurkoop is.

Onopzettelijk haalt de commissie-Mol een duidelijk voorbeeld aan voor het axioma, dat burgerlijk-geneeskundige wegelingen niet zo maar op de militaire geneeskunde mogen worden toegepast. Zij citeert in haar uiteenzettingen o.a. bepaalde gevolgtrekkingen van een in 1947 ingestelde commissie, die zich een oordeel moest vormen omtrent de doelmatigste organisatie voor het instituut der militaire ziekeninrichtingen. Een der leden dezer commissie-1947 had reeds eerder als vertegenwoordiger der Koninklijke Maatschappij tot Bevordering der Geneeskunst zitting gehad in de voor een ander doel door de Minister van Sociale Zaken ingestelde „ziekenhuiscommissie”. De commissie-1947 (duizelt het U, lezer?) stelt nu — ogenschijnlijk dus op goede gronden — dat men in Nederland, Zweden en Zwitserland tot de conclusie is gekomen, dat een ziekenhuis (en dus ook een militair hospitaal) niet meer dan 500 bedden moet bevatten. Om rede-

— soneelsbezetting zouden bijv. twee ziekenhuizen van 500 bedden de voorkeur verdienen boven één van 1000. Welnu, hiermede heeft men een typisch militair-geneeskundig steekje laten vallen: deze formule uit de burgermaatschappij gaat in het militaire niet op. Heeft men namelijk in één garnizoen behoefte aan 1000 hospitaalbedden, dan verdient één militair hospitaal van 1000 bedden de voorkeur boven twee van elk 500! Dit enkele voorbeeld moge voor de buitenstaander voldoende spreken.

Het valt achteraf te betreuren, dat de commissie-Mol zich — door de formulering harer opdracht — heeft laten beperken tot de organisatorische en administratieve facetten van de zaak, weliswaar ruim opgevat. Hoe bijzonder gewichtig deze ook zijn, voor een goede militaire geneeskundige dienst zijn nog enkele andere beginselen van fundamenteel belang, gelijk werd betoogd in de Militaire Spectator van November 1953. Dit zijn:

— een eigen ideaal en een sterke korpsgeest, die zeker de beroepsofficieren-arts moeten pakken en bezelen;

— vakkundigheid: ieder moet zijn rang en functie beheersen en waard zijn;

— discipline en leiderschap, zonder welke geen enkele militaire organisatie kan functioneren.

Zwakte op deze punten maakt immers de beste organisatorische en administratieve opzet krachteloos, en leidt onmiddellijk tot een vertrouwenscrisis naar binnen en naar buiten. Doch óók (oude geneeskundige ervaring): lichamelijke ondervoeding ondermijnt tevens de geest!

De lering, die men kan trekken uit het rapport der commissie-Mol, is:

— wees uzelf en ken uzelf;

— zet uw licht niet onder de korenmaat.

F. H. A. K.

TEKENINGEN EN SCHETSEN

Wij verzoeken inzenders van artikelen tekeningen en schetsen niet tussen de tekst te tekenen, daar reproductie dan zeer bezwaarlijk of dikwijls niet mogelijk is. Men voege tekeningen en schetsen afzonderlijk bij in O.I. inkt op tekenpapier of calqueerpapier. Kleuren kunnen niet worden gereproduceerd; in plaats van gekleurde vakken gebruike men arceringen en voor gekleurde lijnen streep- of streep-stip lijnen. Men houde er rekening mee, dat tekeningen en schetsen als regel bij reproductie worden verkleind tot ten hoogste kolom-breedte. Letters en cijfers moeten dus zo groot getekend worden, dat ze bij verkleining duidelijk leesbaar blijven. Daartoe moeten ze na verkleining nog ten minste 1 mm hoog zijn.

Uit de Buitenlandse Vakpers

Sportiviteit en herstel van prestige.

Het Amerikaanse leger heeft altijd — ook al was de grootte van dat leger voor 1941 gering (met uitzondering in de eerste wereldoorlog) steeds uitstekende aanvoerders gehad. Daar zijn aanvoerders geweest als een Eisenhower, Wainwright, Ridgway, MacArthur, Patton, Collins, Arnold, Hodges, Twining, Bradley, Kenney, Vandenberg en talloze anderen. In hun dagen was de promotie heel langzaam, de salariering laag, maar van de officier en de onderofficier ging een grote waardigheid uit. Het woord officier en onderofficier betekende iets. Men had er respect voor. Schrijver is van mening dat dit thans niet meer het geval is. Hij vreest dat de middelmatigheid in het leger hoogtij gaat vieren. Er zijn te weinig liefhebbers voor de officiersloopbaan en het kaliber van de jonge mannen die zich melden is onvoldoende. En toch is de salariering niet slecht. Daar zit de algemene achteruitgang — kwalitatief en kwantitatief — van het officers en onderofficierskorps niet in. Schrijver somt een aantal punten op die mogelijk de oorzaak van deze achteruitgang zijn en wijst op de veelvuldige verplaatsingen, welke veel geld kosten en die vooral voor grotere families ruineus zijn. Dan de kwestie van het met pensioen gaan. Zeker, de Koreaanse oorlog stelde zijn bijzondere eisen, dat aanvaardde men wel. Maar dat er ten aanzien daarvan verschillende restricties zijn gemaakt in de laatste wetswijzigingen ter zake, dat ontgaat geen enkele jongeman, die zich een beroep moet kiezen. En ten slotte wijst schrijver op de verderfelijke gewoonte om bij alles wat er bij de strijdkrachten niet goed gaat breed uit te meten, onmiddellijk de schuld te gooien op een of meer generaals, die worden voorgesteld als tyrannen, ijzervreters en zijnde van Pruisische afkomst. Bij dat alles zouden de dagbladen, de commentatoren, de radio en de leden van het congres er een ogenblik aan moeten denken, wat deze mannen in de oorlog hebben gepresteerd. Hun oordeel zou dan wel anders zijn.

Afgevaardigde Dewey Short, voorz. Defensiecommissie van het huis van Afgevaardigden: Fair play and restoration of prestige.

COMBAT FORCES, Dec. 1953. B.K.

Japanse generaals maken plannen.

Voor de herbewapening van Japan worden vele plannen ontworpen. Er is o.m. een 6-jaren plan. In die tijd zouden 15 parate en 15 reserve Divisies worden gevormd, een vloot van in totaal 300.000 ton en een luchtmacht van 2800 vliegtuigen. Deze herbewapening kost ongeveer 4.670.000.000 dollar, waarvan de Verenigde Staten de helft betalen. Het huidige nationale veiligheidsplan omvat een veiligheidskorps van 200.000, een kustbeschermingsvloot van 150.000 en een luchtmachtvloot van 1500 vliegtuigen.

De officieren van het oude leger zijn in de Kaikskai — een nationale officiersvereniging — georganiseerd. In deze vereniging heeft men Dorjokai voor generaals en luchtmachtgeneraals, de Suigokai van generaal-majors en de Issuikai voor kolonels. De vlootofficiëren zijn georganiseerd in de Suikokai, de luchtmacht-officiëren in de Doiinkai. Momenteel wordt premier Yoshida in zijn militaire plannen bijgestaan door de luchtmacht-generaal Eiichi Tatsumi: oud militair attaché in Londen en admiraal Yoshio Yamamoto. Het zijn gematigde lieden, het is echter een vraag of de burgerlijke regering de controle op de strijdkrachten zal kunnen behouden als de bewapening zich op grote schaal doorzet, want de officiersverenigingen zijn zeer machtig en er zijn zeer vele uiterst felle en reactionele elementen onder.

Takaski Oka: Japans Generals Plan. CHRISTIAN SCIENCE MONITOR, besproken in Military Review, Dec. 1953. B. K.

De opleiding van commandanten van kleine eenheden.

Nu de techniek en de wetenschap in hun volle omvang op de oorlog worden toegepast is het gevecht niet meer alleen een zaak van dapperheid en uithoudingsvermogen, maar ook van het gebruik van het talrijke en gecompliceerde materieel volgens een weloverdachte tactiek. Het moderne gevecht kenmerkt zich door een steeds grotere decentralisatie. De eenvoudige groepscommandant, die over talrijke middelen beschikt, geniet een grote zelfstandigheid.

De technische en tactische vorming van de groepscommandant is daarom een zeer belangrijke zaak, maar vaak wordt bij de opleiding de theorie op de voor-

grond geplaatst, terwijl men het juiste begrip omtrent de werkelijkheid uit het oog verliest. In de werkelijkheid gaat het er om: *1e. de vijand buiten gevecht te stellen en 2e. zichzelf niet buiten gevecht laten stellen.* De gehele opleiding moet in het teken van deze dubbele stelling staan. Dit gebeurt lang niet genoeg. De schrijver wil van de groepscommandanten keiharde, doortastende aanvoerders maken, die weten waar het om gaat en die moreel bestand zijn tegen de enorme beproevingen, die de strijd de moderne soldaat oplegt. Hij wil *vechters* van hen maken, die hun vak kennen.

(Wat schrijver over de onderofficieren groepscommandanten zegt, geldt op precies dezelfde wijze voor de officieren. B. K.)

Ritmester Saulnier: La Formation des chefs des Petites Unités.
REVUE MILITAIRE D'INFORMATION
No. 187. B. K.

Heeft het leger zijn ziel verloren?

De ziel van een leger leeft in zijn onderdelen. Die onderdelen moeten in de letterlijke zin des woords „eenheden” zijn. Wie dit over het hoofd ziet, ondermijnt zijn eigen posities. Maar inplaats van eenheden te kweken met „esprit de corps”, met „teamspirit”, met traditie, leiden wij nu mensen op in traditieloze en naamloze onderdelen en stellen ze ter beschikking van andere naamloze en karakterloze onderdelen onder andere commandanten.

Het leger moet opgebouwd op een „business” basis. De efficiency experts — de Goden van het systeem — beheersen alles. Alles moet gedekt zijn door papier. Officieren en onderofficieren die de manschappen in de strijd moeten leiden, worden behandeld als achterlijke kinderen. Steeds minder initiatief wordt aan de regiments-, bataljons-, compagnies-, afdelings-, batterij- en eskadronscommandanten overgelaten. Alles staat in het teken van de administratie.

Geen land ter wereld heeft de waarde van het team zo ingezien als Engeland. (Dit is voor een Amerikaan een hele bekenenis. B.K.). En het is er wel bij gevaren. Soldaten kunnen sterven, het regiment blijft!

Ten slotte houdt schrijver een vurig pleidooi om te eindigen met het „fabriceren” van soldaten. Er moeten „eenheden” gevormd worden. De man en het regiment moeten één zijn. Van het begin tot het eind. Dan is de man geen nummer meer, maar weet en voelt hij zich weer belangrijk. Mensen en in het

bijzonder soldaten leven of sterven niet voor brood alleen, roept schrijver uit. Misschien, zo zegt hij, heb ik het over een „droomleger”, maar ik wenste dat wij het hadden.

George Eliot: Has the army lost its soul.
MILITARY REVIEW, Nov. 1953. B. K.

Geleide wapens.

De geleide wapens zullen een steeds grotere plaats in de strijdkrachten gaan innemen. Zij verlengen de actieradius der huidige middelen tot in het hart van het vijandelijke land en laten een juistheid van treffen toe die verbijsterend is. De vooruitgang die in de laatste jaren op dit gebied is geboekt is geweldig en betekenisvol. Overal dringt de elektronische techniek door. De Amerikaanse industrie vervaardigt per jaar tientallen miljoenen radiolampen alleen al voor de talloze elektronische apparaten, die in het leger vooral in gebruik zijn. Schrijver is van mening, dat het echte geheime wapen van morgen, de radiolamp is — in zijn vele duizenden varianten — met zijn welhaast onbepaalde toepassingsmogelijkheden, waarvan tot op heden nog slechts een klein gedeelte onderzocht werd.

Hoewel er op dit gebied zeer veel geheim wordt gehouden, worden in de Verenigde Staten systematisch zeer diepgaande studies en proefnemingen gehouden op het gebied der geleide projectielen. Daaronder zijn geleide vliegtuigen, vliegende bommen, luchttorpedo's alle soorten miïnen. Deze ontwikkeling neemt een dergelijke vlucht, dat men zich moet afvragen, of de oude artillerie in een toekomstige oorlog nog wel op zijn plaats is.

Daar is de „Loon”, de Amerikaanse V1, een robotvliegtuig, voorzien van een pulso reactiemotor met een vliegbereik van 250 km. Het inbouwen van een ontvangapparaat voor telegeleiding maakt er een geducht instrument van, dat in staat is om de onderscheppingsmanoeuvres van de tegenpartij te vermijden en met grote juistheid naar zijn doel kan worden geleid.

Een ander miniatuur-robotvliegtuig is de Gargoyle, bestemd voor defensieve luchttorpedo. De Amerikaanse vliegtuigen zouden er mee worden bewapend, waarmede zij de vijandelijke vliegtuigen moeten bestrijden. De Gargoyle is een zeer snel super-sonisch toestel, dat van de gewone vliegtuigen uit verschoten een bijzonder doelmatig wapen is.

De Gorgon is een luchttorpedo, die van

de grond af naar vliegtuigen wordt gedirigeerd. Het geheel vormt een klein model supersonisch vliegtuig. In massa gebouwd zijn deze Gorgons zeer doeltreffend voor de verdediging van belangrijke objecten. Het laatste is het geleide vliegtuig voorzien van een elektronisch brein, dat aan het toestel een zekere mate van zelfstandig optreden geeft, met de mogelijkheid de juiste waarde van een bepaalde manoeuvre te schatten. Dat is de echte robot die zelf „denkt”.

Albert Ducrocq, voorz. Frans centrum voor atoomonderzoek: Telegeleide wapens.

TIJDSCHR. MIL. DOC., Dec. 1953. B. K.

Het officiersprobleem.

Het officiersprobleem bestaat ook in Engeland. De zaken gaan niet zoals ze vroeger gingen. Hoewel de huidige officier technisch wellicht beter is dan zijn voorganger van de grote oorlog, valt een algemene vergelijking toch in zijn nadeel uit. Dat komt niet omdat het mensenmaterieel waaruit hij gerecruteerd wordt minder zou zijn, maar omdat het huidige systeem fout is. De jonge subalterne officier is een halve geleerde, de algemene efficiency van het gebruik van personeel is omlaag gegaan, de onderdelen zuchten onder de herhaalde overplaatsingen van de leidende officieren. Een van de belangrijkste oorzaken is het tekort aan officieren, in het bijzonder bij de oudere subalternen. Er is een overcomplete aan hoofdofficieren, maar een tekort aan die krachtige middenmoot subalterne officieren, die de jonge subalterne officier voornamelijk moet opvoeden. Om uit de moeilijkheden te komen beveelt schrijver de volgende maatregelen aan:

De jonge subalterne beroepsofficieren moeten uit de jonge reserve officieren worden gerecruteerd, zodat zij niet alleen een goede praktische ervaring hebben voordat zij tot beroepsofficier worden aangesteld, maar men heeft ook een behoorlijke waarborg dat men voor hun taak berekende jonge officieren krijgt, die — nadat ze met het vak hebben kennis gemaakt — weten wat ze willen. Voorts moet men niet te snel tot promotie overgaan, zodat er een voldoende aantal subalterne officieren bij de troep blijft en de top minder zwaarwichtig wordt. Vervolgens moet het peil van de stafofficieren worden verhoogd, terwijl door de leeftijds grens voor het volgen van een hogere vorming te verhogen, de kwaliteit de hoeveelheid te boven zal gaan. Tezelfdertijd moet echter goed dui-

delijk worden gemaakt, dat het niet behalven van de stafbevoegdheid geen onoverkomelijke hindernis is voor goede troepenofficieren om een hoger commando te bereiken. Schrijver ziet in de verwezenlijking van deze maatregelen veel heil.

Ltn.-Col. H. Cook: The officer problem. ARMY QUARTERLY, Jan. 1954. B. K.

Nieuwe bruggen.

Er zijn drie nieuwe typen bruggen in hun laatste stadium van ontwikkeling. Deze worden nu door de Genie beproefd. Het zijn:

Een „scissors” type bridge, die opgevouwen op een M 46 tank chassis wordt vervoerd. Lengte 60 voet, breedte rijdek 13½ voet en draagvermogen 60 ton. Deze brug wordt gelegd door middel van een hydraulisch werkend mechanisme, waarna de tank van de brug wordt ontkoppeld.

Een portable assault bridge, die door twee grote rubberbanden wordt ondersteund. Zij wordt aan een standaard-M 47 tank gekoppeld, die haar op haar plaats duwt, waarna de tank wordt ontkoppeld en de brug overrijdt. De lengte van deze brug is 43 voet, de breedte van het rijdek 13½ voet en het draagvermogen 60 ton.

De aluminium (division-type) fixed bridge, bestemd om in de plaats te komen van de in Wereldoorlog II gebruikte Baileybrug. Zij kan in verschillende lengten, mits in veelvoud van 15 voet, worden geconstrueerd door middel van kranen of in noodgevallen met mankracht. Door het lichte gewicht kan een 75 voet lange brug met mankracht in 45 minuten worden gelegd, dat is in ongeveer 1/3 van de tijd (2½ uur), die nodig is voor het leggen van een brug van het oude type van dezelfde lengte. Bovendien heeft zij ongeveer 50% meer draagvermogen dan dit type.

TRANSPORTATION, Januari-Februari 1954. v. d. H.

De internationale stafofficier.

De stafsystemen van de verschillende landen zijn natuurlijk beïnvloed door de in die landen heersende cultuur en tradities. De stafprocedures van de NATO kunnen deze verschillen — die veel meer psychologisch dan technisch zijn — niet wegnemen.

De gedegen opleiding van stafofficieren maakt dat vrijwel ieder stafofficier denkt, dat zijn methode de beste is. De voor een internationale staf aangevozen stafofficier moet bedenken, dat

hij zal werken met een voor hem vreemd systeem, dat hij het met verschillende zaken niet eens zal zijn, maar dat hij dit systeem toch moet aanvaarden, omdat met dit systeem de commandant het beste kan werken. Internationale staven zijn meestal zeer groot, omdat in elk „bevel” vertegenwoordigers van elk land zitten. Zeer bescheidenlijk merkt schrijver op, dat dit het gevolg is van de onvolkomenheden in de menselijke natuur, die deze stafkwartieren in tijd van vrede zo groot doen zijn. In een internationale staf moet men begrip voor elkaar hebben, begrip voortvloeiende uit de wil tot samenwerking en kameraadschap. Men moet leren, dat andere volkeren over tal van zaken anders denken, maar dat hun standpunt niet fout is. Men moet het taalprobleem spoedig beheersen en het nodige weten van de mentaliteit en de geschiedenis der andere volkeren.

Lees vooral ook andere couranten dan Uw eigen lijfblad. En bovenal: wees in Uw doen en laten en in Uw denken Europeaan.

Ltn.-Col. B. Blood: The international staff officer.
ARMY QUARTERLY, Jan. 1954. B. K.

Constantin Meunier, door R. A. d'H.

Schrijver bespreekt de schilder en beeldhouwer Meunier en zijn werken en stelt zijn culturele scheppingen in het licht van die grote waarden, welke de vrije Westerse wereld kenmerken. (Het lijkt ons een uitstekend idee de soldaat op deze wijze in kennis te brengen met de cultuurwaarden van het Westen, voor welks bescherming hij uiteindelijk mede soldaat is. B. K.). B. K.

HET LEGER, DE NATIE, Jan. '54.

B. K.



BERICHT aan de heren Officieren van de Landmacht

Van heden af leverbaar:

ZOMER-SERVICEDRESS

van **tropical, serge** en **Egyptisch katoenen gabardine**

Eerste klasse maatkleding

* Betaling wordt gaarne in overleg geregeld

Fa. van Hal, Reigerstraat 14

„ Prins Mauritsplein 24

(Gebr. Ibelings), Pr. Hendrikstr. 14

Fa. Gebr. Ibelings, Pelsterstraat 16

Fa. H. Neville Hart & Schoemaker, Herengr. 406

Fa. Crok, Lange Nieuwstraat 9

Fa. Schoemaker, Westeinde 29

Hofleverancier van Z.K.H. Prins Bernhard

Coupeurs door geheel Nederland te ontbieden zonder prijsverhoging

BREDA

DEN HAAG

LEEWARDEN

GRONINGEN

AMSTERDAM

UTRECHT

DEN HAAG

VOLTANAMELK

MET EEN HEERLIJKE ROOMLAAG
EEN TRACTATIE OP ZICHZELF!

N.V. LEIDSCHER MELKRIJCHTING „DE LANDBOUW”

TELEFOON 20218 en 24227

Culemborgse Borstel- en Kwastenfabriek GEBRS. DE KRUIJFF — EINDHOVEN

DE VRIESSTRAAT 44 — TELEFOON K 4900 - 2132

Het beste adres voor al Uw kwasten en borstelwerk

Groothandel in sponzen, zemen en dweilen