

DE MILITAIRE SPECTATOR

OFFICIEEL ORGAAN VAN HET

MAANDBLAD



MINISTERIE VAN OORLOG

EN VAN HET

KONINKLIJK NED. INDONESISCH LEGER

Directeur: J. MOORMAN, Res. Luitenant-Kolonel der Infanterie b.d.
Hoofdred.: M. R. H. CALMEYER, Luit.-Generaal v. d. Generale Staf
Red.: D. A. VAN HILTEN, Generaal-Majoor tit. b.d.
G. J. LE FEVRE DE MONTIGNY, Luit.Kol. v. d. Gen. Staf
A. L. VAN DEN BERGE, Luit.-Kolonel v. d. Gen. Staf, Secr.
R. C. SOETBROOD PICCARDT, Maj. v. d. Gen. Staf K.N.I.L.
A. T. J. BOESTER, Hoofd Krijgsgeschiedkundige Sectie van
de Gen. Staf van het K.N.I.L.

118de JAAR

Nr. 7

Juli 1949

Nadruk
verboden

Abonnement f 3.- per kwartaal, Overzeese Gewesten en Buitenland f 15.- p. jaar. Losse ex. f 1.25

MOORMAN'S PERIODIEKE PERS, Zwarteweg 1, Den Haag, Tel. 18.23.55, Postrek. 44.715

Inhoud

Officiële Mededelingen van het Ministerie van Oorlog

Uit de Legerorders 368

Officiële Mededelingen van het K.N.I.L.

De Krijgsgeschiedkundige Sectie van de Generale Staf 372

Redactioneel gedeelte

De Wapendirecteuren delen U mede 374

De verbindingen in de Infanterie Brigade, door W. Kuchler,
Kapitein van de Verbindingsdienst 378

Een Amerikaan over Aanvoederschap, door Mr H. H. A. de Graaff,
Luitenant-Kolonel der Artillerie 385

Redactiewijziging 400

Generaal S. H. Spoor † 400

Atoomimpasse, door Mr H. A. Wassenbergh, res. Tweede Luitenant,
werkzaam bij de Sectie Jur. Dienst van het Hoofdkwartier
van de Gen. Staf 401

Afrikaanse Krijgstaal en tradisie, toespraak gehouden door Z.E.
de Minister van Verdediging der Unie van Zuid Afrika voor de
Kultuurvereniging te Springs op 1 December 1948 411

Uit de Buitenlandse Vakpers 419

DE MILITAIRE SPECTATOR

OFFICIEEL ORGAAN VAN HET

MAANDBLAD



MINISTERIE VAN OORLOG

EN VAN HET

KONINKLIJK NED. INDONESISCH LEGER

Directeur: J. MOORMAN, Res. Luitenant-Kolonel der Infanterie b.d.
Hoofdred.: M. R. H. CALMEYER, Luit.-Generaal v. d. Generale Staf
Red.: D. A. VAN HILTEN, Generaal-Majoor tit. b.d.
G. J. LE FEVRE DE MONTIGNY, Luit.Kol. v. d. Gen. Staf
A. L. VAN DEN BERGE, Luit.-Kolonel v. d. Gen. Staf, Secr.
R. C. SOETBROOD PICCARDT, Maj. v. d. Gen. Staf K.N.I.L.
A. T. J. BOESTER, Hoofd Krijgsgeschiedkundige Sectie van
de Gen. Staf van het K.N.I.L.

118de JAAR

Nr. 7

Juli 1949

Nadruk
verboden

Abonnement f 3.- per kwartaal, Overzeese Gewesten en Buitenland f 15.- p. jaar. Losse ex. f 1.25

MOORMAN'S PERIODIEKE PERS, Zwarteweg 1, Den Haag, Tel. 18.23.55, Postrek. 44.715

Inhoud

Officiële Mededelingen van het Ministerie van Oorlog

Uit de Legerorders 368

Officiële Mededelingen van het K.N.I.L.

De Krijgsgeschiedkundige Sectie van de Generale Staf 372

Redactioneel gedeelte

De Wapendirecteuren delen U mede 374

De verbindingen in de Infanterie Brigade, door W. Kuchler,
Kapitein van de Verbindingsdienst 378

Een Amerikaan over Aanvoederschap, door Mr H. H. A. de Graaff,
Luitenant-Kolonel der Artillerie 385

Redactiewijziging 400

Generaal S. H. Spoor † 400

Atoomimpasse, door Mr H. A. Wassenbergh, res. Tweede Luitenant,
werkzaam bij de Sectie Jur. Dienst van het Hoofdkwartier
van de Gen. Staf 401

Afrikaanse Krijgstaal en tradisie, toespraak gehouden door Z.E.
de Minister van Verdediging der Unie van Zuid Afrika voor de
Kultuurvereniging te Springs op 1 December 1948 411

Uit de Buitenlandse Vakpers 419

OFFICIËLE MEDEDELINGEN



van het
Ministerie van Oorlog

UIT DE LEGERORDERS

No. 68 L-LM — Huisvestingbureau M. v. O.

Ingevolge de Ministeriële Beschikking van 7 April 1949 nr. 551 worden alle huisvestingsaangelegenheden van het onder het M.v.O. ressorterend personeel uitsluitend en centraal behandeld bij 't met ingang van 1 April 1949 ingestelde Huisvestingsbureau M.v.O.

Dit bureau is gevestigd Gevers Deynootweg 59 c te Scheveningen (Tel. 554950).

No. 72 L-LM — Nationale Vijfkamp N.O.C.

1. Ter kennis wordt gebracht, dat het Nederlands Olympisch Comité dit jaar wederom een Nationale Vijfkamp zal organiseren.

Deze Vijfkamp, welke van 11 tot en met 15 Juli 1949 te Amersfoort zal worden gehouden, bestaat uit de onderdelen paardrijden of handgranaatwerpen, schermen, schieten, zwemmen en veldloop.

De regeling is in handen van de Commissie Nationale Vijfkamp van het Nederlands Olympisch Comité, waarvan de heer J. van Steeden, oud-reserve eerste luitenant der Infanterie, voorzitter is.

2. Op deze Vijfkamp is van toepassing het bepaalde in bijlage D van het aanhangsel van Deel A 1, V.R.I.D.K.L.

3. De inschrijving tot deelneming aan de Vijfkamp moet uiterlijk 15 Juni a.s. zijn ingekomen bij de secretaris van de Vijfkamp-commissie, de heer W. G. J. Kortland, Regentesselaan 26 te Amersfoort.

4. Voor verdere bijzonderheden het programma van deze Vijfkamp betreffende wordt verwezen naar de Legerorders van 1947 Nr. 214 en van 1948 Nr. 135, welke te dien aanzien onveranderd van kracht blijven.

No. 76 L-LM — Administratieve aanwijzingen voor onderdelen van de K.L., welke naar Indonesië vertrekken.

Bij Ministeriële Beschikking van 24

April 1949, nr. 222 zijn voor de naar Indonesië vertrekkende onderdelen nieuwe administratieve aanwijzingen vastgesteld.

No. 88 L-LM — Oprichting Wapen van de verbindingdienst, Dienstvak van de technische dienst, Dienstvak van de juridische dienst, reorganisatie Dienstvak der intendance.

De Minister van Oorlog,

overwegende de wenselijkheid over te gaan tot het oprichten van het Wapen van de verbindingdienst, van het Dienstvak van de technische dienst en van het Dienstvak van de juridische dienst, alsmede tot het reorganiseren van het Dienstvak der intendance;

Gelet op het gestelde in het Koninklijk Besluit van 27 September 1946, nr. 27;

bepaalt:

1. Op 1 Mei 1949 worden geacht te zijn opgericht het Wapen van de verbindingdienst, het Dienstvak van de technische dienst en het Dienstvak van de juridische dienst;

2. Zodra de wettelijke bepalingen zulks toelaten zullen door de zorg van de Adjudant-Generaal worden ingedeeld:

bij het Wapen van de verbindingdienst het daartoe in aanmerking komend personeel van:

het Directoraat verbindingdienst,
het Depot verbindingstroepen,
het Regiment verbindingstroepen;

bij het Dienstvak van de technische dienst het daartoe in aanmerking komend personeel van:

het Directoraat technische dienst,
het Directoraat aanschaffingen,
de Technische Staf,
de R.I.M.I.,
het Regiment technische troepen en
de School der K.-troepen;

bij het Dienstvak van de militair juridische dienst het daartoe in aanmerking komend personeel van:

het Hoog militair gerechtshof,

het Kabinet van de Minister van Oorlog, het Hoofdkwartier van de Generale Staf, de Staf van een militair gewest, een krijgsraad, een krijgsraad te velde; bij het Dienstvak der intendance: het personeel der intendanten, alsmede het daartoe in aanmerking komend personeel van: het Directoraat beheer en verstreking, het Directoraat aanschaffingen, het Korps verplegingstroepen, het Regiment uitrustingstroepen, de School der K.-troepen.

No. 90 L — Motortechnische vorming van officieren.

Algemeen

1. De motortechnische vorming der officieren wordt geregeld en onderverdeeld als volgt:

- a. de elementaire opleiding, welke plaats vindt bij de onderwijsinrichtingen;
- b. de voortgezette opleiding tot rij-instructeur en rij-examinator, welke plaats vindt op de Rij- en Tractieschool;
- c. de voortgezette opleiding tot officier voor speciale diensten belast met motormaterieel, welke eveneens plaats vindt op de Rij- en Tractie-school.

Elementaire opleiding

2. De elementaire opleiding omvat: elementaire kennis motormaterieel; rijonderricht ter verkrijging van het militair rijvaardigheidsbewijs C., zomede ter verkrijging van enig inzicht (voor adsp. beroepsofficieren voldoende inzicht) in het besturen van bijzondere voertuigen bij het Wapen in gebruik; onderricht in het dagelijks preventief onderhoud van motorvoertuigen, met inbegrip van de bijzondere voertuigen bij het Wapen in gebruik.

Verwezen wordt naar L.O. 1949, nr. 5L.

Voortgezette opleiding tot rij-instructeur en rij-examinator

3. Nadat de bij de gemotoriseerde onderdelen ingedeelde officieren een voldoende rijroutine hebben verkregen (rijden in druk stadsverkeer, nachtcouloerijden, enz.) volgen de daarvoor in aanmerking komende officieren een voortgezette opleiding op de Rij- en Tractieschool, waarbij zij worden opgeleid tot rij-instructeur en rij-examinator, ten einde:

- a. een volledig inzicht te verkrijgen in de motortechniek en motortractie,

voor zoveel betreft de bij hun onderdeel in gebruik zijnde bijzondere motorvoertuigen;

- b. een goede rijvaardigheid te verkrijgen met de onder 3a genoemde motorvoertuigen, al of niet met aangehaakte lasten, zowel bij daglicht als bij duisternis en zowel afzonderlijk als in colonneverband;

- c. vaardigheid te verkrijgen in het verplaatsen van zware lasten onder moeilijke omstandigheden met gebruikmaking van allerhande hulpmiddelen (rotanmatten, beddingplanken, lier, takels, enz.);

- d. inzicht te verkrijgen in het preventief onderhoud van bovengenoemde motorvoertuigen;

- e. vaardigheid te verkrijgen in het opzoeken en opheffen van storingen;

- f. in staat te zijn de rij-examens af te nemen, volgens nader te stellen regelen.

4. Het aantal jaarlijks te houden cursussen, het aantal deelnemers aan elke cursus, zomede de duur van de cursus, worden vastgesteld door de Chef van de Generale Staf.

5. De deelnemers aan elke cursus worden door de Chef van de Generale Staf aangewezen.

6. Ten einde zo spoedig mogelijk geschikte officieren-leerlingen te verkrijgen voor de voortgezette opleiding tot rij-instructeur, zal in afwijking van bovenstaande regeling voorlopig de elementaire opleiding eveneens bij de gemotoriseerde onderdelen moeten worden gehouden.

De regeling van deze elementaire opleiding is in handen van de Inspecteur der Koninklijke Marechaussee en de Wapendirecteuren.

7. Na afloop wordt door de Directeur van de Rij- en Tractieschool bij de Chef van de Generale Staf een beoordeling van iedere deelnemer ingediend.

Voortgezette opleiding tot officier voor speciale diensten belast met motormaterieel

8. Telkenmale wanneer daaraan behoefte bestaat, volgen officieren, die 'n volledige opleiding hebben genoten aan de Rij- en Tractieschool en bij het vredeonderdeel getoond hebben daartoe een bijzondere aanleg te bezitten, een motormaterieelcursus, ten einde de bekwaamheid te verkrijgen om:

- a. volledig in staat te zijn de werkzaamheden van de onderhoudsmonteurs en de chauffeur-monteurs te kunnen beoordelen;

- b. leiding te kunnen geven aan de

werkzaamheden in de garages en onderhoudswerkplaatsen van de gemotoriseerde onderdelen.

9. De duur van een cursus is 6 maanden; gedurende de laatste 2 maanden worden de leerlingen gedetacheerd bij de Gewestelijke werkplaatsen.

No. 93 L-LM — Psychologische Contact Commissie.

Bij Ministeriële Beschikking van 5 Mei 1949, nr. 51 is ingesteld de Psychologische Contact Commissie, die o.m. tot taak heeft studie te maken van alle problemen, betrekking hebbend op de sociaal-psychologische zorg, waaronder dient te worden verstaan de zorg voor het levensmilieu in de legergemeenschap en vooral die factoren, welke invloed uitoefenen op de ontplooiing en de vorming van de persoonlijkheid van de individuele militair, op de tussenpersoonlijke betrekkingen in de legergemeenschap en daarbuiten, doch vooral op de vorming en versterking van het moreel.

No. 95 L-LM — Regeling Gezinshereniging voor in Indonesië dienende militairen.

A. In Indonesië verblijvende officieren en onderofficieren kunnen aanspraak maken op overkomst van hun gezin voor rekening van het Rijk, nadat zij 2 jaren zonder onderbreking in de tropen in werkelijke dienst zijn geweest en hun wordt vergund met ingang van de repatriëringsdatum van 't onderdeel waarmede zij zijn uitgezonden, of — indien zij niet met een onderdeel zijn uitgezonden — van het onderdeel, dat gelijktijdig of ongeveer gelijktijdig met hen naar Indonesië is vertrokken, de diensttijd in de tropen te verlengen met ten minste 2 jaren.

Tot dit verlengd verblijf in de tropen moeten zij zich schriftelijk hebben verbonden.

De aanspraak op overtocht van het gezin voor rijksrekening gaat verloren, indien, blijkens de vorenbedoelde verbintenis, moet worden aangenomen, dat het gezin na aankomst in Indonesië slechts een jaar of korter aldaar zal verblijven.

B. In Nederland verblijvende officieren en onderofficieren, die ten minste twee jaren zonder onderbreking in de tropen in werkelijke dienst zijn geweest en opnieuw naar Indonesië worden uitgezonden, kunnen aanspraak maken op overtocht van hun gezin voor rijksrekening, indien kan worden verwacht, dat het gezinsverband in de tropen tenminste gedurende een jaar zal bestaan.

Voor verdere bijzonderheden wordt verwezen naar de L.O.

No. 97 L-LM — Onderscheidingsteken voor gebreveteerde officieren van de Technische Staf.

1. Officieren, die door de Chef van de Technische Staf geschikt zijn beoordeeld voor het verkrijgen van een brevet als bedoeld in mijn beschikking van 27 December 1948, Hoofdkwartier van de Generale Staf, Sectie G 2, nr. 1002 (L.O. 1948, nr. 409), zijn gerechtigd tot het dragen van een embleem van vorm en afmetingen als sub 2 aangegeven.

2. Het onderscheidingsteken bestaat uit een verguld metalen Nederlandse leeuw, omringd door een tandkrans met 24 tanden. De buitenmiddellijn van de tandkrans bedraagt 40 mm, de binnenmiddellijn 28 mm.

3. Het embleem kan worden geborduurd in gouddraad, dan wel als draagspeld worden gedragen, in welk laatstgenoemd geval de tandkrans en de leeuw van goudkleurig metaal zijn vervaardigd.

Op de jas dagelijkse tenue (c.q. overjas) wordt het embleem uitsluitend gedragen geborduurd in gouddraad.

No. 99 L-LM — Oprichting Luchtmacht Stafschool.

Met ingang van 20 April 1949 is opgericht de Luchtmacht Stafschool (L.S.S.).

No. 101 L-LM — Voorlopige regeling van de bezoldigingen van het militaire personeel der Koninklijke landmacht en enige daarmede verband houdende onderwerpen (V.R.B.K.L. 1949)

In de loop van het jaar 1949 zal een nieuwe bezoldigingsregeling voor het militaire personeel der Koninklijke landmacht worden vastgesteld. Deze regeling zal — althans wat de bezoldiging der gehuwde militairen betreft — terugwerken tot 1 Januari 1948 en gepaard moeten gaan met wijzigingen in verschillende voorschriften. Aangezien het niet mogelijk is gebleken deze alle op korte termijn volledig tot stand te brengen en het niettemin gewent is de toepassing van de nieuwe financiële voorzieningen, waartoe reeds is besloten, niet langer uit te stellen, wordt voorlopig volstaan met de in deze legerorder opgenomen regeling, welke met ingang van 1 Juni 1949 dient te worden toegepast ten aanzien van alle tot de Koninklijke landmacht behorende militairen, met uitzondering van hen op wie zij blijkens haar bepalingen niet van toepassing is.

Deze regeling loopt dus vooruit op 'n

andere, die nog definitief moet worden vastgesteld. De noodzakelijke herberekeningen over het tijdvak 1 Januari 1948 tot 1 Juni 1949 zullen eerst plaats kunnen hebben nadat de laatstbedoelde regeling is verschenen.

Deze legerorder zal spoedig worden gevolgd door voorschriften omtrent de inhouding van bijdragen voor eigen- en weduwen- en wezenpensioen en van loonbelasting, alsmede door nadere administratieve aanwijzingen.

Publicaties van Sectie G 8 van het hoofdkwartier van de Generale Staf uit het in bewerking zijnde stafwerk

NEDERLAND'S VERDEDIGING TEGEN DE DUITSE AANVAL

De Krijgsverrichtingen op het Zuidfront van de Vesting Holland

RECTIFICATIE

op de publicaties van de Sectie G.8 van het Hoofdkwartier van de Generale Staf

In de beschrijvingen van de krijgsverrichtingen op het Zuidfront van de Vesting Holland is ten onrechte vermeld, dat de 9e Duitse Pantserdivisie in de nacht van 13/14 Mei is gevolgd door een Infanteriedivisie.

Uit na de oorlog bekend geworden gegevens is gebleken, dat de 9e Pantserdivisie is versterkt geworden met de Leibstandarte Adolf Hitler (min een Bat.).

Deze, geheel gemotoriseerd zijnde en onder bevel staande van Sepp Dietrich, had aanvankelijk opdracht de bruggen bij Zutphen, Deventer en Zwolle te vermeesteren.

Het Bataljon Zutphen is ingedeeld gebleven bij de 227e Divisie, welke over Zutphen is opgemarcheerd naar Barneveld, Renswoude e.o., de rest (Staf, twee Bataljons en een Afd. Artillerie) is, toen dit niet met eigen middelen over de IJssel ten Noorden van Zutphen kon komen, in de morgen van 11 Mei teruggenomen en via N.Brabant (Lang-

straat) aangesloten bij de 9e Pantserdivisie tussen verschillende colonnes daarvan.

In verband met vorenstaande moeten de volgende wijzigingen worden aangebracht.

Blz. 702 — 1948.

noot 2): „nacht 13/14 Mei gevolgd door een infanteriedivisie, die 14 Mei” wijzigen in: „versterkt met de Leibstandarte Adolf Hitler (min een Bat)”.

Blz. 191 — 1949.

In de Nabeschouwing sub. 3e: „gevolgd door een infanteriedivisie”

wijzigen in: „versterkt met een Leibstandarte”.

Blz. 194 — 1949.

In de laatste alinea: „infanteriedivisie” wijzigen in: „Leibstandarte”.

In **Schets 16** moet 9e Pantserdivisie worden doorgeslagen en in plaats van het woord Infanteriedivisie langs de opmars worden geplaatst: „9e Pantserdivisie en Leibstandarte Adolf Hitler”.

In **Schets 17** moet van het woord 7e Vliegerdivisie een pijl worden getrokken naar de bruggen bij Rotterdam en moeten de woorden „Inf.divisie” worden gewijzigd in „Leibstandarte A.H.”.

Einde van de Officiële Mededelingen van het Ministerie van Oorlog.

Betaling abonnement 2e kwartaal 1949

Tot 3 Juli a.s. bestaat gelegenheid het abonnement voor het 2e kwartaal 1949 à f 3.— te voldoen per postwissel of door overschrijving op postrekening No. 44715 ten name van Moorman's Periodieke Pers met vermelding: „abonn. Militaire Spectator 2e kwartaal 1949”.

Wie dus na 9 Juli gereert is incassokosten verschuldigd.

**Adm. „Mil. Spectator”
Zwarteweg 1, Den Haag.**

OFFICIËLE MEDEDELINGEN



van het

Kon. Nederl. Indonesisch Leger

DE GESCHIEDKUNDIGE SECTIE VAN DE GENERALE STAF

De Krijgsgeschiedkundige Sectie van de Generale Staf is belast met de geschiedschrijving van de „Oude“- en de „Nieuwe“-Geschiedenis deze Gewesten betreffende.

Onder de „Oude Geschiedenis“ dient te worden verstaan de oorlog tegen Japan tot einde 1942, onder de „Nieuwe Geschiedenis“ de periode daarna tot heden.

Tal van gegevens zijn in de jaren na de capitulatie van Japan verzameld, zowel wat de „Oude“- als de „Nieuwe“ Geschiedenis betreft. Onmiddellijk werd een aanvang gemaakt met het samenstellen van „Overzichten“ van de in deze Gewesten gevoerde strijd. Deze Overzichten zijn thans gereed gekomen; zij zijn reeds gedeeltelijk gepubliceerd in „de Militaire Spectator“.

Thans is de Krijgsgeschiedkundige Sectie aangevangen met de bewerking van een „Stafwerk“ met betrekking tot de oorlog met Japan. Met het stafwerk betreffende de „Nieuwe Geschiedenis“ wordt zo spoedig mogelijk een aanvang gemaakt.

Alvorens iets mede te delen over beide „stafwerken“ dient een ogenblik te worden stil gestaan bij hetgeen in het buitenland ten aanzien van de geschiedschrijving van de Tweede Wereldoorlog geschiedt.

Reeds vóór het uitbreken van de Tweede Wereldoorlog was men in verschillende landen, maar vooral in Amerika tot het inzicht gekomen, dat aan de geschiedschrijving van de Eerste Wereldoorlog onvoldoende zorg was besteed. Hierin moest bij een gebeurlijke volgende oorlog verbetering worden gebracht. Om bij Amerika te blijven het volgende.

Personeel voor de geschiedschrijving werd in „opleiding“ genomen, zodat toen de Tweede Wereldoorlog uitbrak bij alle grote- en zelfstandige onderdelen geschiedschrijvers konden worden ingedeeld, die alles mee maakten. Toen de Wereldoorlog eindelijk was afgelopen beschikte men dadelijk in Washington over tonnen materiaal voor de geschiedschrijving. Echt Amerikaans maar „efficiënt“.

4, 5 en 6 Februari werd in Washington een conferentie gehouden tussen Amerikaanse geschiedschrijvers en vertegenwoordigers van Britse instellingen. Van deze conferentie werd een verslag samengesteld waarvan de hoofdpunten als volgt kunnen worden samengevat:

1. in het buitenland wordt veel zorg besteed aan de geschiedschrijving van de Tweede Wereldoorlog;
2. voor deze geschiedschrijving is veel en bekwaam personeel te werk gesteld; men aarzelde niet bekende geleerden, o.a. professoren in de geschiedenis, aan de Krijgsgeschiedkundige organisatie te verbinden;
3. men geeft een standaardwerk uit, bestaande uit verschillende delen

(Amerika 99 delen, Engeland voorlopig 25 à 30 delen, Canada 7 delen, Australië ± 20 delen, Nieuw-Zeeland 56 delen) daarnaast geeft men meer populaire literatuur uit; zo worden in Amerika een aantal boekwerkjes uitgegeven, die operaties van kleinere eenheden beschrijven. Deze serie, de zgn. „American Forces in Action” waren oorspronkelijk bestemd voor verspreiding onder gewone soldaten; omdat zij zeer enthousiast werden ontvangen werd besloten om deze werkjes ook voor verkoop aan het publiek aan te bieden;

4. over het algemeen denkt men in ongeveer 5 jaar klaar te zijn. In Australië denkt men er echter 12 jaar voor nodig te hebben, terwijl Nieuw-Zeeland, wil men in 5 jaar gereed komen, het personeel van de Krijgsgeschiedkundige afdeling zal moeten verdubbelen.

Het was noodzakelijk een ogenblik bij het buitenland te verwijlen, aangezien bestudering van al hetgeen daar op het gebied van de geschiedschrijving wordt verricht uiteraard van invloed is geweest op de wijze van samenstellen van de bij de Krijgsgeschiedkundige Sectie in bewerking genomen „Stafwerken”.

Nu iets over deze stafwerken.

Het Stafwerk betreffende de Oorlog met Japan.

Dit stafwerk zal in 9 à 10 delen het licht zien. De opzet is gereed; met de bewerking van Deel I is reeds een aanvang gemaakt. Het zal vermoedelijk Maart 1949 in concept gereed zijn. De titels der verschillende delen met beknopte vermelding van hetgeen in elk deel behandeling zal vinden, volgen hier:

I. Voorspel. Invloed van de oorlog 1914—1918 op sterkte, samenstelling en bewapening van het Koninklijk Nederlandsch-Indisch Leger, in de periode 1918—1940.

II. Nederlandsch-Indië na de overweldiging van Nederland tot het uitbreken van de oorlog met Japan.

III. Het uitbreken van de oorlog met Japan.

IV. De strijd in Borneo.

V. De strijd in Celebes.

VI. De strijd in de Grote Oost

VII. De strijd op Sumatra

VIII. De strijd op Java.

IX. De verrichtingen van de Militaire Luchtvaart.

X. Beschouwingen met betrekking tot de verschillende wapens en diensten. Slotbeschouwing.

Bijlagen:

Kaarten, foto's, grafieken enz. Deze worden zoveel mogelijk in de tekst verwerkt.

Het Stafwerk met betrekking tot de „Nieuwe Geschiedenis”.

De opzet van dit eveneens omvangrijke stafwerk is nog niet gereed. Omtrent opzet en inhoud kan echter reeds het volgende globaal worden medegedeeld.

Zoals reeds vermeld, betreft het hier de geschiedschrijving van de periode einde 1942 tot heden. De bronnen zijn grotendeels reeds verzameld en geordend.

Achtereenvolgens zullen in verschillende delen de volgende onderwerpen behandeling vinden (globale opgave):

1. De periode ultimo 1942 tot de Japanse capitulatie Augustus 1945. (Aan de ondergrondse actie zal in het bijzonder aandacht worden besteed).
2. De periode Augustus 1945 tot de politionele actie. (Aankomst Engelse troepen. Overname van de Japanners. Vorming van eenheden op Malakka. Overname door de Nederlanders. Bersiap-tijd. Ontwikkeling van de politieke toestand).
3. De politionele actie. (West-, Midden- en Oost-Java en de Buitengewesten zullen afzonderlijk behandeling vinden).
4. De periode daarna. (Ontwikkeling van de politieke toestand. Ontwikkeling van de militaire toestand. Het bendewezen enz.)
Zodra de definitieve opzet gereed is zal een nadere mededeling volgen.

De uitbreiding van de Krijgsgeschiedkundige Sectie van de Generale Staf.

In verband met de omvangrijkheid van het werk dat moet worden verricht, heeft de Krijgsgeschiedkundige Sectie een uitbreiding ondergaan.

De Sectie bestaat thans uit:

Afd. A „Centraal Krijgskundig Archief”.

Afd. B „Geschiedschrijving Oude Krijgsgeschiedenis”.

Afd. C „Geschiedschrijving Nieuwe Krijgsgeschiedenis”.

Einde van de Officiële Mededelingen van het K.N.I.L.

DE WAPENDIRECTEUREN DELEN U MEDE:

PIONIERS

BRUGSLAG EN WEGAAANLEG IN OOST JAVA.

Opdracht.

Omstreeks Juli 1948 kreeg de 6e Genie Veldcompagnie, een in December 1946 uitgezonden eenheid van de Koninklijke Landmacht, de volgende opdracht:

De Baileybrug (10 velden 1-1) nabij de kampong Pakisdjadar over de Kali Djiloe te vervangen door een vaste brug. Het vervoer op het traject Blimbing-Toepang dient voortgang te vinden zodat de ravitailering van de posten aan de Status-quolijn niet onderbroken wordt. De vaste brug moet ten minste klasse 12 zijn en een minimum breedte van 3 m hebben.

Verkenning.

Bij de verkenning bleek, dat de Baileybrug gelegen was op de plaats van een indertijd vernielde schroefpaaljukbrug. Van de oorspronkelijke

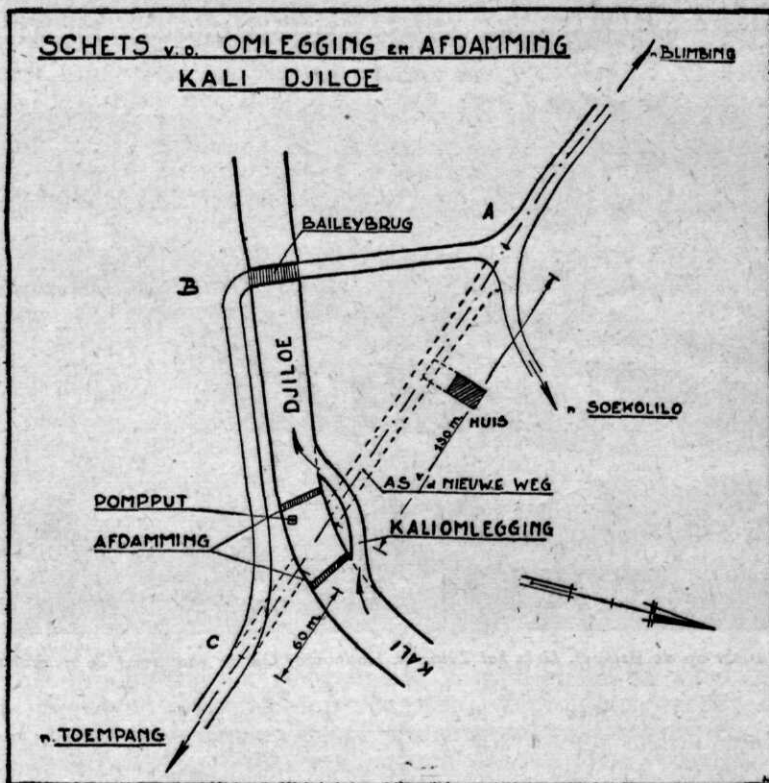

Afb. 1 Schets van de omlegging en afdamming van de Kali Djiloe

brug waren alleen de 11 meter lange I-NP 40, langsliggers nog bruikbaar. Teneinde de landhoofden, die beide vernield waren, te herstellen, zou de brug opgevijseld moeten worden. Het verkeer zou daardoor praktisch onmogelijk worden door de steile opritte en de scherpe bocht aan de zuid-zijde van de brug. Deze bocht vormde toch reeds een grote belemmering voor het verkeer. Daar kwam nog bij, dat het weggedeelte A.-B.-C.- in zeer slechte staat verkeerde. Wegverbetering zou waarschijnlijk minder tijd vergen dan de aanleg van een nieuwe weg.

Plan.

Besloten werd een geheel nieuw weggedeelte aan te leggen in een rechte lijn van A naar C (zie situatieschets). De vaste brug zou bestaan uit 2 overspanningen van ongeveer 9,50 m. De oude I.N.P. liggers zouden, na herstelling, weer gebruikt worden.

Teneinde droge bouwputten te krijgen voor het metselen van landhoofden en de pijler, zou de rivier tijdelijk omgelegd worden. Er diende in de eerste plaats een voldoende diepe, brede doorgraving gemaakt te worden. Vervolgens moest de rivier zowel boven- als benedenstrooms van de plaats der nieuwe brug afgedamd worden.

Voor de uitvoering van genoemde werkzaamheden werd een peloton

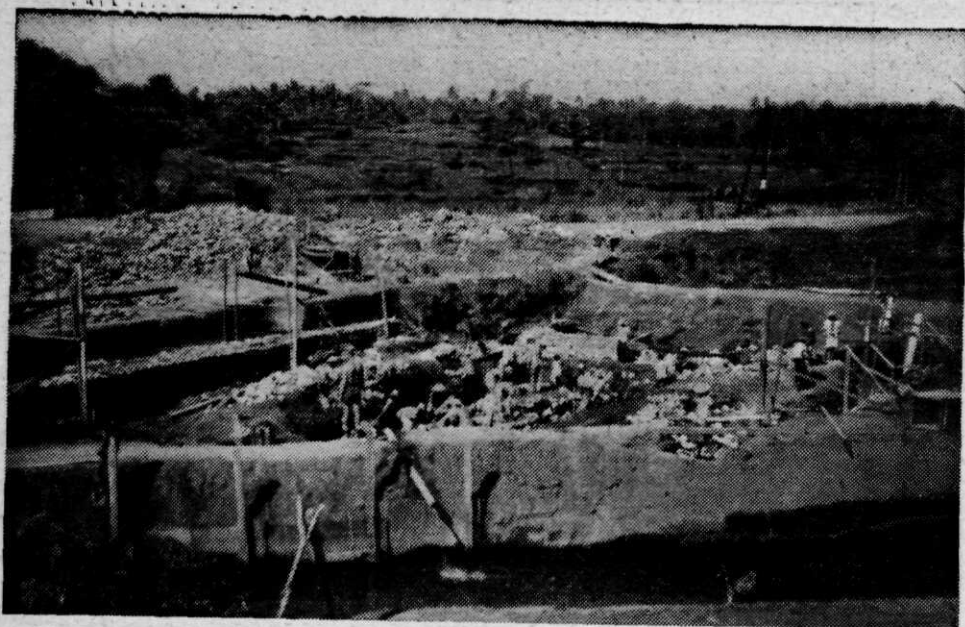

Afb. 2 Gezicht op de werkput. Links het Zuidelijk landhoofd. Op de voorgrond de rivieromlegging



Afb. 3 Afdamming is verwijderd. Pijler gereed. Noordelijk landhoofd wordt gevoegd. Links het oude weggedeelte met de Bailey-brug. Rechts de aarden baan van de nieuwe weg

aangewezen ter sterkte van: 1 Officier, 2 Onderofficieren en 32 overige rangen. Voor het grondwerk werden ongeveer 60 inheemse werkkrachten ingehuurd, die onder leiding van enkele pioniers zouden werken.

Het motormaterieel bestond uit de organiek bij het peloton ingedeelde wagens te weten: vier 3-tonners, een 3-tons kipauto en een 3/4-tonner; versterkt met twee 3-tons kipauto's.

Het normaal versterkte pioniergereedschap was voor een dergelijk groot grondverzet onvoldoende. Daar niet over een dragline beschikt werd, hetgeen de snelheid van werken aanmerkelijk had kunnen verhogen, — werden extra schoppen, patjols en pikhouwelen uitgereikt. Ook werd het graafwerk verlicht door het gebruik van springstof.

Verkeer en Waterstaat stelde een 10-tons wals ter beschikking.

De benodigde hoeveelheid zand, kolisteen en grind werden gehaald van 8 km verderop gelegen vindplaats. Vanuit Malang werd cement, kalk en hout aangevoerd.

Uitvoering.

Terwijl de lengte-as van de weg en de brug uitgezet werd, waren een veertigtal inheemse werkkrachten met de rivieromlegging bezig. De uitgegraven grond uit de omlegging, — lengte 40 m, breedte 6 m en diepte 1,70 m, werd gerbuikt voor het afdammen van de rivier. Wijdmazige bamboematten en lang gras beschermden de wanden tegen uitschuring. Na 7 dagen was de doorgraving gereed, waarna de afdamming nog 3 dagen vergde.

In het drooggelegde riviergedeelte, van 25 bij 20 m, werd een bemalingsput gegraven en een pomp opgesteld. Vervolgens werden de plaatsen voor de landhoofden en de pijlers uitgezet en ontgraven. De afzonderlijke bouwputten werden van houten damwanden voorzien, om deze elk afzonderlijk droog te kunnen pompen. In 6 dagen was dit werk voltooid.

Onderwijl was een break-down bezig de liggers van de vernielde brug uit de rivier te trekken. De onbruikbare gedeelten werden autogeen afgesneden. Waren de liggers hierdoor tekort geworden, dan werden nieuwe stukken er aangelast en de lassen door extra platen verstevigd.

Landhoofden, vleugelmuren en pijler werden in kalisteenmetselwerk uitgevoerd. Zodra zij voldoende op hoogte waren, werden de damwanden en vervolgens de afdamming verwijderd. De rivier werd weer in zijn oude bedding geleid en de omlegging gedicht. Na het plaatsen der liggers werden dwars- en windverband gelast.

Het overige personeel en gehuurde werkkrachten waren ondertussen bezig met het aanleggen van het nieuwe weggedeelte dat geheel in ophoging werd uitgevoerd, waartoe ongeveer 2700 m³ grond aangevoerd moest worden.

Het losmaken van moeilijk af te graven grondgedeelten en verwijderen van obstakels geschiedde met springstof.

De funderingslaag werd uitgevoerd als een 25 cm dikke paklaag van kalibreuksteen. De verharding bestaat uit een steenslaglaag, dik 10 cm, gedekt met een teer- en zandlaag.

De troep werkte met grote ambitie, daar men wist iets blijvends tot stand te brengen.

DE VERBINDINGEN in de INFANTERIE BRIGADE

door W. KÜCHLER, Kapitein van de Verbindingsdienst.

De analyse van het verloop der oorlogen van alle tijden heeft onder meer aangetoond, dat het verlies van een veldslag in vele gevallen te wijten was aan een onjuist gebruik of het falen van de beschikbare verbindingsmiddelen, dan wel aan het ontbreken van aan hun doel beantwoordende verbindingsmiddelen. Hieruit valt af te leiden, dat het steeds weer nodig zal zijn om bij de studie van de tactiek en bij het houden van tactische oefeningen het probleem der verbindingen een evenredig deel van de aandacht te schenken, zo niet een onevenredig groot deel. Dit geldt niet in de eerste plaats voor verbindingsofficieren, maar voor commandanten van alle onderdelen der krijgsmacht en hun stafofficieren. De verbindingsofficier zal namelijk wel voldoende inzicht hebben in de mogelijke prestaties van zijn Vbda, maar de troepencommandant en zijn stafofficieren moeten een juist gebruik van deze mogelijkheden weten te maken.

Om aan de noodzakelijke belangstelling voor verbindingsvraagstukken te velde enig voedsel te geven zal onderstaand een overzicht worden gegeven van de beschikbare verbindingen in een Infanterie Brigade, optredende in Divisieverband, uitgaande van de thans geldende oorlogsorganisatie. Daar de opdrachten, die aan een I-Brig worden gegeven, zeer uiteenlopend van aard kunnen zijn, kunnen de voor de uitvoering van elke opdracht nodige verbindingen zeer van karakter verschillen. Het bestek van dit artikel laat echter niet toe alle variaties in beschouwing te nemen. Getracht zal daarom worden om een basis-schema te behandelen, dat kan worden aangepast aan elke situatie.

De verbindingen in een IBrig zijn te onderscheiden in die van de Brigadecommandopost met:

- de Infanterie Bataljons,
- de onderdelen van toegevoegde ondersteuningswapens,
- de Divisiecommandopost,
- het Divisiestafkwartier en de onderdelen der dienstvakken,
- de neven-Infanterie Brigades.

I. De Verbindingen van de Brigcp met de InfBats.

Radio

In afb. 1 zijn de radiotelefoonverbindingen aangegeven. De radiotoestellen nr 19, die voor deze verbindingen worden gebruikt, hebben bij mobiel gebruik met staafantenne een afstandsbereik van 15-20 km, tenminste voor radiotelefonie in gematigde streken. In de tropen zal deze afstand veel kleiner zijn. De hoofdpst van het Brigaderadionet is geplaatst in de radiocommandoauto nr 1, welke auto tevens de accommodatie biedt voor de onderbrenging van een deel van de „G” staf. In deze radiocommandoauto bevindt zich tijdens acties de Chef Brigade Staf.

Uit het radioschema blijkt voorts, dat de BrigC, die in zijn auto

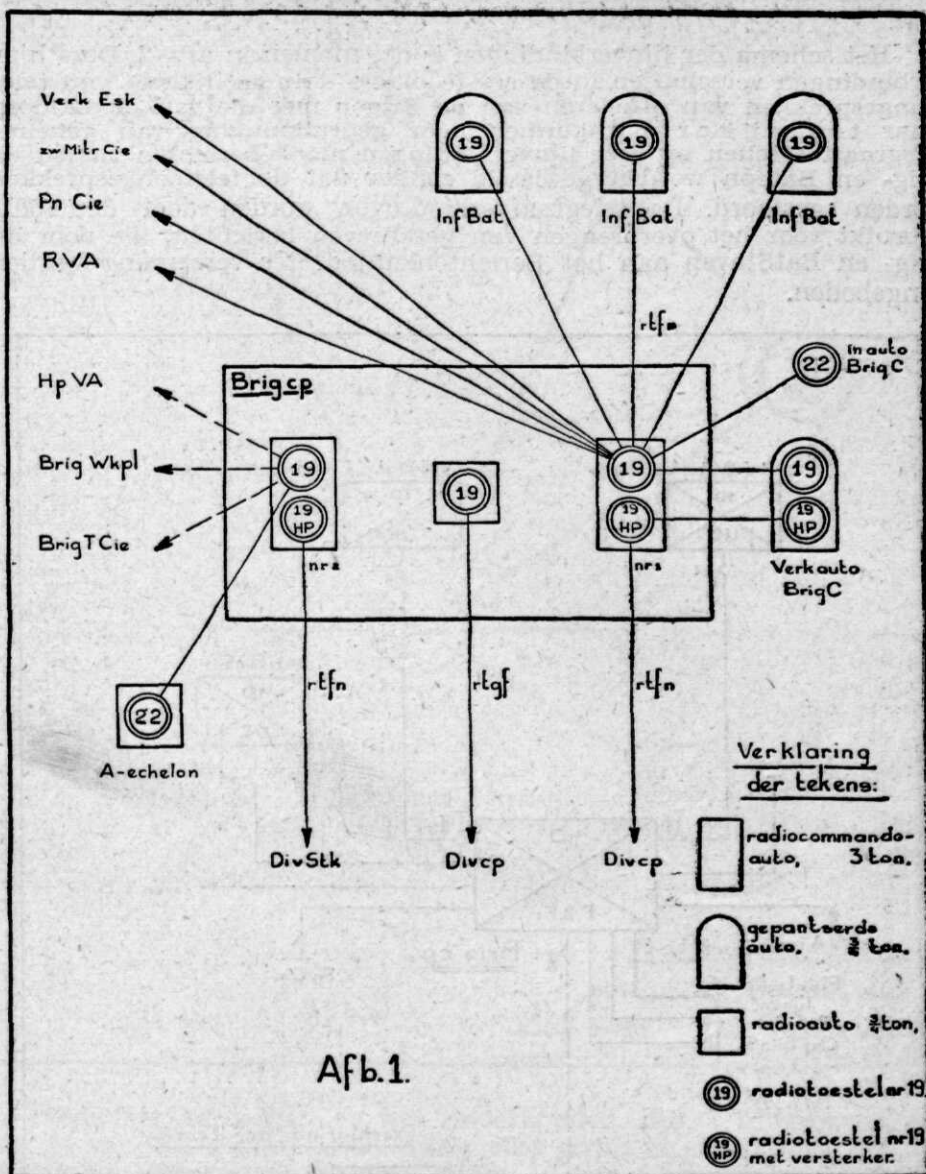

Afb. 1.

op verkenning is, voortdurend met zijn Chef Staf en BCn in radio-contact kan zijn. Dit radionet wordt daarom wel het bevels- of ook wel commando-net genoemd. De gebruiker van deze radioverbinding diene wel te bedenken, dat een onjuiste toepassing van de regels der berichtenwisseling de vijand vele inlichtingen kan verschaffen. Het bevelsnet kan dag en nacht in bedrijf worden gehouden door radiotelegrafisten van de BrigVbdA.

Lijn.

Het schema der lijnverbindingen is opgenomen in afb. 2. Deze lijnverbindingen verschaffen in de eerste plaats de mogelijkheid van telefoongesprekken van officieren van de Brigcp met die van de Batcpn, maar tegelijkertijd kunnen door gebruikmaking van geheimtelegraaf toestellen op deze lijnverbindingen morse-berichten tussen de Brig- en Batcpn worden gewisseld zonder dat de telefoongesprekken worden gestoord. De telegraafverbindingen worden door de VbdD gebruikt voor het overbrengen van geschreven berichten, die door de Brig- en BatStaven aan het Berichtenkantoor ter verzending worden aangeboden.

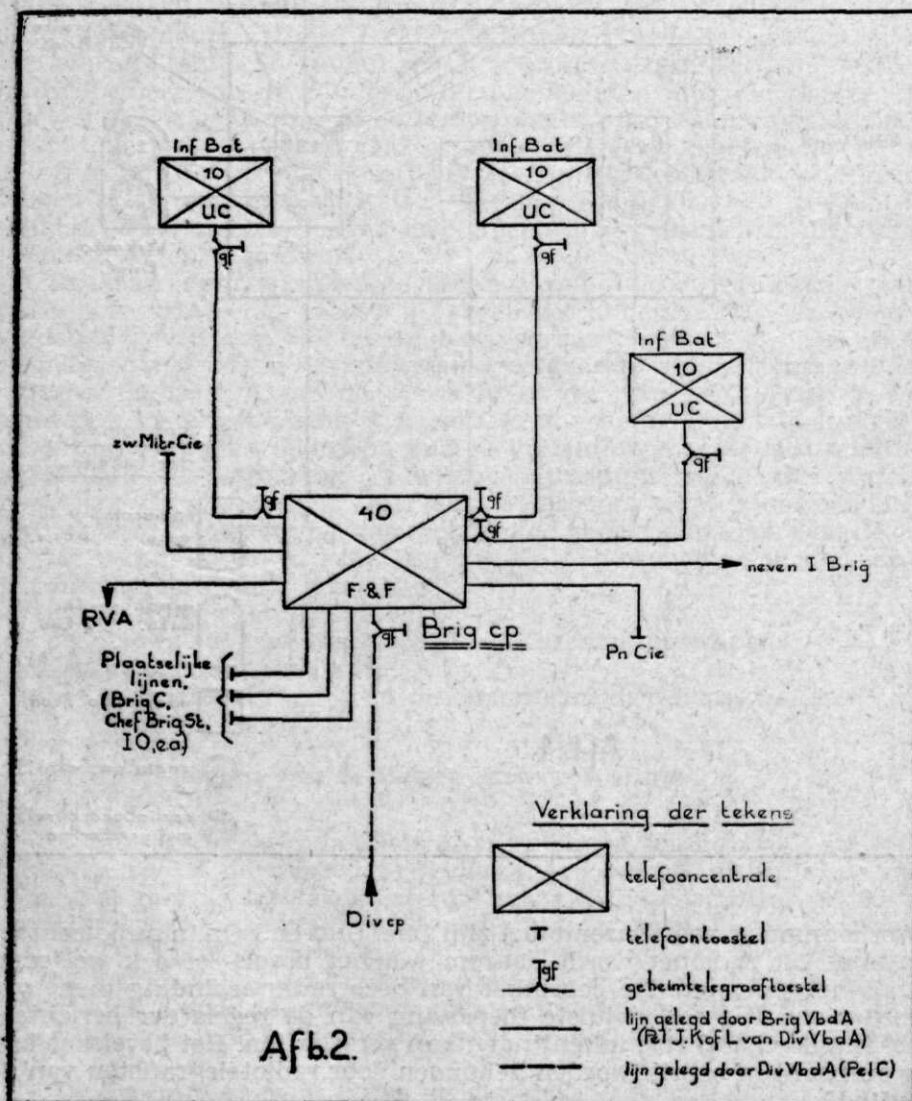

Afb. 2.

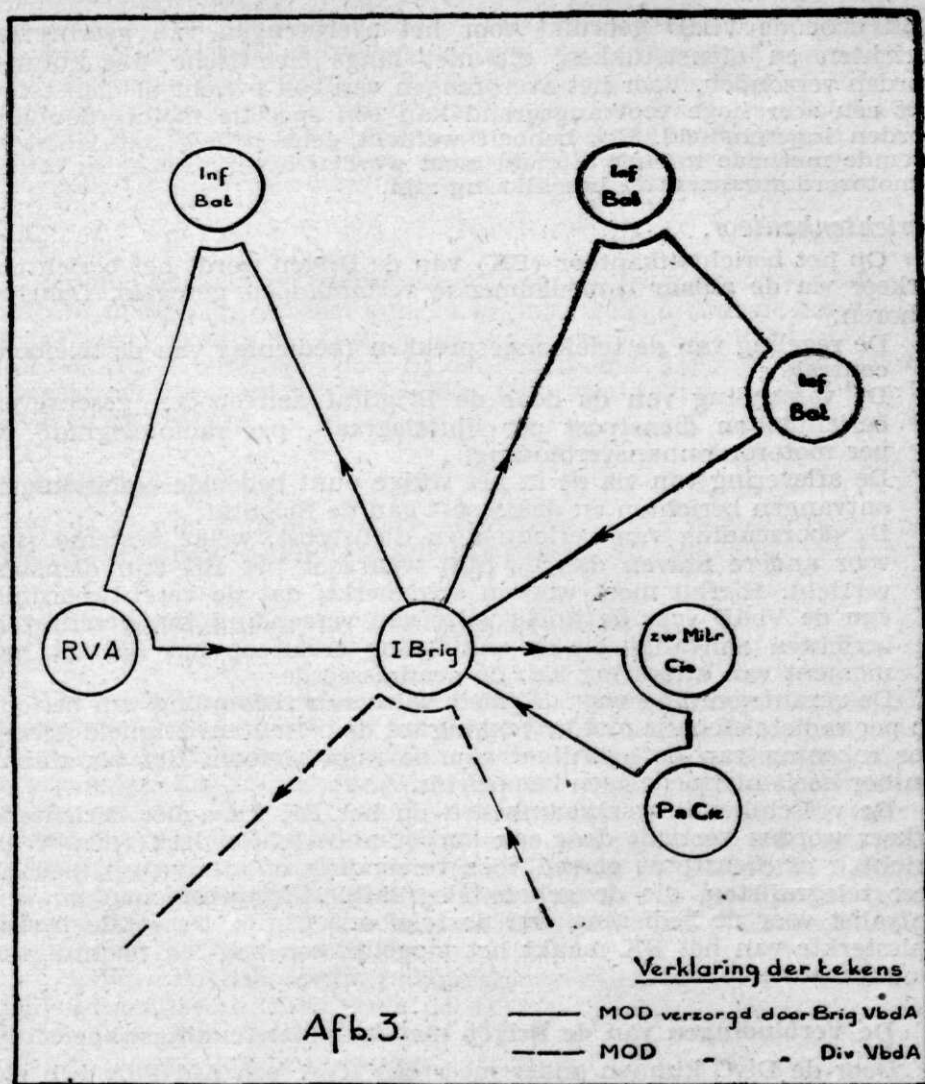

Voor het aanleggen en het onderhouden zijn 3 lijngroepen ter sterkte van 3 à 4 man beschikbaar, elke groep uitgerust met jeep en aanhangwagen; terwijl normaal bijna 10 km aanvalskabel en bijna 23 km veldkabel D 3 (enkel) de Brig Vbda ter beschikking staan. Indien voor een bepaalde actie meer veldkabel nodig is, kan het ontbrekende bij de Div Vbda worden aangevraagd.

Motorordonnans.

Afhankelijk van de dislocatie van de Brigade kunnen één of meer motorordonnansdiensten worden georganiseerd. In afb. 3 zijn 3 diensten geprojecteerd. Naar behoefte kunnen deze diensten enige malen per dag worden uitgevoerd. De motorordonnansdiensten worden uitslui-

tend door de VbdD gebruikt voor het overbrengen van geschreven berichten en dienststukken, die niet langs elektrische weg kunnen worden verzonden. Voor het overbrengen van een bericht of dienststuk met een zeer hoge voorrangsgraad kan een speciale motorordonnans worden ingeschakeld. Het behoeft wellicht geen betoog dat laatstgenoemde methode tot het uiterste moet worden beperkt, daar in totaal 5 motorordonnansen ter beschikking zijn.

Berichtenkantoor.

Op het berichtenkantoor (BK) van de Brigcp wordt het berichtenverkeer via de aldaar samenkomende verbindingen geregeld. Daartoe behoren:

1. De regeling van de telefoongesprekken (bediening van de telefooncentrale);
2. De verzending van de door de BrigStaf aangeboden geschreven berichten en dienstpost per lijntelegraaf-, per radiotelegraaf- of per motorordonnansverbinding;
3. De aflevering van via de in het vorige punt bedoelde verbindingen ontvangen berichten en dienstpost aan de BrigStaf;
4. De doorzending van berichten en dienstpost, welke bestemd zijn voor andere Staven dan de Staf waarvoor het BK zijn diensten verricht. Hierbij moet worden opgemerkt, dat de verantwoording van de VbdD voor de juiste wijze van verzending van geschreven berichten aanvangt bij de aanbidding ervan op het BK tot het moment van aflevering aan de geadresseerde.

De verantwoording voor de juiste wijze van verzending van berichten per radiotelefoon is met betrekking tot de berichtenveiligheid geheel voor rekening van de gebruiker van de radiotelefoon. Het berichtenkantoor heeft hiermede geen bemoeienis.

De verschillende werkzaamheden op het BK t.a.v. het berichtenverkeer worden verricht door een korporaal-berichtenklerk (maakt de berichten of dienstpost gereed voor verzending of aflevering), één of meer telegrafisten, die de geheimtelegraafstoelbedienen en een centralist voor de bediening van de telefooncentrale. De totale personeelssterkte van het BK maakt het mogelijk een dag- en nachtdienst te onderhouden.

II. De Verbindingen van de Brigcp met de ondersteuningswapens.

Door de DivC kunnen onder meer een RVA, een Afd PdA, een zw MitrCie, een VerkEsk en een PnCie onder bevel worden gesteld van of in steun worden gegeven aan een IBrig. Ten behoeve van de samenwerking van genoemde onderdelen met de IBrig zijn de volgende verbindingen beschikbaar:

Radio.

Alle bovenbedoelde onderdelen van ondersteuningswapens hebben in organiek verband een radioverbinding met hun RC of BC. De radioposten van de ondersteuningsonderdelen, die laatstbedoelde verbindingen verzorgen, kunnen in het onderhavige voorbeeld worden afgestemd op het Brigade-commandonet (zie afb. 1), waardoor onderling radiocontact mogelijk is tussen de BrigC en zijn BCn met de Cn der ondersteunende onderdelen.

Voorts zijn in de onderdelen van verschillende ondersteuningswapens radioposten beschikbaar waarmede kan worden afgestemd op de radionetten der InfBats of TirCien, welke zullen worden ondersteund (zie „De verbindingen in het Inf Bat” in de Mil. Spect. van Febr. 1949).

Uit het bovenstaande blijkt, dat op verschillende niveau's in de IBrig radioverbindingen met onderdelen der ondersteuningswapens mogelijk zijn, die de onderlinge samenwerking ten goede komen.

Lijn.

Indien telefoonverbindingen met de onderdelen der ondersteuningswapens nodig zijn, worden deze in beginsel gelegd door de zorg van de BrigVbdA (zie afb. 2). Ook op de lagere niveau's (InfBat en TirCie) kunnen lijnverbindingen door de ondersteunende Inf met de ondersteuningswapens worden verzorgd, b.v. met waarnemingsposten van het RVA en de MitrCie.

Motorordonnans.

Uit de afb. 3 blijkt, dat de onderdelen der ondersteuningswapens ook in de Brigade-motorordonnansdiensten kunnen zijn opgenomen.

III. De Verbindingen van de Brigcp met de Divcp.

Radio

In de radiocommandoauto nr 1 is behalve het reeds besproken radio-toestel nr 19 (hoofdpost van het Brigade-commandonet) ook een radio-toestel nr 19 HP aanwezig, dat in radiotelefonische verbinding met de Divcp staat. Dit toestel fungeert dus als bijpost van het Divisie-commandonet en heeft bij mobiel gebruik in gematigde streken een afstandsbereik van ongeveer 50 km voor radiotelefonie. De Chef BrigSt staat dus zowel met de Div als met de Bats in radiotelefonisch contact.

Het zal voorts duidelijk zijn dat het toestel nr 19HP in de verkenningssauto van de BrigC deze in staat stelt om via het Divisiecommandonet met de DivC te spreken.

Behalve bovenbedoelde radiotelefoonverbinding bestaat er ook een radiotelegrafieverbinding met de Divcp, die op de Brigcp verzorgd wordt door het radiotoestel nr 19HP in een radioauto 3/ton (zie afb. 1). Langs deze weg worden uitsluitend geschreven berichten verzonden, die door de BrigSt op het BK worden aangeboden.

Lijn.

De lijnverbinding met de Divcp wordt verzorgd door het Pel C van de DivVbdA overeenkomstig het beginsel: „De verbindingen worden gelegd van hoog naar laag”. Zowel een telefoon- als een telegraafverbinding is via deze lijn mogelijk op dezelfde wijze als is aangegeven in pt I (zie afb. 2).

Motorordonnans.

In de motorordonnansdienst, die van de Divcp uit worden georganiseerd is o.m. de Brigcp opgenomen.

IV. De Verbindingen van de Brigcp met het DivStk.

Radio

Op de Brigcp is behalve de radiocommandoauto nr 1 nog een dergelijke auto aanwezig. Het radiotoestel nr 19 Hp in deze auto verschaft ten behoeve van de „P” en „K”-staf een radiotelefoonverbinding met het DivStk. In de radiocommandoauto nr 2 bevindt zich dan ook veelal de majoor toegevoegd voor „P” en „K”-zaken. Door middel van het radiotoestel nr 19 kan de majoor voor „P” en „K”-zaken in radiotelefooncontact treden met het A-echelon, terwijl ook dit radionet de radioposten van de onderdelen van de MGD, RIMI en AAT kunnen worden opgenomen, nl. onderscheidenlijk een HpVA, een BrigWkpl en een BrigTCie. Gewoonlijk zijn de radiotoestellen bij deze onderdelen afgestemd op het radionet van hun eigen dienstvak, dus bijv. die van alle BrigWkpln van de Div en het Hoofd van de RIMI op het RIMI-net. De daarbij gebruikte frequentie kan door een pal-mechanisme in het radiotoestel op eenvoudige wijze worden gefixeerd. Stemt nu de radiopost van een BrigWkpl op de Brigade-frequentie af, dan kan ook deze frequentie worden „vastgezet”. Met één kleine handbeweging kan daarna van de ene op de andere frequentie worden overgegaan. In dit verband spreekt men daarom wel van pal-frequenties. Het zal duidelijk zijn, dat de onderdelen der dienstvakken op snelle wijze het radiocontact met het DivStk kunnen verwisselen voor dat met de te verzorgen IBrig.

Tenslotte moet er de aandacht op worden gevestigd, dat er ook een radiotelegrafieverbinding met het DivStk beschikbaar is, daar in de radiotelegrafieverbinding van de Divcp met de Brigcpn o o k het DivStk is opgenomen.

Lijn en MO.

De lijn- en motorordonnansverbindingen met het DivStk zijn niet rechtstreeks, maar lopen via de Divcp.

V. De Verbinding van de Brigcp met de neven-Brigcpn.

De radioverbinding met de neven-Brig is mogelijk via het Divisiecommandonet, waarin de neven-Brig uiteraard ook is opgenomen. Behoort de neven-Brig niet tot de eigen Divisie, dan zal het kunnen voorkomen, dat een radiotoestel, dat voor dit doel moet worden vrijgemaakt, wordt afgestemd op het commandonet van die neven-Brig.

Voor een eventuele lijnverbinding met de neven-Brig geldt het beginsel: „De verbindingen worden gelegd van links naar rechts”.

De motorordonnansverbinding met de neven-Brig wordt van de Divcp uit geregeld.

De bovengeschetste verbindingen in de IBrig kunnen in bedrijf worden gesteld door de BrigVbdA, zijnde het peleton J, K of L van de DivVbdA. Door dit organieke verband is het mogelijk, dat de BrigVbdA in verbindings-technisch opzicht onder de bevelen van de C-DivVbdA staat. In verbindings-tactisch opzicht staat de BrigVbdA vanzelfsprekend onder de BrigC. In dit verband zij opgemerkt, dat de C-BrigVbdA de adviseur is van de BrigC inzake verbindingsaangelegenheden en dus bij alle stafbesprekingen aanwezig behoort te zijn.

EEN AMERIKAAN over AANVOERDERSCHAP

door Mr. H. H. A. DE GRAAFF, *Luitenant-Kolonel der Artillerie.*

Bij de wederopbouw van het Nederlandse leger na de bevrijding van ons Vaderland moest voor de materiële uitrusting een beroep worden gedaan op de bondgenoten. Van het in 1940 in gebruik zijnde materieel was ons niet meer overgebleven dan een aantal museum-exemplaren.

Maar bij deze materiële uitrusting is het niet gebleven. Van de ervaringen, opgedaan door de bondgenoten in een jarenlange oorlog, moest evenzeer profijt worden getrokken op het gebied van legerorganisatie, tactiek, opleiding, personeelsselectie, geneeskundige keuring, aan- en afvoer, gebruik van militaire politie enz. enz.

Is het te verwonderen, dat er ook stemmen zijn opgegaan die vroegen of het Nederlandse militaire straf- en tuchtrecht, ja de opvattingen omtrent krijgstucht in het algemeen niet moesten worden herzien naar het voorbeeld der bondgenoten?

Nu is er wel geen militaire jurist, die er niet van overtuigd is dat het Nederlandse militaire recht, en met name het strafprocesrecht, behoort te worden herzien. Hieromtrent bestond echter reeds vóór de oorlog geen verschil van mening, hoezeer men over details van inzicht mocht verschillen. Er is dan ook reeds in 1945 door de Ministers van Oorlog en van Marine een Advies-Commissie ingesteld die tot taak heeft de noodzakelijke wetswijzigingen te ontwerpen.

Maar de oplossing van dit vraagstuk mag niet worden gezocht in een klakkeloos overnemen van hetgeen ten deze bij de bondgenoten bestaat. Dit zou een miskennis betekenen van het feit, dat het militaire recht naast internationale en ook nationale aspecten heeft. De internationale aspecten zijn van dezelfde aard als de internationale aspecten, welke men op het gebied van legervorming, organisatie, tactiek, ja zelfs met betrekking tot de rangbenamingen en de distinctieven bij de legers kan aantreffen. Zij zijn het gevolg van datgene, wat alle legers gemeen hebben, de noodzakelijkheid tot het onderhouden van een goede krijgstucht en de verantwoordelijkheid, welke de bevelhebbers te dien aanzien hebben.

Daarnaast treft men echter de nationale aspecten aan. Het militaire strafrecht en het militaire strafprocesrecht houden op bepaalde punten ten nauwste verband met het commune, voor alle burgers geldende strafrecht en strafprocesrecht van het betrokken land en deze rechten zijn in geen twee landen op uniforme wijze geregeld. Bovendien spelen de geldende rechtsopvattingen en de typische geaardheid van het volk een rol, welke men niet straffeloos kan negeren. De techniek moge zich kunnen losmaken van eigenaardigheden van de volksaard en een universele gedaante kunnen aannemen, het recht kan dit zeker niet en een gelijkmaking van het militaire recht aan enig buitenlands stelsel zonder rekening te houden met deze eigenaardigheden, welke ook haar stempel op het commune recht gedrukt hebben, zou een grote fout betekenen.

Uiteraard zal men kennis moeten nemen van de elders opgedane ervaringen, in het bijzonder van de oorlogservaring op het gebied van krijgstuicht en militair strafrecht. Men zal ernstig moeten overwegen of en in hoeverre deze ervaringen aanleiding geven tot het treffen van voorzieningen in het eigen systeem, maar dat is heel iets anders dan het klakkeloos overnemen van wat bij de ene of de andere bondgenoot voor recht geldt.

Ook ten aanzien van het wezen van de discipline, van de noodzakelijkheid van militaire tucht, van de wijze waarop deze dient te worden gehandhaafd is door velen het buitenland als een voorbeeld, waaraan wij ons zouden moeten spiegelen, gesteld.

In de regel gebeurde dit op grond van een oppervlakkige en eenzijdige indruk, die men vooral in de eerste maanden na de bevrijding had opgedaan van de tucht en de tuchthandhaving in de geallieerde legers, die ons de bevrijding hadden gebracht. Men verzuimde vaak dieper op deze aangelegenheid in te gaan, men realiseerde zich onvoldoende, dat in een leger na het behalen van de overwinning een zekere reactie, een zekere ontspanning optreedt en ook mogelijk moet zijn, na alles wat daaraan is voorafgegaan.

Ons volk noemt zich graag vrijheidlievend. Helaas wordt die vrijheidlievendheid maar al te vaak zover gedreven, dat zij bedenkelijk gaat lijken op tuchteloosheid en bandeloosheid. Hoe vaak wordt de politie niet in haar taak bemoeilijkt door een publiek, dat de partij van de ordeverstoorder kiest! Hoe dikwijls heeft de bandeloosheid van de jeugd de tongen en de pennen niet in beweging gebracht! Hoe gedragen zich vaak ook personen uit de zogenaamde betere kringen op straat, in winkels, in tram, trein of bus?

In al zijn lagen heeft ons volk nu eenmaal iets tegen gezag en tucht, in het bijzonder tegen het gezag in het leger en de militaire tucht, al zal bij velen deze tegenzin zich slechts demonstreren in een milde spot. Deze tegenzin is tijdens de Duitse bezetting in niet geringe mate toegenomen. Die periode heeft er toe geleid, dat men nazi-onrecht en normale gezagshandhaving is gaan vereenzelvigen. Ook thans nog staan velen maar al te gauw gereed om ieder krachtdadig optreden door militaire meerderen of door politie als „nazi-methoden” te brandmerken.

Is het te verwonderen dat alles wat scheen te wijzen op andere, vrijere opvattingen omtrent de militaire discipline bij onze bondgenoten door vele Nederlanders met instemming werd begroet en dat stemmen opgingen om ook in dit opzicht een voorbeeld aan Engelsen, Canadezen en Amerikanen te nemen?

In verband hiermede is het goed om voorop te stellen, dat een star conservatisme ten aanzien van de disciplinaire opvattingen evenmin juist zou zijn als een klakkeloze imitatie van het buitenland. De tijden veranderen en wij veranderen met hen!

Vóór 1940 was het ondenkbaar, dat een „heer met een boord” de vuilnisbak buiten zou zetten! De burens mochten eens denken dat hij geen geld had om een dienstbode te bekostigen. De huidige dienstbodennoed heeft de inzichten wel enigszins gewijzigd en niemand schaamt er zich tegenwoordig voor om te bekennen dat hij niet of nauwelijks met zijn inkomen rondkomt, zodat onze „heer” thans wordt beschouwd als

een sympathiek mens als hij zijn vrouw met de zwaardere huishoudelijke karweitjes de behulpzame hand biedt.

Ons leger kent tegenwoordig gemengde feestavonden voor alle categorieën van militairen, en clubs waar officieren evengoed als onderofficieren en soldaten lid van zijn. Men heeft leren inzien, dat de bezwaren, hieraan verbonden, zeer goed kunnen worden overwonnen en dat de voordelen niet mogen worden verontachtzaamd. Men is toch modern. . . . en men weet niet, dat het reeds vóór 1900 in het toch zo gedisciplineerde Duitse leger bij vele korpsen een vast gebruik was, dat militaire bals geopend werden met een polonaise, waarbij de adellijke „Herr Oberst“ de echtgenote van de oudste onderofficier ten dans geleidde, en de „Stabsfeldwebel“ wederkerig „Frau Oberst“!

Wij willen dus volstrekt niet opponeren tegen een natuurlijke en gezonde ontwikkeling van de opvattingen omtrent discipline in moderne zin! Wij willen echter waarschuwen voor het gevaar, dat gelegen is in het trekken van conclusies op grond van oppervlakkige waarnemingen. En wij willen er op wijzen, dat ook voor de krijgstucht geldt dat ieder vogeltje zingt, zoals het gebekt is, of wil men het fraaier uitdrukken, dat 's lands wijs 's lands eer is.

Alle moderne opvattingen, alle democratische denkbeelden ten spijt blijft de harde waarheid bestaan, dat een leger een organisatie is bestemd om, zo nodig, een oorlog mee te kunnen voeren en een oorlog mee te kunnen winnen. Het is nu eenmaal zó en niet anders, dat hiertoe een intense samenwerking van de individuen, die deel uitmaken van dat leger, een onmisbaar vereiste is en dat daartoe van die individuen grote opofferingen, ja het offer van hun leven moet kunnen worden gevraagd. Daarom moet in elk leger, of dit nu het Amerikaanse, het Russische, het Siamese of het Nederlandse is, tucht heersen en tucht worden gehandhaafd. Dit is het belangrijke en in dit opzicht is er internationaal geen verschil. Met welke middelen men het doel bereikt, is een andere kwestie, en op dit punt zijn vele oplossingen denkbaar en is de eigenaardigheid van het betrokken volk van het grootste belang.

De Amerikaanse kolonel Edward Lyman Munson Jr heeft tijdens de oorlog een boekje geschreven getiteld „Leadership for American Army Leaders“ (uitgave The Infantry Journal Incorp., Washington 1942). Hij bespreekt hierin de eigenschappen welke een aanvoerder moet bezitten, wil hij geschikt zijn voor zijn taak in het leger, en de wijze waarop deze eigenschappen kunnen worden verkregen en ontwikkeld. Hij behandelt de omgang van de meerdere met zijn ondergeschikten, de discipline welke de meerdere moet handhaven en bij zijn ondergeschikten aankweken. Kortom, hij geeft de jonge aanvoerders nuttige lessen in krijgstucht.

Dit boekje werd door Generaal Harding genoemd „the most important literary contribution to National Defense that has come off the press since America began to arm“ en hij geeft als zijn mening te kennen „it should be read, re-read and pondered by every soldier in authority over others“.

Wie dit boekje leest, bemerkt dat het vrijwel woord voor woord ook voor Nederlandse begrippen en verhoudingen geschreven zou kunnen zijn. Hij bemerkt, dat er in hoofdzaak over de noodzakelijkheid van discipline, maar ook over de practijk van de verhouding van meerdere tot

mindere geen verschil tussen Nederlandse en Amerikaanse opvatting bestaat.

Aangezien dit boekje vele opmerkingen bevat, waarmee ook de Nederlandse officier zijn voordeel kan doen, heeft de Redactie van de Militaire Spectator van de uitgevers toestemming gevraagd en verkregen om er een uitvoerige bespreking aan te wijden en er enige gedeelten uit over te nemen. Hieronder volgen derhalve in een vrije bewerking enige hoofdstukken uit Colonel Munson's werkje.

Leiderschap kan aangeleerd worden.

Voor een succesvolle aanvoering is verstandig leiderschap vereist. Het doel van de leider moet zijn de ogenblikkelijke, opgewekte en spontane gehoorzaamheid en de bereidheid tot samenwerking van de ondergeschikten.

Ware discipline is verbonden aan de geestelijke gesteldheid van individuen en groepen van individuen. Hierbij komt al dadelijk de factor „moreel” naar voren.

Leiderschap en moreel zijn geen synoniemen, doch zij zijn van elkander onafscheidelijk, evenals de samenstellende delen van een electrisch circuit. Het moreel is te vergelijken met de stroom, de krachtige electromotorische kracht, en het leiderschap met de geleider, welke die kracht geleidt en naar de machine overbrengt. Daarom is het morele peil van een troep recht evenredig met de waarde van de aanvoerder.

Het is defaitistisch om te zeggen dat leiders slechts worden geboren doch niet kunnen worden gevormd. Immers leiderschap is voor een belangrijk deel kennis van de factoren welke het moreel verhogen, en die kennis kan elk redelijk intelligent en wilskrchtig man zich eigen maken, ook al beschikt hij nog niet over ervaring en al staat hij in den beginne nog vreemd tegenover de practische problemen, waarvoor een aanvoerder zich gesteld ziet.

Aangezien het moreel een geestelijke, een psychische toestand is moet men, om dit moreel te kunnen aankweken en handhaven, practische kennis bezitten van de wetten welke de menselijke gedragingen en reacties regeren. Het is daartoe volstrekt niet vereist, dat men studie maakt van de meer theoretische, abstracte en voor velen nevelachtige zijden van de psychologie, al zal kennis van deze zijden, welke de aanvoerder zich door zijn opvoeding of door studie mocht hebben eigen gemaakt hem zeer te stade komen.

Maar als de aanvoerder de grondbeginselen van het menselijk gedrag kent, als hij dóór heeft dat de meeste mensen onder bepaalde stimulansen en invloeden volgens bepaalde vaste lijnen reageren, en als hij deze kennis met verstand weet aan te wenden bij de oplossing van individuele problemen, dan zal hij daarmede beschikken over het voornaamste instrument voor het leiden van zijn mannen.

Sommige leiders hebben een instinctieve of intuitieve kennis van de menselijke natuur. Deze kan men de geboren aanvoerders noemen. De overigen kunnen slechts langs twee wegen tot goed leiderschap geraken, namelijk langs de weg der ervaring, of door studie. De eerste methode, waarbij men probeert en fouten maakt, waarbij het soms mis en soms raak is, kost veel tijd en kan onder bepaalde omstandigheden ook menslevens kosten. Deze methode heeft een lang spoor van gebroken

moreel, foutieve training en ongeschikt optreden achter zich gelaten. Degenen die er uiteindelijk toch enig succes mee behalen, bereiken op het gebied van aanvoorderschap zelden dat, wat zij hadden kunnen bereiken. Hun kennis is meer experimenteel dan wetenschappelijk verkregen en onder steeds wisselende omstandigheden zullen zij naar verhouding veel fouten maken.

In vredestijd treden de kosten, welke het gevolg zijn van de ervaringsmethode doorgaans niet zo sterk aan het licht. Het kan zijn dat de aanvoerder, wiens onderdeel bij een inspectie maar een matig trainingspeil vertoont, een terechtwijzing ontvangt en misschien ook een slechte aantekening op zijn beoordelingsrapport krijgt, welke hij wellicht pas na jaren te zien krijgt.

Maar ondanks dat alles zal hij niet veel vorderen, omdat hij pas verder kan komen door nog meer ervaringen op te doen. Dit kost tijd, en dat betekent dat de aanvoerder het opleidingstempo van zijn onderdeel drukt. Een andere aanvoerder, die de luk-raak methode toepast zal misschien de oorzaak zijn van een groot aantal krijgstuuchtelijke vergrijpen bij zijn ondergeschikten, voordat hij bewust of onbewust de hinderlijke fouten die in zijn optreden en in hemzelf schuilen, en die zoveel soldaten de verkeerde kant uit hebben doen gaan, gaat corrigeren.

Het duidelijkst worden de resultaten van de methode om zich in de praktijk aanvoorderskwaliteiten eigen te maken, in het gevecht zelf zichtbaar. In 1914 leidden de jonge luitenants van „De Eerste Honderdduizend” hun mannen in het gevecht door rechtop voor hen uit te lopen in de richting van de vijand, en onder het zwaaien van hun „swagger sticks” gingen zij aldus de dood tegemoet. Dit was aanvoorderschap volgens de beste tradities, op zichzelf bewonderenswaardig — maar toch ook weer een luk-raak methode, die duizenden slachtoffers maakte en waarbij de jonge aanvoerders zelf verhoudingsgewijs in nog veel groteren getale sneuvelden. Hun handelwijze vestigde een schitterende traditie... doch bracht het Engelse leger op de rand van de afgrond. Want als men de grote massa van zijn ondergeschikten afslacht, kan het moreel niet standhouden.

Van meer recente datum is de ervaring van de Spaanse loyalisten, die hun aanvoorderschap in het gevecht zelf moesten leren en nog wel onder de bijkomende handicap van politieke inmenging. Zeker, zij vormden in de lagere rangen schitterende aanvoerders — maar het verlies aan mensen en aan potentiële aanvoerders was ontzaglijk.

Neen, de methode om door ervaring alléén, luk-raak te leren een goed aanvoerder te zijn, is buitengewoon kostbaar aan tijd en mensenlevens.

Vrijwel alle publicaties die verschenen zijn over militair aanvoorderschap zijn grotendeels gebaseerd op de persoonlijke ervaringen van de schrijvers. Deze boeken verhalen van succesvolle oplossingen in moeilijke situaties en zij bevatten de opvattingen van de schrijver over de tien (of meer) geboden voor jonge officieren. Dat kan op zichzelf zeer waardevol zijn. Maar dergelijke boeken hebben de neiging om meer aandacht te vragen voor de resultaten, dan voor de wetenschappelijke achtergrond. Zij brengen niet of nauwelijks naar voren, dat wat medicijn is voor de een, vergif voor de ander kan zijn, dat twee gevechtssituaties bijna geheel gelijk kunnen zijn en toch een geheel verschillende oplos-

sing kunnen vergen tengevolge van de karakterverschillen van de betrokken individuen.

Militair leiderschap is een complex van verschillende elementen. Wat men moet doen en niet moet doen hangt niet alleen van de persoonlijke hoedanigheden van de aanvoerder af. Men kan geen scherpe grens trekken tussen de interne leidershoedanigheden en de uitwendige aandag-treding daarvan in actie. Hoewel in het navolgende de verschillende elementen van het leiderschap zullen worden behandeld, houde men in het oog dat zij teveel met elkander vervlochten zijn om te kunnen worden geïsoleerd.

Tact.

Weinig eigenschappen zijn voor een officier waardevoller dan tact. Tact is de gave om met mensen om te gaan zonder wrijving te veroorzaken en zonder hun wrevel op te wekken. Het is het vermogen van het gezonde verstand om aan te voelen hoe men de dingen moet doen en op welk ogenblik.

Zoals vele andere kwaliteiten van de leider, kan tact tot op zekere hoogte een natuurlijke gave zijn, maar tact kan ook worden verworven en ontwikkeld. Wie met verstand zijn handelingen analyseert kan voor zichzelf uitmaken dat hij soms tegenstand heeft opgewekt doordat het ogenblik voor zijn optreden niet goed gekozen was, of doordat hij minder gelukkig is geweest in zijn woordkeus, in zijn wijze van handelen, in de wijze waarop de handeling werd ingeleid. Van zo'n analyse kan men leren. En verder brengt ervaring in het omgaan met mensen ook de tact tot ontwikkeling, veelal onbewust en als vanzelf.

Gebrek aan tact wekt altijd gevoeligheden, ook dan wanneer de ondergeschikte wel bemerkt dat men niet de bedoeling had te kwetsen. De tactloze meerdere die wrevel en tegenwerking bespeurt, doch voor zich zelf het gevoel heeft dat zijn handelwijze juist was, wekt in zichzelf wrevel tegenover zijn ondergeschikten op, en het resultaat is funest voor de zo noodzakelijke samenwerking en efficiëntie. Welk officier heeft niet in zijn praktijk momenten gehad waarin gebrek aan tact hem het averechte deed bereiken van wat hij beoogde! Doch evenzeer heeft ieder wel eens aan den lijve ervaren hoe een situatie kon worden gered door tact, door het juiste woord op het juiste ogenblik.

Tact is bijzonder nodig wanneer het gaat om een persoonlijke aangelegenheid. Bij voorbeeld wanneer men een kaderlid, dat hard werkt doch zijn mensen teveel opjaagt, aan het verstand moet brengen dat hij iets kalmer aan moet, zonder hemzelf te ontmoedigen. Vaak is het dan het beste om te beginnen met waardering te doen blijken voor het goede, dat verricht is, en daarna te wijzen op punten, waardoor betrokkene nog betere resultaten kan bereiken.

Zo ken ik een commandant, die de gewoonte heeft, in voorkomend geval zijn jongere officieren er op te wijzen, dat hij graag uitstekende beoordelingen over hen wil uitbrengen, maar dat er nog bepaalde verbeteringen mogelijk zijn, die zij moeten en ook kunnen aanbrengen voordat hij hen kan beoordelen op de wijze zoals zij, naar zijn overtuiging, zich kunnen waardig maken.

In het algemeen zal men meer bereiken door niet alleen op fouten te wijzen, maar ook te tonen dat men de goede dingen opmerkt en waardeert.

Tact is ook weer na verwant aan wellevendheid en opgewektheid, twee eigenschappen die in andere paragrafen ter sprake komen.

In den regel zijn de ondergeschikten tactvoller tegenover hun meederen dan deze tegenover de ondergeschikten. De ondergeschikte weet immers heel goed, dat verzet tegen zijn meerdere onmiddellijke en minder aangename gevolgen voor hemzelf heeft. De meerdere mist deze factor. De resultaten van zijn gebrek aan tact zijn minder evident en minder ogenblikkelijk. Maar zij zijn er evengoed, en zij zijn dubbel gevaarlijk want zij hopen zich op. Kort gezegd, tact werkt van boven naar beneden evenzeer als van beneden naar boven.

Opgewektheid deelt zich aan anderen mede, doch zwaarmoedigheid ook.

De ondergeschikten zijn geneigd tot nabootsing en navolging. Daarom is het voorbeeld van de meerdere van uitnemend belang.

Opgewektheid is na verwant aan optimisme, het vermogen om de gunstige zijde van de dingen te zien en te vergroten. De onverantwoordelijke optimist ziet de wereld als het beste wat er denkbaar is, hij zal, of hij het meent of niet, volhouden dat alles ten goede keert. Dit soort optimisme moeten wij bij de ware leider niet hebben. Zijn mannen ontdekken schijn en gekunsteldheid al heel spoedig, en zij zullen even snel het dwaze van dit soort optimisme ontdekken.

De ware optimistische leider is hij die elke mogelijkheid, hoe klein ook, waaruit eventueel succes te halen kan zijn, ziet en aanwijst.

Daartegenover zal de pessimist, die zich slechts bezig houdt met de sombere zijde van elke situatie, beduchtheid, twijfel, somberheid en zelfs wanhoop om zich heen verspreiden wanneer het gevecht zijn kwalijke, twijfelachtige en ontmoedigende aspecten vertoont.

Een aanvoerder behoort geen lang gezicht te trekken en mag daar zeker geen gewoonte van maken. Zeker, het kan bij uitzondering wel eens gewenst zijn om een te hoge graad van optimisme enigszins te temperen. Maar wie dat te veel doet zal zich de bijnaam van „zuurpruim” verwerven, en zo'n bijnaam geeft toch altijd te kennen dat de troep iets in haar aanvoerder mist.

Er zijn mensen, meerderen zowel als minderen, die nu eenmaal zulke strakke gezichtsspieren hebben dat zij zonder bepaalde inspanning geen glimlach kunnen fourneren. Zo'n handicap zal dan moeten worden gecompenseerd door een opgewekt woord of een tintelend oog.

Ter illustratie een voorbeeld van de invloed van somberheid. Een compagniescommandant van een regiment dat plotseling aangewezen was voor een onderneming die niet vrij van gevaar was, verzamelde zijn compagnie en sprak zijn mannen toe. Hij sprak langer dan een half uur met een somber gezicht, diep-ernstig en breedvoerig over de bijzondere taak welke hen wachtte, over de buitengewone moeilijkheden die zij waarschijnlijk te overwinnen zouden krijgen, en de praktische zekerheid dat een aantal hunner het wel niet zouden overleven. Hij eindigde met een zwakke poging tot luchtigheid door te zeggen: „Don't forget it. Some of you are going to be pushing up daisies when this thing is over”.

Maar dit sloeg niet in en de gehele compagnie geraakte in een sombere stemming.

Tenslotte kwamen de mannen daar pas weer uit door de opwinding van de actie en het zware maar interessante werk. Ja, zelfs de commandant kwam hierdoor tenslotte los van zijn pessimistische bui.

Verwant aan opgewektheid en optimisme is enthousiasme, de geestelijke instelling die er toe brengt de dingen met animo te doen en bevrediging te vinden in een goede prestatie, hetgeen beter is dan halfhartigheid en werken alleen maar omdat het nu eenmaal moet. Maar enthousiasme mag er ook niet toe leiden dat men een verwrongen beeld ziet en blind wordt voor fatale misrekeningen. Vóór alles geldt de oude regel: „Bezint, eer Gij begint”. En wij zouden daar aan toe willen voegen: „En blijf U bezinnen ook nadat Gij begonnen zijt”.*)

Wellevendheid kent geen grens.

Wellevendheid, hoffelijkheid, beleefdheid, hoe men het noemen moge, is iets waarin de meerdere zich nimmer door zijn ondergeschikte mag laten overtreffen.

Het is het smeermiddel voor de maatschappelijke machine, en het gebruik ervan is niet beperkt tot rang of stand.

Het te vragen van een ondergeschikte, doch na te laten het ten volle te retourneren betekent zich zelf een brevet te geven van arrogantie of van gebrek aan belangstelling, en wie daarmee behept is zal nooit een goed leider kunnen zijn.

De onervarene denkt dikwijls dat beleefdheid zwakheid betekent. Erger nog, dat beleefdheid bij een ondergeschikte op één lijn staat met strooplikkerij. Niets is verder van de waarheid. Werkelijke wellevendheid is niets anders dan alledaagse beleefdheid.

Iemand heeft beleefdheid eens vergeleken met een luchtkussen. Hij zei, dat beleefdheid geen inhoud heeft, maar dat het menselijke contacten buitengewoon vergemakkelijkt. Het moge waar zijn, dat beleefdheid geen fysiek grijpbare of op geld waardeerbare inhoud heeft. Maar de winst die men er mee maken kan is te vinden in de tevredenheid, goede wil en wederzijdse waardering bij de mensen en in de soepele werkzaamheid van de militaire eenheid.

Het spreekt vanzelf dat wellevendheid een kwestie is beide van woorden en van daden. De ene leider is misschien gewoon zijn orders uit te blaffen, onpersoonlijk maar bruusk. Een andere kan gewend zijn, zijn orders te geven op een wijze welke, hoewel getint door wellevendheid, toch tevens doet blijken dat hij niet anders verwacht dan gehoorzaamd te zullen worden. Deze leiders zullen wel allebei gehoorzaamd worden. Maar de laatstgenoemde zal gemakkelijker een geest van willige gehoorzaamheid en spontane medewerking kweken.

Natuurlijk kunnen in tijd van nood abrupte snelvuur-orders het meest-gewenst zijn, omdat zij tijd besparen, maar dan is het ook niet meer nodig om te laten merken, dat men verwacht gehoorzaamd te zullen worden. Dan is niets méér nodig dan dat men duidelijk, helder en krachtig zegt waar het op staat.

Ook zijn er momenten, waarin een krachtige toon beter is dan een wellevende, maar zelfs dan is er nimmer reden voor pure onbeleefdheid of grofheid.

Maar in de meeste andere gevallen zal een leider ondervinden, dat een gematigde, correcte doch vastberaden wijze van spreken de beste weerklank vindt.

*) De Engelse tekst geeft dit kernachtiger: „Be sure you're right; then go ahead, and while you are going ahead be sure that you continue to be right”. — d. Gr.

Wellevendheid is dus ten nauwste verbonden met de manieren en de taal die men gebruikt. Wanneer wellevendheid een gewoonte wordt bij de leider zal dit een voorbeeld zijn, dat door vele van zijn ondercommandanten wordt nagevolgd.

Initiatief kan ook tot ontwikkeling gebracht worden.

Er wordt vaak, doch ten onrechte, beweerd dat wilskracht wordt aangeboren en niet kan worden aangekweekt. Doorgaans gaan een sterke wil en zelfvertrouwen hand in hand; ontwikkelt men het zelfvertrouwen, dan zal ook de wilskracht toenemen.

Initiatief en bereidheid om verantwoordelijkheid te dragen zijn de rechtstreekse producten van zelfvertrouwen en wilskracht.

Wij kennen allen de types, die datgene wat hun wordt opgedragen doen en zelfs goed doen, maar die dan ook nooit eens iets zelf zullen opzetten of entameren. Wij kennen ook de types die maar voor twee dingen belangstelling hebben, namelijk „hoe blijf ik buiten moeilijkheden” en „hoeveel tractement krijg ik aan het eind van de maand”. Zij worden gekenmerkt door schroomvalligheid, luiheid en middelmatigheid, en betekenen voor een krijgsmacht slechts ballast.

Initiatief is geen prerogatief van een bepaalde klasse. Ieder militair, ongeacht rang of stand, zal op zijn tijd initiatief moeten kunnen nemen. Een commandant zal dan ook het initiatief bij zijn ondergeschikten kunnen aankweken door hun een taak te geven overeenkomstig hun rang en hen dan de details zelf te laten uitwerken en hen het doel op eigen kracht te laten bereiken. Hij is de leider, de opzichter. Een compagnies-commandant die een bemoeial is en die zijn ondergeschikten niets toevertrouwt, die zelf over alle kleine details van het bureau, de rustkamer, de keuken en de wapenkamer wil gaan, die sergeant en korporaal van de week speelt en bovendien instructeur wil zijn bij elk peloton en elke sectie, beperkt niet alleen zijn eigen blik en capaciteit, door zichzelf tot een pietje-peuter te verlagen, maar doodt bovendien de trots, de geest, de ambitie en het initiatief van al zijn ondergeschikten.

Betekent dit dan, dat de aanvoerder er mee kan volstaan met taken uit te delen en dan op zijn lauweren kan gaan rusten? Volstrekt niet!

Om te beginnen moet hij natuurlijk in staat zijn om alles wat hij aan anderen opdraagt, zelf te kunnen verrichten, in ieder geval goed genoeg om hun werk te kunnen controleren en . . . hij moet zulke contrôles ook houden. En verder moet hij voor zichzelf al die werkzaamheden reserveren welke typisch des commandants zijn. Hij mag met zijn decentralisatie nooit zover gaan dat hij de primitieve band tussen aanvoerder en volgeling verzwakt. Hij mag nooit ook maar de geringste twijfel laten bestaan omtrent de vraag, wie de baas is.

Maar de leider die het initiatief in zijn onderdeel smooit, hetzij door wantrouwen in het kunnen van zijn ondergeschikten, hetzij door de goed bedoelde maar desalniettemin zeer schadelijke neiging om er zelf voor te willen zorgen dat alles precies goed verricht wordt, de leider die zó optreedt in vredetijd of tijdens de trainingsperiode, die ontnemt aan zijn ondergeschikten datgene wat misschien wel als de beste traditie van Amerikaanse troepen in het gevecht mag worden beschouwd, het vermogen namelijk om snel een situatie te kunnen overzien en dienover-

eenkomstig te handelen, ongeacht het wellicht ontbreken van op de situatie betrekking hebbende bevelen van hogerhand. In de afgelopen oorlogen is het het vermogen om initiatief te kunnen nemen geweest dat onze beste eenheden heeft gekarakteriseerd. En het tekort aan initiatief (zij het dat dit vaak te wijten was aan onvoldoende training) heeft medegewerkt aan de meeste fouten welke Amerikaanse aanvoerders in vroegere oorlogen hebben gemaakt.

Maar over het geheel hebben zowel officieren als minderen redenen gehad om trots te zijn op hun vermogen om te handelen en om met succes te handelen onder welke omstandigheden dan ook, ondanks alle verwarring die de krijg met zich kan brengen.

Het is dus een vitaal belang dat iedere aanvoerder het initiatief bij zijn ondergeschikten ontwikkelt. Er is niets zo gunstig voor het moreel van de troep als het gevoel dat hun aanvoerders van hoog tot laag, van de generaal tot de nederigste soldaat 1e klasse er in getraind zijn om onder de meest-onverwachte omstandigheden voor hun troep te zorgen en in staat zijn om te handelen en snel te handelen óók, indien de noodzakelijkheid daartoe zich voordoet. Oefening in het nemen van initiatief mag dan ook niet beperkt blijven tot de leiders, maar aan ieder soldaat waar wat in zit moet alle mogelijke gelegenheid worden geboden om zijn initiatief te gebruiken en te ontwikkelen.

Slechts door veel ervaring kan het initiatief ontwikkeld worden. Dit betekent dat de aanvoerder bij de training honderden situaties voor alle denkbare mogelijkheden moet uitwerken en bijna dagelijks een dergelijke instructie in de training moet verwerken. Er mag niet mee gewacht worden tot de grondslag van de tactische training is voltooid, doch het moet van het eerste begin af in de training worden gevlochten. Dit is niet zo moeilijk als het lijkt, want men kan op iedere situatie ettelijke varianten bedenken. Elke kleine oefening op de kaart of in het terrein leent er zich toe om tien of twintig verschillende kneepjes toe te passen, die ieder hun eigen les leren.

Het spreekt wel vanzelf dat er een groot verschil is tussen werkelijk initiatief en onbehoorlijke eigengereidheid. Nooit mag de vrijheid, welke men de ondergeschikte laat, door deze worden misbruikt om een macht uit te oefenen welke men hem nooit heeft willen delegeren.

Kolonel Applin heeft het zo uitnemend gezegd: „Discipline is de ogenblikkelijke en spontane gehoorzaamheid aan alle ontvangen bevelen en bij het ontbreken van bevelen, aan hetgeen naar men mag aannemen, het bevel geweest zou zijn”. Dat is het wezen van werkelijk initiatief. Zowel aanvoerders als troepen moeten dus boven alles een voortdurende ge oefendheid onderhouden in het toepassen van initiatief, opdat, indien het onverwachte gebeurt, zoals dat in de oorlog telkens het geval is, zij gewend zullen zijn aan het denkbeeld dat hun plicht is om alsdan de situatie snel op te nemen en met de meeste voortvarendheid dienovereenkomstig te handelen.

Het omgaan met ondergeschikten.

Het komt vaak voor dat personen die het militaire leven niet kennen, die niet weten hoe een leger moet worden getraind en aangevoerd, niet kunnen begrijpen waarom er zo'n verschil in positie moet zijn tussen officieren en minderen. Een pas-benoemd officier heeft in den regel niet

veel moeite om te leren commando's en bevelen te geven. Maar doorgaans is het voor hem minder gemakkelijk om een verstandige en natuurlijke houding, vrij van onhandigheid en onzekerheid, aan te nemen bij het omgaan met degenen die aan zijn commando zijn toevertrouwd, buiten de uren van oefening.

Niemand vindt het vreemd dat er in den regel geen bepaalde geestverwantschap bestaat tussen fabrieksdirecteuren en arbeiders, tussen doktoren en hospitaalbedienden, tussen gezagvoerders en zeelieden. De belangen lopen uiteen en een verschillende kijk op de zaken is het natuurlijk gevolg van een groot verschil in opvoeding, ontwikkeling en andere kwaliteiten. Toch is, voor wie scherp ziet, ook bij dergelijke verhoudingen de basis voor deze verschillen te vinden in de discipline, welke in de burgerverhoudingen evengoed nodig is en aanwezig moet zijn als in het militaire leven.

Het is nu eenmaal zo, dat een al te vertrouwelijke omgang tussen chefs en ondergeschikten er toe kan leiden, dat het prestige van de chef wordt ondergraven. En daarom is het onvermijdelijk dat de omgang meer officieel dan maatschappelijk moet zijn, en dat er terwille van het praktisch effect een zekere grens aan de vertrouwelijkheid moet worden gesteld welke normaliter noch door de meerdere, noch door de ondergeschikte behoort te worden overschreden.

Het contact tussen bankdirecteur en klerk, tussen rechter en schrijver ter griffie, is slechts beperkt van duur en enkelvoudig van doelstelling. Maar vergelijk daarmee eens de omvang en de verwickeldheid van de betrekkingen tussen de officier en zijn ondergeschikten! De officier is dag en nacht voor zijn mannen verantwoordelijk.

Hij moet zorgen dat zij gekleed, gehuisvest, gevoed en verzorgd worden. Hij is direct of indirect verantwoordelijk voor hun zedelijk gedrag. Hij heeft het toezicht niet slechts op hun werk doch ook in zekere mate op hun ontspanning. De wijze waarop zij met elkander en met de hen omringende maatschappij in contact staan gaat hem aan. Hij heeft niet alleen met al hun met de dienst verband houdende problemen te maken, doch ook met vele van hun persoonlijke aangelegenheden. Kortom, hij is de aandrijvende machine die vierentwintig uur per dag druk op zijn mensen uitoefent, een druk die er op gericht moet zijn hen tot goede soldaten te maken en zodoende van onberekenbare invloed is op het in de strijd te bereiken resultaat.

Daarom is het voor de officier, veel méér dan voor de chef in de burgermaatschappij, noodzakelijk een inzicht te hebben in de juiste verhouding, waarin hij tot zijn ondergeschikten moet staan, met inachtneming van de demarcatielijn tussen meerdere en mindere.

Het is ongetwijfeld waar, dat goed leiderschap gepaard kan gaan met een bijzonder vertrouwelijke en persoonlijke wijze van omgaan met de ondergeschikten. Doch dit is slechts mogelijk voor uitzonderlijke mensen en onder uitzonderlijke omstandigheden. Het is voorts slechts mogelijk bij kleine eenheden, waarbij een intens en dagelijks contact tussen aanvoerder en aangevoerden kan plaats hebben. En tenslotte is deze vorm van leiderschap slechts mogelijk voor hen die bijzondere aanleg daartoe hebben. De gemiddelde aanvoerder komt hier nooit aan toe, niet alleen omdat de gemiddelde aanvoerder een dergelijke hooggestemde karakterinstelling mist, doch ook omdat een dergelijke vorm van leiderschap

slechts gebaseerd kan zijn op een intens contact en een wederzijds begrip dat tussen aanvoerder en aangevoerden alleen in een aanmerkelijk tijdsverloop tot stand kon komen.

Als een voorbeeld voor een dergelijke uitzonderlijke vorm van leiderschap noem ik een compagniescommandant, die in het burgerleven een buitengewoon succesvolle carrière achter de rug had als leider van de algemene athletische training van de studenten van een kleinere universiteit. Hij was een man met een sterk ontwikkeld inzicht in de menselijke natuur, een man die in hoge mate alle natuurlijke en bereikbare eigenschappen van een leider bezat. Deze man paste in het leger dezelfde methoden toe die hem in het burgerleven zoveel succes hadden opgeleverd. In korte tijd wist hij te bereiken, dat al zijn mensen naar hem opzagen als hun leider, verdediger en raadsman. In handel en wandel met zijn mensen deed hij nooit ook maar in de geringste mate een beroep op zijn meerderheid in rang. Zijn houding was als die van een vader tot zijn zoons. Bijna iedere man van zijn compagnie noemde hem bij de voor naam en op dezelfde wijze sprak hij zijn mensen aan. Zijn compagnie toonde steeds en te allen tijde het beeld van een schitterende, samenhangende eenheid.

Maar deze leider trachtte niet andere compagniescommandanten tot zijn denkbeelden over te halen. Hij behandelde slechts zijn eigen compagnie op zijn eigen wijze. Uit ervaring wist hij, dat dit de enige manier was waarmee hij iets kon bereiken, en inderdaad bereikte deze methode het doel. . . . v o o r h e m. Want voor de grote meerderheid van de aanvoerders zou het niet gewerkt hebben. In de meeste gevallen zou een dergelijke intieme omgang eerder een afname dan een toename van de invloed van de leider tengevolge hebben gehad en oorzaak zijn geweest van prestige-verlies, van het ontstaan van onderlinge naijver en van een falen van het moreel.

De doorsnee-commandant heeft nu eenmaal niet van nature een dergelijke graad van ontwikkeling als leider bereikt, en het is een feit dat beter dan enige andere methode het inachtnemen van de verschillen tussen officier en mindere een dergelijke aanvoerder in staat stelt om toch met succes leider van zijn troep te zijn, ook in het gevecht.

Er is nog een ander bezwaar verbonden aan een sterk-persoonlijke opvatting van het leiderschap, als waarop hierboven werd bedoeld. Vroeg of laat zal het persoonlijke commando moeten worden overgedragen aan een ander, die de gave mist om het sterk-persoonlijke systeem voort te zetten. Hoe bekwaam en knap hij ook moge zijn, het zou al een groot toeval zijn, als hij begiftigd was met dezelfde sterke persoonlijkheid, hetzelfde magnetisme en dezelfde bezielende karaktereigenschappen als zijn voorganger. De troep zou wel zeer veel moeite hebben om zich aan te passen aan de nieuwe aanvoerder.

Daarom zal een verstandig officier een redelijke, met nuchter overleg gekozen middenweg volgen tussen de beide uitersten in.

Het ene uiterste wordt gevormd door de onredelijke dienstklopper, vervuld van overdreven denkbeelden omtrent zijn rang en autoriteit, die de hem verleende positie gebruikt om zijn ondergeschikten voortdurend onder de indruk te brengen van zijn militaire en maatschappelijke meerderheid, die zich verbeeldt deel uit te maken van een bevoorrechte klasse, waarvoor in een democratisch land geen plaats is.

Aan het andere uiterste staat de officier die het onderscheid, dat in alle legers bestaat tussen officier en mindere, niet kent of niet erkent, de officier die familiariteiten toestaat welke, indien hij geen bijzonder begaafd leider is, zijn prestige te gronde zullen richten.

De minderen hebben er zeer wel begrip voor, dat er gegronde redenen zijn die een bovenmatige gemeenzaamheid ongewenst maken en, behoudens in een zeer bijzonder geval, hebben zij weinig anders dan minachting voor de officier die zijn plaats vergeet en willens en wetens de scheidingslijn overschrijdt om op hun terrein te komen.

Het is de plicht van de officier om zó dicht bij zijn mensen te staan als hem mogelijk is zonder zijn eigen positie te verzwakken en zijn gezag in gevaar te brengen. Hij moet met hen spreken, opdat zij weten en begrijpen dat zij ook frank en vrij tot hem mogen spreken zonder verlegenheid of vrees. De verhouding moet persoonlijk, eerlijk en openhartig zijn, en dat wederkerig en niet eenzijdig. Militaire en maatschappelijke positie hebben daar niets mee te maken, het is er uiteindelijk mee als met de toeziende verhouding tussen het hoofd en de leden van een familie. Daar is geen „klap-op-de-schouder“-familiariteit voor nodig noch aan de ene, noch aan de andere zijde. De omgang moet intensief en hartelijk zijn, doch meer gebaseerd op sympathie dan op familiariteit.

Natuurlijk is dit slechts een algemene richtlijn. Het gezond verstand zal de aanvoerder wel vertellen dat een huidig verschil in militaire rang buiten de omstandigheden waaronder men officieel moet zijn, geen verschil behoeft te maken ten aanzien van een reeds van vroeger daterende persoonlijke vriendschap. Ook behoeft het geen verhindering te zijn voor een meer intieme verhouding, wanneer deze voortvloeit uit een nauwe samenwerking tengevolge van gemeenschappelijke interesse of van het militaire werk. Doch één regel moet in dit verband steeds voor ogen staan: in tegenwoordigheid van andere minderen moet de verhouding tussen de officier en de mindere die van vroeger vrienden zijn strict militair blijven, ook al gevoelen zij zelf hierin iets kunstmatig. Het is nu eenmaal noodzakelijk voor de algemene discipline.

Wanneer een mindere, hetzij dat hij daartoe gedreven wordt door de genegenheid die hij voor een meerdere koestert, hetzij uit onwetendheid of ongewoonte de gewenste afstand niet weet te bewaren, is het nog lang niet altijd noodzakelijk daartegen bruusk op te treden. Met tact kan de meerdere er in slagen, hem op zijn plaats te wijzen zonder hem te vernederen. Men kan de betrokkene dan vaak beter een uitleg dan een vermaning geven, hem er op te wijzen dat een officier wel niet meer of beter is als mens, enkel op grond van zijn sterren, maar dat dit nog niet meebrengt dat het nu ook goed is om hem familiaar te bejegenen, evenmin als men dit in de burgermaatschappij met zijn chef zou doen.

Van tijd tot tijd bevindt zich onder de minderen een type, dat er behagen in schept om eens te proberen hoever hij wel kan gaan tegenover zijn officieren. Een nieuw-aangekomen officier is voor zulk een een dankbaar object. Geeft men hem een vinger, dan tracht hij al dra de gehele hand te krijgen. In een dergelijk geval is het doorgaans voldoende, de man duidelijk aan het verstand te brengen dat men hem doorziet.

In het bijzonder in tegenwoordigheid van minderen moeten de officieren als goed militair en met wellevendheid optreden ook tegenover hun collega's. Het voorbeeld is een machtige invloed. Slapheid ten aan-

zien van het inacht nemen van de militaire vormen loopt bij meerderen evengoed in de gaten als bij minderen.

Hetgeen hier gezegd is betekent volstrekt niet, dat officieren er tegenover hun minderen nu eens nooit hun gemak van mogen nemen. De moderne officieren behoeven geen afspiegeling te zijn van hun voorgangers uit vroeger eeuwen, met grote snorren en lange sabels, die zich niet konden omdraaien zonder te buigen en de hakken te klappen. Spel en vrolijkheid onder elkaar zal het prestige van de officieren niet schaden, integendeel, het is voor de mindere het bewijs, dat zijn officieren ook mensen zijn. En die wetenschap zal het de mindere gemakkelijker maken zijn officier te gehoorzamen en te respecteren.

De Commandant moet letten op het eerste teken van ontevredenheid.

Ontevredenheid ontstaat wanneer de uitlaat van een of meer van de normale menselijke neigingen of instincten, wordt geblokkeerd of wanneer de uiting daarvan of de voldoening daaraan wordt belet of belemmerd. Een leger is naar zijn aard aan beperkingen onderworpen en daarom ontkomt men ook niet aan het probleem van de ontevredenheid. Toch zijn de diepere oorzaken van ontevredenheid in het leger minder talrijk dan in het burger-leven, want de stroom van energie wordt er meer afgeleid dan afgedamd. En daarom kan men in het leger de oorzaken van ontevredenheid doorgaans wel opsporen.

Ontevredenheid doorloopt als regel twee wel-onderscheiden fasen van ontwikkeling, namelijk onvoldaanheid en een misnoegdheid die in afkeer kan overslaan. Slechts zelden gaat zij tot het uiterste, tot het strafbare feit. Welke van deze fasen wordt bereikt, en hoe snel de een in de nadere overslaat hangt ten sterkste af van de geaardheid van het betrokken individu en van kracht en duur van de oorzaak der verbittering. Hoe eerder men in dit proces kan ingrijpen, hoe eenvoudiger het zal zijn om een genezing te bewerkstelligen.

De onvoldaanheid is persoonlijk en tast het individu aan. Zij kan veroorzaakt zijn door teleurstelling, vernedering, ergernis, berouw, pijn, ongemak, afkeuring, mishagen, tegenwerking.

De misnoegdheid is krachtiger en treedt meer naar buiten. Door de besmetting van het medegevoel kan zij van het individu op de groep overslaan. Zij demonstreert zich in onenigheid, lijdelijk verzet, weigerachtigheid, tegenspraak en protesten. Zij kan ontaarden in vijandigheid, bitterheid, wrok, ontrouw, kwaadwilligheid, afkeer, vervreemding, animositeit. Is de oorspronkelijke onvoldaanheid eenmaal tot deze afmetingen uitgegroeid dan is het nemen van de juiste maatregelen daartegen oneindig veel moeilijker, want niet alleen moet men de oorspronkelijke aanleiding ontdekken en wegnemen, maar men moet tegen een gevestigde geestgesteldheid optreden en opnieuw aan het moreel gaan bouwen.

Ontevredenheid laat zich doorgaans aflezen van de gezichten en demonstreert zich door aarzelingen en een veranderde wijze van doen welke uitingen zijn van een reactie op onaangename dingen. In een iets verder stadium komen er klachten en critiek. Dit zijn de voortekenen van moeilijkheden, en de commandant moet zijn ogen open hebben, want deze waarschuwingen kunnen gevolgd worden door indisciplinaire daden.

De ergste graad, waarin de ontevredenheid zich kan voordoen gaat

gepaard met het openlijk uitbreken van krijgstuuchtelijke vergripen en strafbare feiten in de vorm van wanorde, wangedrag, ongehoorzaamheid, insubordinatie en desertie. Het moge waar zijn dat de commandant soms niets kan doen om de oorzaken van de ontevredenheid weg te nemen, maar in geen geval mag hij lijdelijk toezien hoe deze ontevredenheid het ergste stadium bereikt. Een goed commandant ziet de eerste tekenen van ophanden zijnde moeilijkheden niet voorbij en hij zal prompt optreden. Zijn er eenmaal strafbare handelingen gepleegd, dan is immers herstel en genezing van de ongezonde toestand zoveel moeilijker.

Zijn er eenmaal strafbare handelingen gepleegd, dan kan men niet volstaan met het wegnemen van de oorzaken van de ontstemming en het vervangen van de bestaande ongewenste mentaliteit door een betere, maar men zal ook de roede moeten hanteren en krijgstuuchtelijke bestrafing, eventueel verwijzing naar de militaire rechter zal niet kunnen uitblijven. Weet de commandant in te grijpen vóór dat men te ver is gegaan, dan zal daarmee zowel het dienstbelang als het belang van de manschappen gebaat zijn.

Een ontevreden stemming is even nadelig voor de paraatheid en bruikbaarheid van de troep als lichamelijke inzinking, vermoeidheid en uitputting. Prestatie, initiatief en uithoudingsvermogen worden er door aangetast. Als de belangstelling en de geneigdheid om te handelen verminderen, gaat ook de aandacht achteruit, ontstaat geprikkeldheid, ongeduld en wrok en volgen slordigheid en onverschilligheid onherroepelijk.

Aangezien ontevredenheid vele verschillende oorzaken kan hebben bestaat er geen universeel geneesmiddel tegen. Ieder afzonderlijk geval zal moeten worden bezien al naar zijn aard, oorzaak en ernst. Het vinden van een oplossing is tenslotte in de meeste gevallen het probleem waarvoor de aanvoerder zich gesteld ziet, en van alle aanvoerders zijn het de compagniescommandanten die doorgaans met het oplossen van deze problemen opgeknapt worden.

Ontevredenheid, onvoldaanheid behoeft niet steeds een afbrekende factor te zijn. Op de basis van hoop en ambitie kan onvoldaanheid een constructieve kracht zijn. Een te grote mate van tevredenheid en zelfvoldaanheid kan immers leiden tot stilstand, en stilstand betekent maar al te vaak achteruitgang.

Het is dus de taak van de commandanten, en in het bijzonder van de compagniescommandanten, om de ongewenste invloeden welke tot pessimisme en krachteloosheid kunnen leiden te ontdekken en in bedwang te houden en daarnaast om die gezonde gevoelens van onvoldaanheid welke zich uitdrukken in de ambitie en in het streven om tot hogere prestaties te geraken, te stimuleren.

Omdat de soldaten in een bijzonder nauw groepsverband leven kan massale ontevredenheid veel sneller dan in het burgerleven ontstaan, soms als een direct gevolg van de oorzaak, soms indirect doordat men sympathiseert met het oorspronkelijke slachtoffer. Ernstige redenen tot ontevredenheid komen in het leger maar zelden voor. Doch ook een geringe grief of fout, mits reëel, kan als een kern werken waar omheen een aantal ingebeelde moeilijkheden en klachten zich kristalliseert. Men kan die kleine moeilijkheden alleen dan begrijpen en oplossen als men zich op het standpunt van de ondergeschikte kan plaatsen. Het is immers diens geestesgesteldheid, welke men zal moeten verbeteren, en niet die van de commandant zelf.

De officier die het leven van zijn mannen niet beschouwt als iets waar- mede hij in bijzondere mate te maken heeft, en die niet dag in dag uit het leven, het doen en laten van zijn troep gadeslaat en er op uit is om de oorzaken van wrijving en onaangenaamheid op te sporen en weg te nemen, werkt achteruitgang in prestatie-vermogen, wanordelijkheid en ongeregelheden in de hand. Hij zal het betreuren wanneer deze dingen vóórkomen, maar hij had beter gedaan met maatregelen te nemen toen daar nog gelegenheid voor was.

GENERAAL S. H. SPOOR †

Zeer tot ons leedwezen is door vertraging, ontstaan bij de toezending der benodigde copy het niet mogelijk in dit nummer een „In Memoriam” gewijd aan wijlen Generaal S. H. Spoor op te nemen en dient de plaatsing hiervan noodgedwongen tot het volgende nummer te worden uitgesteld.

DIRECTIE EN REDACTIE.

HET NEDERLANDSCH LEGERMUSEUM „GENERAAL HOEFER”

Teneinde te kunnen voldoen aan de talrijke verzoeken, welke de Directie van het Legermuseum van de zijde van de Nederlandse burgerij bereiken, wordt het museum, hoewel de inrichting nog niet geheel voltooid is, voor het publiek open- gesteld van 1 Juli tot 1 October a.s. op Maandag, Woensdag en Vrijdag des namid- dags van 13 tot 16 uur.

De bezichtiging geschiedt door middel van rondleidingen in groepen van ten hoogste 15 personen. Een rondleiding duurt 1½ à 2 uur.

Entrée f 0.25 per persoon, kinderen beneden 16 jaar f 0.15; militairen in uniform vrij entrée.

De officier die het leven van zijn mannen niet beschouwt als iets waar- mede hij in bijzondere mate te maken heeft, en die niet dag in dag uit het leven, het doen en laten van zijn troep gadeslaat en er op uit is om de oorzaken van wrijving en onaangenaamheid op te sporen en weg te nemen, werkt achteruitgang in prestatie-vermogen, wanordelijkheid en ongeregelheden in de hand. Hij zal het betreuren wanneer deze dingen vóórkomen, maar hij had beter gedaan met maatregelen te nemen toen daar nog gelegenheid voor was.

GENERAAL S. H. SPOOR †

Zeer tot ons leedwezen is door vertraging, ontstaan bij de toezending der benodigde copy het niet mogelijk in dit nummer een „In Memoriam” gewijd aan wijlen Generaal S. H. Spoor op te nemen en dient de plaatsing hiervan noodgedwongen tot het volgende nummer te worden uitgesteld.

DIRECTIE EN REDACTIE.

HET NEDERLANDSCH LEGERMUSEUM „GENERAAL HOEFER”

Teneinde te kunnen voldoen aan de talrijke verzoeken, welke de Directie van het Legermuseum van de zijde van de Nederlandse burgerij bereiken, wordt het museum, hoewel de inrichting nog niet geheel voltooid is, voor het publiek open- gesteld van 1 Juli tot 1 October a.s. op Maandag, Woensdag en Vrijdag des namid- dags van 13 tot 16 uur.

De bezichtiging geschiedt door middel van rondleidingen in groepen van ten hoogste 15 personen. Een rondleiding duurt 1½ à 2 uur.

Entrée f 0.25 per persoon, kinderen beneden 16 jaar f 0.15; militairen in uniform vrij entrée.

ATOOMIMPASSE ¹⁾

door Mr H. A. WASSENBERGH, *res. Tweede Luitenant, werkzaam bij de Sectie Jur. Dienst van het Hoofdkwartier van de Gen. Staf.*

I. BALANS.

De Algemene Vergadering van de V.N. die op 21 September 1948 haar derde zitting opende in het Palais de Chaillot te Parijs, sloot na ruim drie maanden van hard werken waarin alle vitale wereldproblemen de revue gepasseerd waren, diep in de nacht van 11 op 12 December en liet in de wereld een onmiskenbaar gevoel van teleurstelling achter. Hieruit bleek het ondankbare van de taak der vertegenwoordigers van 58 landen die hebben bijeengezeten en getracht een oplossing te vinden die de wereldvrede zou dienen en de oorlog zou uitbannen.

„We the people of the United Nations..... have resolved to combine our efforts to accomplish these aims. Aldus de preambule van het Handvest dat op 26 Januari 1945, ruim drie en een half jaar geleden, te San Francisco werd getekend. En dit is geen dode letter gebleven. In deze jaren zijn opmerkelijke resultaten geboekt, hoewel meer op de voorgrond traden de problemen die onopgelost bleven en waarin men maar al te gauw een mislukking van de jonge organisatie der Verenigde Naties meende te kunnen zien, een mislukking die de gehele organisatie verder illusoir zou maken.

Het veelzijdige werk der Ver. Naties culmineerde voor het publiek in de debatten over het kernprobleem der wereldorde: de verzekering der internationale vrede en veiligheid. En hier bleven opzienbarende resultaten achterwege. Dit beslissende punt is echter pas een eindphase in de ontwikkeling naar een wereldregering en het is enigszins naïef reeds thans op dit terrein zulke ingrijpende resultaten te willen zien als b.v. een effectief atoom-controle-systeem. Ondertussen vragen ook andere problemen de aandacht der Ver. Naties, welke tevens, al is het van de andere kant, de weg plaveien naar het doel der wereldvrede.

Deze „vragen van de vrede” zijn o.a. het bevorderen van „better standards of life in larger freedom”, waarmede de Economische en Sociale Raad der V.N. is belast en dat betreft het sociale, economische en culturele leven der volkeren. Verder de aanvaarding van de verplichting „as a sacred trust”, het welzijn van afhankelijke volkeren te bevorderen, waarvoor de voorgedraaid van de V.N. is ingesteld.

Op deze terreinen werden wel resultaten bereikt die evenwel schuil gingen onder de allesoverheersende dreiging bij het mislukken op politiek terrein (waarop het probleem der internationale veiligheid uiteindelijk was geraakt) van de onderhandelingen over atoomcontrole, reductie van bewapening en instelling van een internationale strijdmacht.

De verklaring der rechten van de mens, de Conventie over groepsmoord (genocide), de resultaten op het gebied der wereldgezondheid, het vluchtelingenprobleem, de internationale handel, de niet-autonome

¹⁾ Dit artikel is geschreven in aansluiting op een verhandeling over Internationale Veiligheid in de Militaire Spectator van April 1948.

gebieden, etc., etc. vermochten niet de publieke opinie te beïnvloeden als zouden de V.N. iets anders zijn dan een „praatcollege”, waarin politiek eigenbelang de enige drijfveer der afgevaardigden vormt.

II. DE INTERNATIONALE VREDE EN VEILIGHEID.

In hoeverre is nu echter het werk van de V.R. en dat van de onder haar toezicht werkende Commissies: Het Militair Stafcomité (internationale strijdmacht), de Commissie voor Atoom Energie (contrôle atoomenergie) en de Commissie voor de regulering en reductie der bewapening (ontwapening) zo teleurstellend te noemen? In hoeverre heeft de Algemene Vergadering op haar derde zitting en speciaal haar eerste Commissie voor Politieke en Veiligheidsaangelegenheden, welke in het bijzonder het probleem der atoomenergie, en van de reductie der bewapening moest bestuderen, reden gegeven tot het pessimisme in de wereld t.a.v. de onderhandelingen te Parijs?

Wij zullen om hier een antwoord op te vinden de verschillende aspecten van het probleem der vrede wat nader beschouwen, waarbij het accent komt te liggen op wat we zouden kunnen noemen de bestaande: atoomimpasse.

Het Charter.

Alvorens hiertoe over te gaan geven we eerst een beknopt overzicht van de artikelen van het Handvest die betrekking hebben op de taak der V.N. tot handhaving van de Internationale Vrede en Veiligheid.

a. de V.N.

In art. 1, 1e lid wordt deze taak als een der doelstellingen der V.N. vooropgesteld, terwijl in art. 2, 5e lid de medewerking der Leden bij de vervulling van deze taak wordt gestipuleerd.

b. de Algemene Vergadering.

In art. 11, 1e lid wordt de Algemene Vergadering belast met de beschouwing van de algemene principes voor het organiseren van de vrede (o.a. zo de reductie der bewapening); aanbevelingen aan de V.R.

c. de Veiligheidsraad.

In art. 24, 1e lid wordt de V.R. de primaire verantwoordelijkheid gegeven voor de handhaving van de internationale vrede en veiligheid.

Art. 26 draagt de V.R. op, met medewerking van het Mil. Staf Comité, plannen te formuleren ter regulering en reductie der bewapening.

In art. 42 krijgt de V.R. de bevoegdheid tot gewapend optreden.

Art. 43, 1e lid stelt de verplichting der Leden bijdragen te leveren ter uitoefening van de bevoegdheid van art. 42. Deze bijdragen worden geleverd volgens afzonderlijk te sluiten speciale overeenkomsten.

Art. 45 bepaalt dat deze contingenten onmiddellijk ter beschikking gehouden moeten worden en de sterkte van de te leveren contingenten binnen de limieten van de speciale overeenkomsten door de Veiligheidsraad (het Mil. Staf Comité) zal worden vastgesteld.

Art. 46 draagt het Mil. Staf Comité op plannen te maken voor het gebruik van de gewapende macht.

Bij art. 47 wordt het Mil. Staf Comité ingesteld bestaande uit de Chefs der Staven van de Grote Vijf (2e lid).

Het 3e lid stelt de verantwoordelijkheid van het Mil. Staf Comité voor de strategische leiding der strijdkrachten.

Het 4e lid geeft tenslotte de bevoegdheid regionale subcomité's in te stellen.

d. de Leden.

Art. 51 handelt over het recht tot individuele en collectieve zelfverdediging van de Leden.

e. Regionaal.

Art. 52, 1e lid laat de mogelijkheid tot het sluiten van regionale overeenkomsten ter handhaving van de internationale vrede en veiligheid.

Art. 53 verbiedt dat dwangacties genomen worden onder regionale overeenkomst zonder autorisatie van de V.R. met uitzondering van een actie tegen een der vijandelijke staten van de 2e wereldoorlog.

f. de Grote Vijf.

Art. 106 bepaalt uiteindelijk dat in afwachting van de te sluiten overeenkomsten van art. 43, de Grote Vijf een gezamenlijke actie kunnen overwegen ter handhaving van de internationale vrede en veiligheid.

ATOOMENERGIE.

Thans gaan we dan over tot het eerste probleem der internationale vrede en veiligheid: de contrôle der atoomenergie. De onderhandelingen op dit punt zijn het begin geweest van het geheel der besprekingen ter verzekering van de vrede.

De uitvinding van de atoombom stelde de wereld voor een onverwacht probleem. De productie der atoomenergie bleek een der grootste gevaren voor de wereldvrede. Om dit gevaar af te wenden en productie voor vredesgebruik mogelijk te maken werd contrôle als enige mogelijkheid gevoeld. Na Amerika nam de V.N. de zaak ter hand en stelde bij resolutie van de Algemene Vergadering van 24 Januari 1946 een speciale commissie in ter bestudering van het probleem. In drie rapporten heeft de commissie de resultaten van haar werkzaamheden aan de V.R. voorgelegd.

Hierbij bleken steeds voornamelijk de volgende vraagstukken een oplossing in de weg te staan:

- a. de volgorde der stadia tot verwezenlijking van de contrôle;
- b. de wijze van inspectie en de vraag van de eigendomsregeling der atoomindustrieën;
- c. de wijze van bestraffing van overtreders.

Op deze drie punten bestonden de volgende meningsverschillen debet aan de verschillende strategische posities, de verschillende opbouw van de strijdmacht en de uiteenlopende politieke inzichten van Rusland en Amerika.

Rusland verlangde in grote lijnen:

- a. eerst de atoombom verbieden, dan de bestaande (Am.) voorraden vernietigen en tenslotte een contrôle-lichaam instellen;

- b. inspectie door dit lichaam zou moeten geschieden „periodiek”, met eventueel „speciale onderzoeken” bij verdenking van overtreding, terwijl de eigendom van de mijnen en industrieën nationaal zou blijven. Tenslotte
- c. zou het contrôlelichaam aan de Veiligheidsraad voorstellen kunnen doen inzake het nemen van sancties, welke dus in hun uitvoering onderhevig zouden zijn aan het veto-recht der Vijf Groten.
In grote trekken stelden de Amerikanen daartegenover:
 - a. eerst het contrôlelichaam instellen, vervolgens de atoombom verbieden en dan pas tot vernietiging der bommenvoorraad overgaan.
Verder
 - b. zou het contrôlelichaam de eigendom van alle mijnen, fabrieken en installaties voor de atoom-energieproductie moeten krijgen, zodat daarmede een voortdurend toezicht op het gehele productieproces verzekerd zou zijn, terwijl dan tevens
 - c. het contrôlelichaam zelf de sancties zou moeten kunnen nemen.¹⁾
Aldus een „al-embracing”-plan waartegen de Russen zich verzetten.

Samenhang met andere problemen.

Als wij deze standpunten zo beschouwen, zien wij direct de samenhang met andere problemen, als die van reductie der conventionele bewapening en instelling van een internationale strijdmacht naar voren springen. Immers was het voordeel duidelijk dat de Russen zouden hebben bij de vernietiging der bommenvoorraad waardoor het Am. oorlogspotentieel haar wezenlijke kracht zou verliezen, terwijl de Russen hun grote militaire kracht in „conventionele” bewapening zouden behouden. Het Amerikaanse voorstel was daarentegen onuitvoerbaar zonder het bestaan van een onafhankelijk internationaal leger (punt c). Deze beide vraagstukken van de conventionele bewapening en het internationale leger werden resp. behandeld in twee andere Commissies onder toezicht van de Veiligheidsraad. En deze stuitten daar weer op de hangende kwestie der atoomcontrôle, die het bereiken van overeenstemming in de weg stond. De afzonderlijke behandeling van deze drie onderdelen van het probleem van de verzekering der internationale vrede en veiligheid behoefde geen bezwaar te zijn zo de reden van de meningsverschillen niet zo diep gelegen was en waardoor de discussies steeds in een zuiver politieke sfeer gebracht werden, waarin de Westerse en Oosterse ideologieën op elkaar botsten.

Atoom-Commissie. U.N.A.E.C.

Daarom ook moest de Commissie voor atoom-energie na twee jaar onderhandelen, van 14 Juni 1946 tot 17 Mei 1948, in haar derde rapport aan de Veiligheidsraad bekennen dat de situatie als bestaande, verantwoordelijk geacht moest worden voor het niet bereiken van overeenstemming en dat de oorzaken daarvan niet door de commissie konden worden beïnvloed omdat deze lagen op „broader fields of policy” en daarmede buiten de competentie van de Commissie.

Op 22 Juni 1948 nam de Veiligheidsraad een resolutie aan, waarbij

¹⁾ Reeds op 2 Oct. 1946 was door een Wetenschappelijke en Technische Commissie zulk een contrôle-lichaam technisch realisabel verklaard.

besloten werd dit rapport als een zaak van speciaal belang aan de Algemene Vergadering voor te leggen.

Te Parijs in haar derde zitting zijn de rapporten van de Atoom-commissie (bij de behandeling van de genoemde resolutie van de V.R.) onderwerp geworden van heftige discussies.

De resultaten waren niet ten onrechte voor het publiek een aanleiding de situatie na de sluiting der zitting als een „vredes-impasse” te zien, waarvan de atoom-impasse dan de duidelijkste illustratie vormde.

De drie rapporten van de Atoom-Commissie hielden theoretische beschouwingen en aanbevelingen in en de Algemene Vergadering te Parijs besloot derhalve dat het meerderheidsrapport der Commissie (de zgn. general findings, recommendations and specific proposals) dat het Amerikaanse standpunt vertegenwoordigde tot uitgangspunt zou moeten dienen voor voortgezette onderhandelingen door de Commissie voor Atoom-energie om een praktische uitwerking daarvan te ontwerpen. Tevens werden de Grote Vijf plus Canada verzocht een basis voor overeenstemming te zoeken, (resolutie 4 Nov. 1948, stemming 40—6, 4 onthoudingen). In feite betekende dit dus dat de zaak retour gezonden werd aan de afzenders.

ONTWAPENING. Commissie voor Conventionele Bewapening.

Inmiddels was op 9 Januari 1947 in de V.R. de resolutie van de Algemene Vergadering van 14 December 1946 („ontwapeningsresolutie”) behandeld, welke behandeling de Commissie voor conventionele bewapening in het leven riep bij resolutie van de V.R. van 17 Februari 1947.

Deze Commissie kwam voor het eerst bijeen op 20 Augustus 1947 en bereikte op 9 September resultaten op twee punten:

1. het werkterrein werd omschreven als omvattende alle wapens en gewapende strijdkrachten met uitzondering van de atoomwapens en andere wapens ter massavernietiging.
2. een definitie werd gegeven van massa-vernietigingswapens:
atoom-explosieve wapens, radio-actieve, dodelijke chemische en biologische wapens en alle wapens, die in de toekomst zullen worden uitgevonden met vergelijkbare vernietigende werking „capable of destroying life and property on the scale of a plague, a flood or an earthquake”.

Tenslotte was na een jaar onderhandelen op 12 Augustus 1948 het volgende resultaat bereikt:

- 1e. instelling van een adaequaat systeem van overeenkomsten onder art. 43 van het Handvest werd noodzakelijk geacht (vgl. taak van het Mil. Staf Comité).
- 2e. instelling van effectieve contrôle op de atoom-energie werd voorwaarde geacht om op het terrein van de Commissie tot resultaten te komen (werk van de U.N.A.E.C.).
- 3e. de totstandkoming vooraf van de vredesverdragen met Duitsland en Japan werd gewenst geoordeeld.

Hangende bleven a) de opstelling van een garantiesysteem tegen de gevaren van schendingen en ontduikingen der in de onder 1e bedoelde

overeenkomsten vast te leggen bepalingen. b) De formulering van praktische voorstelling inzake regulering en vermindering der conventionele bewapening. c) De uitbreiding van de principes en voorstellen inzake regeling en vermindering der conv. bewapening tot Staten niet-Leden der V.N. d) Het voorleggen van rapporten aan de V.R. eventueel met, indien mogelijk, een ontwerp-conventie.

Ook hier wachtte de oplossing op een sfeer van internationaal vertrouwen.

De Russische voorstellen illustreren waar het hier om ging:

- 1e. De gewapende krachten van alle landen en alle soorten bewapening in de regeling betrekken;
- 2e. legers, vloten en luchtmachten reduceren;
- 3e. vermindering van uitgaven voor militaire doeleinden en voor de productie van oorlogstuig;
- 4e. verbod van massa-vernietigingswapens;
- 5e. orgaan ter contrôle (door de Russen als de V.R. voorgesteld).

In de Algemene Vergadering te Parijs werd tenslotte op 19 November een zeer gereduceerde resolutie aangenomen die slechts de opgave der bewapening betrof. Wij komen hier nader op terug.

De gehele zaak der internationale vrede en veiligheid bleek ook hier te culmineren in het atoomprobleem (cf. punten 1, 4 en 5!) waarvan de oplossing in de U.N.A.E.C. hangende bleef door de sfeer van wantrouwen tussen de Grote Vijf.

Het Militaire Staf Comité.

Bij resolutie van 16 Februari ontving het Mil. Staf Comité ingesteld door art. 47 van het Handvest, directieven voor haar werkzaamheden.

Op 30 April 1947 diende het Comité een rapport in bij de V.R. van 41 artikelen die slechts voor een klein gedeelte door de V.R. werden goedgekeurd (20 Juni 1947).

De strijdmacht wordt gevormd door samenvoeging van nationale contingents, dus geen bovennationaal leger.

De hoegrootheid dezer zal worden bepaald in overeenstemming met de afzonderlijke overeenkomsten der leden met de V.R. (cf. art. 43 Handvest) over de levering.

Voor een nadere uiteenzetting hierover zij verwezen naar een artikel over „Wereldpolitie” in de Militaire Spectator van Februari 1948, waarin de stand van zaken wordt behandeld en welke sindsdien niet aanzienlijk gewijzigd is.

III. PARIJS, 3e ZITTING VAN DE ALGEMENE VERGADERING.

Ter oriëntatie in de chaos van discussies in het Palais de Chaillot gehouden diene vooraf een overzicht van de behandeling van de diverse in dit artikel besproken onderwerpen, in chronologische volgorde gedurende de maanden September, October en November.

Atoom-energie.

A. 1e Commissie der Algemene Vergadering.

30 Sept—7 Oct. Resolutie van de V.R. met de rapporten van de A.E.C. in behandeling.

Instelling van een sub Commissie.

2 Oct. ontwerp-resolutie door Rusland ingediend.

20 October — rapport sub-Commissie:

aangenomen werd een herziene Canadese resolutie, waarbij:

1. the general findings and proposals of the A.E.C. (het meerderheidsrapport) werden goedgekeurd.
2. geconstateerd werd dat Rusland schuld was aan de impasse.
3. Verzocht werd aan de Grote Vijf plus Canada een basis voor overeenstemming te zoeken.
4. de A.E.C. verzocht werd haar werkzaamheden te hervatten om die onderwerpen te bestuderen die zij praktisch en nuttig oordeelde.

B. *Algemene Vergadering.*

3—4 November resolutie V.R., rapporten van de Atoom-Commissie, rapport van de 1e Commissie in behandeling.

Canadese resolutie aangenomen.

Russische resolutie verworpen.

Verbod Atoombom en Ontwapening.

A. *1e Commissie.*

7—13 Oct.: Verbod atoomwapens, reductie der conventionele bewapening in behandeling.

Ontwerpresolutie door Rusland ingediend (1/3 vermindering in de tijd van 1 jaar). Instelling van sub-Commissie.

12—13 Nov. Rapport sub-Commissie:

meerderheidsresolutie aangenomen voor instelling van een contrôle-lichaam voor de bewapening.

Russische voorstel verworpen.

B. *Algemene Vergadering.*

18—19 Nov. Verbod atoomwapens; reductie der bewapening, rapport 1e Commissie.

Meerderheidsrapport van de 1e Commissie aangenomen. Russische voorstel verworpen.

Palais de Chaillot

Robert Schumann, in zijn speech voor de Alg Verg. zeide: „Morele ontwapening is de conditio sine qua non voor militaire ontwapening” en raakte daarmee de kern van de moeilijkheden.

Minister Marshall gaf bij de opening een overzicht van het werk dat de Vergadering te wachten stond:

De kwestie Palestina, Korea als lid der V.N., beveiliging van Griekenland tegen agressie, een regeling zonder bloedvergieten in Indonesië, bemiddeling tussen India en Pakistan inzake Kasjmir, internationale contrôle op de atoomenergie en uitschakeling van atoomwapens, beperking der bewapening.

En Mr. Bevin voegde hieraan toe dat woorden alleen niet voldoende waren, maar daden gesteld moesten worden. Dat de koude oorlog moest ophouden. „Let us then begin with the military staff committee”, zo zeide hij, „let us go on to atomic energy. Let us deal with total weapons. Let us open up our countries to inspection, all of us, let us open up the world.”

Zo begon de Vergadering. Doch het gaat hier om een rechts-systeem dat de partijen moeten opbouwen en waaraan zij zich vrijwillig onderwerpen. Bij de bestaande ideologische tegenstellingen ontbreekt daar thans echter nog de basis voor. Het Russische collectivisme heeft het economisch nationaal leven onder commando van de staat gesteld. Derhalve is hier de soevereiniteit tot een hogere macht verheven. En dit nationale element heeft haar invloed in de internationale sfeer. Daarom zal het beroep op Rusland zijn grenzen open te stellen vooralsnog door het bijzonder karakter der interne verhoudingen aldaar niet via het Kremlin tot succes leiden. De vertegenwoordigers der landen zijn politici die de ideologie van hun land naar buiten verdedigen. De kracht van hun argument hangt af van de militaire kracht van hun land. En waar de onderhandelingen dan ook gingen over ontwapening, raakte men het essentiële vraagstuk, waarvan het bestaan der eigen ideologie direct afhankelijk is.

Alleen wanneer „traditionele, economische en politieke methodes” aangepast worden aan de primaire eisen van de internationale veiligheid van allen zal men resultaten kunnen verwachten.

1e Commissie van de Algemene Vergadering.

In de 1e Commissie van de Algemene Vergadering werden de diverse standpunten nog eens naar voren gebracht.

Op 30 September waren de wederzijdse voorstellen als volgt samen te vatten:

Moskou stond er op dat elke natie vrij zou zijn naar believen atoomenergie te produceren onder contrôle van de V.R. (veto!).

Het Westen daarentegen wilde effectieve contrôle door een internationaal bureau met oppertoezicht over de uraniummijnen. Op 2 October hield Wisjinski een verrassende rede, waarin hij de oude controversen over de „volgorde” uit de weg scheen te ruimen.

In tegenstelling tot het vroegere standpunt wenste Rusland thans dat twee Conventies zouden gesloten worden, die gelijktijdig te ondertekenen waren en gelijktijdig in werking zouden treden: één, die het verbod en de vernietiging van de bestaande atoombommen gebiedt en één die voorziet in instelling van een doeltreffende internationale contrôle.

Het voorstel handhaafde echter het vetorecht, terwijl het Westen tevens geen waarborgen zag in de Russische opvatting van contrôle-lichamen.

Het Westen wenste nog steeds geen veto en één groot verdrag, waarin zowel de vernietiging der bommen als de contrôle zouden zijn opgenomen.

De contrôle zou in details geregeld moeten zijn alvorens aan vernietiging der bommenvoorraad gedacht kon worden.

T.a.v. de ontwapening werd in de 1e Commissie door Rusland een voorstel ingediend voor een reductie met 1/3 van de bewapening en de gewapende strijdkrachten van de Grote Vijf binnen de tijd van 1 jaar, waarbij tevens het verbod van atoomwapens en de instelling van een internationaal contrôlelichaam werd geëist.

Hiermede waren de beide problemen aan elkaar gekoppeld. Het is

overigens ook duidelijk dat reductie van bewapening geen zin heeft zonder gelijktijdig verbod van de atoombom.

In de „Marathon”-rede, die Wisjinski ter gelegenheid van dit voorstel hield, verklaarde hij dat Rusland bereid was alle inlichtingen over wapens en strijdkrachten te verstrekken maar dit betekende: eerst de atoombom weg.

S u b - C o m m i s s i e.

Op 7 October werden de besprekingen over de atoom-energie verwezen naar een sub-Commissie.

Hier werden drie ontwerp-resoluties ingediend: een van Canada, een van Rusland en een resolutie van India.

Rusland belichaamde in haar resolutie het standpunt dat Wisjinski op 2 October in de 1e Commissie had ingenomen. Het Indische voorstel hield een toenadering in van de Canadese en Russische voorstellen door het meerderheidsrapport der A.E.C. slechts „in substance” of „in principe” te willen goedkeuren. Het meerderheidsrapport vertegenwoordigde n.l. de mening van het Westen en Rusland had geweigerd dit rapport als basis voor de door haar voorgestelde conventies te aanvaarden. Uiteindelijk werd het Canadese voorstel aangenomen met amendementen van Frankrijk. (Zie verder: Algemene Vergadering).

Van de 7 betreffende ontwapening van 13—28 October in de sub-Commissie ingediende voorstellen werd tenslotte het Franse voorstel aangenomen om eerst een gecontroleerde opgave van de strijdkrachten der leden te verkrijgen. (Zie verder: Algemene Vergadering).

Het Russische voorstel werd verworpen en wel omdat men twijfelde aan deelname van Rusland in een contrôlesysteem daar het Russische voorstel slechts de contrôle op de ontwapening poneerde en zich niet had verenigd met het contrôlesysteem voor de atoomenergie. Zolang over dit laatste geen overeenstemming was bereikt, had het Russische voorstel geen levensvatbaarheid.

Algemene Vergadering.

De plenaire zitting van de Alg. Verg. nam vervolgens op 4 Nov. de resolutie van de politieke Commissie inzake de kern-energie aan (Canadese voorstel), waarbij een beroep gedaan werd op de Grote Vijf plus Canada om een basis voor overeenstemming te zoeken en de atoomcommissie verzocht werd op aandrang van vooral de kleine landen ondertussen de meer praktische zijde van het probleem te bestuderen aan de hand van haar meerderheidsrapport (i.e. the general findings and recommendations van het eerste rapport van de Commissie en the specific proposals van haar tweede rapport.)

Op 19 November behandelde de plenaire zitting de ontwapenings-resoluties. Het Russische voorstel werd verworpen en aangenomen werd een gecombineerde resolutie die verklaarde dat het doel van reductie der conventionele bewapening en gewapende strijdkrachten alleen bereikt kon worden in een atmosfeer van werkelijke en blijvende verbeteringen in de internationale verhoudingen. Dit impliceerde de totstandkoming van de atoomcontrôle en het verbod van atoomwapens.

De resolutie beveelt dan aan dat de V.R. haar studie van het probleem zal voortzetten door middel van haar Commissie voor Conventionele Bewapening, „in order to obtain concrete results as soon as possible”.

Het stelde verder voor dat de Commissie haar aandacht in de eerste plaats zou richten op het formuleren van voorstellen ter verkrijging van controle op en publicatie van volledige informatie over de effectieve strijdkrachten der leden door een controle orgaan binnen het kader der V.R.

Verder moest de Commissie voor Conventionele Bewapening haar rapporten over de controle mogelijkheden voorleggen aan de 4e zitting der Algemene Vergadering.

Na de zitting der Alg. Verg. zijn half Februari 1949 in de V.R. de discussies opnieuw begonnen, waarbij echter de beslissingen van de Alg. Verg., ondanks hernieuwde aanvallen van Rusland bevestigd bleven.

IV. CONCLUSIE.

In groote lijnen kan het probleem der internationale vrede en veiligheid ten slotte aldus worden geformuleerd:

Eerst het Militaire Staf Comité dat de contingenten moet bepalen die ieder land zal hebben te leveren voor de internationale strijdkmacht. Hiervoor is dus opgave der sterkten van leger, vloot en luchtmacht der leden vereist.

Daarna komt de kwestie der atoomenergie waarvoor de staten zich moeten openstellen voor inspectie en controle, terwijl tevens een orgaan gecreëerd zal worden, die deze controle uitoefent en dat de internationale strijdkmacht achter zich zal hebben.

Dan: de regeling der ontwapening tot de grens door de plannen van het Mil. Staf Comité bepaald, waarbij de atoombom verboden wordt en de bestaande bommenvoorraad wordt vernietigd.

Ondanks de vele sombere aspecten van de besprekingen geven toch de „new standards of openness in the dealings” aanleiding tot de hoop dat in de toekomst betere resultaten bereikt zullen worden. Zolang er gepraat wordt, wordt er niet gevochten en laten wij dus het belang van de V.N. ook als „praatcollege” daarom niet onderschatten.

En hiermede zijn wij aan het slot gekomen van onze beschouwingen over de atoomimpasse, waarvan de gevolgen:

1. tijdelijk monopolie van Amerika;
2. onzekerheid in de wereld over vorderingen van Rusland op dit gebied;
3. onzekerheid bij de staten hoe hun defensie op te bouwen;
4. onafhankelijke positie van kleine landen in gevaar; (blok-vorming)
5. belemmering van het gebruik van atoomenergie voor vredesdoel-einden;
6. bewapeningsrace van de grote staten;
7. vrees in de wereld;
8. de internationale vrede en veiligheid in gevaar brengen.

De diepere oorzaken liggen in de totaal verschillende ideologieën van Rusland en het Westen, waaruit de tegengestelde rechtsopvattingen voortvloeien.

Laten we hopen dat men er ondanks dit in zal slagen één recht te vestigen in de internationale verhoudingen waarvoor als dwingend richtsnoer kan dienen de omineuze leus der V.N.: „One world or None”.
Februari 1949.

AFRIKAANSE KRIJGSTAAL EN TRADISIE

toespraak gehouden door Z.E. de Minister van Verdediging der Unie van Zuid Afrika voor de Kultuurvereniging te Springs op 1 Desember 1948.

I.

Meneer die Voorsitter, dames en here,

Dit is vir my 'n besondere genoeë om u vanaand te kan toespreek oor 'n kultuuraangeleentheid in ons militêre lewe. Ek wil u aandag vra vir die Afrikaanse krygstaal, en ons eie militêre tradisie, 'n onderwerp waarop nog heelwat navorsingswerk gedoen sal moet word. In die eerste plek wil ek mij bepaal by ons Afrikaans krygstaal en meer bepaald die tegniese krygstaal.

Hierdie onderwerp het in die laaste tyd heelwat aandag geniet. Ek herinner u aan die groot Vaktaalkonferensie wat op 18 Oktober in Pretoria gehou is om die navorsing op terminologiese gebied op vaste voet te plaas. Aangesien nagenoeg elke vak van wetenskap en tegniek sy toepassing in die krygswetenskap vind, is die tegniese krygstaal in hoë mate verteenwoordigend van bykans alle vaktale.

Juis om hierdie rede heg die Departement van Verdediging die grootste waarde aan die opbou van 'n Afrikaanse tegniese terminologie en sal hy van sy kant alle steun verleen, nie alleen omdat dit 'n prysenswaardige kultuurstrewe is niet, maar ook omdat dit in die besonder 'n militêre en in die algemeen 'n nasionale noodzaaklikheid is om taalgelykheid in die Verdedigingsmag en die land as geheel tot stand te bring. En taalgelykheid kan nie tot stand gebring word sonder 'n volwaardige Afrikaanse tegniese terminologie nie. Dit is die kern van die saak.

Die krygstaal het natuurlik 'n tegniese en 'n nietegniese sy. In nie-tegniese sin is die Afrikaanse krygstaal deel van die algemene volkstaal. Elkeen ken die krygswoorde k o m m a n d o, k o m m a n d a n t, laer, werde, brandwag, spioen en baie ander. Hulle vertel vir ons die Afrikaanse krygsgesiedenis van die dae van Jan van Riebeeck, totdat die eerste korps beroepsoldate onder die Afrikaners in die Republieke gestig is. Want van toe af het daar 'n nuwe element in die krygstaal gekom, die tegniese terminologie. Tot dan toe was die weerbare Afrikaner 'n burgerkrygsman wat net in tye van nood krygsdiens gelewer het, maar nie van die militêre lewe 'n loopbaan gemaak het nie. Die krygstaal wat hy gebruik het, was dus nie 'n gespesialiseerde vaktaal nie, maar het volkstaal gebly.

Hierdie volksaardige krygstaal is meegedra in die beroepskorpse wat in die laaste gedeelte van die vorige eeu in die Boererepublieke op die been gebring is en het ook daarnaas in die tradisionele kommando-stelsel voortgeleef.

Dit was die stam waarop die opkomende nuwe tegniese krygstaal

geënt is. Tewens vorm dit ook deel van ons militêre tradisie waaroor ek later graag een en ander wil sê.

Die vernaamste draer van hierdie ontluikende Afrikaanse tegniese krygstaal was die Transvaalse Staatsartillerie. Onder die lede van hierdie korps het woorde soos uitvaartslyn, aanvangsnelheid, terreinhoek, viesierhoek en elevasie gebruiklik geword wat tot dan toe onbekend in die Afrikaanse krygstaal was en ook nie soos die krygstaalwoorde van die kommandostelsel algemene volksbesit sou word niet, omdat hulle die vakwoorde van 'n gespesialiseerde beroep was. Krygstaal en volkstaal was niet meer een nie. Die krygstaal het alles wat dienlik was, uit die volkstaal geneem en boonop 'n nuwe veld begin ontgin. Die Afrikaanse krygsmans het die tegniese terrein van die krygswetenskap betree en algaande 'n tegniese taal opgebou sonder dat hy hom vir een oomblik daarvan bewus was dat sy taal nie kon tred hou met die nuwe begrippe nie. Hy het, om die waarheid te sê, nooit aan die taal gedink nie. Dit was 'n vanselfsprekendheid, nie 'n belemmering en 'n obsessie nie, soos wat dit van 1912 tot vandag toe was. Die taal is aan homself oorgelaat en het spontaan gegroei. As hierdie proses kon voortgeduur het, sou daar vandag geen klagtes gewees het omtrent 'n gebrekkige Afrikaanse tegniese krygstaal nie.

Hieruit moet ons die les haal. Die les berus op die groot beginsel van organiese groei. Die nie-tegniese volksaardige krygstaal van die kommandostelsel is ten nouste verweef met ons geskiedenis — met ons militêre tradisie. Dit het net so, sonder onderbreking van die tradisie, in die tegniese taal van die Staatsartillerie oorgegaan. Hierdie tegniese taal het op sy beurt ook ewe organies tot stand gekom en gegroei, omdat 'n ander groot beginsel, die beginsel van aansluiting by die verwante, naamlik die Nederlandse krygstaal, toegepas is. Die eie en die verwante is die voorwaardes vir organiese groei. Die mooiste van alles is nog dat niemand waarskynlik ooit aan hierdie beginsels gedink het nie. Hulle was vanselfsprekend.

Ek wil net nog op een saak wys wat miskien verdere lig op die onderwerp sal laat val. Ons hoor so baie van die gebrek aan 'n vakterminologie in Afrikaans dat ons maklik tot die gevolgtrekking kan kom dat dit op elke gebied die geval is. Dit is natuurlik nie waar nie. Net op die gebied van die natuurwetenskap en die tegniek word die gebrek gevoel, want in die sogenaamde „geleerde” wetenskappe soos die teologie, die taalkunde, die letterkunde en die geskiedeniswetenskap, wat tog ook 'n uitgebreide vakterminologie het, word daar geen noemenswaardige terminologiemoeilikheid in Afrikaans ondervind nie. Dit is 'n opvallend verskynsel waaruit 'n mens miskien nog 'n les kan leer.

Die natuurwetenskaplike het altyd die behoefte aan 'n internasionale wêreldtaal gevoel. In vroeër eeue het hy hom van Latyn bedien. Dit is nog die taal waarvan plant- en dierkundiges gebruik maak om die ontdekking van 'n nuwe soort werelddkundig te maak. Die internasionale klassifikasie van plante en diere is in Latyn en die terminologie van die geneeskunde is by voorbeeld so internasionaal Latyns-Griek as wat dit in 'n Lewende volkstaal moontlik is.

Maar dis so ver as wat dit gekom het. Kunsmatige werelddtale soos Volapük en Esperanto is ontwerp, maar ook hier geld die wet van organiese ontstaan en groei. Geeneen van hierdie gemaakte tale het heelte-

mal aan die doel beantwoord nie. Dit was maar weer 'n volkstaal wat organies ontwikkel het tot die taal waarna diplomate, wetenskaplikes en tegnici so lank uitgesien het om die internasionale verkeer te vermaklik. Hierdie taal is Engels. Voor die afgelope oorlog was Engels al 'n wereldtaal, maar vandag ken hierdie draer van die Angelsakiese gedagte geen ernstige mededinger meer nie. Frans verloor veld, Duits is verpletter en Russies het nog geen wêreldstatus as kultuur- of wetenskaplike taal verwerf nie. Daarby is Engels een van ons landstale.

Wat is die uitwerking hiervan op Afrikaans en wat moet ons houding hierteenoor wees? Soos alle verstandige mense oor die hele wêreld moet ons insien dat die natuurwetenskap en die tegniek behoefte het aan 'n wêreldmedium. Hierdie wêreldmedium het histories tot stand gekom en is die doeltreffendste medium wat die wereld ken, omdat dit 'n lewende, natuurlike medium is. As sodanig en in hierdie rol aanvaar ons Engels soos wat die meeste beskaafde lande dit doen. Maar Engels is niet alleen wereldtaal nie; dit is ook een volkstaal en wel een van die volkstale in ons eie land. As sodanig aanvaar ons dit eweneens.

Die onnadenkende kan hieruit aflei dat dit die beste vir Suid-Afrika sou wees om aan Engels die rol van draer van die wetenskaplike en tegniese gedagte oor te laat en hierdie taal daarby ook sy regmatige plek as draer van die Suid-Afrikaanse kulturele en geestelike gedagte naas Afrikaans te gee. Dan moet Afrikaans maar tevrede wees met die status wat hy op die oomblik bekleed en nie probeer strewe na verowering van die natuurwetenskaplike en tegniese terrein nie.

Dit is wat party mense wil hê en dit sou ook die beste skikking gewees het as die natuurwetenskap en die tegniek suiwer internasionaal was. Dan sou 'n internasionale medium natuurlik beter as 'n nasionale gewees het. Dan sou dit dwaas gewees het om te ywer om aan Afrikaans 'n funksie te gee wat hy tog so doeltreffend as Engels kan vervul nie.

Die wetenskap is egter nie heeltemal internasionaal nie. Daar bly altyd nasionale vraagstukke wat opgelos moet word. Ten twee moet die uitkomst van wetenskaplike navorsing nie alleen aan die wereld bekendgemaak word nie, maar ook aan die eie volk. En hiervoor is die volkstaal die beste. Daarom roep ons skole, tegniese kolleges en universiteite so luid en dringend om 'n Afrikaanse tegniese terminologie. Daarom ook moet die Afrikaanse soldaat in sy eie taal opgelei word.

Die behoefte van die volk aan wetenskaplike en tegniese kennis is dus die dryfveer agter die strewe na 'n Afrikaanse vaktaal op elke gebied. Daarsonder kan ook nooit taalgelykheid in Suid-Afrika tot stand kom nie. En sonder taalgelykheid in ons land sal daar altyd struweling en gisting wees. Onder taalgelykheid moet ons verstaan gelykheid van die twee volkstale Afrikaanse en Engelse as draers van die totale Suid-Afrikaanse gedagte, dus ook van die wetenskaplike en tegniese gedagte.

Ons weet nou waarom 'n Afrikaanse vaktaal nodig is en waarvoor dit nodig is. Ons kan kortliks net nog nagaan waarom dit nie reeds bestaan nie en dan sal ons presies weet watter maatreëls geneem moet word om die doel te bereik.

In verband met die volksaardige Afrikaanse krygstaal het ek op die historiese en tradisionele faktor gewys. By die opkomende tegniese krygstaal onder die Republieke het ons weer die heilsame uitwerking

gesien van die beginsel om die tradisioneel eis te versterk en aan te vul deur die erflik-verwante, n.l. die Nederlandse taal.

In 1902 het hierdie proses egter geweldig ten einde geloop. Tien jaar daarna het die Unie-Verdedigingsmag tot stand gekom. Die Afrikaanse krygstaal het egter 'n geweldige knou gekry deur die plotselinge verbreking van die tradisie in 1902 en deur die verloop van tien jaar voordat dit weer voortgesit kon word. Die omstandighede het in die tien jaar so verander dat daar van verdere groei van die volksaardige krygstaal nie veel tereg kon kom nie.

Die skade wat deur die tien jaar van onderbreking aangerig is, blyk ook uit die tegniese krygstaal.

In die vroeë jare van die bestaan van ons Verdedigingsmag is enkele artillerieboekies uit Engels in die Hooghollands van dié dae vertaal deur 'n sekere majoor Erasmus, wat sy artillerie-opleiding by die Transvaalse Staatsartillerie van president Kruger en by die Nederlandse krygsakademie van Breda geniet het. As daar dus iemand was wat die tegniese krygstaaltradisie van die Republieke op die nuwe Verdedigingsmag kon oorplant, dan was dit majoor Erasmus, maar hy het niet daarin geslaag nie. Die redes daarvoor is van die uiterste belang. Ten eerste sou hy die meeste van sy artillerieterme, nadat hulle tien of vyftien jaar in onbruik was, al vergeet het. Ten tweede het hy vertaal en het die Engelse oorspronklike hom allerlei parte gespeel en foute laat begaan wat hy miskien nooit sou gemaak het as hy liever 'n artillerie boek selfstandig opgestel het nie. Maar die vernaamste rede was die wegval van die agtergrond waarteen majoor Erasmus en sy krygstaal gestaan het. Dit het al die ander vertalers ná hom ook ondervind. Hulle taal het in die lug gehang. Die tien jaar kon nooit oorbrug word nie.

In 'n ander opsig het die omstandighede sedert die dae van die Republieke verander, naamlik deurdat 'n ander taal as landstaal bygekome het. Dit het 'n totale omwenteling meegebring waarby die Afrikaanse krygstaal hom tot vandag toe nog nie aangepas het nie. En geen wonder ook.

In die Republieke is nuwe tegniese begrippe deur middel van die verwante Nederlands ingevoer. Die invoer het geleidelik plaasgevind. Nagelang die Afrikaner vir die nuwe begrippe ontvanklik geword het, het hulle die land binnegekome geklee in 'n taal wat hy toe nog as sy eie beskou het en wat bowendien so na verwant is dat dit in elk geval nie as 'n vreemde taal aangevoel kon word nie. Taal en begrip het dus gelyke tred gehou. Die organiese beginsel is met ander woorde nagekom.

Op militertegniese gebied het die Afrikaner die toestand in 1912 heel anders gevind. Hy is nie geleidelik met nuwe begrippe gevoer nie, maar is ineens oorweldig deur die hele krygswetenskap, wat boonop gedra is deur 'n vreemde taal van wêreldformaat. Afrikaans het in duie gestort as tegniese krygstaal.

Wat hier met die Afrikaanse tegniese krygstaal gebeur het, het op wyer terrein ook met die Afrikaanse tegniese taal in die algemeen gebeur — en om dieselfde redes. Die invoer was te geweldig en daar kon geen sprake meer wees van 'n organiese saamgroei van begrip en taal nie.

In sy stryd om bestaan het die Afrikaner toe maar heel eerste die wetenskap probeer verower. Hierdie merkwaardige prestatie het hy nou

op nagenoeg elke gebied binne iets meer as 'n halwe eeu behaal. Vir 'n volk wat tot onlangs nog vir die grootste gedeelte landskoonmakers was, is dit inderdaad iets om op trots te wees.

Maar die taal kon nie tred hou met hierdie geforseerde ontwikkeling nie. Daar is 'n geweldige kloof tussen ons wetenskaplike kennis en ons vermoë om dit in ons eie taal aan ons volk mee te deel. Dit wordt allerweë as leemte gevoel wat nau aangevul moet word. Dit het selfs 'n dringende nasionale behoefte geword.

Hoe moet ons tewerk gaan om hierdie leemte aan te vul en in hierdie behoefte te voorsien?

By die Departement van Verdediging is daar intussen darem nie stilgesit nie. Onderwyl die militêre besig was om die vak onder die knie te kry, het vertalers ywerig gewerk om te kyk of hulle nie die mas kan opkom nie. Dit was 'n noodmaarreël, maar soos alle noodmaatreëls moet dit op die duur faal.

'n Vaktaal kan nie kunstmatig deur vertalers gemaak word nie. Die vakman is die natuurlike draer van sy vaktaal. 'n Taal wat buitendien net uit vertalings bestaan, al is hulle ook hoe goed, is geen lewende taal nie. As die vakmanne nie self 'n literatuur in die taal opbou nie, is die taal dood. Niettemin kan ons die vertalers by die Departement van Verdediging nooit genoeg dankbaar wees vir wat hulle tot stand gebring het nie. Miskien moet daar net lewe in hulle taal geblaas word, omdat hulle in elk geval reg te werk gegaan het. Hulle het 'n tegniese krygstaal probeer opbou uit ons eie taalmiddele en deur aansluiting by die verwante Nederlands. Al wat hiermee verkeerd is, is dat die offisiere en die manskappe hierdie werk moes gedoen het en nie die vertalers nie. Die gebreke in die bestaande Afrikaanse krygstaal soos ons dit in die vertaalde handboeke en in die Militêre Woordeboek teëkom, is dan ook in hoofsaak hieraan toe te skrywe.

Die beginsel dat dit die vakman en nie die taalkundige moet wees wat die vaktaal opbou nie, is eintlik vanselfsprekend. Die Nederlandse Centrale Taalcommissie voor de Techniek, wat hom op die suiwering van die Nederlandse tegniese taal en op die keuring van nuwe tegniese terme toelê, gaan van dieselfde beginsel uit. 'n Taalkundige gee hierby alleen taalkundig leiding.

In 'n artikel oor die Afrikaanse woordeskat in deel II van die groot werk, „Die Kultuurgeskiedenis van die Afrikaner”, meen Prof. S. P. E. Boshoff ook die tegniese taal die verantwoordelikheid van die vakman is.

Die Suid-Afrikaanse Akademie vir Wetenskap en Kunst laat sy Fakulteit vir Natuurwetenskap en Tegniek vakwoordelyste opstel, terwyl die Taalkommissie van die Akademie kom slegs in soverre met die terme bemoei as wat daar taalbeginsels op die spel is.

Ek het my voorgeneem om hierdie beginsel ook toe te pas. Ek wil die Afrikaanse krygstaal geheel en al in die hande van my offisiere en manskappe plaas en hulle daarby al die hulpmiddels, aanmoediging en ondersteuning gee wat hulle nodig het, omdat ek voel dat daar 'n geweldige agterstand ingehaal moet word.

In hierdie verband gaan ons by 1948 begin en niet by 1902 of 1652 nie, maar ons gaan uit die verlede alles leer wat vir 'n moderne verdedigingsmag nuttig is. Selfs die hoogs gemeganiseerde, modernste en wetenskaplikste leer het 'n geestelike agtergrond nodig, want agter die mate-

riële uitrusting moet die morele krag staan. In alle leërs word hierdie waarheid besef. Na die uiterlike is die verskil tusse die leërs van die Westerse moondhede vandag baie gering. In bewapening en opleiding is standaardisasie ver deurgevoer. Maar na die innerlike bly elke leër nasionaal, want sy enigste bestaansregverdediging is dat hy stoflike en geestelike waardes van die nasie moet beskerm. Daarom is kennis en waardering van hierdie waardes by 'n verdedigingmag noodsaaklik, anders weet hy nie waarvoor hy moet veg nie en sal hy dit ook nie met siel en liggaam doen nie.

Met dié doel voor oë gaan ek besondere aandag aan die hele Suid-Afrikaanse militêre tradisie en krygsgeskiedenis in die ruimste zin wy, waarby die bydrae van elke bevolkingsdeel uit sy eie oogpunt en uit die breër Suid-Afrikaanse oogpunt simpatiek bestudeer sal moet word. En dit, meneer die Voorsitter, bring my by die tweede punt wat ek vanaand hier wel behandel nl. ons eie militêre tradisie.

II.

Sedert Unie is daar maar baie min aandag aan hierdie saak gegee met die gevolg dat ons Verdedigingsmag vandag in sy gewoontes en gebruike feitlik buite die volk te staan gekom het. Dit is juis een van ons mooiste militêre tradisies dat krygsmag en volk een was en ons wil kyk of ons dit niet weer so kan maak nie.

Ons militêre tradisie is nie slegs 'n tradisie wat in 1914 of in 1939 of selfs in 1899 ontstaan het nie maar gaan terug tot die dae van Jan van Riebeeck en sy volksplanting aan die Kaap in 1652.

Van Riebeeck se instruksies het o.a. voorsiening gemaak vir

- (a) die aanlê van groentetuine
- (b) die bou van 'n hospitaal
- (c) die bou van 'n fort,

en hy was gelas om die nodige stappe te neem om die nedersetting te verdedig teen buitenlandse en binnelandse vyande. Die Kasteel wat deur hom gebou is, is vandag nog die belangrikste militêre hoofdkwartier van ons land in die Suide.

Aanvanklik het sy verdedigingsmag uit 'n garnisoen van beroeps-soldate bestaan waarvan die getalsterkte egter om verskeie redes gedurig gewissel het sodat hy uiteindelik van die „vryburgers” moes gebruik maak om sy klein garnisoen te versterk, en so het dit gekom dat die eerste kompanjie „Schieters” wat in 1658 uit alle weerbare vryburgers gevorm is 'n jaar daarna, in 1659, opgeroep is vir aktiewe diens in die oorlog teen die Hottentotte. Hierdoe „burgermilisie” was egter slegs 'n hulpmiddel — die beroepsoldate was in die meerderheid en die aanvoering van die gemengde mag was in die hande van beroeps-offisiere. Dit was egter die begin van 'n natuurlike ontwikkeling wat nie meer gestuit kon word nie. Die verdediging van huis en haard het al meer in die hande van die burgerie oorgegaan en ons vind 'n kringloop van vier stadia wat uitgeloop het op die beproefde Kommando stelsel wat deur die Voortrekkers na die nuwe Republieke in die Noorde meegeneem en teen die end van die negentiende eeu ontwikkel is tot 'n krygsmag wat beskryf is as „the greatest and most mobile fighting unit in the world”.

Hierdie kringloop was die volgende:

- (a) Suiwer beroepsmilitêre ekspedisies onder leiding van militêre beroepsoffisiere.
- (b) Militêre ekspedisies onder leiding van beroepsoffisiere met burgers aanwesig, maar in die minderheid.
- (c) Militêre ekspedisies onder leiding van beroepsoffisiere met burgers aanwesig in die meerderheid.
- (d) Militêre ekspedisies van suiwer burgermagte onder leiding van burgeroffisiere — 'n ontwikkeling waardeur die burger in staat gestel was om sy natuurlike militêre aanleg, sy neiging tot taktiek en sy kennis van die veld tot die hoogste peil te ontwikkel.

Dit is moeilik om vas te stel watter die eerste range is wat deur die burgeroffisiere beklee is. „Veldwagter” en „veldcorporaal” is van die eerste range wat 'n mens teëkom in geskrifte van daardie tyd.

Om die pos of rang van „veldcorporaal” aantrekliker te maak is dit later (1774) besluit om die titel „Wagtmeester” by te voeg en die rang se benaming het so verander na „Veldwagmeester”. Daar was in hierdie jaar 1774, reeds dertien Veldwagmeesters, elk verantwoordelik vir militêre en burgerlike aangeleenthede in hul respektiewe wyke. In dieselfde jaar is daar op aandrang van die burgers self 'n nuwe hoëre militêre rang geskep nl. die van „Veldkommandant” met die bytitel „cornet”. Die burgers het gevoel dat een van die 13 „veldcorporaals” of „veldwagmeesters” meer gesag as die ander moes hê om die commandos in die veld te lei. Ene Godlieb Rudolph Opperman was die eerste „Veldkommandant” en ene Charl Marais was die tweede met die bytitel van Luitenant. Aan die end van die Kompanjie se bewind in die Kaap was die volgende burgeroffisiersrange reeds gevestig en geërd onder die burgerlei:

- (a) veldkommandant met die bytitel van Luitenant.
- (b) Onderveldkommandant met die bytitel „cornet”.
- (c) Veldwagmeesters (Een vir elke wyk)
- (d) Provisionele veldcorporaal. (Een vir elke veldwagmeester.)

Die latere titel van Veldkornet is blykbaar 'n samenstreking van Onderveldkommandant en „cornet”.

Hierdie pos wat mettertyd so gewild geraak het en waardeur soveel nuttige werk gedoen is, is egter eers tydens die Regering van die Bataafse Republiek deur Janssens en de Mist amptelik in die lewe geroep.

'n Verdere rang wat ook later geskep is, is dié van Hoofdkommandant oor die hele gebied. Die veldkornetspos het selfs onder die tweede Engelse bewind in die Kaap bly voortbestaan: „the office of fieldcornet is indispensable to the internal administration of the Colony, and the tranquillity and welfare of the country districts in a great degree depend on the field cornets”. Toen die tyd wat die Engelse hierdie pos teruggetrek het was die Voortrekkers reeds lankal die land uit. Dit was hierdie veldkornetstelsel wat die Trichardts, Potgieters, Retiefs en Pretoriusse aan ons volk gegee het.

Die belangrikste range wat deur die Voortrekkers as erfgoed met hulle meegeneem is na die binneland was dié van Kommandant en Veldkornet. Dit het die basis gevorm van die indeling van offisiersrange van die Republieke. Omstandighede het meegebring dat daar in die Z.A. Republiek 'n nuwe rang van Kommandant-generaal geskep is. Die

Republikeinse grondwet maak dan ook voorsiening vir die vier welbekende range van Kommandant-generaal, Kommandant, Veldkornet en Assistent-veldkornet.

Dames en Here, u sien nou hoe diep in ons verlede hierdie militêre range gewortel is, en hoe nou dit verbonde is aan ons hele volksverlede. Dit is te betreur dat hierdie dinge nie by die skepping van die Unieverdedigingsmag na Unie in ag geneem is nie. Die kommandostelsel is wel tot 'n mate in die Skietverenigings wat kragtens die bepaling van die Verdedigingswet van 1912 in die lewe geroep is, in ere gehou. Hierdie Skietverenigings het egter al hoe meer 'n minderwaardige rol in ons landsverdediging gespeel en slegs by hulle het die rang van kommandant as die enigste van die range wat deur die vroeëre burgeroffisiere met soveel eer en onderskeiding gedra is, in die lewe gebly.

Ek is bly om te kan sê dat daar ondersoek ingestel sal word om te sien in hoeverre dit prakties moontlik en wenslik sal wees om van hierdie paar range en ook bv. die woord kommando met betrekking tot militêre eenhede, in ere te herstel, nie slegs in ons Skietverenigings nie, wat ons in die toekoms miskien liever Skietkommandos of Skutterkommandos kan noem, maar ook in ons Aktiewe Burgermag en selfs in die Staande mag. Die Kommandostelsel het selfs op Churchill so 'n indruk gemaak dat hy die woord tydens die jongste oorlog in die moderne Engelse militêre terminologie ingevoer het en van toepassing gebring het op sekere militêre eenhede wat 'n belangryke rol gespeel het voor die inval in Europa. Gekoppel aan hierdie woord vind ons die woord „Kommandoorders” wat gewoonlik deur die Kommandant-generaal uitgereik is. Hierdie woord sal miskien ook in ere herstel kan word deur b.v. die huidige woord „magsorders” daarmee te vervang.

Ondersoek sal ook moet ingestel word in hoeverre die Unieverdedigingsmag se Reglement van Disipline gewysig behoort te word om aan te pas by ons volksaard en ons militêre tradisie. Die huidige Reglement is gebaseer op die Engelse reglement wat opgestel was vir 'n totaal ander soort soldaat as die burgersoldaat van ons eie land. Daar is selfs bepaling van die Britse Army Act van 1881, die dae van Koningin Victoria, en van die Reëls van procedure wat kragtens daardie Wet opgestel is, wat nou nog van toepassing is op ons eie landsoldate.

Die seuns van Suid-Afrika wil gelei word en sal nie duld dat bijna Middeleeuse opvattinge van disipline op hulle langer toegepas word nie. Veral ons Kommando's wil gelei word deur offisiere soos die veldkornette en kommandante van 'n vorige geslag. Dit is seker van die eerbaarste tradisionele titels wat aan 'n seun van Suid-Afrika gegee kan word. Die kommandant was b.v. die hoogste offisier in die Kommandostelsel en as sulks het hy nie slegs op militêre gebied nie maar ook op ander gebiede, ja selfs op kerklike gebied, die toonaangewende man van sy distrik of omgewing geword. Ons sal moet sien in hoeverre ons hierdie tradisie sal kan laat herlewe tot heil van ons land en volk. Ons offisiere en ons Verdedigingsmag moet midde in die volk staan, moet deel van die volk wees.

Ek hoop, dames en here, dat ek u 'n indruk gegee het van die kultuurfunksie van die Departement van Verdediging. Taal en tradisie gaan hand aan hand. Op elk van hierdie gebiede sal nog baie navorsing moet gedoen word. In hierdie verband wil ek graag met waardering melding

maak van die waardevolle werk wat reeds op hierdie gebied deur mense soos dr. J. D. Voster gedoen is. Ons Verdedigingsmag sal self die meeste van hierdie werk moet doen. Hulpmiddels soos 'n krygsgeskiedkundige argief, 'n leërmuseum en 'n moderne militêr-wetenskapile biblioteekwese en dokumentasiediens is onontbeerlik. Ons hoop ook verder dat ons in hierdie reusetaak op die hulp en steun van die Akademie, die Vertaalburo en, indien so 'n liggaam gestig sou word, die vaktaalburo, sal kan reken. Ons hoop ook dat ons in die stamverwante lande, Nederland en België, sal kan saamwerk met die Nederlandse Centrale Taalcommissie voor de Techniek, die Vlaamse Ingenieursvereniging, en die Nederlandse en Belgiese land-, lug- en seemagte, om ook naas Engels 'n lewenskragtige Afrikaanse krygstaal op te bou. Al hierdie dinge sal egter moeite tevergeefs wees as volk en leer nie een is nee en as die lede van ons Verdedigingsmag nie self mag en entoesiasme aan hierdie groot skeppingsdaad meedoen nie.

Uit de BUITENLANDSE VAKPERS

DE MODERNE AMERIKAANSE PANTSERORGANISATIES

De Amerikaanse Luitenant Kolonel J. I. King wijdt aan dit onderwerp de volgende beschouwingen.

De militaire operatiën van de Tweede Wereldoorlog demonstresen duidelik, dat in het gevecht alleen sukses is te behalen door gebruik te maken van een juist samengesteld team. Het pantserwapen is een deel van het legerteam en verschaft aan leger- en legerkorpscommandanten een beslissend middel om de loop van het gevecht te beïnvloeden. De voornaamste kenmerken van het moderne pantserwapen zijn beweeglijkheid, beschermde vuurkracht en grote stootkracht. Hierdoor werd de overmacht van het machinegeweer teniet gedaan. In Amerika ging de militaire mechanisatie tussen de beide wereldoorlogen slechts traag vooruit, omdat men nog niet voldoende vertrouwen in het pantserwapen stelde. Maar gedurende de eerste dagen van de Tweede Wereldoorlog gaf het Duitse Leger een grootse demonstratie van de capaciteiten van hun legerteam, sterk ondersteund door het pantserwapen. De Duitse successen waren de oorzaak, dat in Juli 1940 de Armored Force werd opgericht. De factoren van het Duitse succes waren spoed, verrassing, teamwork en gebruikmaking van de verwarring bij de vijand en op deze factoren werden ook de Amerikaanse pantsertroepen opgebouwd.

De voornaamste Amerikaanse pantserformaties zijn thans: de pantserdivisie, het lichte Cavalerie Pantser Regiment, de afzonderlijke Tankgroep en het Landings Tankbataljon. Bij de Infanteriedivisie zijn een zwaar tankbataljon en een verkenningcompagnie, terwijl ieder Infanterieregiment van die divisie ook over een zware tankcompagnie beschikt. Wat de Luchtlandingsdivisie betreft is men van mening, dat deze voor zijn grondgevechten ook zal moeten beschikken over een zwaar tankbataljon en een verkenningcompagnie, die dus door de lucht moeten worden vervoerd ¹⁾.

De organisatie van de Pantserdivisie berust geheel op haar hoofdtak, de sterke offensieve oorlogvoering. Haar eenheden van gecombineerde wapens moeten gedurende vrij lange tijd zelfstandig kunnen optreden. In verband met de oorlogspraktijk werd de organisatie geleidelijk veranderd. Zo was op 15 Juli 1940 de sterkte 9859 man, terwijl die heden 15830 man bedraagt. Na de oorlog werden nog verschillende organisatiewijzigingen doorgevoerd om het gevechtsvermogen te verhogen en de verzorgingsmogelijkheden te verbeteren.

De samenstelling van de pantserdivisie bestaat evenals in 1940 uit vijf hoofdonderdelen, nl. een commando-

¹⁾ Deze nieuwe organisatie is in 1948 goedgekeurd.

groep, een verkenningsgroep, een gevechtsgroep, een ondersteuningsgroep en een verzorgingsgroep. De soepelheid wordt bij de divisie vooral verkregen door het formeren van gevechtscommando's en van zelfstandige bataljons. Het gevechtscommando dient om een bepaalde opdracht uit te voeren. Tanks, infanterie, artillerie, pioniers, verkenning-, verbindings- en verzorgingselementen worden in de juiste verhouding ter beschikking gesteld. De commandant van dit tactische commando is een brigade generaal. Naast de twee gevechtscommandostaven met hun stafcompagnieën is nog een reservecommando-staf met stafcompagnie onder bevel van een Kolonel. Dit reservecommando is bestemd om de leiding op zich te nemen over de gevechtseenheden, die niet zijn ingedeeld bij de gevechtscommando's en die bestemd zijn als reserve. Indien noodzakelijk, kan het reservecommando ook als gevechtscommando worden ingezet. De staf van dit commando is daar ook voor berekend.

De nieuwe divisie-organisatie van 1947 vertoont een uitbreiding met een zwaar tankbataljon. Tevens heeft elk bataljon middelbare tanks nu vier compagnieën van drie pelotons, terwijl daar bij vroeger drie middelbare tankcompagnieën en één lichte tankcompagnie waren ingedeeld. Daardoor is het aantal middelbare tanks gestegen van 168 tot 216. Het zware tankbataljon heeft drie tankcompagnieën van vier pelotons met een sterkte van 63 zware tanks. De divisie kreeg in 1947 dus een vermeerdering van 111 zware en middelbare tanks, terwijl 43 lichte tanks kwamen te vervallen.

Gedurende de oorlog hebben de pantsercommandanten doorlopend om meer infanterie gevraagd ter bescherming hunner eenheden. Hiermede is nu rekening gehouden, zodat de drie pantserinfanteriebataljons met drie compagnieën nu werden uitgebreid tot vier bataljons ieder met vier compagnieën. In 1942 waren op zes bataljons slechts drie bataljons infanterie, terwijl men nu een even groot aantal van beiden heeft, t.w. vier.

De artillerie-organisatie van de divisie is nu als volgt: divisie-artilleriestaf met stafbatterij, drie bataljons 105 mm hw met drie batterijen van zes stukken, één bataljon 155 mm hw met drie batterijen van zes stukken en een bataljon luchtdoelartillerie met vier batterijen automatische luchtdoelwapens. Alle zijn van motoraffuit voorzien. Het bataljon 155 mm hw en het bataljon luchtdoelartillerie zijn bij de nieuwe organisatie

aan de divisie toegevoegd. De 155 mm hw is een machtig ondersteuningwapen, terwijl de luchtdoelartillerie ook tegen gronddoelen kan worden gebruikt.

Het verkenningsbataljon draagt zorg voor veiligheid en verkenning. Dit bataljon bestaat uit een staf met stafcompagnie en vier verkenningscompagnieën. In de plaats van de M8 pantserwagen, met zijn lichte bepantsering en weinig beweeglijkheid, werd een lichte tank ingevoerd. De organisatie van het peloton van de verkenningscompagnie bestaat nu uit een verkenningsgroep in jeeps, een tankgroep met lichte tanks M-24, een tirailleurgroep in gepantserde personeelwagens en een ondersteuninggroep in jeeps, waarbij een 81 mm mortier.

Ieder peloton is een kleine gevechtsgroep, met beweeglijkheid, gepantserde bescherming, sterke vuurkracht, soepele organisatie en goede verbindingsmiddelen. Een behoorlijk versterkt verkenningsbataljon kan ook als pantsergevechtsgroep optreden.

De pantserdivisie stond dikwijls zwak tegenover vernielde bruggen en andere hindernissen. Het pantserpioniersbataljon moet die bezwaren op zij zetten. Een belangrijke toevoeging van 1947 is de bruggencompagnie en een vierde pionierscompagnie.

De verzorgingsdienst van de divisie werd verbeterd door het opnemen van een verzorgingsbataljon, dat was samengesteld uit een aanvoercompagnie en een veldverzorgingscompagnie. De aanvoercompagnie heeft een aanvoerpeloton (personeel) en drie vrachtwagenpelotons. De veldverzorgingscompagnie heeft een veldverzorgingspeloton (badinrichting, wasserij, gravenregistratiedienst) en drie wagenpelotons.

De divisie bezit bovendien twintig verbindingsvliegtuigen, die als luchtwaarnemingspost gebruikt worden voor het leiden van artillerievuur, voor het verzamelen van inlichtingen, colonnecontrole en andere opdrachten.

Luchtsteun in de vorm van gevechtsbommenwerpers, verkenningsvliegtuigen en dergelijke zijn beslist ook nodig bij een pantserdivisie.

Gedurende de laatste oorlog is de lucht-grondsamenwerking buitengewoon verbeterd en wordt nog steeds meer ontwikkeld.

De pantserdivisie werd ook nog uitgebreid met een compagnie militaire politie en een aanvullingscompagnie om snel personeelaanvulling te kunnen doen plaats vinden. De verbindingscompagnie werd ook doelmatiger ingericht. De nieuw georganiseerde pantserdivisie is

inderdaad zodanig samengesteld, dat ze in staat is een aanvallend gevecht met succes uit te voeren.

Het Cavalerie pantserregiment (licht) is een ander belangrijk pantserwapen en verving de cavaleriegroep met twee squadrons, die in de oorlog niet ten volle voldeed. Dit regiment beschikt over drie verkenningbataljons, ieder met drie verkenningcompagnieën en een middelbare tankcompagnie en is het grootste en meest moderne verkenningorgaan van het veldleger. Het ligt in de bedoeling, dat ieder legerkorps over een pantserregiment beschikt. Het regiment is opgeleid voor aanval en verdediging, in de voertuigen of daarbuiten of beiden. Het is een sterk team van gecombineerde wapens en verschaft een legerkorpscommandant een vaste kern, waardoor deze gemakkelijk door toevoeging van andere eenheden een mobiele gevechtsgroep kan formeren.

Einde 1947 deed het Hoofdkwartier van de Legergrondstrijdkrachten aan het Departement een voorstel voor het organiseren van een tankgroep. Hierbij werd geadviseerd, dat ze zou bestaan uit een kleine staf met stafcompagnie, die het beveiligend zou voeren over drie tankbataljons met zware of bijzon-

dere tanks. Bij het bijzondere tankbataljon zouden vlammenwerpertanks, bruggendragende tanks, vlegeltanks enz. zijn ingedeeld. De Groep moet niet als gevechtseenheid optreden, maar de eenheden moeten naar behoefte aan gevechtseenheden van het legerkorps worden toegevoegd.

Bij een landingsteam zal het pantserwapen ook een belangrijke rol spelen in de vorm van het Landingstankbataljon. De voornaamste opdracht van dit bataljon is het vormen van een eerste aanvalsgolf van de landingstroepen, dan wel een flankbeveiliging te geven en om de eerste vuursteun te geven in het landingshoofd. Bij dit bataljon zijn vier landingstankcompagnieën, voorzien van Landings Vehicle Tanks. LVT(A)'s. Deze weegt 20 ton (gevechtsklaar) en draagt een 75 mm hw en drie mitrailleurs van 0.3 inch.

Bij de grondstrijdkrachten is het pantserwapen onmisbaar, maar dit wapen moet worden gesteund door infanterie. Beiden, geholpen door artillerie, pioniers en hulpdiensten, zijn onafscheidelijk met elkaar verbonden. Onderling vertrouwen doet de operatiën van dit legerteam tot succes leiden.

Armored Cavalry Journal 1948-07,08.

In één koop aangeboden:

- 5 29 K's Schoenstikmachines (goed gerevideerd)
- 1 31 K 18 Rolvoetstikmachine (lederwaren)
- 3 Kleermakers-trapnaaimachines
- 1 Zetina Snelnaaimachine.

Aanb. A. G. Bekkers Lingedijk 42, Tel. 3236, Tiel

Te koop aangeboden: **ZWART OFFICIERSUNIFORM** met toebehoren, (cerem. tenue), lengte 1.70 m. Te bevr.: J. H. Sonne, Lt.-Kol. der Inf. b.d., Veldheimlaan 37, Zeist.

GERHARD JANNINK & ZONEN N.V. — ENSCHEDE

voor betere katoenen en kunstzijden Manufacturen, effen geveerd, bontgeweven en bedrukt

Specialiteiten: Corduroys — gordijnstoffen — flanellen werkmanskleiding

PIJNENBURG's

WEVERIJEN N.V.

GOIRLE

★

LINNEN

en

JUTE