

De Vereeniging „Volksweerbaarheid”.

Als een voorstander der Vereeniging „Volksweerbaarheid” thans, nu die Vereeniging bijna 4 jaar bestaat, eens in Nederland zou kunnen rondvragen, wat haar doel is en welke middelen zij aanwendt om haar doel te bereiken, dan zou die vrager menig teleurstellend antwoord ontvangen. Teleurstellend, omdat hem daaruit zou blijken, dat bij velen de belangstelling voor de Vereeniging zoo gering is, dat zij zelfs de moeite niet hebben genomen, zich van haar streven op de hoogte te stellen.

Moet zulks al verwondering wekken, waar het de Nederlanders in het algemeen betreft, omdat het hier toch eene Vereeniging geldt, die naar haar beste inzicht tracht de weerkracht van het vaderland zoo hoog mogelijk op te voeren — en hiernaar streven toch allen, die op het behoud van een eigen, onafhankelijk vaderland prijs stellen —, hoeveel te grooter wordt nog die bevreemding, wanneer men bemerkt, dat ook van het Nederlandsche Officierskorps menig lid ternauwernood het bestaan eener Vereeniging „Volksweerbaarheid” kent.

Wanneer men naar eene verklaring zoekt van dit verschijnsel, dan kan men moeilijk anders dan het toeschrijven aan de vooropgezette meening, dat eene Vereeniging, die geen wettelijken dwang tot haar beschikking heeft, nooit zulk een doel zal kunnen bereiken of tot het bereiken daarvan zelfs maar zal kunnen medewerken. Aan onverschilligheid voor het boven aangegeven doel mag toch bij Nederlandsche officieren zelfs niet gedacht worden.

Nu is zulk eene vooropgezette meening zeer moeilijk te bestrijden. Zij toch, berust niet op studie van haar voorwerp. Immers, ware dit het geval, dan waren doel en middelen der Vereeniging wel bekend. En juist deze kennis blijkt te ontbreken.

Desondanks moge hier eene poging tot bestrijding dier meening worden gewaagd.

En dat wel, omdat eene gunstige uitkomst dier poging van zoo groot belang voor het welslagen der Vereeniging wordt geacht.

Niet om de contributie, die door eventueel bekeerde tegenstanders zal worden bijgedragen. Maar wel om den moreelen steun, die van zulk eene bekeering het gevolg zal zijn.

Niets toch belemmert meer eene poging, om bepaalde denkbeelden bij het groote publiek ingang te doen vinden, dan de verklaring van deskundigen, dat die denkbeelden verkeerd zijn. En zoo wordt in dit

geval menig burger, die anders zijn geldelijken en zedelijken steun aan de Vereeniging zou geschonken hebben, door het oordeel van, hem al dan niet bekende, officieren, dat die Vereeniging toch een doodgeboren kind is, van zijn oorspronkelijk voornemen afgebracht. Terwijl omgekeerd vele burgers, indien zij door officieren hooren verklaren, dat het doel der Vereeniging bereikbaar is, er eerder toe zullen komen om er lid van te worden.

Bij haar pogen, om de weerbaarheid van het Nederlandsche volk te ontwikkelen, gaat de Vereeniging uit van twee grondstellingen:

- 1^o. Dat zij zich niet mag bemoeien met vraagstukken betreffende vorming en samenstelling onzer weermacht.
- 2^o. Dat in elk stelsel van legervorming weerbare individuen noodig zullen zijn en dat dus, hoedanig de weermacht van Nederland ook moge worden gevormd en samengesteld, de kracht van die weermacht zal worden verhoogd en door het toenemen van het aantal weerbare individuen en door het toenemen van de weerbaarheid van ieder individu.

Eerstgenoemde grondstelling zou, naar vermeend wordt, al te voren de vrees moeten uitsluiten, dat, als eenmaal de Vereeniging tot eene zekere mate van bloei en ontwikkeling zal zijn gekomen, zij op de eene of andere wijze zal pogen het leger, als zijnde volgens haar voortaan overbodig, ter zijde te schuiven. Toch bestaat bij velen die vrees. En die vrees wordt veelal als een der argumenten tegen de Vereeniging uitgespeeld, en vooral door hen, die zonder zich op de hoogte der toegepaste werkwijze te hebben gesteld, al bij voorbaat van meening zijn en waren, dat zonder dwang niets te bereiken zal zijn. Zij gronden die vrees en deze meening dan op hunne kennis van volkskarakter en volksaard. Volgens hen is de Nederlander wars van elke tucht en elken band en niet geneigd zijne vrijheid ook maar in het minst prijs te geven, zelfs niet daar, waar dit prijsgeven in meerdere of mindere mate *moet* gevergd worden voor de richtige samenwerking van velen, en van die richtige samenwerking de onafhankelijkheid van het vaderland kan afhangen.

Nu zou men juist denken, dat eene Vereeniging, die tracht dien te ver gedreven vrijheidszin, mocht zij werkelijk bestaan, daar waar dit noodig is te breidelen, zich dan juist in de sympathie, belangstelling en warme medewerking van de zoodanige beoordeelaars van het Nederlandsche volkskarakter zou kunnen verheugen. Ook dit is evenwel weer niet het geval, omdat ook de mogelijkheid om die in hun oog zoo hoog noodige verandering in den volksaard te weeg te brengen, door hen alleen bij wettelijken dwang bestaanbaar wordt geacht.

Tegenover deze meening stellen de voorstanders van „Volksweerbaarheid”, dat, indien werkelijk ter bereiking van hun doel verandering van

volkskarakter en volksaard mocht noodig zijn, deze verandering, beter dan door wetsdwang, te verkrijgen zal zijn langs den weg der overreding en overtuiging. Hiermede wordt dan ook bij de keuze der middelen rekening gehouden.

De tweede grondstelling bepaalt als vanzelf de wijze, waarop de Vereeniging optreedt, en de middelen, die zij aanwendt.

Een werkelijk weerbaar individu is dit toch zoowel moreel als fysiek, is weerbaar in denkwijze, zoowel als in handeling. En omdat de handeling in den regel een gevolg is van de denkwijze, wil de Vereeniging dan ook allereerst, waar noodig, de denkwijze van het Nederlandsche volk veranderen.

„Volksweerbaarheid” is dan ook vóór alles eene zedelijke Vereeniging. In de eerste plaats tracht zij bij de Nederlanders het besef te wekken, dat het de plicht is van ieder oprecht vaderlander daar, waar dit noodig mocht zijn, ook zonder wettelijken dwang, zooveel in zijn vermogen is, mede te werken tot verdediging van de onafhankelijkheid van het vaderland. Als vanzelf vloeit dan hieruit voort de plicht, om dat vermogen zoo hoog mogelijk op te voeren, de plicht dus tot oefening van geest en lichaam.

Dit plichtsbefef wekt zij op in theorie en practijk, door het geven van voorbeelden, zoowel als door het houden van lezingen, door het wijzen op hetgeen ons de geschiedenis leert, zoowel als door het aantoonen van het vele goede, dat Nederland ook nog heden ten dage aan de Nederlanders biedt. In het kort, zij let hierbij zoowel op de ethische, als op de practische zijde van het vraagstuk.

Het is dan ook wel haast overbodig, nog mede te deelen, dat haar streven omvat de vrouwen, zoowel als de mannen, de ouderen, zoowel als de jongeren. Zij wil, dat de ouderen het voorbeeld geven aan de jongeren; zij beschouwt de jongeren als den toekomstigen steun, den toekomstigen arm van den Staat in tijden van nood en gevaar. Zij gelooft bovenal, dat als er ééne macht is, die een gunstigen invloed kan uitoefenen op de denkwijze van een volk, deze in de eerste plaats is de vrouw, en wel de vrouw als moeder en als echtgenoot.

In de tweede plaats tracht de Vereeniging de lichamelijke weerbaarheid te doen toenemen door tot oefenen van het lichaam op te wekken en, zoo noodig en mogelijk, daartoe de gelegenheid te verschaffen. Zij maakt daarbij natuurlijk gebruik van het besef, dat oefenen plicht is, waar dit plichtsbefef mocht zijn ontstaan ten gevolge van haar werkzaamheid op zedelijk gebied. Doch ook waar slechts lust tot oefenen bestaat om der wille van de oefening zelve, stelt zij zooveel mogelijk de gelegenheid open om aan dien lust te voldoen. Zij is toch van meening, dat lichamelijke geoefendheid zonder plichtsbefef beter is dan in het geheel geen lichamelijke geoefendheid, en hoopt bovendien onder het oefenen tevens het plichtsbefef op te wekken. Trouwens, aan elk lichamenlijk oefenen gaat als vanzelf gepaard eene oefening op zedelijk

gebied, want lichamelijke oefening stelt eischen aan zelfbeheersching, aan koelbloedigheid, aan vastberadenheid; zij versterkt dus de wilskracht. Doch ook eischen sommige dier oefeningen samenwerking tot bereiking van een gemeenschappelijk doel; zij leeren dus het onderwerpen van eigen wil aan dien van anderen, bevorderen in zekeren zin het gemeenschapsgevoel, en breidelen te grooten vrijheids- en onafhankelijkzinn.

De Vereeniging stelt zich bij het bevorderen van individueele lichamelijke weerbaarheid op een zoo ruim mogelijk standpunt. Zij moedigt alles aan wat, in welken zin dan ook, daaraan ten goede kan komen. Gymnastiek, alle soorten van sport, schermen, wapenhandel, schieten, marcheeren, velddienst, die alle worden beoefend, niets blijft haar in dat opzicht vreemd.

De wijze, waarop de Vereeniging hierbij te werk gaat, hangt af van plaatselijke omstandigheden.

Afdeelingen in groote steden treden in den regel meer op als organiseerende dan als uitvoerende lichamen. Zij werken het toetreden tot bestaande vereenigingen in de hand, richten, daar waar deze op eenig gebied ontbreken, nieuwe op, moedigen het oefenen aan door het uitschrijven van wedstrijden, het uitloven van medailles, enz. en zoeken tot het een en ander zoo noodig aanraking — en met goeden uitslag — met bestaande vereenigingen en bonden, als b.v.: De algemeene Nederlandsche Wielrijdersbond, het Nederlandsch Gymnastiekverbond, de Nederlandsche Voetbalbond, het Algemeen Nederlandsch Verbond, enz. Zij zoeken steun bij gemeente- en andere besturen en bij het leger, tot het verkrijgen van subsidiën, gebruik van localiteiten en materieel, enz., en, het moet hier met dankbaarheid erkend worden, veelal niet te vergeefs. Zij trachten, door de wedstrijden bovenal op nationale feestdagen te organiseeren, den nationaliteitszin op te wekken en te doen toenemen en bovendien daardoor den op die dagen bestaanden lust tot uitspanning en vermaak in de goede richting te leiden.

In de kleinere plaatsen daarentegen zijn de afdeelingen in den regel te gelijker tijd de organiseerende en de uitvoerende lichamen.

Als de afdeeling is gesticht, treedt zij tevens na korter of langer tijd op als gymnastiek-, scherm- en schietvereeniging, als sportvereeniging, somtijds, als er goede leiding beschikbaar is, als vereeniging tot het houden van velddienstoefeningen, enz.

Na deze uiteenzetting komt als vanzelf de vraag op: Hoe kan men nu ooit in dit alles iets van soldaatje spelen bespeuren? En toch, ook dit oordeel wordt zoo dikwerf geveld. Heeft men dan geen reden om te vermoeden, dat zij, die dat vonnis velden, eene zaak beoordeelden, waarvan zij geen voldoende kennis hebben genomen?

Het spreekt wel vanzelf, dat de Vereeniging, in de eerste periode van haar bestaan, niet zoo onmiddellijk de gebaande paden vóór zich

zag, waarop zij zich thans, en blijkens den uitslag in de goede richting, voortbeweegt. In den beginne was het wel eens een vooruitschrijden op geaccidenteerd en onbekend terrein, moest nu eens naar rechts, dan weer naar links worden uitgeweken om eene, plotseling voor den dag komende, te groote hindernis te omtrekken. Thans echter bestaat de gegronde hoop, dat de gebaande weg is gevonden, en tevens voldoende zekerheid omtrent de richting, waarin deze weg verder moet bewandeld worden om het doel te bereiken.

Voor de oprichters, voorstanders en leden der Vereeniging is er dan ook alleszins reden tot tevredenheid. Maar deze mag geen aanleiding zijn tot het verflauwen van den ijver, tot het indommelen op de reeds verkregen uitkomsten. Want al is het begin goed en al wordt thans een gebaande weg in de goede richting bewandeld, het doel wenkt nog slechts zeer in de verte. Daarom dient de snelheid vergroot en de tegenstand verminderd te worden. Daarom ook dient getracht te worden hen, die niet in het goed recht van bestaan der Vereeniging gelooven, niet slechts tot dat geloof te bekeeren, maar hen tevens te overtuigen, dat hier hunne krachtige medewerking te recht wordt gevraagd, dat die medewerking wordt vereischt om het doel sneller te bereiken.

Van daar dit pleidooi gericht tot die officieren van het Nederlandsche leger, die, op grond van hunne kennis van het Nederlandsche volkskarakter en van den Nederlandschen volksaard, bij voorbaat en zonder zich nader met de Vereeniging en haar streven bekend te maken, haar pogen hopeloos noemden. Gericht ook tot die andere officieren, welke, na met de Vereeniging in den aanvang van haar bestaan te hebben kennis gemaakt, op grond van hetgeen zij destijds ervan leerden kennen en op grond van de oorzaken, waaraan zij haar ontstaan meenden te moeten toeschrijven — kortstondige geestdrift, opgewekt door den Transvaalschen Oorlog — haar een vroegen en ontijdigen dood voorspelden. Tot hen allen de vraag, waartoe de vrijmoedigheid wordt gevonden in het besef, welk een groot belang hier voor ons vaderland op het spel staat: Neem, thans voor het eerst, of opnieuw kennis van hetgeen de Vereeniging tot dusverre heeft bereikt, van de middelen, waarmede, en van de wijze, waarop zij die uitkomsten heeft verkregen. Wellicht dat thans die kennismaking leidt, niet alleen tot belangstelling in het streven der Vereeniging, maar zelfs tot krachtige medewerking.

Voor zulk een gehoor zou het welhaast overbodig genoemd kunnen worden, nu nog aan te geven in welken zin een welgeslaagd streven der Vereeniging „Volksweerbaarheid” aan de kracht der weermacht ten goede zal komen.

Evenwel, het moge overbodig zijn, schaden zal het hier allicht niet. Daarom dus nog het volgende:

Bij elk stelsel van legervorming zal de werking van eene bloeiende Vereeniging „Volksweerbaarheid” zich doen gevoelen:

a. Onder de bij het leger ingelijfden door grooter ernst en nauwge-

zetter plichtsbetrachting, en, als een gevolg daarvan, door het zich spoediger en beter eigen maken van hetgeen in dat leger geleerd moet worden.

b. Bij buiten het leger staanden, die den dienstplichtigen leeftijd nog niet hebben bereikt, door een streven om zich te oefenen in datgene, wat een weerbaar man moet kennen en kunnen, voor zooverre dit buiten het leger kan worden geleerd. Als gevolg hiervan zal men hen later, komen zij in het leger, alleen datgene hebben te leeren, wat men zich alleen in het legerverband kan eigen maken; en komen zij niet in het leger, dan zullen zij zich toch blijven oefenen en daardoor, hoe dan ook in tijd van nood het vaderland hunne diensten zal aanwenden, bruikbaarder zijn dan degenen, die *thans* nooit bij het leger dienden.

c. Bij degenen, die hun eerste-oefeningstijd in het leger reeds hebben doorgebracht, doordat deze zich zullen blijven oefenen in datgene, wat zij, buiten het leger, zelf kunnen blijven onderhouden. Als gevolg hiervan zullen de met groot verlot vertrokken miliciens veel meer waarde, als soldaten, blijven behouden, dan *thans* het geval is.

Wellicht zal de bewering niet te bout worden gevonden, dat in de toekomst voor grensbewaking en dekking van mobilisatie en concentratie andere beginselen zullen gelden, dan *thans* het geval is, dat dan voor die diensten de landweer en de landstorm in de grensdistricten zullen worden gebruikt. Welnu, welken grooten, gunstigen invloed zal het dan niet op de vervulling van die zoo gewichtige taak moeten hebben, wanneer die landweer- en landstormplichtigen, afgescheiden van de wettelijk vastgestelde oefeningsdagen, zich vrijwillig in hunne eigen districten blijven oefenen in schieten en velddienst. Welk een schat van terreinkennis zal daardoor niet worden verkregen, en hoezeer zal niet het zelfvertrouwen toenemen van die mannen, wanneer zij weten, dat zij in schietvaardigheid minstens de gelijken en in terreinkennis verre de meerderen van de te verwachten vijanden zijn.

Bij deze beschouwingen werd uitsluitend de aandacht gewijd aan het nut, dat de Vereeniging „Volksweerbaarheid” uit een militair oogpunt afwerpt en kan afwerpen. Volledigheidshalve zij hier, zij het dan ook slechts kortelijk, aangestipt, dat ook het algemeen maatschappelijk belang gebaat wordt door zulk een streven. Men denke aan verhoogde energie en ondernemingsgeest, aan verbetering der volksgezondheid, aan verbetering van het zedelijk peil van ons volk, dat niet meer voor een deel zijne uitspanning zal zoeken in koffiehuzen en kroegen en op kermissen, doch in de vrije natuur, op heide en veld, in en op het water, in sport en gymnastiek; aan afneming van straatschenderijen, omdat de jeugd dan wat beters te doen zal hebben dan glazen ingooien, dieren mishandelen en al datgene, waarmede zij zich *thans* zoo al verder moet bezighouden, enz.

VAN MAANEN,

*Lid-oprichter en oud-secretaris der afdeling
Dordrecht van Volksweerbaarheid.*

De Oorlog in Zuid-Afrika.

Het mag een eigenaardig verschijnsel genoemd worden, dat de oorlog in Zuid-Afrika, na de dagen van groote spanning, thans zoo luttel belangstelling wekt. Het ware voorzeker onverstandig, al hetgeen daar gebleken is, onveranderd over te nemen; eene zekere mate van voorzichtigheid is geboden. Doch nog veel onverstandiger zou het zijn de lessen van dezen oorlog niet te willen aannemen, zelfs niet te gaan bestudeeren. Of ieder daartoe in de gelegenheid is? Wij betwijfelen het; immers, behalve enkele te vroeg geschreven werken, bevatten vele onzer militaire bibliotheken omtrent dezen oorlog al bitter weinig.

Het is dan ook hierom, dat wij ons bereid verklaarden aan het verzoek van „De Militaire Spectator” te voldoen en eene poging te wagen tot het geven van eene critische studie over den oorlog in Zuid-Afrika.

Enkele zaken, ter inleiding, kunnen tot een juist begrip van het volgende moeilijk worden gemist en zoo zullen wij in de eerste plaats nagaan:

DE OPSTELLING DER WEDERZIJDSCHE STRIJDKRACHTEN BIJ HET BEGIN DER VIJANDELIJKHEDEN.

Strijdkrachten der Engelschen. ¹⁾

Nadat de Britsche Regeering den 10^{en} October 1899 verklaard had de eischen van het ultimatum van de Regeering der Zuid-Afrikaansche Republiek niet in behandeling te kunnen nemen, verliet de Britsche diplomatieke agent CONYNGHAM GREENE den volgenden dag Pretoria en was de oorlogstoestand feitelijk ingetreden.

Reeds van te voren had het Britsche legerbestuur maatregelen genomen tot versterking van de troepenmacht in Zuid-Afrika, die in gewone omstandigheden bestond uit 6½ bataljon infanterie, 2 regimenten cavalerie, 3 veldbatterijen, 1 bergbatterij, 2 compagnieën vestingartillerie, 1 vestingcompagnie genietroepen en bijbehorende diensten. In afwachting van het legerkorps, dat onder Generaal Sir REDVERS BULLER uit Engeland zou worden gezonden, wenschte men al dadelijk bij het uitbreken van den oorlog de beschikking te hebben over genoeg troepen om het eigen grondgebied tegen vijandelijke ondernemin-

¹⁾ Hoofdzakelijk onleend aan Appendix 5. Report of His Majesty's Commissioners, enz. Dit rapport zal verder aangehaald worden onder den verkorten titel: Blauwboeken.

gen te dekken. Alzoo waren reeds lang vóór 9 October bevelen gegeven tot het uitzenden van 10½ bataljon infanterie, 3 regimenten cavalerie, 6 veldbatterijen, genietroepen, enz., afkomstig uit de garnizoenen in het moederland, de Middellandsche Zee, Egypte, Britsch-Indië en Mauritius. Voorts waren sedert Juli de Kolonels BADEN-POWELL en PLUMER bezig met het organiseeren van vrijwilligerskorpsen in Rhodesia. Eindelijk was men, reeds in Juni, begonnen met het opstapelen van voorraden van allerlei aard.

De ter versterking der garnizoenen in Z.-A. uitgezonden troepen waren den 13^{en} October, den dag, waarop de Boeren Natal binnenrukten, alle aangekomen, behalve 2½ bataljon infanterie, 5 eskadrons cavalerie, 3 veldbatterijen, telegraaf- en ballonsectiën, treincompagnieën, enz.

De sterkte der bataljons infanterie wisselde af tusschen 800 en 1000 officieren en manschappen. Uit de opgegeven sterkte der regimenten cavalerie blijkt, dat het 5^e Regt. Lansiers en het 18^e Regt. Huzaren, die tot de bezetting van Z.-A. behoorden, 4 eskadrons telden, dat daarentegen de regimenten, die ter versterking werden gezonden, met 3 eskadrons zijn uitgerukt. De eskadrons waren ± 150 off. en m. sterk. De batterijen telden alle 6 stukken.

Verder werd machtiging verleend tot het mobiliseeren der koloniale troepen.

Op 13 October waren de Britsche strijdkrachten, als volgt, gedisloqueerd:
A. Troepenmacht in Natal.

De troepen in Natal werden samengevoegd tot eene divisie, die het nummer 1 kreeg. De commandant, Luitenant-Generaal Sir GEORGE WHITE, in de eerste dagen van October aangekomen, vestigde zijn hoofdkwartier te Ladysmith.

a. te Ladysmith.

Brigade infanterie. Commandant: Kolonel HOWARD.

I. Liverpool Regt. (met 1 compagnie bereden infanterie).

I. Manchester " (idem).

I. Devonshire " .

I. Gloucester " .

II. King's Royal Rifle Corps.

II. Gordon Highlanders.

Cavalerie.

5^e Regt. Lansiers.

19^e " Huzaren.

1 eskadron van het 5^e Regt. Gardedragonders.

Artillerie.

21^{ste}, 42^{ste} en 53^{ste} Veldbatterij.

Genietroepen.

23^{ste} Veldcompagnie.

Vrijwilligerskorpsen.

Natal Naval Volunteers (123 off. en m.).

3 eskadrons Natal Carabineers (± 375 off. en m.). 1)

Natal Mounted Rifles (220 off. en m.).

Natal Field Artillery met 6 voorlaadkanonnen van 6.35 cM.

b. *Bij Dundee*. Commandant: Generaal-Majoor Sir W. PENN-SYMONS.

Brigade infanterie. Commandant: Generaal-Majoor YULE.

I. Leicester Regt. (met 1 compagnie bereden infanterie).

I. King's Royal Rifle Corps (idem).

II. Royal Dublin Fusiliers (idem).

I. Royal Irish Fusiliers (op weg naar Dundee).

Cavalerie.

18^e Regt. Huzaren.

Artillerie.

13^e, 67^{ste} en 69^{ste} Veldbatterij.

c. *te Pietermaritzburg*.

Imperial Light Horse (350 off. en m.).

d. *te Acton Homes*.

Border Mounted Rifles (286 off. en m.).

e. *te Estcourt*.

1 eskadron Natal Carabineers (\pm 125 off. en m.).

Natal Royal Rifles (150 off. en m.).

f. *te Helpmekaar*.

Umvoti Mounted Rifles (89 off. en m.).

g. *te Colenso*.

Durban Light Infantry (476 off. en m.).

De „Natal Police” (327 off. en m.) was, evenals de „Natal Bridge Guards” (61 m.), over Natal verspreid.

Van de vrijwilligerskorpsen was alleen de Imperial Light Horse bij het uitbreken van den oorlog opgericht en wel door Kolonel SCOTTCRISHOLME, die later bij Elandslaagte sneuvelde. ²⁾ Vele Britsche uitlanders, afkomstig uit de Z. A. R., hadden dienst genomen bij dit korps. De „Natal Police”, geheel bereden, was natuurlijk een permanente troep.

In het geheel bedroeg de sterkte der troepenmacht in Natal :

aan *Rijkstroepen*:

Infanterie en bereden infanterie 9445 off. en m.

Cavalerie 1840 „ .

Artillerie 36 veld- en 6 bergstukken.

aan *Vrijwilligers en Politietroepen*:

Infanterie en bereden infanterie 2580 off. en m.

Artillerie 6 bergstukken.

B. *Troepenmacht in de Kaapkolonie*. Commandant: Luitenant-Generaal FORESTIER-WALKER.

a. *te De Aar*.

I. Northumberland Fusiliers.

¹⁾ Later werd 1 eskadron naar Dundee gezonden.

²⁾ The Army and Navy Gazette, April 7th 1900.

4 compn. van II. King's Own Yorkshire Light Infantry (met 1 compagnie bereden infanterie).

1 detachement genietroepen.

b. te Molleno en te Naunpoort.

II. Royal Berkshire Regt. (met 1 compagnie bereden infanterie), detachementen vestingartillerie en genietroepen.

c. te Kimberley. Commandant: Kolonel KEKEWICH.

4 compn. van I. Loyal North Lancashire Regt. (met 1 comp. ber. infanterie).

1 compagnie vestingartillerie met 6 stukken (7-ponders).

1 detachement genietroepen.

Vrijwilligers- en politietroepen: Diamonds Fields Horse (178 off. en manschappen).

Kimberley Regt. (352 off. en m.).

„ Town Guard (1303 off. en m.).

Cape Police (26 off. en m.). ¹⁾

Diamonds Fields Artillery met 6 stukken van 6.35 cM.

Totale sterkte der bezetting van Kimberley op 13 October: ± 480 man infanterie en bereden infanterie en 6 stukken (7-ponders) van het Rijksleger, 1859 man infanterie en bereden infanterie en 6 stukken (van 6.35 cM.) aan vrijwilligers en politie.

d. te Mafeking. Commandant: Kolonel BADEN-POWELL.

Vrijwilligers- en politietroepen. Protectorale Regt. (469 off. en m.).

British South Africa Police (91 off. en m.).

„ Cape police (103 off. en m.).

Bechuanaland Rifles (81 off. en m.).

Mafeking Town Guard (302 off. en m.).

Totaal 1046 man infanterie en bereden infanterie.

e. te Tuli. Commandant: Kolonel PLUMER.

Vrijwilligerskorps: Rhodesia Regt. (433 off. en m.).

f. aan de Oranje-Rivier vooruitgeschoven:

4 compn. van I. Munster Fusiliers (waarschijnlijk met 1 comp. ber. infanterie).

g. te Kaapstad.

4 compn. van I. Loyal North Lancashire Regt.

4 „ „ I. Munster Fusiliers.

1 detachement vestingartillerie.

1 compagnie genietroepen.

Voorts was 1 compagnie genietroepen over verschillende garnizoenen verdeeld en stonden 1015 off. en m. van de „British South Africa Police” in de districten Gaberones en Mochudi. De „Cape Mounted Rifles” (962 off. en m. met 8 stukken), de eenige permanente troep der K. K., was, evenals nog 430 man van de „Cape Police”, over verschillende districten verdeeld.

¹⁾ 200 man der „Cape Police” waren in het district Kimberley verspreid.

De vrijwilligerskorpsen bestonden, behalve een paar afdeelingen artillerie, alleen uit infanterie en bereden infanterie. Zij waren ontstaan uit de reeds in vreedstijd bestaande „volunteer” korpsen, of waren, zooals de reeds genoemde Imperial Light Horse, het Protectorate en het Rhodesia Regt. bij het uitbreken van den oorlog opgericht. Over het algemeen kwamen zij in gehalte met de Boerencommando's overeen en onderscheidden zij zich door hunne plaatselijke terreinkennis zeer gunstig van de Rijkstroepen. Gedurende den oorlog nam hun aantal gestadig toe.

De hoofdmacht der Britsche troepen stond dus in Natal, terwijl de meest vooruitgeschoven afdeelingen in de K. K., ter sterkte van $2\frac{1}{2}$ bataljon infanterie met 2 compⁿ. bereden infanterie en detachementen vestingartillerie en genietroepen, zich bevonden op de \pm 260 KM. lange lijn De Aar—Nauwpoort—Molteno, met op \pm 45 KM. voor zich uit $\frac{1}{2}$ bataljon infanterie aan de Oranje-Rivier. Zelfs al rekent men bij deze afdeelingen de over verschillende districten verdeelde detachementen der „Cape Mounted Rifles” en der „Cape Police”, dan kan hier, ook met het oog op de gezindheid der Kaapsche Boeren, van eene afdoende dekking van het eigen gebied niet worden gesproken.

Strijdkrachten der Boeren.

Volgens het verdrag van 1897 kwamen de strijdkrachten van den O. V. St. onder den Commandant-Generaal der Z. A. R. ¹⁾

Op de lijsten der veldkornets waren den 1^{sten} Januari 1899 ingeschreven:

a. in de Z. A. R.: 15.696 Burgers van 18—34 jaar,

9.050 ” ” 34—50 ” en

4.533 ” ” 16—18 en van 50—60 jaar.

Totaal 29.279 Burgers (zonder vreemdelingen en natu-
rellen).

b. in den O. V. St.: 17.381 Burgers.

Het maximum aantal strijders, dat beide republieken op de been konden brengen, bedroeg dus 46.660 man, daarenboven de artilleriekorpsen van beide (te zamen \pm 500 off. en m.), een deel der politie (\pm 1750 man, totaal vóór den oorlog) en de uitlanderskorpsen, waarvan de sterkte wordt begroot op 8675 man, w.o. 6000 Afrikaanders uit het Britsche gebied. Echter was deze sterkte bij het uitbreken van den oorlog nog niet bereikt. ²⁾

Hoewel alle Burgers tot den oorlog opgeroepen waren, werd het opgegeven maximum op verre na niet bereikt. Volstrekt nauwkeurige opgaven omtrent de sterkte der commando's, door de Boeren in het veld gebracht, ontbreken nog steeds en zullen voorloopig wel blijven ontbreken; de autoriteiten wisten hoogst waarschijnlijk zelf niet, over hoeveel man zij beschikten.

¹⁾ Revue Militaire des Armées Etrangères, deel 57, blzn. 293—294.

²⁾ H. C. HILLEGAS. With the Boer Forces.

In December 1899 schijnen niet meer dan 26.000 Burgers van de twee republieken aan het front te zijn geweest.

Volgens een rapport van Commandant-Generaal JOUBERT, opgemaakt eenige dagen vóór zijn overlijden, waren er in Natal nooit meer dan 13.000 man.

Op 1 November 1899 zouden zich bevonden hebben:

in Natal: \pm 12.000 man;

in den O. V. St. en aan de west- en zuidgrenzen: \pm 12.000 man;

in de Z. A. R. en aan de west- en noordgrenzen: \pm 5.000 man.

In het geheel \pm 29.000 man.

In de eerste dagen van October 1899 waren de strijdkrachten der Boeren, als volgt, opgesteld:

7000—8000 man onder Commandant-Generaal JOUBERT in de omstreken van Zandspruit, ten noordwesten van het punt, waar de spoorweg en de weg Durban—Johannesburg de Zuid-Afrikaansche hoogvlakte bereiken, op een halven dagmarsch van de Natalsche grens.

3000—4000 man onder LUCAS MEIJER bij Vrijheid.

1500—2000 man bij Van Reenen's pas en een paar andere passen in de nabijheid.

4000 man in den omtrek van Zeerust en Malmani, ter waarneming van Mafeking.

3000—4000 man, in kleine detachementen verdeeld, langs de noordgrens der Z. A. R.

7000—8000 man onder P. CRONJÉ, verzameld bij Boshof, ter waarneming van Kimberley.

4000 man aan de zuidgrens van den O. V. St., met de hoofdmacht te Donkerpoort.

A. DE VELDTOCHT IN NATAL.

I. Dundee.

Hoe kwam men tot de opstelling bij Dundee?

Het oorspronkelijke denkbeeld aan Engelsche zijde was geweest, dat men met behulp van het Indische contingent in staat zou zijn geheel Natal tegen een inval te beschermen. Reeds terstond bij zijne aankomst (7 October) echter begreep de Generaal WHITE, dat deze verwachtingen zeer overdreven waren. Hij, voor zich, zag het meeste heil in eene concentratie van alle toen beschikbare strijdkrachten te Ladysmith; immers dit belangrijk knooppunt van spoor- en straatwegen stelde hem in staat tot snelle operatiën op de binnenlijnen tegen de gescheiden korpsen der Boeren, terwijl men zich eventueel ook achter de Tugela tot de verdediging zou kunnen bepalen.

Intusschen opperde de gouverneur verschillende bezwaren tegen het

ontruimen van Noord-Natal als: de ontstemming der loyalen, het gevaar voor een opstand der naturellen, de noodzakelijkheid van het behoud der kolonmijnen en niet het minst de indruk, dien deze ontruiming op de Kaapsche Boeren zoude maken. De Generaal SYMONS was de zelfde meening toegedaan en bovendien zóó vol vertrouwen in zijne troepen, dat WHITE eindigde met toe te geven. Aldus waren de Engelsche troepen bij het begin van den oorlog opgesteld in twee groepen, met een onderlingen afstand van 65 KM. en verbonden door een niet bewaakten spoorweg. ¹⁾

Nog op den 18^{en} October, dus eene week nadat de oorlog begonnen was, deed de opperbevelhebber eene poging om de gedetacheerde afdeeling tot teruggaan op Ladysmith te bewegen, doch SYMONS wist ook toen zijn wil weer door te drijven. ²⁾

De strijdkrachten, waarover men te Dundee beschikte, bestonden (zie blz. 165) uit:

3 eskadrons van het 18^e Regiment Huzaren,

1 eskadron Natal karabiniers,

3 batterijen veldartillerie en

3 bataljons infanterie, op 16 October met nog een bataljon versterkt.

In totaal alzo ongeveer 4000 man, waarbij valt op te merken, dat de drie eerstgenoemde bataljons elk eene compagnie bereden infanterie bezaten.

De toestand te Dundee.

De stad Dundee, in welker nabijheid zich het Engelsche kamp bevond, lag in een dal, waarvan de breedte 8 à 9 KM. bedraagt. Het wordt omringd door verschillende hoogten, namelijk: de Impati (ongeveer 400 M. hoog), de Talana (\pm 200 M.), de Lennox en de Indumeni. Door de tusschengelegen zadels gaan naar het Westen: de Glencoespoorweg en de groote weg, die zich bij Glencoe in de wegen naar Newcastle en Ladysmith splitst; naar het Z.O. loopt de weg van Beith; naar het O. de weg over Smith-Nek, die, zich weldra splitst in de wegen naar de Jagersdrift en de Vantsdrift.

Het Engelsche kamp kon van de omringende hoogten met veldgeschut worden onder vuur genomen; de watervoorziening geschiedde van den Impati. Had men alzo plan gehad eene verdedigingsstelling te kiezen, dan was zeker het dal daartoe al zeer ongeschikt, terwijl voor eene bezetting der heuvels de troepensterkte onvoldoende was.

Intusschen lag een verdedigend optreden allerminst in de bedoeling van den Generaal SYMONS. Hij wist, dat hij, zoowel uit de richting van

¹⁾ Het opstellen van het geheele leger bij Dundee werd verhinderd, doordien men de hoofdepotplaats Ladysmith, die slechts onbeduidend versterkt was, niet onbeschermd kon laten tegen een waarschijnlijk aanval der Vrijstaters.

²⁾ Hierop was zeker ook van invloed een telegram van LORD WOLSELEY dd. 17 Oct., luidende: „Is Glencoe rationed for 60 days, as ordered? If not, for how many?” enz.

Newcastle, als uit die van Vrijheid, bedreigd werd, doch verwachtte weinig van de samenwerking der Boeren en achtte zich sterk genoeg om hunne afdeelingen afzonderlijk te slaan, door ze aan te vallen, zoodra zij onder zijn bereik kwamen. ¹⁾

Uit dit oogpunt bezien, bood Dundee vele voordeelen. Slechts was het een besliste eisch, dat men door een uitstekenden kondschaps- en ophelderingdienst zorg droeg, steeds nauwkeurig 's vijands opstelling te kennen. Hierin meende SYMONS door de Natal-karabiniers en Kaffer-spionnen afdoende te kunnen voorzien.

De voorpostendienst werd op zeer onvoldoende wijze vervuld. Eene kleine wacht aan den voet van den Impati, eene andere op den weg naar Newcastle, een detachement bereden infanterie op het knooppunt van wegen bij Smithnek en eenige vedetten, alleen bij dag, bij het reservoir op den Impati, moesten in de beveiliging van het kamp voorzien.

De compagnie, die Glencoe had bewaakt, werd den 19^{en} October ingetrokken op het bericht, dat de communicatie langs den spoorweg was verbroken.

De oorlog was 11 October verklaard. Den volgenden dag bereikten de commando's van KOCK, VILJOEN en SCHIEL den Boven-Ingogo, 15 mijl ²⁾ ten N. van Newcastle, het hoofdleger kwam toen eerst te Volksrust. Volgens het plan van JOUBERT moest nu ERASMUS met 4000 man achter om den Mount Pogweni over den Wakkerstroomnek naar Newcastle. Inderdaad kwam deze hier den 15^{en} aan, terwijl eerst den 18^{en} zijne patrouilles bij Hattingspruit (7 mijl van Dundee) voeling kregen met patrouilles uit Dundee.

Eene tweede colonne was langs den Utrechtweg naar Doornberg gezonden, ten einde de troepen van LUCAS MEYER in Vrijheid te versterken.

Het Hoofdleger bereikte Langsnek den 13^{en}, Newcastle den 16^{en}, Dannhauser den 19^{en} en had alzoo in 7 dagen 70 mijl afgelegd.

Plan van aanval.

De Boeren waren uitstekend op de hoogte van alles, wat in het Engelsche kamp geschiedde, van den voorpostendienst, enz. In verband hiermede werd aan LUCAS MEYER opgedragen in den morgen van 20 October de oostelijke hoogten om Dundee te bezetten; ter zelfder tijd zou ERASMUS den Impati bemachtigen, gevolgd door de hoofdmacht om de insluiting te voltooien. LUCAS MEYER zou een nachtmarsch maken, ten einde verrassend te kunnen optreden en te voorkomen, dat de

¹⁾ DE VILLEBOIS-MAREUIL zegt in zijn „Carnet de campagne”, blz. 44: „On me montre la position de Dundee où a été tué le général SYMONS. Le fait qu'elle avait pu être choisie témoigne d'une incroyable incapacité, la défense avait dû être organisé en pot de chambre entre les hauteurs, qui dominaient la position et d'où les Anglais cherchaient à débusquer les Boers”.

²⁾ 1 mijl = 1609 M.; 1 yard = 0.91 M.

Engelschen den Talanaheuvel bezetten, daar in dat geval de Boeren uit het O. over eene open vlakte zouden moeten aanvallen.

In den avond van 19 October werden de Boeren-commando's ten O. van de Buffalo verzameld. In 't geheel waren hier \pm 4000 man met eene batterij, gevormd uit 4 kanonnen en 2 pompoms.

Na een gezamenlijk gebed begon ten 9 uur n.m. de overtocht van de Jagersdrift onder slagregens. Daar de weg aan de overzijde voor artillerie zeer moeilijk bleek, vorderde men langzaam en zoo ging met een en ander een aanzienlijke tijd verloren. Ofschoon men de voorzorg gebruikte ten N. van den weg te blijven, ten einde het Engelsche piket te vermijden, schijnt dit toch gealarmeerd te zijn (2³⁰ v.m.). Intusschen brak een deel der handpaarden van dit piket los en ging de rest in verwarring op Smithnek terug.

Ten 3²⁰ v.m. ontving men in het kamp hiervan het eerste bericht. Ten 4 v.m. volgde een tweede bericht, meldende, dat het piket gevaar liep.

Terstond werden 2 Cieën. infanterie gewekt en in de bedreigde richting gezonden. Blijkbaar heeft men echter aan Engelsche zijde geenszins vermoed eene zoo sterke macht tegenover zich te hebben en te meer werd men in dien waan versterkt, toen een volgend bericht luidde, dat de Boeren den Talanaheuvel trachtten te beklimmen, doch dat het piket hiertegenover eene goede stelling had ingenomen.

Inderdaad bevond het piket zich toen echter reeds bij Smithfarm op de westelijke helling van den heuvel.

Verdere orders werden door Generaal SYMONS niet gegeven. De morgendienst begon op de gewone wijze, toen plotseling de troepen zelf op Talana en Lennox menschen ontdekten. Even later sloegen reeds de eerste granaten in, doch smoorden in den grond.

Het Engelsche kamp was verrast! Ongeveer 1500 man onder JOZUA JOUBERT en HATTINGH hadden met 3 stukken en een pompom Talana bezet.

Het gros onder LUCAS MEYER was naar den Lennoxheuvel doorgereden met de andere stukken. Deze schijnen echter geen dienst te hebben gedaan.

Merkwaardig snel was, na de eerste verwarring, de orde in het kamp hersteld en reeds binnen 10 minuten waren de batterijen aangespannen, in stelling gekomen ¹⁾ en hadden zij het vuur geopend op 3650 yards, met het succes, dat reeds na een kwartier de Boerenkanonnen zwegen en achteruit werden gebracht.

Bovendien had het artillerievuur der Engelschen ten gevolge, dat reeds terstond ongeveer de helft der Boeren den Talana verlieten en of zich aansloten bij de commando's op Lennoxhill, of wel naar de Buffalo, ja, zelfs tot Utrecht terugvluchtten met de mededeeling, dat het Boerenleger vernietigd was.

¹⁾ Zie schets 1, stelling a.

Intusschen had Generaal SYMONS zijn aanvalsplan uitgegeven: twee bataljons gesteund door een derde, als reserve, zouden recht oostelijk den Talana in front aanvallen, hierbij gesteund door 2 batterijen.

De bereden troepen onder kolonel MÖLLER, zouden zich, met uitzondering eener artilleriebedekking van 1 Cie., op den linkervleugel gedekt opstellen, en daar op nadere orders wachten, doch mochten, indien zich eene goede gelegenheid voordeed, ook zonder orders ingrijpen.

Een bataljon met eene batterij bleven in het kamp achter, ter bescherming van de hier aanwezige voorraden.

Het aanvalsterrein. (Zie schetsen 1 en 2.)

Zoodra men het kamp verlaat, wordt men genoodzaakt door de straten van Dundee te trekken en komt dan op open terrein. Dit wordt doorsneden op $\frac{3}{4}$ mijl beoosten Dundee door de Zandspruit, een thans uitgedroogd stroompje, welks bedding goede dekking bood. Op \pm 900 yards van hier ligt op de eerste helling van den Talana eene huizen-groep, Smithfarm genaamd, omgeven door een aanplant van gomboomen, doorsneden met talrijke greppels. Dit boschje is ongeveer 400 yards breed en ongeveer even diep. De oostrand wordt gedeeltelijk door een muur, gedeeltelijk door eene heg afgesloten. Verder bestaat de heuvel zelf uit eene reeks flauw hellende terrassen, onderling verbonden door veelal steile hellingen, die van af den top moeilijk te bestrijken zijn. Zoo vindt men, uit Smithfarm naar boven gaande, eerst een open terras 100 yards breed, dan eene helling, aan welker boveneinde een muur uitstekende dekking bood, dan volgt weer een terras van \pm 50 yards breedte, waarop eene laatste helling tot den top voert.

Uitvoering van den aanval.

In geopende orde begaven de bataljons zich in snellen gang naar de bedding van de Zandspruit, hierbij door den vijand met pompomvuur begeleid. In deze dekking trof men de des nachts uitgezonden 2 Compagnieën aan. Intusschen was de beweging zoo overhaast geschied, dat geruime tijd verliep, eer de troepen weder geordend waren.

Ten 7³⁰ v.m. ving de voorwaartsche beweging weder aan, de bataljons in opeenvolgende tirailleurliniën van halfcompagnieën en ten opzichte van elkaar geëchelonneerd.

Thans barstte ook infanterievuur los op afstanden van 2000—1200 yards, grootendeels te hoog, zoodat de troepen met weinig verliezen, doch weder in snellen gang Smithfarm bereikten. Op deze kleine ruimte drong thans alles op elkaar, dekking zoekende tegen het hevige vuur, dat nu zoowel in front, als ook flankerend van den Lennoxheuvel begon in te slaan. In een minimum van tijd waren sectiën, compagnieën en bataljons hopeloos dooreen.

Een deel der troepen bezette den oostrand en opende het vuur in front, een ander gedeelte boog om naar het Zuiden om het vuur van

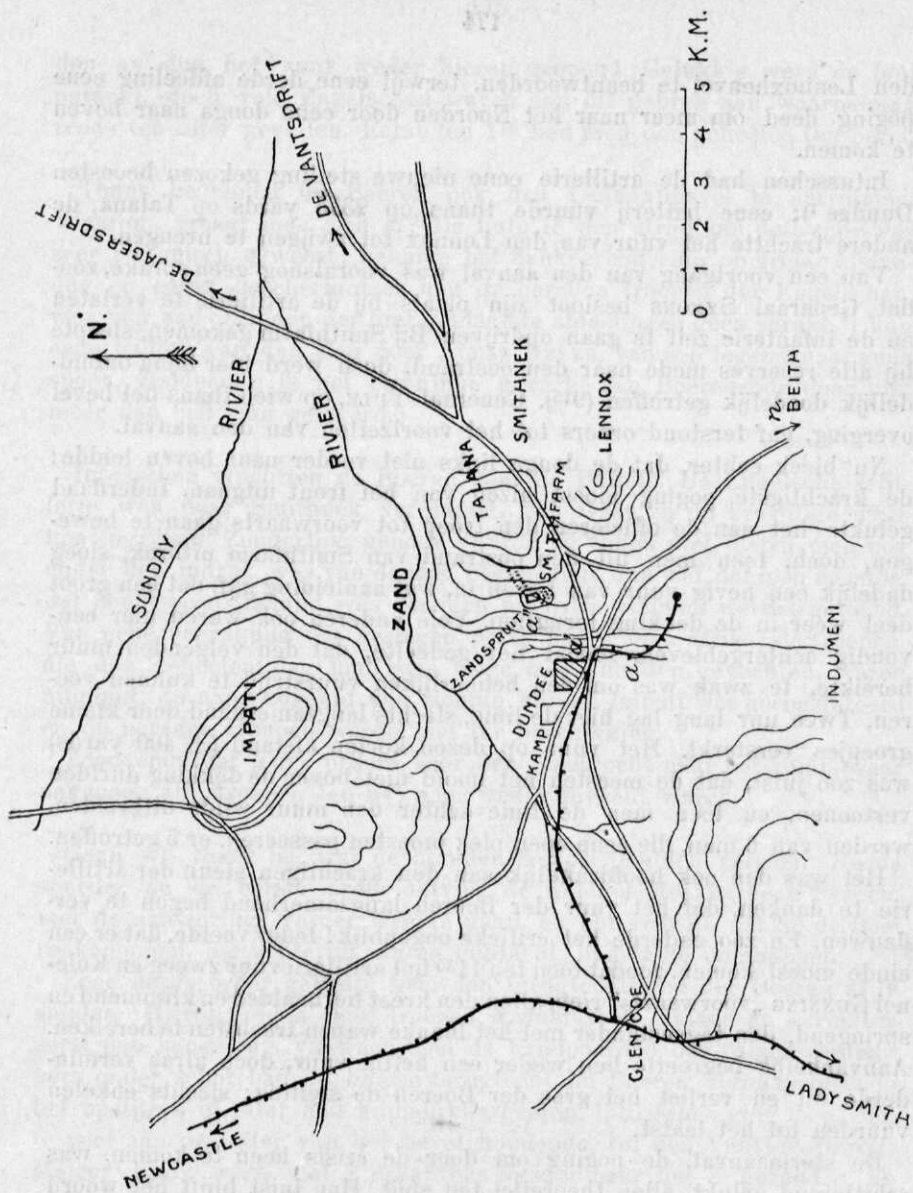

Schets 1.



Schets 2.

Profil over den Talana-heuvel. Faësimilé naar eene schets op het terrein ver-
vaardigd.

(Overgenomen uit *Krijgsw.* 1901—1902, blz. 613.)

den Lennoxheuvel te beantwoorden, terwijl eene derde afdeeling eene poging deed om meer naar het Noorden door eene donga naar boven te komen.

Intusschen had de artillerie eene nieuwe stelling gekozen beoosten Dundee ¹⁾; eene batterij vuurde thans op 2375 yards op Talana, de andere trachtte het vuur van den Lennox tot zwijgen te brengen.

Van een voortgang van den aanval was vooralsnog geen sprake, zoodat Generaal SYMONS besloot zijn plaats bij de artillerie te verlaten en de infanterie zelf te gaan opdrijven. Bij Smithfarm gekomen, sleepte hij alle reserves mede naar den oostrand, doch werd hier bijna onmiddellijk doodelijk getroffen (9¹⁵). Generaal YULE, op wien thans het bevel overging, gaf terstond orders tot het voortzetten van den aanval.

Nu bleek echter, dat de donga links niet verder naar boven leidde; de krachtigste poging moest alzoo van het front uitgaan. Inderdaad gelukte het aan de officieren den troep tot voorwaarts gaan te bewegen, doch, toen men uit den oostrand van Smithfarm uitbrak, sloeg dadelijk een hevig vuur van boven in, wat aanleiding gaf, dat een groot deel weer in de dekking terugliep. Vele anderen ook waren hier eenvoudig achtergebleven, zoodat het gedeelte, dat den volgenden muur bereikte, te zwak was om een behoorlijken vuurstrijd te kunnen voeren. Twee uur lang lag hier de linie, slechts langzamerhand door kleine groepjes versterkt. Het vuur op dezen korten afstand (\pm 400 yards) was zoo juist, dat de meesten het hoofd niet boven de dekking durfden vertoonen, en toen men de linie achter den muur wilde uitbreiden, werden van 6 man, die eene open plek moesten passeeren, er 5 getroffen.

Het was dan ook hoofdzakelijk aan den krachtigen steun der artillerie te danken, dat het vuur der Boeren langzamerhand begon te verflauwen. En zoo naderde het critieke oogenblik! Ieder voelde, dat er een einde moest komen, zoodat toen ten 11³⁰ het artillerievuur zweeg en Kolonel GUNNING „voorwaarts” riep, allen den kreet herhaalden en klimmend en springend, den tegenstander met het blanke wapen trachtten te bereiken. Aanvankelijk begroette hen weder een heftig vuur, doch alras verminderde dit en verliet het gros der Boeren de stelling; slechts enkelen vuurden tot het laatst.

De stormaanval, de poging om door de crisis heen te komen, was schitterend gelukt, allen theoretici ten spijt. Hoe juist blijft het woord van BUGEAUD: „O! puissance morale, tu es la reine des armées”.

De Talanaheuvel was vermeesterd, doch op dat oogenblik opende onverwacht de Britsche artillerie het vuur op den top en dwong met een snelvuur van \pm 10 minuten het grootste deel der troepen tot ontruiming en teruggaan. Wat toch was geschied? Op het oogenblik van den stormaanval had men eene nieuwe stelling op 1400 yards ingenomen ²⁾ en was toen door infanterievuur van de noordzijde van Talana begroet. Hierop had men gedacht, dat de Boeren den top nog vasthielden.

¹⁾ Schets 1, a'.

²⁾ Schets 1, a''.

den en dus het vuur weder hierop geopend. Gelukkig werd de fout ontdekt, doch vele Engelschen waren aan dit gebrek aan waarneming reeds ten offer gevallen. Eerst ten 1³⁰ had men den geheelen top bezet.

Thans begonnen de Boeren ook den Lennoxheuvel te ontruimen. Waarom, vraagt men zich af? De hulp in den strijd van deze zijde was zeer platonisch geweest; behalve het flankerend vuur op groote afstanden en eenig geschermtsel met de bereden troepen der Engelschen, was van een optreden der hier geplaatste afdeelingen geen sprake.¹⁾ Van eene leiding van den slag door LUCAS MEYER, van een tegenaanval geen spoor. Zoodoende is het eigenlijke gevecht aan Boerenzijde door niet meer dan 500 man geleverd.

Intusschen vluchtten de Boeren naar de Buffalo. De Engelsche artillerie was naar Smithnek verplaatst, van waar zij op krachtige wijze kon ingrijpen. Zonderling genoeg vuurde zij thans niet, hetzij men nog onder den indruk was van de juist begane fout, dan wel, dat men meende, dat een wapenstilstand was gesloten en witte vlaggen werden getoond. Van eene vervolging der geslagen partij moest men afzien: de troepen, die den geheelen dag met eene leege maag hadden gevochten, waren uitgeput, de aanwezigheid van Boeren bij den Impati was geconstateerd en de bereden troepen waren niet ter beschikking.

Zoodoende gaf YULE orders voor den terugtocht naar het kamp, waar nagenoeg alle troepen ten 5³⁰ n.m. weder present waren.

Gaan wij thans na, wat de bereden troepen hadden verricht. Reeds spoedig na de eerste order ontving de Kolonel MÖLLER eene tweede, met de aanwijzing: verder weg te gaan, en het verwijt, dat hij de Boerenkanonnen, die achteruit waren gebracht, had laten ontsnappen.

Eene derde order gelastte hem den terugtochtsweg der Boeren af te snijden. Hierop reden deze troepen N.waarts om Talana en bereikten eerst een heuvelrug, vanwaar men de handpaarden der Talana-verdedigers onder schot had en, bij een terugtocht der Boeren, dezen gedurende het opstijgen of later had kunnen chargeeren. Intusschen ging men, zich te veel aan de letter van het bevel houdende, tot den Vantsdriftsweg; Majoor KNOX werd met 2 eskadrons verder naar het Z. gezonden, de rest nam in dit geheel open terrein met afgezeten ruiters stelling. Natuurlijk werd dit alras opgemerkt, zoodat talrijke Boerenafdeelingen van de hellingen afdaalden en de bereden troepen spoedig werden verdreven. Onder voortdurende schermutselingen en met achterlating van den Maxim bereikte MÖLLER ten slotte Schultzfarm aan de Zandrivier, en hetzij men den weg niet wist of vreesde nu zelf afgesneden te worden, in ieder geval men boog uit naar het N., werd hier omzwermd door

¹⁾ Volgens sommigen heerschte er munitiegebrek. Mocht dit waar zijn, dan had de munitie wel beter besteed mogen worden!

commandant TRICHARDT met een paar honderd Boeren van de ERASMUS commando's en, na eene korte verdediging in eene hoeve, moest zich het detachement gevangen geven (3 n.m.).

Het detachement KNOX was na eenige schermutselingen ¹⁾ voor den grooten stroom der teruggaande Boeren uitgeweken in Z.-O. richting en kwam ten 7 n.m. in het kamp terug.

In het bovenstaande ligt eene ernstige waarschuwing tegen het detacheeren van zwakke afdeelingen in 's vijands flanken of rug. Zij worden ernstig bezwaard door hunne handpaarden en staan zelf bloot aan verrassing door bereden troepen des vijands, terwijl hunne aanwezigheid aldaar te minder indruk zal maken, naarmate het gehalte der tegenpartij hooger is. Zeer zeker kunnen zij wel eens een plaatselijk succes met verrassend vuur behalen, doch weegt dit bijv. op tegen het ontbreken bij de vervolging, zooals bij Talana het geval was?

Had men voorts inderdaad kunnen verwachten, dat zij den terugtochtsweg der Boeren konden afsnijden? De Times History zegt hiervan „To attempt to stop a charging bull with an umbrella would be hardly less foolish than this attempt to bar the retreat of the whole Boer force with 120 rifles lined out on an open plain”. Wij hebben hieraan niets toe te voegen.

De verliezen aan Boerenzijde schijnen 40 à 50 dooden, 90 à 100 gewonden te hebben bedragen, terwijl de Engelschen opgeven: 10 officieren, 31 minderen gedood, 20 officieren, 165 minderen gewond, 9 officieren en 211 minderen vermist. Volgens verschillende verklaringen aan Boerenzijde zouden de verliezen der Engelschen grooter geweest zijn.

Van een optreden in den slag door de commando's van ERASMUS was niets gekomen. Deze overvoorzichtige bevelhebber bevond zich reeds ten 5 v.m. aan den Noordvoet van den Impati. Daar deze echter nu en dan in mist gehuld werd, vond hij hierin, ofschoon het kanonvuur duidelijk gehoord werd, voldoende reden om niet verder te gaan. ²⁾

Beschouwen wij het gebeurde aan Engelsche zijde, zoo valt bijzonder op, behalve het gemis van een voldoende ophelderings- en voorpostendienst:

1. Het achterlaten van $\frac{1}{4}$ deel der macht met eene batterij in het kamp. Intusschen is het wel duidelijk, dat dit een voorzorgsmaatregel

¹⁾ Hierbij bleek, dat de sabels der Huzaren niet door de kleeding der Boeren heensloegen (Times History II, blz. 171), hetgeen men toeschreef aan het spoedig bot worden van de kling in de stalen scheede. Overigens keuren zoowel FRENCH als BADEN-POWELL de toenmalige sabel beslist af. (Blauwboeken.)

²⁾ Volgens „VAN WARMELO: Mijn Commando- en Guerilla-commandoleven”, blz. 16, zeide hij: „Als die vijand ons omsingel, is dit klaar met ons”. Voorwaar eene zonderlinge vrees, waar men zelf ter omsingeling uitgaat!

beteekende tegen bedreigingen van de zijde van den Impati; iets, waartoe men te eerder overging, doordien men zoo weinig van den vijand aan deze zijde wist.

2. Het gemis aan bescherming van de flanken der aanvalstroepen door gebrek aan reserves, doch ook door de detachering der bereden troepen. En toch bestond er zeer zeker kans op een tegenaanval in de flank, aangezien slechts eene der door de Boeren bezette positiën werd aangetast.

3. Men verrichtte zonder eene enkele poging tot manoeuvreeren, een zuiveren frontaanval, waarbij 3 bataljons werden saamgedrongen op een front van 400 yards.

Veel beter ware het vermoedelijk geweest, indien men het inleidend gevecht door eenige compagnieën in front had doen voeren en met de rest N. waarts had omvat. Hier ware men tevens tegen vuur van den Lennox-heuvel gedekt geweest. Had men dan de bereden troepen op den uitersten vleugel geplaatst, zoo hadden deze zeker kunnen ingrijpen.

Bijzonder valt te prijzen, dat men aan Engelsche zijde terstond den aanval inzette en hierdoor den Boeren geen tijd tot versterking van het terrein liet.

Aan Boerenzijde treft ons vooral:

1. Het gebrek aan eenheid en het gemis aan leiding en dwang tot strijden. Velen streden niet, verlieten het slagveld of gingen bij de ambulances.

2. Het uitblijven van een tegenaanval in de flank der Engelschen.

3. Het geringe aandeel, dat door de artillerie aan den strijd is genomen. Het wapen is nu eenmaal te kostbaar om niets te presteeren.

4. Het kiezen der positie op den top. Eene lagere stelling ware allicht beter geweest, doch is niet gekozen uit vrees voor het GKT.vuur. Thans was het vuur weinig bestrijkend en veelal te hoog, te meer daar ook aan Boerenzijde velen het hoofd niet over den rand durfden steken.

Vervolg der gebeurtenissen.

Daar de Boeren den 21sten October met artillerie op den Impati verschenen, besloot YULE eerst over Glencoe, en toen dit bezet bleek, met achterlating der voorraden, over Beith terug te gaan.

In den nacht van 22—23 bereikte de colonne, met de huzaren als achterhoede, Beith (23 KM.), door een volgenden nachtmarsch Waschbank. Op den 25sten ten 4 v.m. weder opgebroken, kwam de colonne den 26sten des morgens uitgeput te Ladysmith aan.

Noch de commando's van ERASMUS, noch die van LUCAS MEYER hadden den marsch in het minst belemmerd.

(Wordt vervolgd.)

Een kort woord tot bescheid.

De Militaire Spectator zal wel zoo vriendelijk willen zijn ons een plaatsje in te ruimen voor eene korte repliek aan „een Gids-medewerker”, Schrijver van het artikel: „De Oude School aan het woord”, voorkomende in de 11^e Aflevering van het tijdschrift „De Militaire Gids” a.p., zoomede aan de heeren RAM en THOMSON, betreffende „Het slepend gevecht”, te vinden in N^o. 12 van dat maandschrift.

De „Gids-medewerker” tracht daar te weerleggen, door eene aanhaling van den Generaal VON BLUME, ¹⁾ onze uitspraak, dat het Duitsche volk op het oogenblik het eenige is, dat het zoude kunnen wagen een verkorten oefeningstijd in te voeren à l'instar van de nieuwe school, omdat daar nog een rijkdom en overvloed van Mannszucht, tucht, plichtsgevoel en zelfvertrouwen wordt aangetroffen, eigenschappen, die de moreele kracht van een leger verhoogen.

Dat de „Gids-medewerker” het niet met ons eens is, laten wij daar, maar dat hij daarvoor kracht van bewijs wil putten uit bedoelde aanhaling komt ons niet alleen zonderling, maar ook onlogisch voor.

Wat hij Generaal VON BLUME daar laat schrijven is in hare algemeenheid waar en ook op onze toestanden toepasselijk. Hier ook treedt meer en meer de lichamelijke en zedelijke achteruitgang van een groot deel van ons Volk aan den dag en komen ook telken jare een grooter aantal zedelijk verdorven elementen in de gelederen plaats nemen, die zich slecht aan orde, regelmaat en tucht onderwerpen en een nadeeligen invloed op hunne omgeving uitoefenen. Van daar dan ook, dat wij met het oog daarop in N^o. 8 van den Mil. Spect. van den

¹⁾ Deze aanhaling luidt, als volgt: „Der körperliche und sittliche Verfall eines groszen Theils der Jugend tritt vielfach in besorgniserregender Weise in die Erscheinung. Nicht nur dass das Benehmen halbwüchsiger Burschen auf der Strasse und an öffentlichen Orten häufig allen Regeln des Anstandes und der Sitte Hohn spricht, sie beeinträchtigen auch die Sicherheit der Personen und des Eigentums. Die Armee erhält aus diesen Kreisen alljährlich eine beträchtliche Zahl unzuverlässiger, sittlich verdorbener Elemente, die sich der militärischen Zucht nur widerwillig unterwerfen und durch schlechtes Beispiel nachtheilig wirken. Aber auch für Umsturzbestrebungen in jeder Form stellen sie alljährlich das Hauptrecrutenelement. Was ist von diesen in der Jugend von Grund aus verdorbenen Elementen für die Zukunft anders zu erwarten als Schaden und Gefahr?”

vorigen jaargang de vraag opperden, of versterking van het Gezag in het leger niet wenschelijk moet worden geacht.

Wij zijn het alzoo in beginsel geheel eens met de beschouwing van Generaal von BLUME, maar die beschouwing hier door den „Gids-medewerker” te zien aangehaald als bewijs, dat die Mannszucht, die tucht, dat plichtgevoel en dat zelfvertrouwen van het Duitsche volk, dat wij in het leger hebben kunnen waarnemen, over het geheel reeds zoodanig ondermijnd zijn, dat ons denkbeeld hiermede is weerlegd, komt ons eene minder gelukkige gevolgtrekking voor en als bewijs zwak.

De „Gids-medewerker” heeft toch uit het woord: „das Hauptrecrutenelement” niet willen lezen, dat het grootste gedeelte der jaarlijks opkomende dienstplichtigen uit die elementen bestaat, waarvan de Generaal spreekt? Das „Hauptrecrutenelement” drukt hier alleen uit, dat de partij „für Umsturzbestrebungen” zich jaarlijks hoofdzakelijk uit die elementen recruteert.

En thans nog een enkel woord over de vergelijking in „De „Oude School”” aan het woord” tusschen deze en de Nieuwe, ten opzichte van bescheidenheid en verdraagzaamheid, waarbij ook wij aangehaald worden, naar aanleiding van wat wij in het Augustusnummer van den Mil. Spect. van den vorigen jaargang schreven.

Wat wij daar neerstelden, was in de eerste plaats in ieder geval waar en taste niet in het minst, noch het karakter, noch de kennis der door ons bedoelde legerhervormers aan. Hoogstens kon men daaruit de overweging putten, dat zij mogelijk dwaalden, of dat aan hun betoog niet veel waarde mocht worden gehecht, daar toch bleek, dat zij soms zeer weinig met den troependienst bekend waren en ook weinig lust daarvoor schenen te gevoelen.

Er werd daar niet geklaagd over gebrek aan filosofisch of scherp denken, of lessen uitgedeeld, zooals nu b.v. weer in de laatste alinea van het hierbedoelde stuk. Deze beschouwing had gerust achterwege kunnen blijven, daar zij voor het betoog niet dient en geheel in strijd is met de eenige regelen vroeger neergeschreven bespiegeling, dat de Militaire Gids „zal trachten zich — ook in de toekomst — te hoeden voor het gebruik van kwetsende algemeenheden, waar argumenten gevorderd worden”.

Overwegen wij nu hierbij, dat de aanhaling van Generaal von BLUME hier ten onrechte te pas is gebracht als bewijs, dan vinden wij, dat de „Gids-medewerker” in verband met de laatste alinea van zijn betoog zich aan zijn eigen wapen kwetst.

Wij hebben niets tegen anoniem schrijven. Wij kunnen ons vele omstandigheden denken, waarin dat wenschelijk en zelfs nuttig kan zijn, maar dan ook matige men zich dubbel in zijne uitdrukkingen. Acht men zich echter geroepen lessen uit te deelen, dan heft men het vizier op en toont, dat men recht heeft zoo te spreken, daar men erkend wetenschappelijk hooger staat.

En hiermede nemen wij afscheid van den „Gids-medewerker”, hem

verder gaarne het laatste woord latende. Wij veroorloven ons echter hem hierbij de woorden van BOILEAU in herinnering te brengen: „Que le secret de l'art d'écrire est de ne pas tout dire”. ¹⁾

En thans een enkel woord aan de heeren RAM en THOMSON tot nadere toelichting onzer beschouwing, waarom wij het verkeerd vinden, dat in de orders aan onderbevelhebbers gesproken wordt van het voeren van „een slepend gevecht”, dat naar onze bescheiden meening niet bestaat en ook niet bestaan mag, wil men den vijand steeds ernstig bedreigen en hardnekkig vasthouden op die gedeelten van het slag- of gevechtsveld, waar de beslissing niet gezocht wordt. Spreekt men er van dáár een slepend gevecht te willen doen voeren, zonder meer, dan geeft men aanleiding, dat door dat vage begrip, in verband met het mogelijk soms minder doortastend of actief karakter van den aanvoerder, dat gevecht ter plaatse onttaardt in een werkelijk zwak optreden, waardoor de tegenpartij duidelijk ontwaart, dat zij daar niets ernstigs te vreezen heeft, en daardoor hare, hier nu overtollig geworden troepen, naar elders kan dirigeeren.

En dat dit gevaar voor een zwak optreden bij het geven van zoodanige order niet is buitengesloten, leeren ons de tactische oefeningen op de kaart en de najaarsmanoeuvres. Wanneer b.v. bij de tactische oefeningen op de kaart den commandant, die de order had ontvangen een slepend gevecht te voeren, op een gegeven oogenblik soms gevraagd werd, wat hij al dien tijd gedaan had, terwijl de omtrekkende groep bezig was zich te verplaatsen, was het antwoord veelal: „niets, ik voer hier nog steeds een slepend gevecht”. Van een daadwerkelijk optreden, terrein trachten te winnen, steun te verleen aan de beweging van de omtrekkende groep en het alzoo door een actief optreden in beslag

¹⁾ Wat de Nieuwe denkbeelden van den M. G. betreft, waarvan in bedoeld artikel ook met een enkel woord sprake is, wenschen wij hier even aan te stippen, dat wij in No. 2 van den Mil. Spect. Jaargang 1893 over de „Opleiding onzer Infanterie” reeds schreven:

„Bij al onze handelingen en ontwerpen dient met den oorlogstoestand rekening te worden gehouden en moet alzoo het vormen van soldaten in den kortst mogelijken tijd op den voorgrond staan”. En verder:

„Het is niet meer van onzen tijd eene kleingeestige gelijkheid te vorderen in het plaats van handen en vingers en als 't ware van onze soldaten artisten in het exerceeren te willen maken”, en om te doen uitkomen, dat het in dien tijd nog gebruikelijke, eeuwigdurende richten door ons als overbodig werd beschouwd:

„dat manschappen, die goed marcheeren, ook achterwaarts en schuins moeten kunnen marcheeren, zich richten en zwenken”.

En dan noemt men den Mil. Spect. conservatief en stelt men ons voor, als offerende aan Parade-cultuur (zie medewerker „Avondpost” 5 Sept. j.l., Schrijver van het M. G.-overzicht.)

nemen van de aandacht der tegenpartij, bleek doorgaans weinig. En ziet men bij onze manoeuvres de voorhoede, die veelal tot taak krijgt een slepend gevecht te voeren, soms niet uren stil liggen, zonder dat eene enkele poging van haar uitgaat tot een daadwerkelijk deelnemen aan den strijd en moet zij later, wanneer de omvatting zich reeds teekent, soms zelfs niet er toe worden aangezet in verband met deze mede vooruit te rukken? Zoo lijdelijk blijft zij veelal in de haar toegevozen rol volharden.

Hoort men daarbij van de officieren niet dikwerf, het moge dan eene los weggeworpen uitdrukking zijn, de opmerking, dat men bij de voorhoede nog het beste af is, daar, wanneer zij eenmaal ontwikkeld is, men er het rustigst zit.

Nu weten wij wel, dat èn de tactische oefeningen op de kaart èn de manoeuvres verre van het werkelijk beeld van den oorlog blijven, maar de geest spreekt er toch uit en tegen dien geest, dat een gedeelte der troepen onder het wisselen van enkele geweerschoten feitelijk slechts lijdelijk toeschouwer van het gevecht zoude zijn, komen wij op. En om nu de misvatting te voorkomen, dat troepen, aangewezen om te ageeren tegen een gedeelte der stelling, waar de beslissing niet gezocht wordt, hunne volle gevechtskracht niet behooren in te zetten, vinden wij eene order tot het voeren van een slepend gevecht onvoldoende en geen opdracht.

Nu zal men toch niet willen beweren, dat in den oorlog de door ons geopperde bezwaren zich bij eene dergelijke order niet zullen voordoen, doordat er dan meer zelfstandigheid en initiatief gelaten wordt, waardoor eene ruimere opvatting van handelen en verantwoordelijkheid verwacht mag worden. Want dat betwisten wij juist, daar men zich nimmer geheel kan onttrekken aan den geest der school, waarin men is opgevoed, en omdat daar, waar de gevolgen van een zelfstandig en actief optreden zooveel ingrijpender zijn, men eerder het tegendeel heeft te verwachten, vooral bij weinig krachtvolle aanvoerders.

Het is alzoo niet uit wantrouwen jegens de onderbevelhebbers, dat wij zoo schreven, maar tegen de school, om te voorkomen, dat door een minder juist begrip van eene slecht omschreven taak het succes in de waagschaal gesteld wordt door te geringe medewerking van dat deel der troepen, hetwelk met het slepend gevecht belast werd.

Wij blijven het slepend gevecht als order afkeuren, daar het tot begripsverwarring aanleiding geeft en wij het in strijd achten met het doel van den oorlog, dat in zich sluit: te trachten met alle beschikbare krachten den vijand ter neder te werpen. Dit nu wordt niet bereikt door op meer of minder grooten afstand met elkander schoten te wisselen, maar door den drang naar voren.

Men mag door verbeterde wapentechniek op eene andere wijze voorwaarts rukken, toch dienen de verschillende aanvoerders nog steeds in het oog te houden: *que le moyen le plus sûr de remporter la victoire est de marcher fièrement à l'ennemi et de gagner toujours du terrain*" en ook: „*qu'il vaut toujours mieux agir offensivement même quand*

on est inférieur en nombre parce que souvent la témérité étonne l'ennemi". Deze beide beginselen van FREDERIK DEN GROOTE behouden nog steeds hunne volle waarde, al moet men daarbij ook rekening houden met bijzondere omstandigheden en met de verstrekte opdracht.

Zoo moet dan ook bij het slepend gevecht — om voor het oogenblik bij die omschrijving te blijven voor het optreden der troepen op dat gedeelte van het slag- of gevechtsveld, waar de beslissing niet gezocht wordt — getracht worden terrein naar voren te winnen en vast te houden, wat men eenmaal gewonnen heeft, om, mocht men teruggevoerd worden, later andermaal pogingen te wagen zoo mogelijk het verlorene te herwinnen.

Kon men de officieren gelijkmatig van den geest doordringen, wat eigenlijk bij een slepend gevecht van hen vereischt wordt, dan zouden wij er vrede mede kunnen hebben, dat eene order, zonder meer, die lastgeving inhield. Voor ons lijkt dat echter eene onmogelijkheid door het steeds blijven bestaan van verschillen in karaktereigenschappen en tactisch inzicht der aanvoerders. Vandaar dat wij de voorkeur blijven geven aan eene meer beslist omschreven taak en al die betwistbare opvattingen wenschen te voorkomen, waartoe het begrip van het voeren van een slepend gevecht, onder bepaalde omstandigheden, aanleiding kan geven, en die slechts het succes der wapenen in de waagschaal kunnen stellen.

Het was dan ook niet de NAPOLEONTISCHE vechtwijze, maar wel NAPOLEON I, de geniale veldheer, die ons voor oogen stond en wiens orders ons nog altijd voorkomen als voorbeelden van beknoptheid en helderheid en die duidelijk wist te formuleeren, wat hij wilde en eischte. In die orders herinneren wij ons niet, dat ooit de last voorkwam tot het voeren van een slepend gevecht en nu zal men toch niet willen beweren, dat dit gevecht eene uitvinding is van den nieuweren tijd, veroorzaakt door eene verbeterde wapentechniek en het tot heden nimmer gevoerd werd. Het is alleen een nieuw woord tot het aangeven van het begrip der handeling voor die groep op het slag- of gevechtsveld, waar de beslissing niet gezocht wordt, maar de handeling zelf komt bij herhaling in iederen oorlog voor.

Lag b.v. de order tot het voeren van, wat men tegenwoordig een slepend gevecht noemt, niet in het plan voor den veldslag van Wagram van den Aartshertog KAREL, voor de troepen, gelegerd op de hoogten tusschen Neusiedel en Wagram? Deze troepen zouden immers weerstand bieden aan de offensieve beweging der Franschen, terwijl de Aartshertog met den rechtere vleugel voorwaarts zoude rukken, om zich in de linkerflank der Franschen te werpen en hen op die wijze van den Donau af te snijden. En lag omgekeerd ook in de order van NAPOLEON aan MASSENA om met zijne 4 divisiën de Oostenrijkers tusschen Aderklaa en den Donau in bedwang te houden, terwijl DAVOUST en OUDINOT de hoogten tusschen Neusiedel en Wagram zouden nemen, feitelijk het bevel niet opgesloten tot het daár voeren van een slepend gevecht?

En om ons nog tot een anderen oorlog te bepalen, werden dan, toen NEY bij Friedland den last kreeg om zich van het dorp van dien naam meester te maken, ten einde de Russen in de Alle te werpen — en waarbij de linkervleugel der Franschen aanvankelijk voorbedachtelijk werd teruggehouden, om eerst meester der bruggen te zijn — door die troepen eveneens niet een slepend gevecht gevoerd?

Het slepend gevecht is alzoo niets nieuws, al werd het niet met dien naam aangeduid. Het is hier echter alleen de vraag, of het geven der order tot het voeren van een slepend gevecht goed te keuren is en geen aanleiding zal geven tot weifeling en mistasting, voortvloeiend uit gebrek aan energie en zelfstandigheid of minder juist tactisch inzicht.

Wij blijven dan ook eene dergelijke order beslist afkeuren en vinden in het veelvuldig gebruik, dat bij ons daarvan gemaakt wordt, een gevaar voor de toekomst. Wij achten den geest, waarin dat gevecht wordt opgevat, niet de goede school tot het vormen van doortastende en vlotte troepenaanvoerders, en daartegen wenschen wij te waarschuwen.

Het bespreken van de wenschelijkheid der wijze, waarop eene order al of niet dient gegeven te worden, houdt verder met de vechtwijze der troepen, die haar hebben uit te voeren, geen verband. Het zijn twee geheel van elkander verschillende zaken en de vraag: of wij nog leven in de periode der stoottactiek, komt ons dan ook zeer gezocht voor. Wij althans kunnen die niet verklaren.

Zeer zeker trad men voorheen meer gesloten en in massa op, en dat men nu tot onderscheiding der vroegere met de tegenwoordige vechtwijze de eerste met een enkel woord als stoottactiek ¹⁾ karakteriseert, daartegen zijn geen bezwaren. Men zou echter verkeerd doen daaruit de gevolgtrekking te maken, dat destijds, alvorens dien stoot toe te brengen, er niet naar gestreefd werd om ook eerst vuuroverwicht te verkrijgen. NAPOLEON I zeide reeds: „Le feu est tout, le reste n'est rien.

Niet alles is nieuw, wat de tegenwoordige tactiek ons geeft. En ten opzichte der nieuwere beschouwingen blijft nog altijd rechtmatige twijfel geoorloofd, of die gevolgtrekkingen juist zijn.

En hiermede hebben wij getracht nader toe te lichten, waarom wij het verkeerd achten in eene order van het voeren van een slepend gevecht te spreken.

¹⁾ Massa-tactiek komt ons juister voor.

Enkele opmerkingen omtrent de oefeningen, de uitrusting en de verpleging der Fransche Infanterie.

Het oefenjaar, dat in Frankrijk op 15 November een aanvang neemt, het tijdstip, waarop de jongste jaarklasse in haar geheel bij de verschillende regimenten moet zijn aangekomen, wordt, evenals bij ons, in verschillende tijdperken verdeeld.

Het 1^{ste}, van 15 November—15 Maart, omvat de recruten-instructie, de zoogenaamde „dressage”, benevens de oefeningen, die ten doel hebben den man, al is het ook oppervlakkig, op de hoogte te brengen van zijn plichten als oorlogssoldaat. Na afloop dier eerste 4 maanden moet hij „mobilisable” zijn. Het 2^{de} tijdperk, van 15 Maart—1 Mei, is bestemd voor de oefeningen in compagniesverband; het 3^{de}, van 1 Mei—15 Juli, voor die in bataljonsverband, terwijl in het laatste tijdperk, dat na afloop der najaarsmanoeuvres een einde neemt, regiments-, brigade-oefeningen, enz. plaats vinden. Nadien treedt een tijdperk van rust in tot 1 November en geeft men aan officieren, zoowel als aan kader en minderen, langdurige verloven. Het effectief der compagnieën slinkt dan tot zulk een gering getal, dat feitelijk elke oefening van eenig belang is uitgesloten.

Gelukkig houdt men in Frankrijk niet van overdrijven, zoodat gemiddeld het aantal oefeningsuren per dag zelden meer dan 7 bedroeg.

Gedurende het 1^{ste} tijdperk hadden veeltijds van 7—7³/₄ en van 12—12³/₄ theorieën plaats en was bij regimentsorders bepaald, dat morgen- en middag-exercitiën niet mochten aanvangen voor 8 en 1 uur, om respectievelijk ten 10 en ten 3¹/₂ ure te eindigen.

Eene uitzondering daarop werd gemaakt na 15 Januari, op dagen, dat door den compagniescommandant een militaire marsch was gelast, welke gewoonlijk in den namiddag werd uitgevoerd.

Van 15 Maart—1 Mei waren de compagnieën van 7—10 en van 12—4 uur ter beschikking voor uitrukkende diensten, terwijl in de beide laatste tijdperken de morgenoefeningen een aanvang namen ten 5 ure, en zelfs vóór dien tijd, in verband met groote hitte en aard der oefening.

In den regel keerden de troepen wederom ten 10 ure v.m. in het kwartier terug. De middagdiensten bepaalden zich dan tot enkele detail-oefeningen, gymnastiek, boksen, zwemmen, welke evenwel nimmer meer

dan $1\frac{1}{2}$, hoogstens 2 uur, in beslag namen. Ten allen tijde waren de diensten om 4 uur 's namiddags afgelopen en konden de manschappen zich tot het uur van middageten — $5\frac{1}{2}$ — bezighouden met het in orde brengen van hunne kleeding en uitrusting.

Deze dienstregeling, welke niet alleen rekening hield met de belangen der minderen, maar ook in vele opzichten medeging met het leven „buiten dienst” der officieren, droeg er zeer veel toe bij, om opgewektheid, lust en ambitie bij de oefeningen te doen bewaren. Het moge voor onze officieren, die niet gewend zijn bij het kriecken van den dag in de kazerne te komen, vreemd klinken, dat men eene dienstregeling aangenaam vindt, waarbij men genoodzaakt is gedurende den geheelen zomer om zoo te zeggen „midden in den nacht” op te staan, doch daaraan went men zeer spoedig; bovendien mag men niet vergeten, dat er over dag tijd genoeg overblijft om te rusten.

Trouwens, een Fransch officier ziet in het geheel niet tegen zijn dienst op, dien hij met het grootste genoegen volbrengt. Dat dit zoo kan zijn, is in hoofdzaak te danken aan het legerbestuur, dat zich beijverd heeft, om de positie van „officier” zoo aangenaam te maken, als maar mogelijk is, zonder dat de dienst daaronder eenigszins heeft geleden. In vroeger jaren verschilde de dienst van een subaltern officier der infanterie weinig van dien, zooals hij heden ten dage nog bij ons bestaat; doch men is te recht gaan inzien, dat ambitie en toewijding zouden verflauwen, wanneer niet veel afgeschafft of gewijzigd werd, wat daarop noodzakelijkerwijze een verderfelijken invloed moest uitoefenen. Zoo zijn de wekdiensten tot een minimum beperkt, middagappèls behooren tot het verleden, heeft het onophoudelijk inspectie houden der onderofficiers- en manschappenkamers niet meer plaats, behoeft niet dagelijks een officier in de keuken aanwezig te zijn, om het opscheppen van het eten na te gaan, en toch denke men niet, dat de kamers onzindelijk zijn of de manschappen niet op tijd hun eten ontvangen.

Eene enkele maal, en dan onverwachts, wijst de kapitein van de week of compagniescommandant een zijner luitenants aan, om toezicht over die diensten te houden en worden er onregelmatigheden bespeurd, dan straft men het verantwoordelijk kader en straft men streng.

En evenmin zijn de luitenants verplicht voortdurend bij alle exercitiën of theorieën hunner compagnie te surveilleeren, waarbij reeds een adjudant-onderofficier of sergeant-majoor tegenwoordig is, of wordt hun opgedragen fracties aan te voeren of te begeleiden, welke hoogstens een korporaals-commando vormen. Ook op andere punten is het legerbestuur zeer vrijzinnige denkbeelden toegedaan. Zoo laat men bijv. de onbereden officieren volkomen vrij het schoeisel te dragen, dat hun het aangenaamst is; kunnen zij korte pantalon met slobkousen of lederen „jambières” of lange pantalon dragen bij alle diensten en bepaalt men niets omtrent het al of niet aandoen van overjassen; zoo is het medenemen van musettes, welke bij het marcheeren hinderlijk zijn en waarvan geen mensch ooit het nut kon inzien, afgeschafft.

Men vermijdt ook de officieren bezig te houden gedurende de periodes, waarin het effectief aan manschappen gering is. Na afloop der najaars-oefeningen tot de opkomst der recruten, heerscht er allerwege rust en begint men niet weder allerlei kleine manoeuvres te gelasten met denkbeeldige troepenafdeelingen, die oorzaak zijn, dat de officieren steeds „in touw” blijven.

Gedurende den winter wordt evenmin overdreven veel tijd aan de wetenschappelijke opleiding besteed. Het zou wellicht mogelijk kunnen zijn, dat luitenants en kapiteins minder goed op de hoogte waren van de denkbeelden, die op militair gebied in andere Rijken de heerschende zijn, doch zij maken den indruk in de practijk hunne reglementen door en door te kennen en het gemak, waarmede bataljons- en compagniescommandanten hunne onderdeelen bij gevechtsoefeningen of manoeuvres dirigeeren, mag men hun zeker wel benijden. En daar komt het toch voornamelijk op aan!

Uit dit alles blijkt, dat de werkkring van de officieren voor hen zeer aangenaam is gemaakt en van bevoegde zijde is mij herhaaldelijk verzekerd, dat het voornamelijk de afschaffing en beperking dier dagelijks terugkeerende, vervelende en eentonige diensten is geweest, die als hoofdoorzaken kunnen aangewezen worden van den opgewekten geest, die aan den dag wordt gelegd.

Ten onrechte wordt meermalen beweerd, dat de vermeerdering der tractementen, welke ongeveer aan de onze gelijk zijn, den lust om officier te worden aanmerkelijk heeft aangewakkerd. Zulk een lokaas heeft daar hoegenaamd geen invloed uitgeoefend op het meerdere of mindere verloop der officieren. Het eenige afdoende middel was gelegen in het veraangenamen van den dienst en niet in het verbeteren der geldelijke positie. Men hoort dan ook de officieren nimmer mopperen of klagen, niettegenstaande toch zeer veel van hunne fysieke krachten gevergd wordt.

Van af half Maart tot half September rukt elke compagnie onder commando van den commandant geheel geëncadreerd uit; er wordt niet aan gedacht de luitenants om beurten van een of anderen dienst vrij te stellen, terwijl van verlof nemen nimmer sprake is.

De exercitiën bij het 66^{ste} Regiment Infanterie hadden gedurende het jaar 1902 plaats volgens het „Projet de Règlement”, dat in begin 1903 werd vervangen door het „Règlement provisoire”, welke beide voorschriften, uitgenomen in enkele weinig belangrijke détails, veel met elkaar gemeen hebben.

Voor al de jongere generaties waren met die nieuwe exercitiereglementen bijzonder ingenomen en al is het waar, dat met het Règlement van 1884 eene even groote evolutie-vaardigheid der infanterie kon verkregen worden, zoo kon de zoogenaamde „assouplissement” der compagnie, welke daarin niet imperatief was voorgeschreven, niet algemeen tot zijn recht komen, door den tegenstand van vele chefs, die nog

immer het criterium van geoefendheid van den troep willen zien in het zoo gelijkmatig mogelijk uitvoeren van bewegingen en handgrepen, m. a. w. die de voorkeur geven aan parade-exercitiën boven die, welke men in Duitschland met den naam „kriegsmässig” bestempelt. De voorstanders van het nieuwe reglement wenschen, evenmin als de samenstellers, elke parade-exercitie af te schaffen, doch zij verlangen niet, dat misbruik wordt gemaakt van de „exercices à rangs serrés” en stellen op den voorgrond, hetgeen uitgedrukt is in het 1^{ste} artikel van het 1^{ste} Hoofdstuk: „La préparation à la guerre est le but unique de l'instruction des troupes”.

En dat er werkelijk overdadig veel tijd aan dat soort oefeningen werd besteed (en nog besteed wordt) moge blijken uit de in Frankrijk zoo algemeen bekende legerorder van den Generaal DE SAINT MARS, tot voor eenige jaren commandant van het 12^o legerkorps, welke, als volgt, luidde:

„L'infanterie s'ennuie, amusons-la!

L'infanterie sommeille, réveillons-la!

Les méthodes d'application et d'instruction des règlements sont surannées, améliorons-les et vivifions-les!

L'action de l'infanterie est intimement liée au terrain; mettons toujours le fantassin en contact avec les accidens du sol!

L'infanterie est la reine des champs de bataille, parce que son élément essentiel, l'homme, est le plus vivace, le plus subtil, le plus intelligent, le plus enragé des batailleurs; employons donc notre temps à préparer cet être de combat à la seule fin de la guerre. La guerre se fait dans les champs; sortons des villes. La santé est aux marcheurs en plein vent; allons donc courir la campagne; l'hygiène l'ordonne.

Tous nos soldats, qu'elle que soit leur origine s'étiolent à vingt ans dans les casernes; s'enrhument dans les cours humides et s'abrutissent sur la place d'exercice.

Déroutons l'espace devant eux!

Aussitôt que les gens des villes ont un moment de liberté, c'est pour s'envoler en dehors de leurs amas de pierre. L'infanterie peut et doit se donner ce bonheur tous les jours où le temps ne le défend pas et il est prodigieux qu'elle a pris l'habitude de s'atrophier sur place et de s'aligner ou de faire du maniement d'armes pendant des heures entières devant les badauds.”

En in het werk van den Generaal PHILIBERT getiteld: „L'infanterie perd son temps”, dat zeer veel opgang gemaakt heeft, komt o.a. de volgende passage voor:

„A part quelques variantes de détail, tous les régiments emploient leur temps de la même manière, c'est à dire, font l'exercice à rangs serrés dans les cours du quartier ou sur les places d'exercice en face de badauds gouailleurs ou insolents.

Je me rappelle qu' à mon arrivée dans l'une des grandes garnisons de mes dernières années de service, je rencontrais tous les matins de-

vant l'une des casernes toutes les troupes scindées en demi-sections et faisant l'exercice le long d'un boulevard de 50 Mètres.

Toute la matinée se passait à faire par file à droite, par le flanc droit, etc. Chaque sous-officier commandait des changements de direction à chaque instant. Au bout de quelques jours, je disais au colonel: Est ce qu'on va répéter toujours ces exercices? Les hommes en ont assez et s'ils ne le savent pas, ils ne le sauront jamais. Ce ne sont pas des exercices, ce sont des scies.

En somme c'est partout comme cela; on perd son temps à faire toujours la même chose, ce qu'il y a de plus simple dans le métier; toujours l'instruction de détail, le maniement d'armes, jamais le travail vrai du soldat, c'est à dire l'étude du terrain, l'étude de l'arme.

Beaucoup vont s'écrier:

Mais c'est dans ces exercices-là qu'on crée la discipline, c'est par la répétition à satiété de la forme, qu'on rompt le soldat à l'obéissance passive, à l'exécution immédiate et correcte des volontés du chef. Oui, il y a longtemps qu'on a discuté cela et tous ceux, qui ont fait la guerre, savent que c'est un bagage, qu'on laisse dans les casernes le jour du départ.

C'est en pleine campagne en effet, que l'instruction du soldat peut seulement être fait; il faut donc abandonner les cours des casernes et les boulevards sur lesquels on ne peut faire autre chose que des exercices dignes des pelotons de punition."

Al is wellicht de uitspraak van den Generaal PHILIBERT niet van overdrijving vrij te pleiten (van verschillende zijden verzekerde men mij, dat in de legerkorpsen aan de Oostgrenzen de „exercices d'assouplissement" al jaren in zwang zijn), heb ik toch mijzelf kunnen overtuigen, dat de voorliefde voor parade-exercitiën bij sommige chefs nog zeer groot is. Gedurende een maand lang, ongeveer drie maal in de week, te moeten exerceeren uit de Bataljonsschool op eene wijze, welke een ouden „troupiër" zou doen watertanden, was werkelijk geen kleinigheid.

De angst, dat vele chefs, niettegenstaande de geest van het nieuwe reglement zich tegen de uitsluitende parade-exercitiën verzet, toch dáárin hun heil zullen zoeken, heeft velen er toe gebracht als hunne meening kenbaar te maken, dat het reglement onvolledig is, door niet elke zoodanige exercitie, onder welken vorm ook, ten strengste te verbieden. Zoover is het reglement gelukkig niet gegaan. De parade-exercitie zal evenwel niet meer den hoofdschotel vormen bij de opleiding, maar aan het gevechtsexerceeren op afwisselend terrein de meeste zorg besteed worden. Aan alle aanvoerders is daarom eene groote mate van bewegingsvrijheid, van initiatief toegekend, in de uitvoering der verschillende evolutiën, nedergelegd in het beginsel van het „suivez-moi". Het is eigenaardig, dat waar de over het „Projet de règlement" uitgebrachte rapporten bewezen hebben, dat de technische opleiding van den man, in de toekomst in korter tijdsbestek zal kunnen plaats hebben,

velen daaruit onmiddellijk de gevolgtrekking meenen te kunnen maken, dat dan ook de eerste-oefeningstijd kan bekort worden.

Wie evenwel zulke theoriën verkondigt, las ik in een opstel in de „France militaire” van 1902, vergeet ten eenen male, dat militaire instructie en militaire opvoeding niet de zelfde beteekenis hebben. Wanneer het er slechts op aan kwam, zegt de schrijver, den infanterist het gebruik van zijn wapen te leeren, dan zouden 4 weken daartoe voldoende zijn, doch jaren zijn noodig, om hem gehoorzaamheid, onderwerping en eerbied voor het gezag te leeren en die eigenschappen brengen, helaas! de Fransche recruten voor het meerendeel niet mede bij hunne intrede in de kazerne.

De generaals onder het 1^{ste} Keizerrijk, die de waarde van een soldaat beter konden waardeeren dan wij, omdat zij het grootste deel van hun leven te velde hadden doorgebracht, zeiden, dat 7 jaren noodig waren, om van een rekrut een soldaat te maken, bruikbaar onder alle omstandigheden, en nu wenschen wij reeds in minder dan drie jaar een man tot oorlogssoldaat te vormen, ondanks de verbeteringen der wapenen, ondanks de moeilijkheden, welke zich in een toekomstigen oorlog zullen voordoen, ten gevolge van het isolement, waarin de menschen zich dikwerf zullen bevinden, en de grootere mate van initiatief, die daardoor zal moeten geeischt worden. Het zou daarom wel zeer onlogisch zijn, te willen volhouden, dat wanneer de wijze van instructie voor vereenvoudiging vatbaar blijkt te zijn, men dan ook den diensttijd kan bekorten.

Omdat men bijv. den handgreep van het „presenteeren” heeft afgeschaft, behoeft daaruit niet voort te vloeien eene minder zorgvuldige wijze van opvoeding. Laten wij toch niet vergeten, dat de rol, die de enkele man in den oorlog zal te vervullen hebben, van oneindig meer beteekenis zal zijn, dan ten tijde van het eerste Keizerrijk. En wij zouden hun, die meer en meer op den weg van verkorte oefening voortschrijden, willen toevoegen: „Vous n'avez vu qu'un fusil sur chevalet, actionné par un mécanisme et vous ne vous êtes pas demandé, ce que peut être une arme, maniée par un homme qui réfléchit, qui sait pourquoi il agit et chez lequel sont développées à leur plus haut degré les vertus morales et les qualités militaires, qui ont fait la force des armées d'autrefois et font encore la force des armées contemporaines. Or, ces vertus et ces qualités ne s'acquièrent qu'à la longue; il suffit pour s'en convaincre de comparer les conscrits de 1813 avec les glorieux soldats d'Austerlitz.”

De eerste zes weken der recrutenopleiding werden hoofdzakelijk besteed aan theorieën, gymnastiek en oefeningen uit de soldatenschool. Gewoonlijk werd tweemaal per dag, telkens gedurende $\frac{3}{4}$ uur, vóór den aanvang der morgen- en middagoefening „theorie” gegeven, waarbij veel werk werd gemaakt van de zoogenaamde „théories morales”. Daaronder behoort o. a. ook vaderlandsche geschiedenis, geschiedenis

van het regiment, waarbij men dient, de plichten, die elk Franschman tegenover zijn land te vervullen heeft, enz. Zeer verwonderde het mij ook hier te moeten hooren, hoe bijzonder onwetend het gros der recruten is, waar het de geschiedenis van hun land betrof. De meesten hebben geen flauw denkbeeld van den oorlog van 1870, hebben nimmer gehoord van den afstand van Elzas-Lotharingen, laat staan van belangrijke gebeurtenissen uit vroeger eeuwen. Ik geloof dan ook, dat de onderwijzers, vooral op de lagere neutrale scholen, zich weinig met die soort van zaken bezighouden en hun onderwijs al zeer vruchtdragend vinden, wanneer de aan hunne zorg toevertrouwde kinderen de groote Fransche revolutie als het schoonste tijdperk van Frankrijk hebben leeren beschouwen.

Behalve de dagelijksche theorieën werden in den winter eens, soms tweemaal per week in de avonduren voordrachten gehouden door officieren of andere daartoe aangezochte personen over onderwerpen, welke met de welvaart van het land en zijne bewoners in het nauwste verband staan. Zoo had bijv. te Tours eenmaal per week eene lezing plaats door een leeraar over wijncultuur, ontginningen, enz., welke druk bezocht werd, ofschoon de troep volstrekt niet daartoe verplicht was.

Officieren hielden gewoonlijk voordrachten over aangelegenheden van militairen aard, doch ten gevolge van de oprichting der „Société nationale de Conférences populaires”, die aan het leger de beschikking geeft over haar uitgebreiden schat van brochures, opstellen, boeken, enz., handelende over de alcoholquaestie, tuberculose, gezondheidsregelen, scheepvaart, handel, kolonisatie, enz., is het voor hen toch geen groot bezwaar hunne ondergeschikten ook daarvan op de hoogte te brengen. Zeker ligt in het houden van die voordrachten een zeer geschikt middel, niet alleen om den troep aangenaam bezig te houden, maar ook tot betere opvoeding van het volk, waaraan veel ontbreekt.

Bij de recruten-exercitie moest al het kader, daaronder de sergeant-majoor en de fourier, tegenwoordig zijn, welke laatsten trouwens maar zelden in den loop van het jaar van uitrukkende diensten zijn vrijgesteld. Wel een bewijs, dat de administratie oneindig minder ingewikkeld is dan in ons leger.

Men achtte het een groot voordeel bij de eerste opleiding over veel kader te kunnen beschikken, ten einde aan elken hoofdonderwijzer eener klasse meerdere hulponderwijzers te kunnen geven.

Nimmer toch, gaat men over tot het doen uitvoeren van eene beweging op commando, alvorens elk man het „waarom” der beweging begrijpt, haar uitvoeren kan en er eenigszins mede is vertrouwd geraakt. Hiervoor is veel onderwijzend personeel noodig. De hoofdonderwijzer der klasse legt de beweging uit en doet haar voor; dan houdt elk man, onder toezicht, zóó lang eigen oefening, tot de zekerheid is verkregen, dat de beweging aan geen van allen meer groote moeilijkheid zal opleveren, als wanneer zij, tot ééne klasse vereenigd, haar gelijktijdig moeten verrichten.

Alzoo werd de instructie reeds van den aanvang af, zoo min mogelijk op mechanische wijze gegeven, wat geheel in overeenstemming is met den geest van het nieuwe reglement, en ik moet erkennen, dat het mij opviel, hoe gemakkelijk en snel de bewegingen werden aangeleerd, welke het reglement voorschrijft.

Veel werk werd bij de eerste opleiding gemaakt van gymnastiek.

In de latere periodes evenwel begonnen de gymnastische oefeningen op den achtergrond te geraken; zelfs zag men dan hoogst zelden de compagnieën gebruik maken van de uitnemend ingerichte hindernisbaan.

Het jongste voorschrift, dat 1 Februari j.l. definitief is ingevoerd geworden, heeft eene groote verandering te weeg gebracht in de wijze, waarop tot nog toe werd te werk gegaan om den man practisch physiek te ontwikkelen. De ruimere denkbeelden, die in Frankrijk op het gebied der gymnastiek in het leger zijn verkondigd, zijn daarin opgenomen en het is voornamelijk aan de bemoeiingen der militaire gymnastiekschool te Joinville, welke 2 jaren achtereen de meest uitgebreide proeven heeft genomen, te danken, dat eene methode van opleiding is gevolgd, welke de meeste overeenkomst heeft met de Zweedsche.

De zoogenaamde militaire gymnastiek — dit werd mij herhaaldelijk verzekerd — had in het algemeen nimmer goede resultaten opgeleverd, vooral omdat in de eerste plaats getracht werd aan de menschen te leeren, gelijk en in tijdmaat te werken. De ontwikkeling van het individu werd alzoo opgeofferd aan het „ensemble” en zelfs ging men daarin voorheen zoo ver, dat de geoefendheid eener compagnie werd afgemeten naar het min of meer gelijkmatig uitvoeren der gewrichtsoefeningen.

De tegenwoordig in zwang zijnde wijze van opleiding beoogt alleen de volmaking van het lichaam en de ontwikkeling van de gezondheid en is wars van alle gelijkmatigheid. In het algemeen waren de officieren en de onderofficieren, voorgangers in de gymnastiek, zoogenaamde „moniteurs”, bijzonder met de nieuwe methode ingenomen en verwachtte men daarvan zeer gunstige uitkomsten. Bovendien heeft het nieuwe voorschrift het voordeel, dat officieel de sport in het leger binnengeleid wordt, zoodat balspel, wedloopen, enz. veelvuldig beoefend worden en ik behoef niet te zeggen, welk eene aangename afwisseling daardoor in de oefeningen kon gebracht worden. Ook zullen de „annexes”, welke tot voor korten tijd nog niet in den handel verkrijgbaar waren gesteld, aanwijzingen bevatten omtrent physiologie, om de officieren in staat te stellen met meer oordeel de oefeningen te kunnen leiden.

De compagniescommandanten, zoowel als hunne onderhebbende luitnants, zullen voorts tegenwoordig zijn bij het geneeskundig onderzoek, dat na de indeeling door een officier van gezondheid zal plaats vinden.

Daarbij zal de laatste hen wijzen op de eigenaardigheden, die zich in den lichaamsbouw van elken man voordoen en die menschen aanduiden, welke met bijzondere zorg moeten worden behandeld. Bij het einde van het oefenjaar herhaalt zich die geneeskundige visitatie en wordt nagegaan in hoeverre het gelukt is afwijkingen in den bouw te her-

*Zie ook
Arch. Wet.
N. 12 v. 32
Hand 822*

stellen, geconstateerd kan worden, dat een man over het geheel krachtiger is geworden, of dat slechts enkele deelen van het lichaam zich hebben ontwikkeld, enz.

Van een en ander moet een uitgebreid rapport worden samengesteld, dat den commandeerende officier wordt ter hand gesteld.

Daar ik het reglement slechts gedurende 2 maanden zag toepassen en het kader nog niet voldoende op de hoogte was van den inhoud, om met veel succes het onderricht te leiden, onthoud ik mij ervan een oordeel uit te spreken over de resultaten, die men in dien korten tijd had verkregen. Wel is het mij evenwel bekend, dat bij een der regimenten kurassiers, behoorende tot het garnizoen Tours, eene proef is genomen met de opleiding van een peloton cavalerie volgens de Zweedsche methode, onder toezicht van een officier van het Zweedsche leger aldaar gedetacheerd. Alle officieren waren verbaasd over het groote onderscheid, dat merkbaar was, wat betreft houding en lenigheid, tusschen dat peloton en de overige, opgeleid volgens het toen bestaande voorschrift.

Onmiddellijk na het einde der eerste oefeningsperiode, ± 15 Januari, moet door elke compagnie een aanvang worden gemaakt met het doen uitvoeren van militaire marschen, waaromtrent ook door het Gymnastiekreglement uitmuntende wenken worden gegeven. De marschen hadden wekelijks éénmaal plaats en moesten zoodanig geregeld worden, dat de compagnie op 1 Mei in staat was met volle bepakking 30 KM. af te leggen in den tijd van 6 uur, de rusten van 10 minuten per uur daaronder begrepen.

Er bestaat zeker geen oefening, waaraan meer zorg wordt besteed dan aan de „marches d'entrainement”. Officiëren, kader, oude en jonge manschappen, allen nemen er aan deel; niemand kan anders dan om zeer gewichtige redenen daarvan vrijstelling verkrijgen. Zelfs de officiers-oppassers, die van alle diensten zijn vrijgesteld, „marchent”. Ten allen tijde wordt de strengste marschdiscipline gevorderd. Iedereen blijft op zijn plaats marcheeren, afstanden en intervallen tusschen sectiën en rotten blijven bewaard; de sectiecommandanten zijn, behalve de voorste, die voor de snelheid van den pas zorg draagt, altijd aan den staart hunner afdeeling. Na elke 50 minuten wordt 10 minuten rust gehouden. De colonnecommandant geeft, wanneer dit oogenblik is gekomen, een signaal, waarop elke sectiecommandant door zijne afdeeling den „pas cadencé” doet aannemen en de geweren overnemen.

Is de reglementaire afstand tusschen de sectiën verloren geraakt, dan wordt dit nu niet hersteld. Op een tweede signaal wordt onmiddellijk halt gehouden aan de rechterzijde van den weg, front gemaakt, de geweren aan rotten gezet en de ransels afgelegd. Alles geschiedt zonder eenig commando. Het aanmarcheeren na de rust heeft op de zelfde wijze plaats, de sectiën formeeren zich weder uit de flank met vieren; vóór het 2^o signaal moeten de verloren geraakte afstanden tusschen de afdeelingen hernomen zijn.

Na het einde van het 2^o oefeningstijdperk, dus in de eerste dagen van Mei, houdt elke compagnie bovendien gedurende 4 dagen achtereen proefmarschen, welker lengte gewoonlijk afwisselt tusschen 20 en 25 KM.

De geoefendheid in het marcheeren is door deze wijze van stelselmatige opleiding dan ook bijzonder groot en bij de najaarsmanoeuvres waren er ondanks de zeer groote krachtsinspanning, die van den troep gevorderd werd, betrekkelijk weinig achterblijvers. Marschen van 35 KM. bij groote hitte en op stoffige wegen, welke geen schijn van schaduw aanbieden, behoorden daar niet tot de zeldzaamheden. Toch bleven de opgewektheid en de goede geest steeds behouden en elk soldaat, die teekenen van groote vermoeidheid begon te toonen, kon op den steun zijner kameraden en officieren rekenen. Dikwijls zag men dan ook officieren of onderofficieren, die een geweer, manschappen, die samen een ransel droegen van een zieken of oververmoeiden soldaat. Elke compagnie rekent het zich tot eene groote eer geen achterblijvers te hebben.

Een goede maatregel was ook het medenemen van een cantinewagen per bataljon bij alle manoeuvres en oefeningen van langen duur. De cantinewagen werd geladen met brood, wijn en andere versnaperingen, beheerd door een der „cantiniers” en behoorde reglementair tot den trein van het regiment.

Slechts gedurende de rusten mocht gegeten of gedronken worden en werd de wagen opgereden ter hoogte van het midden van elk bataljon.

Wordt alzoo van de opleiding van den man tot marsch-soldaat veel werk gemaakt, van die tot schutter kan men niet het zelfde zeggen.

Aangeboren lust tot schijfschieten is bij den Franschman niet sterk ontwikkeld en daarom is het des te meer te betreuren, dat de opleiding in het leger zeer veel te wenschen overlaat. Het schijnt, dat betrekkelijk weinig waarde wordt gehecht aan het juistheidsschieten als gevolg van de door de schietscholen gepubliceerde uitkomsten, verkregen bij het gezamenlijk vuur, en waaruit blijkt, dat deze nagenoeg gelijk zijn om het even of de vurende afdeeling bestaat uit zeer goede of uit middelmatige schutters.

In hoeverre die gevolgtrekking juist is, laat ik in het midden; zeker is het evenwel, dat het nieuwe schietvoorschrift zich daartegen niet heeft verzet, althans het geeft den compagniescommandant geen enkel middel, waardoor hij zijne onderhebbenden, die bijzonderen aanleg tot schieten bezitten, tot juistheids- (scherp)schutters zou kunnen opleiden.

Zooals bekend, is het vooral de Generaal LE JOINDE in Frankrijk, die meer het gewicht van het schieten wil leggen in de „tirs collectifs”. Ook betuigt hij, wat mede door den Italiaanschen Generaal MASSA en den Kolonel CARPI van de Italiaansche schietopleiding wordt gezegd, dat al de voorbereidende individueele oefeningen geen rekening houden met het doel, dat men er mede beoogt: namelijk het vormen van oorlogsschutters.

Het is geheel overbodig, betoogt de Generaal, om meer dan de helft der schietoefeningen te besteden — zooals in de meeste legers het geval is — aan het doorboren van schijven, die afmetingen, vormen en kleuren hebben, geheel verschillend van die, welke de doelen op het gevechtsveld zullen vertoonen.

„L'excuse d'inspirer confiance à l'homme dans son arme et dans ses moyens manque de conviction justifiée.”

Dan zou het ten minste logisch zijn om op schijven te doen schieten, die den man ten naasten bij de illusie der werkelijkheid gaven.

Het schijfschieten nam tegen 1 Februari een aanvang, nadat elk man der jongste jaarklasse 60 patronen bij het „tir réduit” had verschoten. Vrij geregeld werd éénmaal 's weeks tot ongeveer half Mei eene oefening gehouden. Nadien had het schieten vrij sporadisch plaats. De reden daarvan moet waarschijnlijk gezocht worden in het gebrek aan munitie, want per jaar worden slechts 170 patronen per man, waarvan 50 bestemd voor het gevechtsschieten, ter beschikking gesteld. Om al de oefeningen te kunnen doorloopen, genoemd in de „tirs d'instruction et d'application”, en de „tirs collectifs d'instruction” zijn reeds 120 patronen noodig. Voor het individueele gevechtsschieten, het proefschieten, concoursschieten, enz. zou derhalve geen munitie voorhanden zijn, indien niet elke compagnie in het bezit was van de zoogenaamde „cartouches d'économie”. Theoretisch mag dat getal niet groot zijn, omdat de patronen afkomstig moeten zijn van menschen, die om de eene of andere reden het korps verlaten hebben, in werkelijkheid zijn het er duizenden, daar ook hier, evenals bij alle andere diensten, tal van menschen aan de oefening onttrokken worden. Van inhalen is gewoonlijk geen sprake.

De gelegenheid tot schieten was in het garnizoen Tours geheel onvoldoende. Voor 22 compagnieën infanterie, 2 regimenten cavalerie en verscheidene brigades gendarmerie had men de beschikking over éene schietbaan met drie schietstanden ter lengte van 250 M., zoodat het aantal uren, dat wekelijks aan iedere compagnie werd toebedeeld hoogstens drie bedroeg. Ook de lengte der baan liet niet toe alle oefeningen ter plaatse te houden. Tweemaal per jaar — de eerste keer in Februari, de tweede in Mei — werd dan ook elk bataljon in een kamp (Camp du Ruchard), op 30 KM. van het garnizoen gelegen, vereenigd, om schietoefeningen te houden. Ook dáár had in de maand Augustus het gevechtsschieten met afdelingen plaats, waartoe de Legerplaats door haar bijzonder groote uitgestrektheid eene uitmuntende gelegenheid aanbood.

Toch waren die oefeningen niet zeer interessant bij gebrek aan voldoende schijvenmaterieel. Noch beweegbare, noch sleepschijven waren voorhanden en dat niettegenstaande er eene „schietschool” permanent was gevestigd.

Het schijvenmaterieel, gebruikt bij de individueele oefeningen (tirs d'instruction et d'application), bij ons het schoolschieten, bestaat in eene

vierkante schijf van 2 M. zijde, waarop cirkels zijn getrokken van respectievelijk 1.25 M. en 2 M. middellijn, naarmate de afstand, waarop geschoten wordt, 250 of 400 M. bedraagt. Binnen die cirkels trekt men een tweeden, die de helft kleiner in middellijn is. Verder voorziet men de schijf van eene horizontale en eene verticale as, die elkander in het midden der schijf snijden en elk 8 cM. breed zijn.

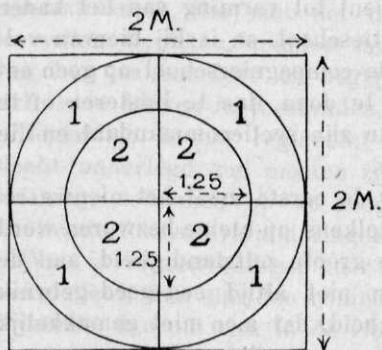

Verder heeft men silhouetten, voorstellende staande, knielende of liggende manschappen, die òf van hout zijn òf zwart geschilderd op zeildoek. In den regel worden 8 à 12 patronen per oefening verschoten en mag het repeteervuur met 8 patronen niet langer dan 40 seconden duren.

Eene methode van schieten, welke wij niet kennen, omdat er hier geen gebrek aan schietbanen is, is het „tir réel à distance réduite”. De normale afstand, waarop wordt geschoten met model-munitie is 30 M.; deze kan ook 50, 60 en zelfs 100 M. bedragen, indien het terrein zulks toelaat. Als doel gebruikt men de vierkante schijf, waarop de „cibles objectifs à deux zônes” geplakt worden, die grooter afmetingen hebben, naarmate de afstand toeneemt.

De „cible objectif” is eene verkleinde uitgave van de gewone schijf.

Voor den afstand van 50 M. is de straal van den buitencirkel 15, die van den binnencirkel 7.5 cM., voor 100 M. 25 en 12 cM. Als mikpunt is een zwart schijfje aan de onderzijde aangebracht, dat voor 50 M. 25 en voor 100 M. 50 mM. straal heeft.

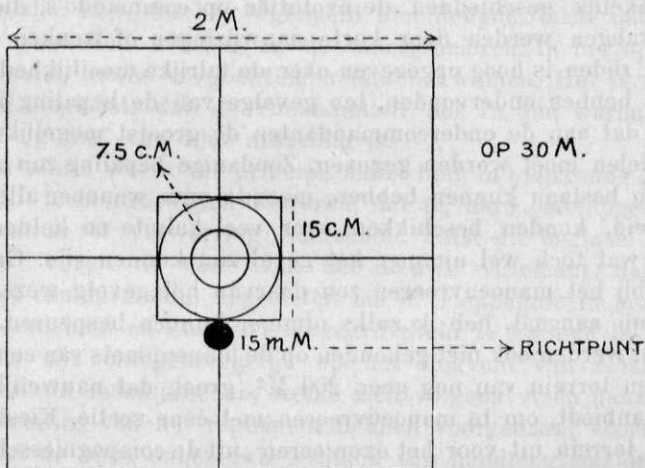

Na afloop van het jaarlijks in de laatste helft van Maart te houden onderzoek naar de geoefendheid der jongste jaarklasse, welke van af

dat oogenblik, zooals ik reeds zeide, „mobilisable” moet zijn, begonnen de exercitiën uit de compagniesschool, eerst op het exercitieveld, daarna in het terrein. Het zijn vooral die oefeningen geweest, welke mij in hooge mate geïnteresseerd hebben, omdat zij totaal afwijken van de exercitiën, zooals men die gewoonlijk in ons leger ziet uitvoeren. In de eerste plaats zij gezegd, dat men in Frankrijk van het denkbeeld uitgaat, dat de compagniesschool meer dient tot vorming van het kader dan van den man; daarvoor is de sectieschool, en is hij hiervan voldoende op de hoogte, dan stuit hij in de compagniesschool op geen enkel bezwaar. Hij behoeft niet anders te doen, dan te luisteren of te zien naar de commando's of teekens van zijn sectiecommandant en die zijn hem in de sectieschool onderwezen.

Het spreekt vanzelf, dat, waar voor de eerste maal het nieuwe reglement in toepassing werd gebracht, telkens op kleine bezwaren werd gestuit, voornamelijk als gevolg van de groote zelfstandigheid, aan de onderaanvoerders gelaten, die daarvan niet altijd een goed gebruik wisten te maken, en aan de omstandigheid, dat men niet gemakkelijk afstand kon doen van de wijze van „exerceeren”, zooals men vroeger gewoon was.

Zooals reeds is opgemerkt, zijn de „exercices à rangs serrés” met dit nieuwe voorschrift volstrekt niet uitgesloten, doch van het begin af werd meer gelet op de snelheid van evolutie en de besluitvaardigheid der onderbevelhebbers dan op het meer of minder fraai uitvoeren der bevolen bewegingen. Gewoonlijk eindigde elke exercitie met het verrichten van eenige handgrepen of, gedurende hoogstens 15 minuten, het doen van een frontmarsch, waarbij de meest strenge eischen gesteld werden en dan ook konden gesteld worden, wat gelijk- en gelijkvormigheid, richting, verband, houding van den man, enz. betroffen.

Aanvankelijk geschieden de evolutiën op commando's, die gaandeweg vervangen werden door korte aanwijzingen of wenken (teekens). Van vele zijden is hoog opgegeven over de talrijke moeilijkheden, welke men zou hebben ondervonden, ten gevolge van de bepaling in het reglement, dat aan de ondercommandanten de grootst mogelijke vrijheid van handelen moet worden gegeven. Zoodanige bepaling zou alleen dan reden van bestaan kunnen hebben, meende men, wanneer allen, zonder onderscheid, konden beschikken over veel kalmte en helderheid van oordeel, wat toch wel nimmer het geval zou kunnen zijn. Groote verwarring bij het manoeuvreeren zou daarvan het gevolg wezen.

Wat mij aangaat, heb ik zulks nimmer kunnen bespeuren, maar de exercitiën werden ook niet gehouden op de binnenplaats van eene kazerne of op een terrein van nog geen 200 M². groot, dat nauwelijks ruimte genoeg aanbiedt, om te manoeuvreeren met ééne sectie. Kiest men een zoodanig terrein uit voor het exerceeren „uit de compagniesschool”, dan kunnen de bewegingen gecompliceerd worden, elkaar met groote snelheid opvolgen en zullen zenuwachtigheid en verwarring bij onderaanvoerders en afdelingen niet uitgesloten zijn. Wanneer men evenwel

vermijdt de oefeningen dáár ter plaatse te houden, omdat zij feitelijk geen zin hebben, en men er daar geen enkel tactisch denkbeeld aan ten grondslag kan leggen, dan wordt de toestand geheel anders. Slechts op uitgestrekte exercitieplaatsen of op afwisselende oefenterreinen kan eene compagnie in een concreet geval geplaatst worden; dan zullen formatieveranderingen elkaar niet zoo snel opvolgen en zullen de sectiecommandanten, die met het doel bekend zijn, dat men veronderstelt te willen bereiken, minder moeite hebben aanwijzingen of wenken van hun aanvoerders te begrijpen. Zij hebben tijd genoeg gehad om zich in te denken in toestanden, welke zich kunnen voordoen.

Bovendien is het reglement zoo eenvoudig, dat het kader wel zeer slecht onderlegd zou moeten zijn, wanneer het niet, na enkele weken oefening, volkomen op de hoogte was van de wijzen, waarop de verschillende formatieveranderingen moeten worden uitgevoerd.

Wat is er eenvoudiger voor den commandant der sectie, welke als basis dient, dan om den compagniescommandant te volgen; wat voor de sectie, dan om zich in de richting te bewegen, waarin de sectiecommandant zich begeeft? Is het niet gemakkelijk, dat bij alle deployementen uit de colonneformatie, de sectie, die zich onmiddellijk bevindt achter de voorste, rechts, de overige links van de voorste plaats nemen en bij het formeeren van de colonne uit de linie, de sectie, die zich rechts bevindt van die, welke als basis dient, zich terstond achter haar opstelt? Het zou moeite kosten iets eenvoudigers daarvoor in de plaats te geven.

Evenmin heb ik kunnen inzien, waarom het verkeerd zou wezen, dat compagnies- en sectiecommandanten de guides hunner afdelingen zijn. Dat de troep uit de hand zou kunnen raken, wanneer het oog van den compagniescommandant niet aldoor daarop gevestigd blijft, zou slechts een bewijs zijn, niet, dat het reglement niet deugde, maar dat de discipline te wenschen overliet en de onderofficieren, in het opsluitend gelid geplaatst, hunne verplichtingen niet nakwamen. Het is m. i. een uitmuntend beginsel, dat de commandant, ook in den waren zin des woords, de „guide” van zijne afdeling is.

Bij de cavalerie wordt dit principe sinds lang in toepassing gebracht en men zal toch niet willen beweren, dat bij hare oefeningen steeds groote wanorde of verwarring heerschen. Juist dit beginsel van het „suvez-moi” vormt de basis van het nieuwe reglement; daarin ligt wellicht het eenige middel opgesloten om de compagnie in korten tijd tot groote lenigheid en manoeuvreervaardigheid te kunnen brengen en die factoren zijn ontegenzeggelijk op het slagveld van zulke groote waarde, dat de moeilijkheden, welke zich volgens velen aanvankelijk bij de uitvoering van het reglement hebben voorgedaan, voornamelijk wat aangaat de bijna onbepaalde vrijheid van handelen aan onderaanvoerders gelaten — een noodzakelijk uitvloeisel van dat „suvez-moi” — niet tegen den geest mogen pleiten, welken het reglement is toegedaan

Wanneer bij de opleiding van het kader in de toekomst meer reke-

ning zal worden gehouden met de groote mate van initiatief, welke dit voorschrift aan dat kader oplegt, en de officieren zonder onderscheid den geest van het reglement willen onderkennen en begrijpen, dan zal voorzeker de manoeuvreervaardigheid der Fransche infanterie nog veel grooter worden. En dan zal men ook gaan inzien, dat het geenszins eene wijze van oefening uitsluit, die altijd als een der middelen zal gelden, tot instandhouding der discipline. Deze moet echter tot het strikt noodzakelijke beperkt blijven.

Het is dan ook mijne innige overtuiging, dat, wanneer het aan onze compagnieën vergund werd zich te oefenen op de wijze, zooals het Fransche reglement aangeeft, in plaats van den uiterst beperkten tijd nagenoeg geheel te moeten gebruiken met het uitvoeren dier eentonige parade-bewegingen, welke onze compagnieschool voorschrijft, die noch het verstand, noch het oordeel der aanvoeders ontwikkelen, en zonder eenige belangstelling van de zijde van den soldaat gevolgd worden, zeer zeker de opmerking niet gemaakt zou worden, welke in een inspectie-rapport van 1902 van een onzer divisie-generaals voorkomt: „De compagniescommandanten en hunne officieren betoonen in het algemeen zeer weinig handigheid in het doen evolutionneeren hunner compagnieën. Gewoonlijk duurt het geruimen tijd eer de sectiën in den vorm opgesteld zijn, gewenscht in verband met een aangegeven onderstelden toestand.”

De uitrusting.

Afgescheiden van de oorlogsuitrusting, welke in het compagniesmagazijn voor elken soldaat, behoorende tot het actieve leger, wordt gedeponeerd, ontvangt hij twee stel bovenkleeding, waarvan het eene voor uitrukkende diensten bestemd is. In marsch- of veldtenuue wordt nog de kapotjas gedragen met staanden kraag. Het schijnt, dat de Fransche infanterist aan dat kleedingstuk bijzonder gehecht is. Herhaaldelijk toch heb ik bij de manschappen geïnformeerd, of zij er niet de voorkeur aan zouden geven de tunique bij uitrukkende diensten of manoeuvres te dragen en nimmer heb ik daarop een bevestigend antwoord gekregen. In den zomer is de kapotjas veel luchtiger dan de tunique of het „veste” en op bivaks of in kantonnementen, waar het gros der manschappen zeer onvoldoende huisvesting geniet, beschermt zij beter tegen koude of vocht.

Het zou trouwens ook zeer veel moeite kosten, om de kapotjas bij de bestaande wijze van bepakking van den ransel mede te nemen, want ten gevolge van het medevoeren van allerlei kookgereedschap en het dragen van de schoenen boven op den ransel, heeft deze reeds eene hoogte bereikt, die den soldaat nagenoeg belet in liggende houding te vuren. Het eenige zou dus zijn de kapotjas „en bandoulière” te dragen, wat evenwel weinig aanbevelenswaardig wordt geacht.

De soort van laken, waarvan de kapotjassen zijn vervaardigd, heeft echter het groote nadeel, dat zij veel vocht opsloopt, zoodat bij lang

aanhoudenden regen het gewicht van de jas buitensporig groot wordt.

In verband met den ongunstigen gezondheidstoestand van het leger, heeft het gouvernement een tweetal maatregelen genomen, die ook voor onze troepen, blootgesteld aan een wisselvallig klimaat, misschien van nut konden zijn. In de eerste plaats zijn de katoenen hemden vervangen door katoen-flanellen, welke in prijs slechts weinig met de eerste verschillen, terwijl het dragen van flanellen buikbanden, waar de man zich geheel moet inwikkelen (wat met behulp van een zijner kameraden geschiedt), ten minste in den zomer, verplichtend is gesteld. Mede heb ik vernomen, dat wellicht een der werkkielen zou vervangen worden door eene „blouse” van imperméable linnen, welke bij slecht weer over de jas kan gedragen worden.

Sokken worden door het Rijk niet verstrekt. Wel kan men zich die voor eigen rekening aanschaffen. Toch is het aantal voetzieken niet groot en zelfs werd mij herhaaldelijk door manschappen verzekerd, die vóór zij in dienst traden gewend waren geweest aan het dragen van sokken, dat vooral bij groote warmte men minder last van doorloopen had, wanneer men met de bloote voeten in de schoenen liep. Velen verkozen ook linnen omwindsels, die dagelijks gewassen konden worden.

Vooraf gedurende de manoeuvres zag men deze veel toepassen.

Het schoeisel bestaat uit „brodequins”, twee paar, waarvan 1 paar behoort tot de oorlogsuitrusting, en 1 paar huisschoenen, „souliers”.

De „brodequins” zijn rijgschoenen met niet te lange schachten van zeer buigzaam zacht leer, terwijl de zolen geheel met spijkers zijn beslagen, waardoor evenwel het gewicht vrij groot wordt. Zij loopen gemakkelijk, laten weinig vocht of stof door en behoeven niet veel reparatie. Bij vele regimenten wordt boven de „brodequins” eene lederen „jambière” gedragen, ter lengte van ongeveer 2 dM., welke de pantalon omsluit. „Jambière” en schoen worden door middel van één veter vastgeregen, zoodat geen verschuiving kan plaats hebben.

Het dragen der „jambière” wordt zeer geroemd; zij zijn niet reglementair ingevoerd, maar aan ieder regimentscommandant is de bevoegdheid gegeven ze aan te schaffen, wanneer de stand der kas het toelaat. Zij kostten per paar in het garnizoen Tours slechts 1.55 francs.

Niettegenstaande in de laatste jaren reeds enkele wijzigingen zijn aangebracht in de velduitrusting van den soldaat, voornamelijk ten doel hebbende, het gewicht ervan te verminderen, wisselt dit toch nog af tusschen de 24.5 en 26.5 KG., in verband met het medenemen van pioniergereedschap en kampementseffecten door enkele manschappen per escouade.

De wijze van bepakking is niet in alle opzichten practisch te noemen. Het schijnt, dat men in Frankrijk nog geen waarde hecht aan de algemeen geldende regelen, ten doel hebbende evenwicht te verkrijgen tusschen den ransel eener- en de gevulde voortassen anderzijds. De

ransel is dan ook geheel gescheiden van het draagriemenstel („bretelle de suspension”) en moet steunen op een achtertasch, bevestigd aan den koppel, wat gewoonlijk niet het geval is. Op elken schouder rusten derhalve twee op elkaar liggende riemen, wat wel eens drukking veroorzaakt en te meer nog, als de band van veldflesch of broodzak, die onder genoemde riemen komt te liggen, niet goed is omgedaan.

De ransel is van zwart imperméable linnen vervaardigd en kleiner van afmeting dan de onze, waardoor het gewicht wel is waar tot 2.075 KG. is teruggebracht, maar de inhoud daarentegen zoo klein is geworden, dat de schoenen er niet in kunnen geborgen worden, doch met eetketel en brandhout bovenop worden bevestigd.

De geheele velduitrusting bestaat uit de volgende voorwerpen:

A. Voorwerpen, welke aan het lichaam worden gedragen.

- | | | |
|---------------------------------------|---|---------------------------|
| 1. „plaque d'identité”. | } | groote kleeding. |
| 2. kapotjas. | | |
| 3. ceintuur van flanel. | | |
| 4. pantalon. | | |
| 5. kepi. | } | groote equipementstukken. |
| 6. geweerriem. | | |
| 7. draagriemenstel. | | |
| 8. drie patroontaschen. | | |
| 9. een koppel. | } | klein equipement. |
| 10. een ransel, | | |
| 11. een paar bretels. | | |
| 12. een paar schoenen („brodequins”). | | |
| 13. een onderbroek. | } | kampementsart. |
| 14. een hemd. | | |
| 15. een halsdas (blauw). | | |
| 16. een naaizakje. | | |
| 17. een zakdoek. | } | bewapening. |
| 18. een drinkbakje („le quart”). | | |
| 19. een veldflesch (inhoud 1 Liter). | | |
| 20. geweer met sabelbajonet. | | |
| 21. 120 patronen. | } | |
| 22. 1 verbandpakje. | | |

B. Voorwerpen, welke tot de bepakking behooren.

- | | | |
|--|---|-------------------|
| 1. een „veste”. | } | groote kleeding. |
| een „tunique” (voor ond.off ^a . en korp ^{ls} .-fourier). | | |
| 2. een hemd. | } | klein equipement. |
| 3. een mantelriem. | | |
| 4. een muts. | | |
| 5. een doos met geweervet. | | |
| 6. drie kleer- en schoenborstels. | } | |
| 7. een lepel. | | |
| 8. een eetketel. | | |
| 9. een paar linnen slobkousen. | | |

- | | | |
|--|---|--------------------------|
| 10. een zakboekje. | } | klein
equipement. |
| 11. een stuk zeep. | | |
| 12. een zakdoek. | | |
| 13. een paar schoenen. | | |
| 14. een paar sous-pieds. | | |
| 15. pioniergereedschap.
(8 pelle-bêches, 4 schoppen, 4 pikhouweelen,
3 groote bijlen en 1 zaag per compagnie;
bovendien 17 handbijlen en 1 handbeitel.) | } | kampements-
effecten. |
| 16. Kampementsgoederen, bestaande uit 4 „mar-
mites” en twee groote gamellen per escouade,
alsmede 1 koffiemolen en 1 linnen emmer per
2 escouades. | | |

Verder wordt medegenomen:

voor 2 dagen beschuit.

„ 2 „ kleine vivres.

„ 2 „ vleesch (1 blik per 2 man).

„ 2 „ gecondenseerde soep.

De bepakkung van den ransel is op de volgende wijze geregeld.

In den ransel: het hemd, het „veste”, de zakdoek, de muts, de doosjes met levensmiddelen, de pakken beschuit, vetdoozen en borstels en het zakboekje.

Op den ransel: de schoenen, de eetketel, de kampementseffecten en het pioniergereedschap.

Nog steeds is men in Frankrijk doende, om middelen te beramen, ten einde het gewicht van de uitrusting van den man te verminderen. Sinds de invoering van den thans in gebruik zijnden ransel is wel eene groote verbetering dienaangaande te bespeuren, maar toch is het bestaande gewicht nog te aanzienlijk voor het meerendeel der Fransche soldaten, waarvan het fysieke gehalte jaarlijks teruggaat. Naar men mij mededeelde, vond men het niet raadzaam het aantal uitrustingsstukken nogmaals te verminderen, maar wil men proeven nemen met het vervoeren van de ransels op lichte voertuigen, die den troep steeds kunnen volgen.

Bij het 66^{ste} Regiment werden die proeven genomen met een driewielig wagentje, de „roule-sac” genaamd, eene uitvinding van Dr. SAINT-PAUL.

In hoeverre die proeven eenig resultaat hebben gehad, zou ik niet kunnen zeggen. Algemeen was men echter van oordeel, dat het practischer zou wezen de menschen beter te entraineeren en de zwakkelingen van het vervullen van den troependienst vrij te stellen, dan zijn toevlucht te nemen tot middelen, die in oorlogstijd veel kans hebben om te falen.

De gezondheidstoestand van het Fransche leger laat ongetwijfeld veel te wenschen over en vooral in den laatsten tijd is, met name in de Fransche Kamer, herhaaldelijk onvoldoende voeding o. a. als eene der

oorzaken aangehaald van het groot getal manschappen, dat telken jare de hospitalen bevolkt. Wanneer ik evenwel kan aannemen, dat de wijze, waarop een Nederlandsch soldaat gevoed wordt in de meeste opzichten beantwoordt aan de eischen, die men billijkerwijze mag stellen, en ik vergelijk daarmede die van zijn Franschen collega, dan vermeen ik, dat deze hoegenaamd geen reden tot klagen kan hebben, zoodat de bewering, als zoude de voeding invloed uitoefenen op de vele ziekteverschijnselen, die zich onder de troepen voordoen, van elken redelijken grond ontbloot is.

Daarvoor zijn vele andere oorzaken aan te wijzen, waarvan zeker de voornaamste is, dat men de jonge manschappen op een tijdstip in de kazernes brengt, dat daarvoor wel het minst geschikt is.

Van militaire zijde is reeds herhaaldelijk aangedrongen dat tijdstip te veranderen en de recrutenoefeningen op 1 October te doen aanvangen, maar om redenen van politieken aard wenscht men daaraan geen gevolg te geven. Een belangrijk gedeelte van het volk, voornamelijk ten platten lande, zou met dien maatregel niet ingenomen zijn. Vandaar dat noch de regeering, noch de députés dit chapitre liefst ter sprake brengen.

Voor zoover het mij mogelijk was daarover te oordeelen, liet de hoedanigheid van de verstrekte levensmiddelen weinig te wenschen over. De keuring was zeer streng en bij de uitgifte konden moeilijk onregelmatigheden plaats hebben, aangezien alle ingrediënten in de kazerne moesten gebracht worden en onder persoonlijk toezicht van den kapitein, belast met de voeding, over de verschillende compagnieën werden verdeeld. Herhaaldelijk heb ik mij kunnen overtuigen met hoeveel zorg het eten werd toeberaid. Daarin heeft men het in Frankrijk veel verder gebracht dan bij ons, niettegenstaande gediplomeerde vaste koks, welke men ginds moet ontberen.

Ook de groote zindelijkheid in de ruime, goed ingerichte keukens en de wijze van opdienen van de maaltijden maken, dat de soldaten met graagte de voorgezette spijzen nuttigen. Bij hooge uitzondering hoort men klachten uiten en zelden worden groote hoeveelheden ongenuttigd eten naar de keukens teruggebracht.

In plaats van gamellen, zooals zij in ons leger bij het meerendeel der compagnieën ingevoerd zijn, die niet behoorlijk kunnen dicht gemaakt worden, en waarvan de open deksel dient tot het opleggen van vleesch of spek, gebruikt men in Frankrijk langwerpige bussen, verdeeld in verschillende, van elkaar afgesloten afdeelingen. Zij hebben de meeste overeenkomst met de etensbussen door restaurateurs gebezigd. Voor elke sectie is zulk eene gamelle in gebruik. Den zeer tijdroovenden arbeid, het vleesch in porties te verdeelen, vermijdt men door aan elke sectie haar aandeel liefst in één stuk te geven, waardoor het bovendien een smakelijker aanzien verkrijgt, dan wanneer men het in de onoogelijke stukjes snijdt, welke aan onze soldaten worden voorgezet. Een

der korporaals per sectie is met de verdeling belast in de eetzaal, de zoogenaamde „réfectoire”, waar gedekte tafels zijn en elk man zijn „couvert” heeft.

De som, waarover dagelijks per man beschikt wordt, is ook ruim toereikend, om hem voldoende voedsel te verschaffen. Gedurende den winter was die som in het garnizoen Tours 0.687 frs., gedurende den zomer 0.717 frs. en bij manoeuvres 0.84 frs. Hierbij is geen rekening gehouden met het gewoon ration brood, waarop elk man recht heeft. In gewone tijden werd een half uur na de reveille koffie verstrekt, des morgens om 10½ uur de soep met brood en vleesch en des middags ten 5½ uur, vleesch met groente, aardappelen of rijst.

Hieruit blijkt genoegzaam, dat het geenszins aan goede zorgen ontbreekt, waar het de voeding van den Franschen soldaat betreft, zoodat deze naar mijne vaste overtuiging nimmer kan ter sprake komen, wanneer men de oorzaken wil opsporen, die leiden tot de zoo belangrijke sterfte in het leger.

Arnhem, 1903.

W. L. F. C. VAN RAPPARD.

De strengen der Veldartillerie.

In het Octobernummer van dit Tijdschrift betoogt de Heer W. A. ORT enkele gewenschte verbeteringen in het harnachement der Veldartillerie, en vermeent Z.W.E.G. de *Indisch* wijze van aanspannen boven de *Nederlandsche* te moeten stellen.

Deze uitspraak is vermoedelijk gebaseerd op eene korte kennismaking met de Indische tuigen, welke thans voor het onderricht aan de Koninklijke Militaire Academie aanwezig zijn. De oefeningen met deze tuigen hebben zich waarschijnlijk niet verder uitgestrekt dan het open aftuigen, aan- en afspannen, opbergen in den stal, enz. en mogelijk het maken van een kleinen rit op vlak terrein. Dat bij eene dergelijke kennismaking licht de indruk wordt gevestigd, dat de Indische strengen boven de Nederlandsche zijn te verkiezen, geef ik gaarne toe. De eerste toch hebben ontegenzeggelijk het voordeel van meerderen eenvoud en lichtheid, terwijl ook het aan- en afspannen er vlugger mede kan geschieden. Hoewel dit nu, op zichzelf beschouwd, reeds zeer groote voordeelen zijn, zoo mag men daarom toch niet de oogen sluiten voor de nadeelen, die dezen strengen in *het terrein*, vooral als dat *geaccidenteerd* is, aankleven.

Van deze aangelegenheid werd indertijd door ondergeteekende eene aandachtige studie gemaakt, waarbij in de eerste plaats werd nagegaan, of elk tuigdeel wel was aangebracht in de richting, waarin het de trekkracht op de meest voordeelige wijze kan overbrengen, en daarbij viel het mij op hoeveel voordeelijker in dat opzicht de *Nederlandsche* strengen zijn. Mijne bevinding hieromtrent werd neergelegd in het Indisch Militair Tijdschrift van 1887. Daar vermoedelijk niet alle belangstellende Lezers in de gelegenheid zullen zijn met het bewuste artikel kennis te maken, zal ik in het kort een overzicht geven, van hetgeen daarin betreffende de strengen werd aangeteekend.

„Tusschen de inrichting der Indische en Nederlandsche strengen bestaat veel verschil. In Indië n.l. wordt de bespanning met 6 paren strengen aan het voertuig verbonden, in Nederland daarentegen met 4 paren *losse* en 6 paren *vaste* strengen, terwijl de voorpaarden bovendien nog één paar *losse* strengen op het haam medevoeren. ¹⁾ De losse strengen dienen om het midden- en voorspan onderling en aan het voertuig te verbinden. De vaste strengen

¹⁾ Sedert zijn bij de Ned. bespanningen de losse strengen der *voórpaarden* vervallen.

zijn bestemd om het vóór- en middenspan te verbinden aan de losse strengen en het achterspan aan het voertuig.

De losse strengen zijn dus eigenlijk dóórlopende strengen, waaraan het vóór- en middenspan elk door hun eigen (vaste) strengen worden verbonden. *De strengen der midden- en vóórpaarden hebben dus niets te maken met die van het achterspan.*

In Indië worden de achterpaarden door *achterstrengen* aan het voertuig verbonden. Deze strengen zijn elk voorzien van een eindstreng, lang 0,62 M., waaraan de strengen der middenpaarden worden bevestigd. Deze laatste zijn insgelijks voorzien van een eindstreng, voor de bevestiging der vóórstrengen.

De trekhoeken der midden- en voorspannen zijn volgens de beide bevestigingswijzen nagenoeg de zelfde. Het verschil in trekhoeken der achterspannen is echter groot. Teekent men beide bevestigingswijzen (voor Indische paarden) eenigszins op schaal, daarbij de richting der strengen volgens de regels der statica construeerend, dan ziet men, dat bij de Indische bespanningswijze de richting van het vóóreinde der achterstreng een hoek maakt van $\pm 20^\circ$ met de horizontale lijn, bij de Nederlandsche wijze daarentegen slechts van $\pm 11^\circ$.

Hoe schuiner de strengen loopen, hoe meer druk ze op het haam te weeg zullen brengen, des te geringer de *nuttige* (horizontale) trekkracht.

In Indië, waar de trekhoek der achterspannen 20° bedraagt, zal de verticale drukking op het haam gelijk zijn aan $\sin. 20^\circ \times$ trekkracht = 34% der trekkracht.

Bij de Ned. wijze van aanspannen zou die verticale druk slechts $\sin. 11^\circ \times$ trekkracht = 19% der trekkracht bedragen. ¹⁾

Een verder verschil tusschen de Ind. en de Ned. strengen bestaat daarin, dat de eerste door middel van strengophoudstooten aan de hamen worden vastgegespt, terwijl de tweede door hare ophoudstooten kunnen glijden.

De geheele inrichting der Ned. strengen heeft verder nog de volgende voordeelen boven die der Indische, welke voordeelen voortspruiten uit twee omstandigheden, nl. dat de strengen der vóór- en middenpaarden niets hebben te maken met die der achterpaarden en dat alle paarden volkomen de zelfde strengen hebben.

1°. Bij onregelmatigen gang van het midden- en voorspan, alsmede bij stooten tegen steenen, enz., krijgen de achterstrengen steeds rukken, welke ze weder op de achterpaarden overbrengen, hetgeen zeer hinderlijk is voor deze paarden. Bij de Ned. bespanningswijze echter kan het plotseling rukken of aanzetten van het midden- en voorspan geen stoornis aan de achterpaarden veroorzaken, daar hun trekkracht regelrecht op het voertuig wordt overgebracht, en niet op de achterstrengen.

2°. Bij de Ned. bespanningswijze is de trekhoek der achterpaarden op horizontaal terrein steeds de zelfde. In Indië is deze echter afhankelijk van de trekkracht van alle paarden. Indien b.v. de achterpaarden door langdurige exercitie vermoeid worden, zal hunne trekkracht geringer worden dan die der midden- en voorspannen, wier taak niet zoo zwaar is, als die der eerste. Hoe geringer nu de trekkracht der achterpaarden ten opzichte der overige spannen wordt, des te grooter wordt de trekkracht dier paarden.

¹⁾ In het oorspronkelijk artikel waren deze drukkingen uitgedrukt in de horizontale (nuttige) trekkrachten; het komt mij echter beter voor, ook voor de vergelijkingen, die nu volgen, ze in de totale trekkracht uit te drukken.

3°. Wanneer de spannen opvolgend door eene greppel of over een walletje gaan, kan dat bij de Ned. bespanningswijze met nagenoeg gestrekte strengen geschieden. De trekhaken tot hamen toch der midden- en achterspannen kunnen zich gemakkelijk tot zekere grens naar boven of naar beneden verplaatsen, zonder dat dit invloed uitoefent op de losse strengen. In Indië kunnen de spannen zich echter maar zeer weinig naar boven of beneden bewegen, zonder aan de strengen te rukken of te hangen. Bij het rijden over geaccidenteerd terrein zullen er dan ook herhaaldelijk gevallen voorkomen, waarbij de volle trekkracht van sommige paarden niet kan worden benut, zonder hinderlijk te zijn voor de andere paarden. Het gevolg van een en ander is, dat de achterpaarden (die altijd den meesten last ondervinden van de andere) ook bij het trekken de zwaarste taak krijgen, enz. enz."

Voor al de ad. 3 genoemde nadeelen moeten m.i. niet te licht worden geteld. Wil men b.v. een dijk of een duin oprijden, dan mogen de vóór- en middenpaarden, nadat ze boven zijn gekomen, niet trekken, zoolang de achterpaarden zich nog op de helling bevinden, daar anders de druk op de hamen dier paarden zeer zwaar zou worden en zelfs storten zou kunnen veroorzaken. De achterpaarden krijgen dus in een dergelijk geval het laatste eind alleen te trekken en het zijn zeker ook hier de laatste loodjes, die het zwaarste wegen.

Bij het doortrekken van greppels worden de achterpaarden door het aanzetten van het vóór- en middenspan gelicht en ik heb het dan ook wel eens bijgewoond, dat deze paarden enkele oogenblikken aan de strengen hingen. Voerde men dus in Nederland een stelsel van enkelvoudige strengen in, wat eigenlijk daarop neerkomt, dat de tegenwoordige *vaste* strengen, welke thans, met inbegrip der *trekriemen* en *ketting* \pm 1,75 M. lang zijn, tot op ongeveer $\frac{1}{4}$ dier lengte worden verkort, dan zouden de bespanningen daardoor in geaccidenteerd terrein in beweeglijkheid achteruitgaan.

Hoewel nu in Nederland het vlakke terrein regel en het geaccidenteerde uitzondering is, zoo *kan* het toch ook hier te lande voorkomen, dat de paarden zich in het laatste moeten bewegen en, wat hier de bezwaren dan nog grooter maakt, is, dat de gelegenheid tot behoorlijke oefening in dergelijk terrein, bij het intreden van den oorlogstoestand, niet altijd aanwezig is geweest. Men denke maar eens aan de alsdan te requireeren trekpaarden.

Ook bij het trekken in zwaar, drassig en doorsneden terrein, wat wél veel kan voorkomen, mag men geen kilogram van de door de paarden te leveren trekkracht onbenut laten, door deze niet op de meest voordeelige wijze op het voertuig over te brengen. Ook moet men niet vergeten, dat de paarden, wanneer ze eenigen tijd te velde zijn geweest, doorgaans lang niet meer in zoo gunstige conditie verkeerden, als bij het verlaten van het vredesgarnizoen, zoodat dit ook een reden moet zijn, zuinig met de trekkracht der paarden om te springen.

En wat doet men tegenwoordig niet, om deze trekkracht zoo min mogelijk aan te spreken? Bij de constructie van het veldmaterieel wordt

met de meest pijnlijke nauwkeurigheid alles overwogen en aangebracht, wat maar eenigszins tot verlichting kan strekken, ten einde het ballistisch vermogen van het geschut zoo hoog mogelijk op te voeren, zonder de beweeglijkheid te schaden. En in dien strijd tussehen lichtheid en vuuruitwerking komen nu alweer twee factoren een gedeelte van het met zorg uitgespaarde gewicht in beslag nemen, n.l. de bovenaffuit voor het vermeerderen der vuursnelheid en het pantserschild voor het verkrijgen van dekking. Trouwens, voor de noodzakelijkheid van sparing van de krachten der paarden behoef ik hier niet te pleiten. De Heer ORTT ziet deze ook volkomen in, blijkens zijne beschouwingen, die de bespreking van „*Het hoofdstel*” voorafgaan. Maar daarom verwondert het mij niet minder, dat daar, waar de geachte Schrijver de grootst mogelijke lichtheid van het harnachement aanbeveelt, hij er geen bezwaar in ziet den druk in de hamen der achterpaarden 10 à 20 KG. te vermeerderen (blz. 772) en dat juist op een moment, dat de meeste trekkracht moet worden ontwikkeld.

Ik breng juist ook met voordacht deze vermelding ter sprake, omdat het hier een algemeen, naar mijne bescheiden meening verkeerd begrip geldt, als zou een paard, wanneer het zwaarder belast wordt, beter kunnen trekken, welke meening ook door den heer ORTT wordt gedeeld.

Men stelt zich hierbij het paard te veel voor, als een locomotief. Wordt deze toch zwaarder geballast, dan kan zij meer trekvermogen ontwikkelen, aangezien dat vermogen gelijk is aan den wrijvingsweerstand maal het gewicht. Men vergeet echter, dat die meerdere ontwikkeling van trekkracht alleen kan worden verkregen, door verhooging van den stoomdruk, en dat is bij een ketel mogelijk tot de grenzen harer soliditeit, welke men kan opvoeren door het bezigen van zwaarder en deugdelijker materiaal. Bij een paard is uit den aard der zaak die limite der te leveren trekkracht ook gelijk aan het gewicht \times den wrijvingsweerstand, doch de te leveren voortdrijvende kracht laat zich hier niet zoo ruim opvoeren, als bij eene machine.

Een ander motief, waaruit sommigen de wenschelijkheid putten de voorhand van het trekpaard te belasten, is de omstandigheid, dat het paard zich bij het sterk aanzetten op de voorhand werpt en dat de stukrijder door het verplaatsen van zijn zit aan deze neiging tot overbrengen van het gewicht op de voorhand te gemoet komt. Ook deze zienswijze is m.i. niet juist, daar het paard zich op de voorhand werpt om daardoor een achterwaarts schuinen stand der voorbeenen te kunnen verkrijgen, in welke houding deze beenen tot het trekken kunnen medewerken, terwijl de stukrijder door verplaatsing van zijn zit de rug- en lendenspiereu moet ontlasten, welke bij het trekken omhoog komen. Had niet algemeen het denkbeeld geheerscht, dat eene belasting van de voorhand bij het trekpaard niet schaadt, dan zou men in Indië niet zoo grif zijn overgegaan tot de invoering van hamen, welke \pm 3 KG. zwaarder zijn dan de toch reeds zoo zware hamen O.M., en zou men in Nederland geen haam van het tegenwoordig gewicht hebben ingevoerd.

Over deze haamquaestie hoop ik mij later nog eens uit te spreken. Voorloopig laat ik haar rusten, daar ik mij alleen de bespreking der *strengen* ten doel heb gesteld.

Ik meende voornamelijk te moeten waarschuwen tegen de invoering van strengen, die den druk op de hamen vergrooten en hiervan zou de Ned. Veldartillerie vergelijkenderwijze nog meer de nadeelen onder vinden dan de Indische, aangezien het Nederlandsche trekpaard door zijn meerdere hoogte boven het voertuig, toch reeds onder een minder voordeelligen trekhoek werkt. Thans reeds bedraagt de trekhoek der achterpaarden $\pm 21^\circ$; *deze zou bij de invoering van het Indische strengenstelsel tot $\pm 32^\circ$ worden opgevoerd.* ¹⁾ De druk op de hamen der achterpaarden zou dan van 35 % van de trekkracht dier paarden worden opgevoerd tot 52 % en de *horizontale* (nuttige) trekkracht daarentegen *dalen* van 93 % tot 85 %. Men ziet hoe hier het mes van twee kanten zou snijden om de krachten der achterpaarden aan te spreken.

Men leide uit het bovenstaande niet af, dat ik een lofzang heb willen aanheffen op de Nederlandsche strengen, ten koste van de Indische. Integendeel heeft hetgeen de Heer ORTT schreef bij mij de overtuiging gevestigd, dat, met uitzondering van het stelsel van krachtsoverbrenging der paarden, de Indische strengen overigens zeer veel goeds in zich hebben en dat men, door dat goede op de Nederlandsche strengen toe te passen, zeker aan de door den Schrijver opgesomde bezwaren zal te gemoet komen. De Heer ORTT heeft n.l. tegen deze laatste twee bezwaren en wel:

- 1°. Het over de strengen raken der paarden.
- 2°. Oponthoud bij aan- en afspannen.

Gaan wij eens na, op welke wijze de Indische strengen aan het eerste bezwaar te gemoet komen. Hierbij wordt op den voorgrond gesteld, dat het sub 1 genoemd bezwaar in Indië weinig of niet voorkomt.

Raakt een paard al eens een enkelen keer bij eene wending over de strengen, dan komt dat door onrustigheid der dieren, slaan, uitwijken en dergelijke, doch niet doordat de paarden, als het ware, op de strengen trappen. Nu worden de wendingen in Indië bij exercitiën verricht met een straal van 10 passen (van 65 cM.), doch in het terrein worden zij meermalen zoo kort genomen, dat de raden van den voorwagen sterk schuren tegen het affuittlijf, hetgeen overeenkomt met eene wending van ruim $3 \times$ straal. Een jaar of drie geleden werden te Batavia proeven genomen om in draf en stap alle wendingen (ook

¹⁾ Bij de berekening hiervan heb ik eene photo op zeer verkleinde schaal van eene Duitsche bespanning tot grondslag genomen; de berekening zal dus wel niet tot in decimalen nauwkeurig zijn, te meer daar ook niet bekend is, tot welke lengte de kortere (vaste) strengen zouden worden ingekrompen.

de keertwending rechtsom) met een straal van $4 \times$ uit te voeren en werd daarbij op geen enkel bezwaar gestuit. Dit is dus wel een bewijs, dat de paarden bij de Indische wijze van aanspannen niet gemakkelijk over de strengen raken. Vergelijkt men nu deze strengen met de Nederlandsche, dan ziet men, dat dit voordeel aan de volgende verschillen is te danken.

- 1°. De afstand tusschen de spannen is kleiner.
- 2°. De strengen zijn tusschen de spannen niet zoo zwaar belast met haken en kettingen.
- 3°. De achterstrengen zijn korter dan de middenstrengen; hierdoor komen de verbindingen der strengen (de trekhaken) van het voorspan aan het midden- en van dat aan het achterspan meer naar achteren, zooveel zelfs, dat de trekhaak nabij den haamstrengophouder kan worden bevestigd.
- 4°. De strengen hangen hooger.

Stellen wij nu op den voorgrond, dat het sub 3 vermelde voordeel het zeer groote nadeel met zich brengt, dat de strengen niet onderling verwisselbaar zijn en dat de middenstrengen, bij een achterpaard invalende, door een steek met drie omslagen moeten worden verkort, hetgeen eene tijdroovende bewerking is, dan kan van aanbeveling hiervan geen sprake zijn. Ook is het sub 4 vermelde niet over te nemen. De strengen toch hangen hooger, doordat zij door de midden- en achterpaarden omhoog worden getrokken, waaruit alle nadeelen voortvloeien, die tot nu toe de basis van mijn betoog hebben uitgemaakt en die voor Nederland nog grooter zouden zijn dan voor Indië.

Wilde men alhier de strengen hooger hangen, dan zou dat altijd nog kunnen geschieden door zeer stevige haamstrengophouders.

Blijven dus nog over de sub 1 en 2 vermelde voordeelen, waaruit echter vermoedelijk genoeg valt te putten.

ad 1. De Heer ORT wenscht den afstand tusschen de spannen kleiner. Het is mij uit den aard der zaak niet wel mogelijk hier eene door cijfers gestaafde vergelijking te maken tusschen de Nederlandsche en de Indische bespanningen. Bij een indertijd door mij ontworpen Ned. bespanningswijze voor Indische paarden verkreeg men, met behoud van de bestaande afstanden tusschen de spannen, *losse* strengen van 2,42 M. en *vaste* van 1,60 M. In Nederland zijn deze getallen resp. 3 M. en 1,75 M. (den trekriem der vaste streng medegerekend). Door bij beide bespanningswijzen de strengen te teekenen, zou in Indië het vooreinde van de losse streng 0,85 M. vóór den trekhaak tot haam komen te liggen, welke afstand thans in Nederland $\pm 1,25$ M. bedraagt.

Neemt men nu verder in aanmerking, dat de lengte der *vaste* strengen reeds rekening houdt met de meerdere lengte der paarden, dan volgt daaruit, dat alhier de spannen $1,25$ M. — $0,85$ M. = $0,40$ M. verder van elkander staan dan in Indië. Mogelijk kunnen de spannen alhier ook den zelfden afstand verkrijgen als in Indië. Wel is waar is aldaar

de galop niet onder de voorgeschreven gangen opgenomen, doch bij indertijd gehouden galopoefeningen en telkens, wanneer de Sandelwoods ongevraagd den galop aannamen, bleken de spannen elkander niet te hinderen.

ad 2. In Indië worden de strengen verbonden door trekhaken, welke in de oogen der andere strengen vatten; in Nederland daarentegen telt men op elke verbinding één trekhaak en 6 schakels (3 aan elke streng). Het spreekt vanzelf, dat dit meerdere gewicht aanleiding moet geven tot het meer doorzakken der strengen, wanneer zij slap hangen. Bovendien zullen de doorhangende strengen dan meer heen en weer slaan en zodoende lichter onder de beenen der paarden te recht komen, dan wel deze onrustig maken.

Door de kettingen tot strengen geheel af te schaffen, zou men op de verbinding der strengen eene gewichtsbesparing verkrijgen.

Vergelijkt men verder den trekhaak met de kettingen, dan ziet men, dat de ring van den eerste zwaarder is dan de schakels van den laatste. Waartoe dat verschil in dikte, waar op beide volmaakt de zelfde trekkracht wordt uitgeoefend?

Men zal mij tegenwerpen, dat de kettingen niet kunnen worden gemist, doch waar de Nederlandsche artillerie in de trekriemen reeds het middel bezit de paarden steeds aan weerszijden gelijk, alsmede langer en korter in te spannen, daar zijn m. i. kettingen tot dat zelfde doel aan het eind der strengen overbodig.

Het oponthoud bij het aan- en afspannen zou kunnen worden verminderd door de losse en vaste strengen met de oogen *blijvend* aan elkander te bevestigen. Ook de Heer ORTT komt tot dat middel, doch wil dit alleen toepassen op de strengen van het middenspan. M. i. is het beter dit ook bij het achterspan te doen en wel omdat men dan daarbij ook tijdsbesparing verkrijgt bij het aanspannen en ook het stelsel van volkomen gelijkheid der strengen niet wordt aangetast. De bevestiging der oogen zou het lichtste kunnen geschieden door een trekhaak van ongeveer het zelfde stelsel, als de tegenwoordige. De bocht van den haak zou echter veel ruimer moeten zijn, terwijl het oog niet grooter behoeft te wezen, dan een schakel tot vaste strengen. Daar de strengen alleen bij verwisseling uit den haak worden genomen en onder alle omstandigheden, ook bij het opbergen der tuigen, de haak bevestigd moet blijven, zou hier de lichtste en meest practische sluiting zijn: het Indische trekhaaksluitriempje. De tegenwoordige trekhaken aan het vooreinde der strengen zouden uit den aard der zaak niet behoeven te worden gewijzigd.

Bij het voorspan zou de hierboven in te voeren trekhaak aan de vaste streng moeten worden bevestigd. Voert men dan bij deze paarden weder de reserve losse strengen in, dan kan men weder ieder span, wat de strengen betreft, onderling verwisselen en kan men zooveel spannen voor elkander plaatsen, als noodig is.

Verder is het nog van groot gewicht er voor te zorgen, dat de ophangpunten van de losse streng zoo mogelijk gelijk over hare geheele lengte zijn verdeeld en dat de bochten, bij het afhangen der strengen, daár het kleinste zijn, waar zij den meesten hinder veroorzaken — d. i. tusschen de spannen.

Hoe is het in dat opzicht met de Ned. strengen gesteld?

Van achteren te beginnen vindt men bij het achterspan eerst den trekhaak van den trekknuppel; 1,45 cM. meer naar voren de ophoudlis van de vaste streng, vervolgens 0,5 M. verder den haamstrengophouder en ongeveer 1 M. verder den kruisriemstrengophouder. Het eerste ophangpunt is vast; bij het tweede en derde kan de streng doorglijden, terwijl zij met het laatste ophangpunt (door den schuinen stand van den kruisriemstrengophouder) ongeveer een halven meter naar voren kan zwaaien. Door deze neiging, alsmede door het gewicht van den trekhaak met kettingen, zal de streng gemakkelijk door de beide lissen naar voren glijden en zodoende de bocht tusschen de spannen vergrooten. Ophoudlissen werken dan ook m. i. niet zoo goed als *vaste ophouders*. Deze laatste zouden een zoodanigen stand moeten verkrijgen, dat de bocht der strengen, tusschen de spannen, zooveel mogelijk naar voren en achteren werd gestrekt. Dit nu kan men het beste bereiken door den haamstrengophouder zoo hoog mogelijk aan het haam te bevestigen — b.v. aan den trekking — en dan in schuinen stand met de streng te verbinden. Door de hooge bevestiging komt de strengophouder in een voordeeliger (minder schuinen) stand, waardoor de doorzakking bij slappe strengen geringer zal zijn.

Het voordeel van de voorgestelde wijze van ophanging, boven de bestaande, moge uit nevenstaande schets blijken.

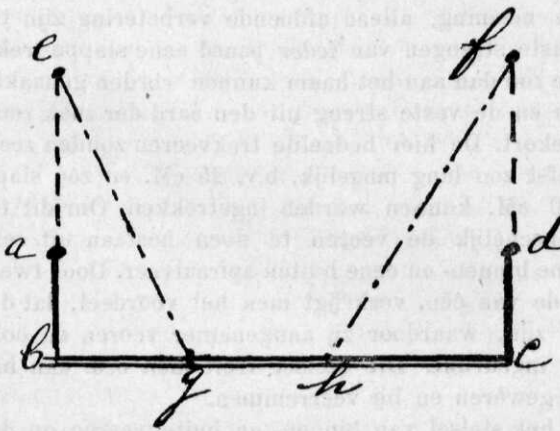

Wordt b.v. een gedeelte streng bc door verticale strengophouder ab en dc gedragen, dan heeft men bij het verkleinen van den afstand ad eene bocht op te houden van eene lengte $abcd$ (ook de strengophouders in de bocht begrepen). Verlengt men de lijnen ab en cd , b.v. tot in de punten e en f , en be-

schouwt men deze laatste als de ophangpunten, dan zal dat in de diepte van doorzakking van de zoeven vermelde bocht weinig of geen verschil uitmaken. Brengt men nu in de punten e en f schuine strengophouders eg en fh aan, dan heeft men de bocht $eghf$ op te houden welke, daar $eghf < ebcd$, minder diep zal doorzakken, dan

de laatste, dus ook minder diep dan *a b c d*. Dit goede beginsel is thans reeds gehuldigd in den Ned. staatriemstrengophouder en in den Ind. haamstrengophouder.

Geheel afgescheiden van het bovenstaande, wensch ik nog een factor te bespreken, welke in verband met de inrichting der strengen, medewerkt tot sparing van de trekkracht der paarden, n.l. de *trekveeren*. Het is bekend, dat deze de zoeven genoemde eigenschap daaraan ontleenen, dat zij bij het trekken en aanzetten de schokken opnemen en zachter overbrengen, alsmede aan de wijze, waarop zij als accumulatoren der trekkracht werken, telkens wanneer meer arbeid wordt verricht dan voor het oogenblik noodig is. Willen nu de veeren in alle opzichten zoo voordeelig mogelijk aan hare bestemming beantwoorden, dan dient de geringste wijziging in trekkracht, ook maar van één enkel paard, spanning of ontspanning te weeg te brengen. Hoe grooter de daarbij verkregen indrukking of uitrekking, hoe voordeelijker de veeren werken, des te aangenamer voor de paarden. In dat opzicht nu meen ik, dat de bestaande trekveeren te kort schieten. Deze toch zijn aan den trekknuppel aangebracht, waardoor men dus slechts één stel veeren op drie paarden heeft. Daardoor kunnen de veeren onmogelijk aan hare bestemming beantwoorden en wel omdat hier het verschil in trekkracht, schokken, enz. grooter is, dan door één stel kan worden opgenomen. Is de veering b.v. gebaseerd op de gezamenlijke trekkracht van *drie* paarden, dan is de veer uit den aard der zaak te sterk voor het enkele paard. Omgekeerd zou de veer veel te slap worden voor de trekkracht van drie paarden, indien hare sterkte voor één paard berekend was. Hierin zou, naar mijne meening, alleen afdoende verbetering zijn te brengen, door aan de vaste strengen van *ieder* paard eene slappe trekveer te bevestigen. Deze zou dan aan het haam kunnen worden gehaakt, waarbij dan de trekriem en de vaste streng uit den aard der zaak zouden moeten worden ingekort. De hier bedoelde trekveeren zouden zeer licht moeten zijn en liefst zoo lang mogelijk, b.v. 25 cM. en zóó slap, dat ze tot ongeveer 10 cM. kunnen worden ingetrokken. Om dit te bereiken, ware het wenschelijk de veeren te doen bestaan uit een stalen koker, waarin eene binnen- en eene buiten spiraalveer. Door twee veeren te nemen, in stede van één, verkrijgt men het voordeel, dat de veeren dunner kunnen zijn, waardoor zij aangenamer veeren en ook dieper kunnen worden ingedrukt. Dit stelsel treft men o. a. aan bij sommige slagveeren tot geweren en bij veerremmen.

Men zou echter ook het stelsel van binnen- en buitenveeren op de bestaande trekveeren kunnen toepassen.

Vergelijken wij nu het hier besproken stelsel met het bestaande, dan ziet men, dat nu *alle* paarden trekken aan 24 veeren, in stede van aan 4, zoodat de voorgestelde veeren zes maal slapper kunnen zijn dan de tegenwoordige. Ieder paard kan dan, bij het aanzetten of het bekomen

van een schok, 15 cM. in de streng doorschieten, onverschillig of alle paarden te gelijk aanzetten of in den schok, deelen, dan wel één enkel. Verder levert de vervaardiging van dunne veeren minder bezwaren op en meerderen waarborg voor deugdelijkheid dan die van dikke.

Ik meen in het bovenstaande te hebben aangetoond, dat de verbeteringen, waarop door den Heer ORT werd gewezen, niet uitsluitend zijn te verkrijgen door van het stelsel der Nederlandsche strengen af te wijken en *geheel* naar het Indische over te gaan, aangezien daardoor ongetwijfeld enkele nadeelen zouden worden ingelascht, doch wel door het *goede*, dat het laatste stelsel in zich heeft, op sommige punten aangevuld, op het eerste over te brengen.

's-Gravenhage, 1903.

W. J. GIEL.

Luit. Kol. der Art. O.-I. L.

Zes of vier stukken?

De bewapening van de artillerie te velde met snelvuurgeschut ging bij verschillende mogendheden vergezeld van eene reorganisatie van dit wapen, waarbij de sterkte der batterijen van zes stukken op vier werd teruggebracht. Gaat men de eigenschappen en het vermogen van het hier bedoelde geschut na, en overweegt men daarbij welk gebruik daarvan gemaakt moet worden, om die eigenschappen op de beste wijze tot haar recht te doen komen, zoo wordt het alleszins doeltreffende van dien maatregel ras ingezien.

Uit de toelichting op het wetsontwerp voor de reorganisatie der veldartillerie, dat den 11^{en} December j.l. in Zwitserland door den Bondsraad aan de Volksvertegenwoordiging werd aangeboden, kan men als de meening van de autoriteiten daar te lande vernemen, „dass die mit der Rohrrücklaufkonstruktion verbundene Steigerung der Feuerbereitschaft es ermögliche, ohne Bedenken eine Organisation der Batterie zu 4 Geschützen statt wie bisher zu 6 Geschützen durchzuführen“. Waarop als toelichting volgt: „Die ganz ausserordentlich gesteigerte Feuerbereitschaft sichert dem neuen Geschütze und damit auch der Batterie in der nämlichen Zeit eine gegenüber der bestehenden Batterie bedeutend gröszere Feuerwirkung. Mit der erhöhten Feuerwirkung wächst aber auch in hohem Masze die Schwierigkeit der Feuerleitung und damit diejenige der Führung der Batterie überhaupt. Hierzu kommt noch die Schwerfälligkeit der sechsgeschützigen Batterie im Gelände. Schon die jetzige 8.4 cM. Batterie mit nur 6 Munitionswagen bietet Schwierigkeiten für das Placieren im Gelände und erschwert die richtige Ausnützung des letzteren. Eine zweckentsprechende Leitung der 6 geschützigen Schnellfeuerbatterie mit ihren Caissons würde den gröszten Schwierigkeiten begegnen“.

Bekend is het, dat het kleine Zwitserland moeite noch kosten heeft gespaard om zich van de nieuwste vindingen der techniek voor de weerkracht van het volk de grootst mogelijke voordeelen te verzekeren; het vraagstuk der verwapening werd er grondig en veelzijdig beschouwd, en belangrijke toegestane credieten stelden in staat tot het beproeven van wat werd voorgesteld; de daarbij opgedane ervaring eindelijk werd kort, maar juist, in de bovenstaande zinsneden weergegeven. Bij meerdere andere mogendheden, die zich voorzien van een geschutstelsel, als nu ook de Nederlandsche artillerie te velde verkrijgen zal, kwam

men tot het zelfde besluit. Wel zijn de Duitsche veldbatterijen nog op zes stukken geformeerd, maar bij de invoering van de affuiten, die aan het geschut het moderne karakter verleen en zullen, zal ongetwijfeld ook hier wijziging in die formatie gebracht worden. Reeds in 1901 deed de Generaal ROHNE zich als een voorstander van batterijen van 4 stukken kennen, en onomwonden heeft onlangs ook de gevierde tacticus BALCK voor eene dergelijke formatie der batterij partij gekozen.

Gewis zou het niet moeilijk vallen in de literatuur van den dag bij bevoegde schrijvers verderen steun te zoeken voor het bewijs der wenschelijkheid, om de batterijen op voet van oorlog op 4 stukken te formeeren; liever echter dan door kracht te zoeken in citaten, willen wij trachten die noodzaak nogmaals te doen inzien door de snelvuurbatterij te beschouwen bij de verschillende handelingen, die te velde van haar gevorderd zullen worden, en de toestanden na te gaan, waarin zij daarbij verkeeren kan.

Daar, als gevolg van de invoering der schilden, een innig verband is ontstaan tusschen stukken en caissons, en in de marschcolonne op elk der eerste wel steeds eene bijbehorende caisson volgen zal, zal de snelvuurbatterij van 6 stukken, die met een gevechtstrein van 3 caissons marcheert, een lichaam vormen van 15 met 6 paarden bespannen voertuigen, en dus in de stukkencolonne, waarin in den regel gemarcheerd zal worden, eene lengte van ruim 250 M. innemen. Wel zal nu, waar een bepaald aantal stukken en caissons wordt medegevoerd, de formatie van de tactische eenheid op de lengte van de geheele marschcolonne van geringen invloed zijn, en zelfs zal deze door de vereischte onderlinge afstanden bij het kleiner worden dier eenheden eenigszins toenemen, maar voor verband en overzicht gedurende den marsch is de colonnelengte van de enkele batterij niet onverschillig. Bij 4 stukken met 6 caissons bedraagt zij trouwens nog circa 170 M.

Het voordeel, dat niet te sterke batterijen voor den marsch opleveren, blijkt ook, wanneer men het al of niet toevoegen van artillerie aan de voorhoede eener marcheerende colonne overweegt. Allicht zal tot dien maatregel eerder worden overgegaan bij de bewapening met snelvuurgeschut, wanneer men weet, dat zelfs met enkele stukken belangrijke uitkomsten verkregen kunnen worden, en het beoogde doel kan worden bereikt. Maar niettemin blijft bij die toevoeging het nadeel bestaan, dat de voorhoede, waarbij dan tusschen de infanterie en de artillerie een zeker verband moet onderhouden worden, minder vrij wordt in hare bewegingen, terwijl ook door het ingrijpen der artillerie het inleidende gevecht niet een zóó ernstig karakter mag aannemen, dat de Algemeene Bevelhebber bij zijne verder te nemen maatregelen en te volgen plannen niet meer vrij zoude zijn. Het eerste nadeel en de kans op het laatste nemen nu in betekenis toe met het aantal der in batterij gebrachte stukken en met de lengte van de stelling, welke deze innemen. Bovendien moet de voorhoede-artillerie een zeer beweeg-

baar karakter hebben, dat eer bij de batterij van 4 dan bij die van 6 stukken zal gevonden worden.

Bij het zoeken en innemen van eene stelling door de artillerie zullen de voordeelen, aan batterijen van 4 stukken verbonden, zich krachtiger doen gevoelen. Mag het waar zijn, dat op het gevechtveld bij het innemen eener eerste stelling vaak geen overgrootte haast behoeft gemaakt te worden, een doorgaande regel is dit allerminst. Verrassingen zijn te velde, ondanks het streven van de voor den verkenningsdienst bestemde troepen, niet uitgesloten. Reeds bij manoeuvres in vreedstijd, onder omstandigheden dus, die dezen dienst zeer vergemakkelijken, kan worden opgemerkt, hoe de vijandelijke colonnes soms opmarcheeren uit eene andere richting, dan naar aanleiding van de trouwens vaak spaarzaam ingekomen berichten verwacht werd, en op onrustbarende wijze veldwinnen naar de flank van de eigen troepenmacht. In den werkelijken krijg zal dit niet minder het geval zijn, en doet deze toestand zich voor, dan moet de artillerie haren steun verleen, en is snel handelen een eerste eisch.

In hooger mate nog zal in den regel het vlug gereed zijn bij het zoeken en innemen der stelling gewenscht wezen, waar tijdens het gevecht aan de artillerie eene taak wordt opgedragen, of wel wanneer zij van stelling veranderen moet.

De Artilleriecommandant — stellen wij om onze aandacht op eene niet te groote macht te vestigen, de commandant eener afdeeling — ontvangt van den Algemeenen Bevelhebber eene opdracht met aanwijzingen, betreffende hetgeen van de artillerie verlangd wordt en in groote trekken van het terrein, waar hij deze in stelling gebracht wenscht te zien. De afdeulingscommandant geeft, indien hij de batterijcommandanten tot zich ontbood, aan deze bevelen, of wel hij doet zijne orders schriftelijk overbrengen naar de artillerie, die zich nog in de marschcolonne bevindt of in eene afwachtingsstelling opmarcheerde. Behalve gegevens en aanwijzingen van bijkomenden aard zullen die bevelen inhouden het te beschieten doel en ongeveer de door elke batterij in te nemen stelling. In dit geval, en evenzoo waar de batterij zelfstandig optreedt, moet die stelling door den batterijcommandant, alvorens hij de stukken doet opmarcheeren, meer nauwkeurig worden vastgesteld.

De toestand van het terrein zal deze handeling dikwijls tot eene zeer moeilijke maken; op tal van voorwaarden dient gelet te worden; wel steeds zal de batterijcommandant zich gedwongen zien sommige van deze in meerdere of mindere mate te verwaarloozen, maar niet mag dit geschieden met die, welke op de uitwerking van het vuur van invloed kunnen zijn. Aan de eischen voor eene behoorlijke regeling en leiding van het vuur zal dus de in te nemen stelling moeten voldoen, en nog zal daarbij naar dekking gestreefd moeten worden, want juist ook van deze zal vaak de eigen uitwerking afhankelijk zijn.

Wie nu de practijk kent, weet hoeveel moeilijker deze handeling

veelal zijn zal, als hij plaatsing voor 6 stukken te zoeken heeft, dan waar het eene batterij van 4 stukken geldt. Waar voor twee sectiën eene opstelling gevonden wordt, die aan redelijke eischen voldoet, is dit vaak voor eene derde niet het geval. Wel zal men voor deze laatste eene geschikte plaats zien op eenigen afstand, waar wellicht zelfs weder 4 stukken zouden kunnen worden opgesteld, maar door van deze gebruik te maken zou de batterij te zeer uit haar verband geraken, het zou de leiding van het vuur te moeilijk doen worden. Wellicht ook werd die plaats aan eene andere batterij toegewezen.

De afstanden tusschen de stukken verminderen; 6 stukken in batterij brengen, waar plaats voor 4 gevonden wordt, zal met het oog op de uitwerking van 's vijands vuur veelal ook niet gewenscht zijn; en het zoude in deze omstandigheden misschien het beste zijn eene sectie achter te laten, maar daartoe zal de batterijcommandant niet spoedig overgaan. De taak is dan moeilijk, en zoeken en overwegen kan een kostbaren tijd doen verloren gaan. Het voordeel der grootere uitwerking van de 6 stukken zal bij snelvuurgeschut vaak niet opwegen tegen wat aan snel gereed zijn vóór het openen van het vuur werd ingeboet.

Ook het innemen van de nu vastgestelde stelling zal, waar 6 stukken met de bijbehorende caissons moeten oprijden, dikwijls meer tijd kosten, en minder regelmatig verlopen, omdat niet voor alle stukken de opmarschweg even gebaad zal zijn. En wel zal dit niet tot vertraging der vuurregeling behoeven te leiden — de batterijcommandant toch, kan inschieten met het stuk, dat het eerst in stelling zal staan —, maar zal niet vaak zijn aandacht door de nog oprijdende stukken worden afgeleid, de zoo belangrijke handeling hierdoor geschaad worden, en dit weder van invloed zijn op de uitwerking van het verdere vuur?

Voor het snel en doelmatig kiezen en innemen van eene stelling zullen op de meeste terreinen batterijen van 4 stukken tegenover die van 6 in het voordeel zijn.

Voor al echter valt het voordeel, om niet te zeggen de noodzakelijkheid van de formatie der snelvuurbatterij op 4 stukken in het oog, waar men de vuurregeling en de vuurleiding beschouwt.

Welke vuurwijzen de invoering van het snelvuurgeschut vereischen zal, zullen practijk en ervaring moeten leeren; maar zeker is het wel, dat niet altijd van de groote snelheid van vuren, die het geschut toelaat, zal worden gebruik gemaakt; nu, als vroeger, toch kan men zich een strijd denken, waarbij meer op juiste regeling van het vuur dan op het aantal verschoten projectielen gelet dient te worden. Het batterijvuur, waarbij de stukken opvolgend op bevel van den batterijcommandant met grooter of kleiner tusschenpoozen worden afgeschoten, zal dus blijven bestaan. Maar bij dit vuur zal dan, zelfs waar die tusschenpoozen kort genomen worden, het verschijnsel zich voordoen, dat als het 4^e stuk geschoten heeft, het eerste reeds weder tot vuren gereed staat; welke beteekenis kan dan nog aan de 5^e en 6^e stukken

worden toegekend? Zij zullen vaak als overcompleet beschouwd moeten worden, en kunnen daarbij noodeloos aan het vijandelijk vuur zijn blootgesteld, terwijl zij op het zelfde tijdstip elders wellicht goede diensten zouden kunnen bewijzen.

Het groote voordeel van het snelvuurgeschut bestaat echter hierin, dat doelen, die, bewust of onbewust van het gevaar, het schootsveld eener batterij betreden, verrassend en plotseling door vuur overstelpt zullen kunnen worden. Daarbij zal van de eigenschappen van het snelvuurgeschut het volle profijt getrokken kunnen worden, en is de te volgen weg: zoeken van wijder of nauwer grenzen en strooien in snelvuur. Zal de regeling en leiding daarbij bij den batterijcommandant blijven berusten, zoo staat deze zeker weder voor eene moeilijke taak. Vlug, maar zonder overhaasting handelen en juist waarnemen worden vereischt; maar verder behoeft de batterijcommandant volstrekte zekerheid, dat zijne aanwijzingen en bevelen juist worden opgevat en uitgevoerd, vergissingen moeten zijn uitgesloten. In deze omstandigheden, die door de inwerking van het vijandelijk vuur nog zeer kunnen worden verzwaaard, moet hij het werktuig blijven beheerschen, en hij zal daarin veeleer slagen, wanneer de batterij uit 4 dan uit 6 stukken zal zijn samengesteld.

Wellicht echter zal om de beoogde uitwerking te verkrijgen, er de voorkeur aan gegeven worden tot sectievuur of misschien zelfs tot stukkenvuur over te gaan. De leiding zal dan voor het oogenblik minder direct bij den batterijcommandant berusten, maar ontsnappen mag deze hem toch geenszins; ook nu moet hij het vuur blijven beheerschen. Steeds moet hij in staat zijn dit te doen wijzigen of staken; hij moet zijn wil kunnen kenbaar maken, en bevelen kunnen geven, waar hij meent, dat het vuur op een ander doel moet worden overgebracht.

Bij 4 stukken, die over eene lijn van 60 à 70 M. verdeeld zijn, zal deze taak vaak reeds moeilijk wezen; maar de bezwaren, aan de leiding verbonden, nemen zeker toe met het grooter worden van het aantal stukken, en met de ruimte, waarop deze zijn opgesteld.

Bedenkt men nu, waar het om gaat, hoe een vuur, dat of niet voldoende juist geregeld is, of wel langer, dan noodig is, wordt volgehouden, de verlangde uitwerking missen zal, en munitie zal doen verloren gaan, die in een volgend stadium van den strijd zoo hoog noodig kan zijn, moeten dan de kansen op deze nadeelen niet zoo klein mogelijk worden gemaakt; moet daarentegen al wat kan meewerken om het vuur te doen slagen, en in het algemeen de artillerie in staat kan stellen hare taak naar behooren te vervullen, niet zoo hoog mogelijk worden opgevoerd?

Nog zij er op gewezen, dat tegenover een vijand, die mede over snelvuurgeschut beschikt, bij het zoeken van batterijstellingen het streven naar gedekte opstelling sterker nog dan tot nu op den voorgrond treden zal. En vaak zal aldus gehandeld kunnen worden, omdat de nieuwere richtmiddelen het mogelijk maken bij de gedekt staande

batterij het vuur te regelen, het te wijzigen, en zelfs van doel te veranderen, zonder dat hiertoe te moeilijke of te tijdroovende handelingen worden vereischt. Noodig is het dan echter, dat de leider van het vuur het doel en het voor de stelling gelegen terrein zal kunnen overzien. Vaak zal deze daarbij gedwongen zijn zich, voor de waarneming, op grooter of kleiner afstand van zijne stukken te verwijderen, en zich meestal moeten ophouden voor- en zijwaarts van een der vleugels van de batterij. Zal hij ook onder deze omstandigheden weder de leiding van het vuur kunnen behouden, in staat zijn te doen handelen naar zijne inzichten en opgaven — en dit zal juist nu vooral voor de vuurleiding noodzakelijk zijn —, dan zal ook hiertoe het aantal stukken weder niet te groot moeten zijn.

Voor eene doelmatige vuurleiding en voor eene juiste vuurregeling mogen de snelvuurbatterijen uit niet meer dan 4 stukken bestaan.

Beschouwen wij ten slotte nog de batterijen van 6 en van 4 stukken bij de munitie-aanvulling en bij het van stelling verwisselen, zoo leidt ook dit tot het besluit, dat mede bij deze handelingen de kleinere batterijen in het voordeel zijn. Bij het aanvullen der munitie, omdat dit de gevaarlijke momenten medebrengt, waarbij vooral het tijdelijk doen verblijven van veel voertuigen in of nabij de stelling zooveel doenlijk moet vermeden worden; bij het van stelling verwisselen om redenen van gelijken aard, als bij het zoeken en innemen eener stelling ontvouwd werden.

In hoogere mate nog dan voor de veldartillerie wijzen de bijgebrachte argumenten er op bij de rijdende artillerie de batterijen uit niet meer dan 4 stukken te doen bestaan. Vooral dit Wapen eischt voor de richtige vervulling van zijn taak de zeer beweegbare onderdeelen, die vlug en verrassend moeten kunnen opmarcheeren, in stelling komen, en hun vuur afgeven, dat snel met voldoende nauwkeurigheid geregeld moet kunnen zijn.

De batterij van 6 stukken snelvuurgeschut en 9 caissons beantwoordt aan dit type allerminst. Een lichter stuk zou voor de bewapening der rijdende artillerie gewenscht zijn, maar waar ter wille van eenheid van kaliber en van munitie ook voor haar het geschut van de veldartillerie werd aanvaard, zal het zaak zijn uit de beschikbare elementen althans batterijen te vormen, die in staat zullen zijn het beoogde doel zoo goed doenlijk te bereiken.

Hun, die batterijen van 6 stukken voorstaan, willen wij verder wijzen op de omstandigheid, dat de batterijcommandanten in tijd van vrede geen gelegenheid zullen vinden zich voor de zeker uiterst moeilijke taak, met de batterij van 6 stukken en toebehooren te velde werkzaam op te treden, behoorlijk voor te bereiden.

Waar het stuk met de bijbehorende caisson in de batterijstelling

als één geheel beschouwd zullen moeten worden, zou het geen zin hebben voortaan ter oefening met de batterij zonder caissons uit te rukken. Het in batterij brengen van stukken en caissons op allerlei terreinen en onder verschillende veronderstelde omstandigheden zal daarentegen bij de oefeningen de eerste plaats moeten innemen. Intuschen zal de vredessterkte der batterij aan paarden niet toelaten om uit te rukken met 6 stukken en de bij deze behoorende caissons. Eene enkele maal zal dit door het samenvoegen van batterijen kunnen geschieden, maar hoe gewenscht ook, het zal uitzondering moeten blijven; het tijdperk der zomeroefeningen toch, duurt niet lang, elke batterijcommandant zal de moeilijke taak, die zelfs bij de aanvoering van 4 stukken hem wacht, grondig moeten leeren, en noode van de gelegenheid tot oefening zijner batterij afstand doen. Voorts moeten onder zijne leiding — wij zien daarin een bepaalden eisch — de luitenants mede in de aanvoering van de batterij geoefend worden.

In de verklaring van den Zwitserschen Bondsraad, waarop wij reeds wezen, leest men: „Eine zweckentsprechende Leitung der 6 geschützigen Schnellfeuerbatterie mit ihren Caissons würde den grössten Schwierigkeiten begegnen”. Nadenken en overwegen moet de juistheid dier woorden doen inzien; en voor die moeilijke taak zullen de tot deze groepen personen zich niet of slechts zeer onvoldoende kunnen voorbereiden.

De batterijcommandant zal er daarentegen aan gewend zijn met 4 stukken en caissons te werken, en ook de leiding van den kleinen gevechtstrein, die bij mobilisatie aan zijne batterij wordt toegevoegd, zal geen groote moeilijkheden medebrengen.

Leidt nu onbevooroordeelde overweging van het bovenstaande tot het besluit, dat het formeeren van batterijen snelvuurgeschut, ter sterkte van 6 stukken, van dit geschut niet het grootst mogelijke nut zal doen trekken, zoo ligt de gevolgtrekking voor de hand, dat deze minder doelmatige organisatie niet van blijvenden aard zal zijn. Maar waarom, zoo mag gevraagd worden, dan die organisatie aanvaard; waarom zouden uit de beschikbaar komende elementen niet liever dadelijk de gewenschte tactische eenheden gevormd worden?

Redenen van financieelen aard kunnen niet overwegend zijn, want mocht de vorming van batterijen van 4 stukken al eenigszins grootere jaarlijksche kosten medebrengen, dan nog zou in dit nadeel berust moeten worden, met het oog op het belang, dat het hier geldt. Maar bovendien, die meerdere kosten behoeven uiterst gering te zijn; de organisatie op voet van vrede toch zal bij beide stelsels vrijwel de zelfde kunnen wezen.

Zeker zoude het om meerdere redenen gewenscht zijn, waar de batterijen op voet van oorlog 4 stukken zullen tellen, voor elke bij mobilisatie in het veld te brengen batterij ook reeds in vreedetijd eene zelfstandige kern te hebben aan paarden, officieren en minder personeel, maar eene op dit beginsel berustende organisatie zou te duur

uitkomen, en bovendien, zij zou bezwaren meebrengen voor den vredes-tijd. Elke batterij zou dan toch zeker niet voldoende sterk kunnen zijn, om met de beschikbare eigen krachten zich op rationeele wijze te kunnen oefenen. Eene andere oplossing moet dus gezocht worden. Zij wordt gevonden in de verdubbeling der vredesbatterijen bij de mobilisatie.

Niemand zal zeker ontkennen, dat ook dit stelsel bezwaren medebrengt, maar hun, die het willen verwerpen, zij de vraag voorgelegd, of zij een anderen weg weten aan te geven om tot het beoogde doel — batterijen van 4 stukken te velde — te geraken? Voorts, bij ernstigen wil en goede voorbereiding zullen de bezwaren blijken niet onoverkomelijk te zijn.

Om de verdubbeling mogelijk te maken, zal het wellicht het beste zijn de batterij op voet van vrede te formeeren op 6 stukken; aan vrijwillig en dienstplichtig kader, alsmede aan stukrijders en kanonniërs, vrijwilligers en miliciens, zal zij echter de sterkte moeten bezitten, die vereischt wordt om uit deze batterij bij mobilisatie 2 batterijen van 4 stukken te kunnen vormen. Deze formatie zal dan tevens het voordeel medebrengen, dat elke batterij in vredes-tijd voldoende sterk zal zijn, om den commandant in staat te stellen zijne oefeningen te houden met 4 stukken en de daarbij behoorende caissons.

Het grootste bezwaar van dit stelsel zal zeker schuilen in het goed encadreeren der bij de mobilisatie te vormen twee batterijen, en het belang van de vorming van goed voorbereid en voor zijn taak geheel berekend militiekader zal nog sterker op den voorgrond treden. Overigens echter zal de verdubbeling mogelijk wezen, mits aan de volgende voorwaarden wordt voldaan.

De 7^e en 8^{ste} stukken, welke benoodigd zijn, en de bij deze behoorende caissons, de munitie en de tuigen moeten in het park of in de magazijnen ter plaatse aanwezig zijn; met groote nauwkeurigheid moet de splitsing steeds voor elk tijdstip zijn voorbereid, en de indeeling van personeel en paarden over de twee batterijen door den batterijcommandant worden bijgehouden.

Het verdubbelen van elke batterij, gelijk dit bij mobilisatie zal plaats vinden, moet vaak beoefend worden, en vormt eene aangelegenheid, waarop de aandacht van den afdeulingscommandant in het bijzonder gevestigd dient te zijn.

Bij de verdubbeling zal de batterijcommandant zelf het bevel over de nieuw gevormde batterij aanvaarden, en treedt de oudste luitenant als commandant van de kernbatterij op.

In het voeren van het commando over de batterij van 4 stukken en de aanvoering te velde moet deze luitenant in vredes-tijd behoorlijk ge-oefend worden.

Volgens de memorie van toelichting op het wetsontwerp voor nadere aanvulling en verhooging van het VIII^{ste} Hoofdstuk der Staatsbegroting voor het dienstjaar 1903 zullen voor de Nederlandsche artillerie te velde worden aangeschaft 204 stukken en 408 caissons. In bedoelde

memorie leest men mede het voornemen om hiervan te vormen 4 regimenten veldartillerie van 2 afdeelingen van 3 batterijen à 6 stukken, per regiment eene reservebatterij van 6 stukken, en voorts voor het korps rijdende artillerie 2 batterijen van 6 stukken. In het geheel zullen hiervoor benoodigd zijn 180 stukken; van de 204 beschikbare zullen er dus 24 in reserve gehouden worden.

Hier doen de vragen zich voor of eene zoo sterke reserve noodig is; voorts of van het aan te schaffen geschut op deze wijze het grootst mogelijke nut getrokken wordt.

Zeker zal het gewenscht zijn enkele stukken, en in het bijzonder de vuurmonden, in reserve te hebben, maar niet mag verondersteld worden, dat een aantal van 24, dat is circa 12 % van den beschikbaar komenden voorraad, hiertoe noodig zal zijn. Wellicht zullen, door de samengestelde inrichting, aan het nieuwe geschut meer herstellingen noodig zijn dan aan het beproefde kanon van 8 cM. St., en hierop zal dan ook, wat betreft het indeelen van werklieden bij de batterij op voet van oorlog, gerekend moeten worden, maar dat bij normaal gebruik de stukken onbruikbaar zullen worden, mag men niet aannemen; het stelsel ware dan niet geschikt te achten voor het gebruik te velde; de vervanging toch, zou noodig kunnen zijn op tijdstippen, waarop deze niet ten uitvoer gebracht zou kunnen worden.

204 stukken en 408 caissons komen beschikbaar. Naar onzen boven weergegeven gedachtengang zouden hieruit gevormd kunnen worden voor vreedestijd 4 regimenten, in het groot samengesteld, als in de memorie van toelichting voorgesteld wordt. Bij mobilisatie echter zoude elke batterij 8 stukken in het veld kunnen brengen, waaruit 2 batterijen van 4 stukken te vormen waren. Per regiment zouden zodoende 12 batterijen beschikbaar komen, die in 3 afdeelingen van 4 batterijen zouden kunnen worden ingedeeld. Dus handelende, zouden voor de bewapening der veldartillerie 192 stukken onmiddellijk benut worden, terwijl uit de overblijvende 12 stukken 3 batterijen rijdende artillerie konden gevormd worden.

Van veelzijdigen aard is de taak, waartoe het Nederlandsche leger kan geroepen worden; daarbij echter bekleedt het voorkomen, dat bij conflicten tusschen naburige mogendheden de grens geschonden zal worden, eene belangrijke plaats.

Met de sterkte van het leger, dat te velde gebracht zal kunnen worden, wassen de nadeelen, welke die schending den overtreders berokkenen kan, stijgt ook de kans, dat het Nederlandsche leger door preventief optreden het Rijk voor rampen zal kunnen behoeden. Daarom moet in het sterk maken onzer mobiele strijdkrachten een eerste belang gezien worden. Weldra zullen wij ons verheugen in het bezit van 4 divisien, moge aan deze, naar hoedanigheid en naar hoeveelheid, eene veldartillerie worden toegevoegd, die haar in staat stellen zal tegen gelijknamige onderdeelen van eenig vreemd leger met vertrouwen op te treden.

Het Mandschoerijche en het Japansche leger.

Bij Keizerlijk Besluit van den 28^{sten} Januari (10 Februari) is geformeerd het 3^e Siberische legerkorps, bestaande uit de 3^e, 4^e en 9^e Oost-Siberische scherpschutters-brigades met hare artillerie, de Zabaïkalskische kozakkenbrigade en het 3^e Siberische sappeurbataljon.

Bij het zelfde besluit werden het 1^{ste}, 2^e en 3^e Siberische legerkorps, benevens de 1^{ste} Siberische infanteriedivisie en alle reserveformaties van de Zabaïkalskische kozakkenroepen vereenigd tot het *Mandschoerijche leger*.

Toelichting. De Zabaïkalskische kozakkenroepen vormen bij mobilisatie 9 regimenten à 6 sotnies.

Het 1^{ste} Siberische legerkorps bestaat uit:

3 Oost-Siberische scherpschuttersbrigades, elk à 4 regimenten à 2 bataljons,

1 Oessoeroeskische kozakkenbrigade (Zabaïk. en Oess. kozakken),

1 Oost-Siberische artilleriebrigade,

1 Zabaïkalskische kozakkenbatterij,

1 Oost-Siberisch sappeurbataljon.

Het 2^e Siberische legerkorps bestaat uit:

3 Oost-Siberische scherpschuttersbrigades,

3 Kozakkenregimenten (1 Amoer- en 2 Zabaïk. kozakkenregⁿ.),

1 Oost-Siberische artilleriebrigade,

1 Zabaïkalskische kozakkenbatterij,

1 „ artilleriedivisie (2 batterijen),

1 Oost-Siberisch sappeurbataljon.

De Oost-Siberische brigades, welke 8 bataljons tellen, zijn reeds in vredestand bijna op oorlogsterkte. Bij de huidige mobilisatie wordt aan elk regiment 1 bataljon toegevoegd, zoodat elke Oost-Siberische scherpschuttersbrigade op 12 bataljons gebracht wordt.

De totale sterkte van het Mandschoerijche leger bedraagt dus:

124 bataljons infanterie,

65 sotnies kozakken,

2 rijdende kozakkenbatterijen,

17 veld- en bergbatterijen (geen artillerie voor het 3^e Siberische legerkorps en de 1^{ste} Siberische infanteriedivisie inbegrepen),

8 mitrailleurbatterijen (volgens Ловко: Militaire Organisatie),

3 sappeurbataljons.

Het Mandschoerijche leger is geheel voor operatieve doeleinden be-

schikbaar. Behalve de troepen, welke uit Rusland zijn of worden aangevoerd, beschikt men in het verre Oosten o.a. nog over:

a. 4 brigades van de grenswacht (hoofdkwartier *Charbin*).

De normaalformatie van eene brigade grenswacht is:

6 hoofd- en 23 à 29 subalterne officieren,

435 bereden manschappen,

120 à 912 niet bereden manschappen, afhankelijk van de lengte van het te bewaken kordon.

b. de 1^{ste} Siberische reservebrigade (hoofdkwartier *Schita*), bij mobilisatie 16 bataljons sterk,

c. 4 vestingbataljons te Port-Arthur,

d. 6 " " te Vladivostok,

e. tal van plaatselijke commando's, welke bij mobilisatie tot bataljons vereenigd kunnen worden,

f. 1 spoorwegbataljon.

In de Siberische militaire circonscription worden, behalve het hierboven vermelde, nog gemobiliseerd:

De 2^e reserve infanteriebrigade (hoofdkwartier *Irkoetsk*),

De 3^e " " (" *Omsk*),

9 Siberische kozakkenregimenten,

1 Siberische reserve-artilleriebrigade (hoofdkwartier *Omsk*),

1 West-Siberische artilleriedivisie (2 batterijen).

Totaal: 32 bataljons infanterie,

54 sotnies kozakken,

10 batterijen.

De totale sterkte van de in *Siberië* te mobiliseeren troepen kan op rond 300.000 man aangegeven worden.

De sterkte van een *scherpshuttersregiment* à 2 bataljons bedraagt, volgens DOBRZINSKI:

34 officieren, 5 beamtten, 1770 combattanten en 214 non-combattanten; van een *reserveregiment* à 4 bataljons:

63 officieren, 7 beamtten, 3539 combattanten en 372 non-combattanten, terwijl de sterkte van een *veld-infanterieregiment* gesteld kan worden op:

79 officieren, 7 beamtten, 3539 combattanten en 450 non-combattanten.

De sterkte van de Siberische, Zabaïkalskische- en Amoer-kozakkenregimenten bedraagt:

21 à 25 officieren,

3 à 4 beamtten,

875 à 880 combattanten, en

100 à 200 non-combattanten.

De sterkte van eene *veldartilleriebatterij* bedraagt:

6 officieren, 222 combattanten, 40 treinmanschappen en 13 non-combattanten.

De sterkte van eene *bergbatterij* bedraagt:
6 officieren, 232 combattanten, 40 treinmanschappen en 17 non-combattanten.

Den 28^{sten} Januari (10 Februari) is de mobilisatie-order voor de Sibेरische militaire circonscriptie en eenige districten van de militaire circonscriptie van Kazan uitgevaardigd. (Raswjeedtschik No. 694.)

HET JAPANSCH E L E G E R.

Aan eene studie van een Russisch officier, welke gedurende den zomer van het jaar 1902 in Japan gedetacheerd was, worden de volgende gegevens omtrent het Japansche leger ontleend.

Oorlogssterkte. (1902.)

a. *Staan de leger.* 156 bataljons infanterie,
52 eskadrons cavalerie,
114 veld- en rijd. batterijen met 684 stukken,
20 vestingbatterijen,
13 bataljons pioniers,
1 spoorwegbataljon,
13 treinbataljons,

met totaal 7.503 officieren,
193.757 onderofficieren en manschappen,
61.572 paarden.

b. *Legerreserve.* 52 bataljons infanterie,
17 eskadrons cavalerie,
19 batterijen met 102 vuurmonden,
13 compagnieën pioniers,
13 treincompagnieën,

met totaal 34.665 onderofficieren en minderen.

c. *Territoriaal leger.*

104 bataljons infanterie,
26 eskadrons cavalerie,
52 batterijen met 208 vuurmonden,
13 compagnieën pioniers,
13 treincompagnieën,

met totaal 3.198 officieren,
118.534 onderofficieren en minderen,
12.732 paarden.

d. *Landweer.* Sterkte niet opgegeven.

De militie van het eiland Tsoe-Shima telt 25 officieren, 530 onderofficieren en minderen, 2 paarden.

Het staande leger is ingedeeld in 13 divisieën à 2 brigades.

Bij elke divisie zijn ingedeeld: 1 treinbataljon,
 1 pionierbataljon,
 1 artillerieregiment,
 1 cavalerieregiment.

De infanteriebrigade bestaat uit 2 regimenten à 3 bataljons.

Het cavalerieregiment telt 3 eskadrons.

Het artillerieregiment telt 2 veld- en 1 bergafdeeling, elk à 3 batterijen van 6 vuurmonden.

Bij mobilisatie worden 2 of 3 divisieën tot een leger (legerkorps) verenigd, dat rechtstreeks onder den Keizer staat.

Aan elk leger worden toegevoegd:

2 verplegingstreinen,
 2 artillerieparken,
 2 veld-genieparken (hieronder de pontontrein),
 1 verbandplaatsafdeeling,
 1 telegraafpark,
 1 ziekendragers-afdeeling,
 6 treinafdeelingen.

Het *infanterieregiment* heeft eene oorlogsterkte van 78 officieren, 9 beambten, 2630 combattanten, 168 non-combattanten en 12 paarden.

Het *cavalerieregiment* telt 18 officieren, 5 beambten, 504 combattanten, 30 non-combattanten en 557 paarden.

De *veldbatterij* telt 4 officieren, 106 minderen en 58 paarden.

De *bergbatterij* telt 4 officieren, 106 minderen en 29 paarden.

Het *pionierbataljon* telt 18 officieren, 3 beambten, 534 combattanten, 20 non-combattanten en 18 paarden.

De *vredessterkte* bedraagt van een *treinbataljon* 17 officieren, 596 minderen en 312 paarden;

van *het bataljon gendarmen* 20 officieren, 799 minderen en 20 paarden.

Door de strenge censuur zijn zelfs de nieuwste gegevens niet *als volkomen betrouwbaar* te beschouwen.

Geweren M. 97 ongeveer 100.000 (kaliber 6.5 m.M.).

Moerata-geweren „ 150.000 („ 11 m.M.).

Meer dan de helft der batterijen zijn met snelvuurkanonnen (M. 98) van 7.5 cM. bewapend, waarvan 220 veld- en 110 bergstukken van KRUPP afkomstig zijn. De andere batterijen zijn bewapend met bronzen vuurmonden van 7.5 cM.

Wat de opleiding tot *officier* betreft het navolgende:

De *Voorbereidende Scholen* hebben een cursus van 3 jaar; zij bevinden zich te *Tokio, Sendai, Nagoya, Osaka, Xorosima (?)*, *Koemanito*, met elk ongeveer 150 leerlingen.

Van de voorbereidende scholen komt men op de *Centraalschool* (overeenkomende met eene cadettenschool), welke eene voorbereiding vormt voor de *Militaire School*. De cursus duurt hier 2 jaar, terwijl het aantal leerlingen ± 300 bedraagt, in 3 compagnieën ingedeeld.

Op de *Militaire School* worden toegelaten jongelieden, die de *Cen-*

traalschool hebben afgeloopen en 4 à 6 maanden, als soldaat of onderofficier, in het leger hebben gediend, alsook eenjarige vrijwilligers (wetenschappelijk ontwikkelden, die recht op verkorting van militieplicht hebben), na afgelegd examen en volbrachten diensttijd van 10 à 12 maanden.

De cursus aan de Militaire School duurt 1 jaar en vangt met 1 December aan. Het normaal aantal leerlingen bedraagt 480, maar door verlichting der examens voor de eenjarige vrijwilligers is dit aantal in de laatste 3 jaren belangrijk uitgebreid. In 1901 verlieten 782 leerlingen als 2^e luitenant de Militaire School.

De officieren der artillerie en genie volgen, na 2 jaar dienst bij den troep, de *Applicatenschool* met 2-jarigen cursus.

Onderofficieren werden tot 1 December 1899 opgeleid op eene Onderofficiersschool, sedert echter bij de compagnieën. De onderofficiersschool werd, wegens den indisciplinair geest, zoowel onder leerlingen als ex-leerlingen, op last van den Minister van Oorlog gesloten. De opleiding bij de compagnieën draagt tot nu toe een tijdelijk karakter.

In vergelijking met de andere wapens is de infanterie het best geoefend. De cavalerie, zoowel wat paardenmateriaal als africhting betreft, kan geacht worden, als zoodanig, niet te bestaan. Het materieel der artillerie is goed; het manoeuvreeren en schieten echter gebrekkig; de paarden zijn zwak; de munitie is meerendeels slecht.

Bij oefeningen en manoeuvres heerscht steeds eene bewonderenswaardige stilte; de wanorde is echter vaak volkomen en van leiding niets te bespeuren.

Een betrekkelijk gering aantal officieren is volgens den Schrijver voor hunne taak berekend, terwijl het onderofficierskorps weinig begrip van discipline schijnt te hebben.

In het algemeen acht de Schrijver Japan niet in staat een eenigszins ernstigen oorlog te voeren.

R. L. SCHOLTEN.

Korte mededeelingen omtrent militaire zaken in verschillende landen.

AMERIKA. (Vereenigde Staten van Noord-)

Het automatische LUGER-pistool schijnt niet goed te hebben voldaan. De Generaal DAVIS geeft in zijn jaaroverzicht in overweging dit wapen zoo spoedig mogelijk te doen inleveren en te vervangen door de revolver van 0.45 cm.

Naar aanleiding van dit korte bericht in het Mil. Woch., n°. 16, geeft het Kr. Z., Heft 2, eene meer uitvoerige beschouwing.

De Febr.-aff. der Int. Revue geeft een uitvoerig overzicht van de proefnemingen met nieuw model veldgeschut in de Vereenigde Staten.

BELGIË.

De Mitth., H. 1, ontleent aan „La Métropole” van 5 Dec. 1903 een bericht over de vergrooiting der vesting Antwerpen in den geest der ontwerpen LIÉNART.

Volgens la Belg. mil., n°. 1693, is een omvangrijke aanleg van versterkingen in de Congo in voorbereiding.

BULGARIJE.

De Int. Rev., Febr., geeft met de oorlogsbegrooiting 1904 een overzicht van de nieuwe legerorganisatie. Zie ook het uitvoerige overzicht in Streffleur, Febr.

Een overzicht van het nieuwe voorloopige reglement van betaling (tractementen en soldijen) voor het leger geeft de Rev. mil., Febr.

DENEMARKEN.

In aansluiting aan het vermelde op blz. 185 van den jaargang 1901 van de Int. Rev. geeft dit tijdschrift in de Febr.-aflevering eene korte mededeeling omtrent proeven met nieuw veldgeschut. Tot nu toe zijn besteld (in Oct. 1902) bij KRUPP: 128 stukken en 192 caissons, welke 1 April 1904 afgeleverd moeten zijn.

DUITSCHLAND.

De Int. Rev., Febr., vermeldt eenige wetenswaardige gegevens omtrent de marine. (Zie ook Streffleur, Febr.)

De Allg. Schw. M. Z., N°. 5, ontleent aan de Mil. Zeitung een overzicht van de samenstelling van het leger.

In de rubriek „Notizen” van Mitth., H. 1, komt een artikel voor over de „Zentralstelle” te Neu-Babelsberg voor wetenschappelijk-technische onderzoekingen der Duitsche kruit-, springstof-, wapen- en munitiefabrieken.

In „Echo der Preszstimmen” geeft de N. M. B., N^o. 5, eenige beschouwingen over uniformveranderingen van een „alter Troupier”.

N^o. 6 van het zelfde tijdschrift geeft een uitgebreid artikel, ontleend aan de „Kr. Ztg.” over de verbetering van de positie der Luitenant-Kolonels en der onderofficieren; tevens een aan „Der Tag” ontleend artikel over de militaire bevoegdheid ten opzichte van straffen en eenige beschouwingen over de machinegeweren van het expeditiekorps voor Z.W. Afrika.

Nieuw verschenen: Militärärztliches Vademecum. *Hamburg*, 1904.

ENGELAND.

Ontleend aan Un. Serv. Gaz. van 19 Dec. 1903, geeft de Umschau der Jahrb., Febr., een overzicht der nieuwe bepalingen betreffende de marine. Het zelfde tijdschrift (U. S. Gaz.) N^o. 3697 bericht, dat bij ieder bataljon bereden infanterie in den vervolge naast de Maxim-machinegeweerafdeeling ook eene pompom- (3.7 cM. snelvuurgeschut) afdeeling opgericht zal worden.

De Mitth., H. 1, vermeldt in een kort bericht de reeds in 1902 in „Professional papers of the corps of Royal engineers” door den Kolonel WATSON geschreven historische studie over het gebruik van militaire luchtballons door het Engelsche leger. (Zie ook Rev. d. Génie mil., Sept. 1903.)

Het Mil. Woch., N^o. 21, bericht, dat binnenkort zal verschijnen een nieuw militair tijdschrift: „Army Journal” geheeten en uitgaande van het Min. v. Oorlog. Het zelfde tijdschrift, N^o. 22, geeft een overzicht van een nieuw, en naar het schijnt betrouwbaar hulpmiddel bij het afstanden schatten, welk overzicht ontleend is aan een artikel van den Majoor MAC MUNN in de Proceedings of the Royal Art. Inst., 1903, Nos. 10, 11 en 12.

FRANKRIJK.

Het Mil. Woch., N^o. 16, geeft de volgende vergelijking der officiers-tractementen voor het Koloniale leger, betreffende:

	Trakt. in Frs., volgens de bepalingen van 1 Dec. 1903.	Trakt. in Frs., volgens het oude tarief van 1847.
Divisie-Generaal.....	37.800	42.642
Brigade-Generaal.....	25.200	26.582
Kolonel	16.272	12.780
Luitenant-Kolonel	13.176	10.620
Chef d'escadron.....	11.016	9.036

De Int. Rev., Febr., geeft een kort overzicht van de laatste beschouwingen omtrent het gewicht van den ransel, welke nu bepakt 8.3 KG. weegt. Op verschillende wijzen tracht men dit gewicht nog te vermin-

deren. Tevens geeft deze aflevering een artikel over de remonte en de paardenfokkerij in Frankrijk en eene korte mededeeling omtrent de vermeerdering -- met ééne compagnie -- der vier bestaande compagnieën wielrijders.

Streffleur, Febr., geeft de nieuwe bepalingen omtrent het dragen der uitrusting door jonge en oude manschappen, zooals dit door eene afzonderlijke instructie geregeld is.

De Allg. Schw. M. Z., N^o. 6, geeft een kort bericht over de constructie van den nieuwen ransel, welke 1.5 KG. lichter is dan de oude.

Mitth., H. 1, bevat een overzicht der nieuwe organisatie der „Ecole d'application de l'artillerie et du génie”.

De Umschau der Febr.-afl. van de Jahrb. A. u. M. wijdt eenige bladzijden aan Frankrijk. Vooreerst een uitvoerig overzicht van de nieuwe decreten van 8 Nov. 1903, welke ingrijpende veranderingen van de bestaande bepalingen betreffende de disciplinaire raden behelzen. Verder een uitgebreid artikel over het voorstel MESSIMY, welk voorstel, hoewel zeer aantrekkelijk wegens de in uitzicht gestelde besparing van 135 millioen frs., toch vrij algemeen bestreden wordt, wat betreft de vermindering van de tegenwoordige legersterkte. Bij eene vergelijking van den tegenwoordigen toestand met den voorgestelden komt men tot eene vermindering van 159 vredescompagnieën.

Tevens vinden wij daarin een overzicht van de nieuwe bepalingen van den M. v. O. betreffende burgerbeambten bij het D. v. O., een overzicht der uitgaven voor militaire doeleinden in het jaar 1903 (1.264.978.709 frs.) en eene zeer uitvoerige bespreking van de marinebegrooting, 1904, benevens de aanvulling van het marinepersoneel. Aan het slot geeft SCHOTT een overzicht over de voor 1904 voorgenomen legermanoeuvres.

ITALIË.

In de techn. Mitth. geeft Streffleur, Febr., een uittreksel van het artikel over het bombardement van kustplaatsen door oorlogsvloten, voorkomende in de Rivista mil. italiana.

Mitth., H. 1, geeft een overzicht van de bij decreet van 3 Juni 1903 N^o. 160 vastgestelde bepalingen omtrent de verkenners bij de regimenten veld- en rijdende artillerie.

Volgens l'Esercito italiano zal men reeds dezen zomer aanvangen met het bouwen van nieuwe versterkingen aan den Zuid-uitgang van den Simplontunnel. (Zie ook Mil. Woch. 1903, N^o. 128, en Mitth., H. 1.)

In Mitth., H. 1, komt nog een kort bericht voor over versterkingen bij Bormio en Edolo.

De Umschau Jahrb. A. u. M., Febr., geeft een belangrijk overzicht van de organisatie der artillerie volgens de veranderingen van het jaar 1903.

JAPAN.

De Rev. de l'A. b. III, Nov./Dec., geeft een overzicht van de oorlogsmarine en de bewapening der pantserschepen.

De Int. Rev., Febr., behelst een statistisch overzicht van den ontwikkelingsgraad der recruten in 1902 (Zie Rusland). Tevens eene vergelijking tusschen de Japansche marine in 1894/95 en die van begin 1904, een artikel over de Japansche oorlogshavens, een bericht over eenige geforceerde marschen gedurende den zomer van 1903 en ten slotte een uittreksel uit de ranglijst der officieren van 1 Juli 1903, waardoor men een overzicht verkrijgt van het aantal actief-dienende officieren van verschillenden rang en van verschillend wapen- of dienstvak.

KOREA.

Een overzicht der legerorganisatie bevat Int. Rev., Febr.

NOORWEGEN.

Te Lexdal hebben van 4—10 Aug. 1903 schietproeven met eene complete batterij snelvuurveldgeschut (EHRHARDT) plaats gehad. Beschikbaar waren 750 schoten, verbruikt zijn 709 schoten. Deze proef had ten doel:

- 1°. na te gaan of, en zoo ja welke, wijzigingen in de schietregels noodig zijn;
- 2°. het nieuwe reglement te beproeven, met name het innemen en verlaten van stellingen;
- 3°. het beproeven van schilden, zoowel hun weerstandsvermogen tegen G. en GKT., als de bevestiging bij het vervoer op de caissons en op de aszitplaatsen; voorts het bepalen van de kleur van het materieel;
- 4°. het beproeven van met ballistiet gevulde G.;
- 5°. het beproeven van eenige buitenlandsche schietmethoden, met name het „tir progressif avec fauchage”.

Het materieel voldeed uitstekend; de schilden kunnen gemakkelijk bevestigd worden; ook kunnen de manschappen bij op de affuit geplaatste schilden op de aszitplaatsen vervoerd worden.

Het rookzwak buskruit van Rödros gaf te veel rook. De tijdbuizen gaven op korte afstanden onregelmatige brandtijden; grootste verschil van 8 tot 9 schoten 155 M. Op de grootere afstanden, tot 5600 M., werd dit niet waargenomen. De kogels der GKT. hebben weinig spreiding, zoodat goede vuurverdeeling en nauwkeurig richten vereischt worden. Proeven met patronen, die 15 tot 30 min. onder water geplaatst waren, toonden aan, dat hierdoor op de munitie geen schadelijke invloed geoefend wordt.

Op de 3.5 mM. dikke schilden gaven de GKT. kogels slechts onbeduidende indrukken; buizen en ijzeren deelen der projectielen sloegen daar door. De schilden toonden na het beschieten geen scheuren.

De werking der G. is beperkt en hangt voornamelijk af van het aantal directe treffers; de GKT. zal ook in de toekomst het hoofdprojectiel der veldartillerie blijven. (Mil. Woch., N°. 11.)

OOSTENRIJK-HONGARIJE.

De Mitth., H. 1, geeft in de „Notizen” een artikel over automobielen

voor militair gebruik. De stand van dit vraagstuk in verschillende landen wordt medegedeeld, terwijl nog eens gewezen wordt op het artikel over dit onderwerp in H. 7 van den Jaarg. 1902 der Mitth.

Het is in Hongarije den reservisten, die automobielen bezitten, veroorloofd de herhalingsoefeningen op hun automobiel mede te maken. De militaire autoriteit betaalt de transportkosten en bovendien per dag voor een automobiel 30 kr., voor een auto-cycle 6 kr. Men hoopt hierdoor de beschikking voor militaire doeleinden over een groot aantal automobielen te verkrijgen. (N. M. B., N^o. 5.)

De revolver van de bedieningsmanschappen der rijdende artillerie tot en met de z.g. „Geschützvormeister” is afgeschafft. (Schw. A. u. G., H. 1.)

Een nieuw turnvoorschrift voor de K. u. K. troepen te voet is in werking getreden.

De Umschau Jahrb. A. u. M., Febr., bespreekt de voorgenomen veranderingen in de wet op de weerbelasting.

De Rev. Mil., Febr., geeft de verklaring van den M. v. O., gedaan in de zitting van 13 Jan. l.l., betrekkelijk de ontwerpen der recruteeringswetten (2-jarigen diensttijd).

De beslissing omtrent het vraagstuk der affuiten voor de veldhouthitsers is nu gevallen. Oostenrijk heeft noodig 222 affuiten; Hongarije 115. Van de eerstgenoemde wordt $\frac{3}{4}$ geleverd door de Skodawerken, terwijl de rest onder eigen beheer aangemaakt wordt in het arsenaal.

PORTUGAL.

Int. Rev., Febr., geeft een overzicht der nieuw opgerichte postduivenstations.

RUMENIË.

Schw. A. u. G., H. 1, geeft de sterkte en samenstelling der artillerie, nl.: 4 Regn. korps-art.; ieder regt. 1 rijd. en 4 veldbatt.; bovendien bij de Regt. N^o. 1, 3 en 4 ieder 1 houwitserbatterij; bij N^o. 2: 2 houw.- en 1 berg-batterij.

Verder 4 Regt. div. art. (Nos. 5—7 en 11), elk 5 veld-batt.

4 " " (Nos. 8—10 " 12), " 6 "

Bovendien bij ieder der 12 Regn. ééne afd. non-combattanten. Totaal 372 off., 6561 onderoff. en manschappen, 4308 paarden.

eene rijd.-batt.	4	off.	124	man	145	paarden.
" veld- "	3	"	80	"	53	"
" houwitserbatt.	3	"	80	"	53	"
" bergbatt.	3	"	80	"	58	"
de non-comb. afd.			70	"	4	"

2 Regn. vest.-art., ieder 10 compn. en 1 afd. non-comb., totaal 92 off., 2027 ond.-off. en manschappen en 180 paarden.

De compn. van het Regt. N^o. 1 tellen 93, die van N^o. 2: 94 man.

Trein: 1^e esk. (I. korps) 2 off., 72 minderen, 59 paarden.

" 2^e " (II. " 3 " 188 " 172 "

Trein: 3^e esk. (III. korps) 2 off., 102 minderen, 118 paarden.
 " 4^e " (IV. " 2 " 87 " 92 "
 " 5^e " (Div. Dobrudza) 1 off., 37 " 22 "

De Rev. Mil., Febr., geeft de nieuwe bepalingen betreffende mil. postduiven.

RUSLAND.

Aan den toestand in Oost-Azië is wederom een artikel gewijd in de Umschau der Jahrb. A. u. M., Febr. Tevens vindt men daarin een overzicht van de veranderingen in de hoogere commando's. De invoering der veldkeukens BRUN wordt nog eens besproken. Een overzicht van de organisatie van de Haupt-Art.-Verwaltung bevat Mitth., H. 1, en Streffleur, Febr., een overzicht van het nieuwe ontwerp-voorschrift voor den trein, een artikel over den toestand in Oost-Azië en de strijdkrachten aldaar.

De zelfde afl. geeft een bericht over batterij-schieten volgens het z.g. "Skalaverfahren" (de batterij opgesteld in 4 liniën).

De Rev. d. l'A. b., III, Nov./Dec., geeft een overzicht van de oorlogsmarine en de bewapening der pantserscheppen.

De strijdkrachten van Rusland in Oost-Azië worden vermeld in Int. Rev., Febr. Deze afl. geeft verder een statistisch overzicht van het aantal analphabeten bij de recrutencontingenten van de jaren 1885, '96, '98 en 1900.

Bovendien vindt men in dit tijdschrift, afl. Febr., eenige aan Russische bronnen ontleende gegevens en cijfers omtrent het veldgeschut M. 1900, waaraan wij de volgende cijfers ontleenen:

kaliber.....	7.62	cM.
projectielgewicht.....	6.55	KG.
gewicht kanon met sluitstuk.....	393	"
snelheid proj. aan de monding.....	589	M.
levende kracht proj. idem.....	116	M.T.
gewicht van het stuk (marschvaardig).1884		KG.

ZWITSERLAND.

D. A. Z., N^o. 7, bevat het volgende:

Eene ingrijpende reorganisatie van het leger is in het vooruitzicht. In eene voordracht te Bazel ging de Kolonel WILLE er van uit, dat de taak van het Zwitsersche leger uitsluitend defensief zou zijn. In eerste linie moet men dan op het veldleger kunnen rekenen, daar een hermetische vesting gordel te kostbaar zou zijn. Als *kortste* diensttijd moet 3 maanden worden vastgesteld, verband houdende met vóór-oefening en schietvereenigingen. Het zoo noodige vertrouwen van het volk op het leger, hetwelk begint te verzwakken, moet wederom hersteld worden; ook de verhouding tusschen meerderen en minderen moet beter worden. De spreker wees op de noodzakelijkheid van een *sterker* korps beroepsofficieren.

Volgens de „Jura bernois” zal in den loop van dit jaar eene proef genomen worden met nieuwe uniformen voor de infanterie-recruten. De N. M. B., N^o. 5, geeft hiervan eene korte beschrijving.

Het Mil. Woch., N^o. 20, geeft een kort overzicht van de, door den bekenden Kolonel FIEDLER samengestelde statistiek, betreffende het afstanden schatten door Zwitsersche officieren.

De Int. Rev., Febr., bespreekt puntsgewijze het wetsontwerp van 11 Dec. 1903, betreffende de nieuwe organisatie der veldartillerie, zooals deze noodzakelijk is geworden na de invoering van het nieuwe geschut.

BOEKAANKONDIGING.

Eene Wederlegging door DE(n) SCHRIJVER DER BROCHURE.
(Overgedrukt uit „De Indische Gids”, Februari-Aflevering
1904). Amsterdam, J. H. DE BUSSY.

Een artikel, getiteld: „Samensmelting van onze officierskorpsen”, van de hand van den gepensionneerden Kolonel der Genie van het O.-I. leger J. STAAL, deed DE(n) SCHRIJVER DER BROCHURE wederom naar de pen grijpen tot het schrijven van eene „Wederlegging” der tegen zijn opstel „Vi coactus” aangevoerde bezwaren.

Daarin bepaalt de S. zich er in hoofdzaak toe aan te toonen:

- 1°. dat de wijze, waarop de verschillende cijfers, in „Vi coactus” voorkomende — n.l. het berekenen van het gemiddelde uit de sterkte-cijfers, in de vijf laatste Kol. Verslagen voorkomende — verkregen zijn, volkomen vertrouwen verdient en de S. dus door die cijfers te gebruiken den toestand van het O.-I. officierskorps volstrekt niet *veel te ongunstig* geschetst heeft.
- 2°. dat de onderluitnants en de adj. onderoff. d.d. als officier, die *niet* in de geldende formatie zijn opgenomen, niet mogen worden geacht het aantal O.-I. off. te verminderen, dat in die formatie is vermeld.
- 3°. dat de mil. apothekersbedienden en adj. onderoff.-kwartiermeester, waardoor voorzien wordt in de ontbrekende *officiers*-apothekersplaatsen en officiersplaatsen der mil. administratie, het in de *geldende* formatie gevorderde aantal off. niet doen verminderen. Was dit toch het geval, zoo merkt de S. op, dan zouden ten slotte alleen soldaten bij een leger kunnen ontbreken, want in de militaire voorschriften wordt bepaald, dat ieder ontbrekend gegraduateerde door den oudsten daarop volgende militair wordt vervangen.
- 4°. dat het niet geoorloofd is de *Ned.* gedetacheerde off. in O.-I. onder de sterkte van het actief dienend O.-I. officierskorps te tellen, omdat deze reeds door den S. van het *Ned. incompleet* aan off. werden afgetrokken.
- 5°. dat de stelling, dat de meeste *onderluitnants*, enz. van het leger *meer waarde hebben* dan jonge, onervaren 2^{de} luitnants volstrekt niet algemeen beaamd wordt.
- 6°. dat de geopperde bedenkingen: „het kweeken van off., die te gelijk

geschikt zijn voor het leger h. t. l. en dat in de Koloniën, is onmogelijk”, alsmede: „voor hogere rangen in het Ind. leger worden vereischt off., die hun geheele carrière of verreweg het grootste gedeelte daarvan in dienst van dat leger volbrengen”, op geen juisten grondslag berusten.

7°. dat de invoering van het fusiëstelsel wel degelijk tot bezuiniging zal leiden.

In een Naschrift wijst de S. er op, dat de door de Tweede Kamer gedane vraag: „Waarom het legerbestuur in O.-I. bezwaar heeft, tegen de fusie van onze beide officierskorpsen” nog niet beantwoord is en daardoor de afdoening der reeds sedert 1836 aanhangige fusie-quaestie wederom voor *minstens een vol jaar* zal worden verschoven.

Moge uit den aard der zaak door de hier aangekondigde brochure het onderwerpelijke vraagstuk niet nader tot zijne oplossing gebracht kunnen worden, het verdient o. i. alle waardeering, dat DE SCHRIJVER DER BROCHURE steeds bereid gevonden wordt, om alle tegen zijne voorstellen ingebrachte bezwaren zoo volledig mogelijk te bestrijden, omdat het ons voorkomt, dat alleen door het bezigen van goed gedocumenteerde argumenten eene bevredigende oplossing voor deze strijdvraag gevonden zal kunnen worden.

Die englischen Etappenstrassen von Grossbritannien über die kanadische Dominion nach den westlichen Häfen des Pacific und nach Indien. Von OTTO WACHS. Mit 3 Uebersichtskarten. Sammlung militärwissenschaftlicher Einzelschriften No. 14. Berlin, 1904. RICHARD SCHRÖDER.

De groote beteekenis, welke de Stille Zuidzee — haar naam ten spijt — in den laatsten tijd zoowel in handels-politiek als in militair-politiek zin verkregen heeft, en welke beteekenis zeer zeker door den onlangs uitgebroken Russisch-Japanschen oorlog nog in hooge mate vermeerderd is, zal voor menigeen aanleiding zijn om aan de hierboven genoemde brochure bijzondere aandacht te wijden.

De S. behandelt daarin namelijk *die* verbinding van Engeland met de havens aan de westelijke kust van de Stille Zuidzee en met Indië, welke, in hoofdzaak van Halifax tot Vancouver, door de: „Dominion of Canada” loopt.

De drie in beteekenis zeer onderscheiden deelen van deze etappelij: de zeeweg over den Atlantischen Oceaan, de landweg door Canada en de zeeweg door de Stille Zuidzee worden door den S. uitvoerig besproken, de voor- en nadeelen, zoowel uit commercieel als uit strategisch oogpunt daaraan verbonden, uiteengezet en de invloed aangegeven, welken

de eventueele opening van een kanaal door Midden-Amerika op de handels- en militaire wegen over de Stille Zuidzee zal kunnen uitoefenen.

Geschreven door Majoor a. D. O. WACHS, van wiens hand reeds meerdere, zich in hoofdzaak op maritiem-strategisch gebied bewegende, belangrijke studiën verschenen zijn, behoeft dit werk, dat met het oog op de geographische ligging van onze Koloniën in de Indische Zee en in West-Indië ook ons een meer rechtstreeksch belang inboezemt, zeer zeker geen bijzondere aanbeveling.

Ter aankondiging ontvangen:

Die englischen Etappenstrassen von Grossbritannien über die kanadische Dominion nach den westlichen Häfen des Pacific und nach Indien. Von OTTO WACHS. Mit 3 Uebersichtskarten. Sammlung militärwissenschaftlicher Einzelschriften N^o. 14. *Berlin*, 1904. RICHARD SCHRÖDER.

6 cm. Schnellfeuer-Geschütz, System EHRHARDT, Modell 1903, mit hydraulischer Rohrrücklauffafete und Schutzschild, für Land- und Bordgebrauch. Rheinische Metallwaaren- und Maschinenfabrik Düsseldorf. *Düsseldorf*, L. SCHWANN.

Milicien-Infanterist II (te velde). Beknopte verzameling van gegevens en wenken, den milicien-soldaat der Infanterie van nut, bij het verrichten van diensten te velde door F. W. P. CLIGNETT, Officier der Infanterie. Derde, verbeterde druk. 's-Bosch, C. N. TEULINGS.

Gezonde mond en tanden. Naar: „Hygiënische Vlugschriften“, uitgegeven door de redactie van het Tijdschrift: „Deutsche Praxis“, vrij gevolgd door Dr. H. PINKHOF. *Amsterdam*, 1904. F. VAN ROSSEN. Prijs f 0.20.
